

# Caplio\* R7

# RICOH

## Руководство по эксплуатации фотокамеры

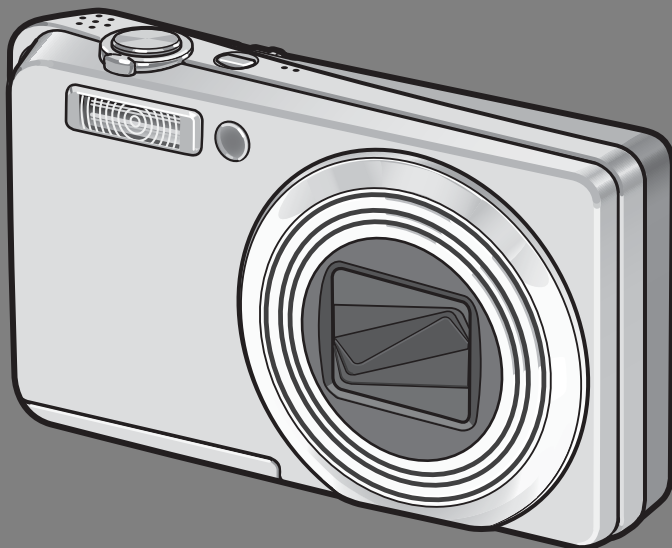

Серийный номер данного изделия указан на нижней панели фотокамеры.

### **Основные операции**

**Прочтите этот раздел, если вы впервые пользуетесь этой фотокамерой.**

В нем рассказывается, как включать камеру, вести съемку и просматривать фотографии.

### **Дополнительные функции**

**Прочтите этот раздел, если вы хотите подробнее познакомиться с различными функциями фотокамеры.**

В нем приведена более подробная информация о функциях съемки и просмотра изображений, а также о настройке параметров фотокамеры, печати снимков и работе с компьютером.



# Введение

В настоящем руководстве приведена информация о съемке и просмотре изображений с помощью данного изделия, а также предупреждения о работе с ним. Для оптимального использования всех возможностей изделия перед началом работы с ним внимательно прочтите руководство. Держите руководство под рукой, оно может понадобиться в будущем.

Ricoh Co., Ltd.

|                                 |   |
|---------------------------------|---|
| Меры предосторожности           | Для обеспечения безопасности при работе с фотокамерой соблюдайте меры предосторожности.   |
| Тестовая съемка                 | Для проверки работы фотокамеры сделайте сначала несколько пробных снимков.  |
| Авторские права                 | Воспроизведение и изменение документов, журналов, музыки и иных материалов, защищенных законом об авторском праве и предназначенных только для личного, домашнего или аналогичного пользования, без разрешения обладателя авторских прав запрещено.   |
| Освобождение от ответственности | Компания Ricoh Co., Ltd. не несет ответственности за невозможность сохранения или просмотра изображений в результате неправильной работы данного изделия.   |
| Гарантия                        | Данное изделие произведено в соответствии с местными техническими условиями; гарантия на него действительна только в стране приобретения. В случае сбоя или неправильной работы изделия за границей производитель не несет ответственности за ремонт изделия в стране использования и освобождается от возмещения расходов, связанных с таким обслуживанием.  |
| Радиопомехи                     | При работе с данным изделием вблизи другого электронного оборудования возможно взаимное неблагоприятное влияние устройств. В частности, при использовании фотокамеры рядом с радио- или телеприемником могут возникать помехи. В этом случае выполните следующие действия: <ul style="list-style-type: none"><li>• уберите камеру как можно дальше от телевизора, радиоприемника или иного устройства;</li><li>• переориентируйте телевизионную или радиоантенну;</li><li>• используйте отдельную электрическую розетку для каждого устройства.</li></ul> |

Полное или частичное воспроизведение настоящей публикации без явного письменного согласия компании Ricoh запрещено.

© 2007 RICOH CO., LTD. Все права защищены.

Содержание настоящего документа может изменяться без предварительного уведомления.

Данная брошюра была составлена с надлежащим вниманием. Однако, если у вас возникнут вопросы, вы заметите ошибку или сочтете какое-то описание недостаточным, сообщите нам об этом (контактную информацию см. в конце буклета).

Microsoft, MS, Windows и Windows Vista являются зарегистрированными товарными знаками Microsoft Corporation в США и других странах.

Macintosh, Power Macintosh и Mac OS являются зарегистрированными товарными знаками компании Apple Inc. в США и других странах.

Adobe и Adobe Acrobat являются товарными знаками компании Adobe Systems Incorporated.

Все прочие товарные знаки, упомянутые в настоящем документе, являются товарными знаками соответствующих владельцев.

## Основные функции

Изображения в данном руководстве могут отличаться от фактического изделия.

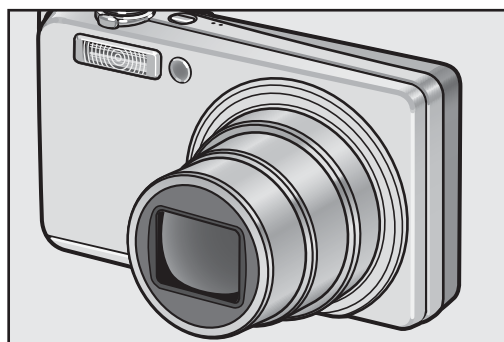

### **Широкоугольный объектив с переменным фокусным расстоянием и 7,1-кратным увеличением**

Эта компактная фотокамера оснащена объективом с оптическим 7,1-кратным зумом и фокусным расстоянием от 28 мм\* (широкоугольный) до 200 мм\* (телеобъектив). Он позволяет вести съемку в различных условиях, как в помещении, так и на улице.  
\*Эквивалент 35-мм камеры



### **Коррекция дрожания камеры (стр. 98)**

Функция коррекции дрожания камеры позволяет делать более четкие снимки с минимальным размытием даже в помещении, ночью и в других ситуациях, когда возможно дрожание камеры.

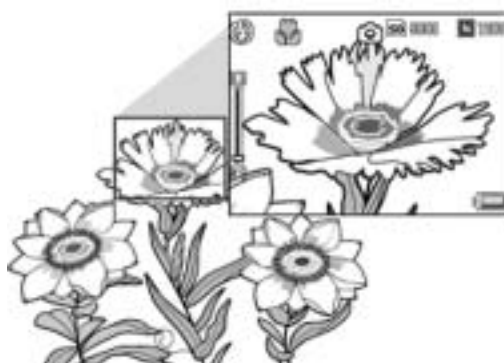

### **Макросъемка на расстоянии 1 см (стр. 35) и съемка крупным планом со вспышкой на расстоянии 25 см (телесъемка) или 20 см (широкоугольная) (стр. 36)**

Непревзойденные возможности макросъемки: съемка на расстоянии 1 см. Фотокамера оснащена встроенной вспышкой для съемки крупным планом на расстоянии 25 см (телесъемка) или 20 см (широкоугольная съемка). Все это позволяет делать четкие макроснимки даже в условиях недостаточной освещенности.



### **Функция распознавания лиц обеспечивает оптимальную съемку людей (стр. 39)**

Фотокамера автоматически фокусируется на лице, устанавливая оптимальную экспозицию и баланс белого.

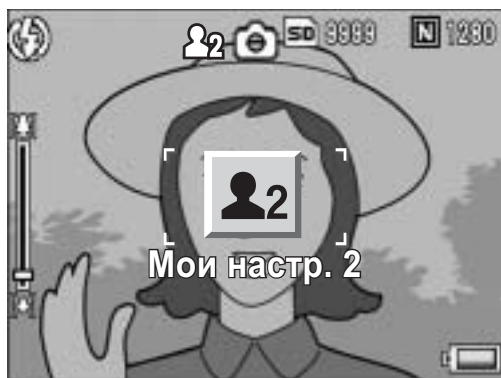

### Простая настройка параметров фотокамеры в режиме “Мои настройки” (стр. 38)

Фотокамера позволяет задать два набора настроек и выбирать любой из них в режиме “MY”.



### Яркость и тон изображения легко изменяются с помощью фотокамеры (стр. 109, 111)

Яркость и тон снимков можно изменять, а измененные изображения сохранять в новом файле.

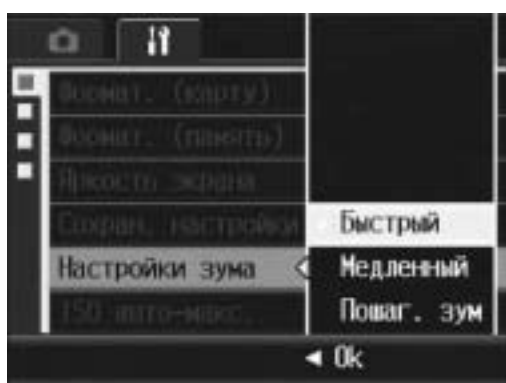

### Настраиваемые параметры зума (стр. 140)

Пользователь может настраивать скорость работы зума и фиксировать фокусное расстояние.

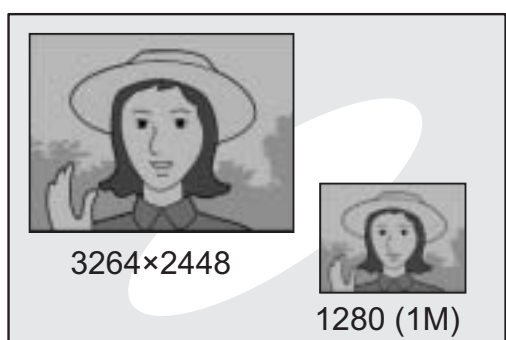

### Функция записи изображений двух разных размеров (стр. 99)

При съемке с этой функцией можно одновременно сохранить уменьшенное изображение и изображение исходного размера.

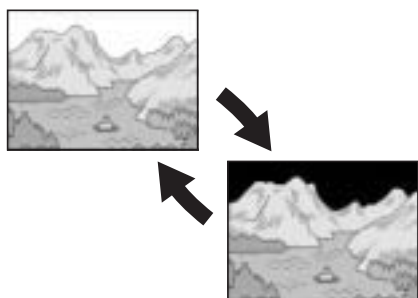

### Функция отображения насыщенности белого в ярких участках изображения (стр. 57)

Во время просмотра после съемки или в режиме воспроизведения нажмите на кнопку DISP., для того чтобы проверить насыщенность белого цвета в ярких участках изображения.

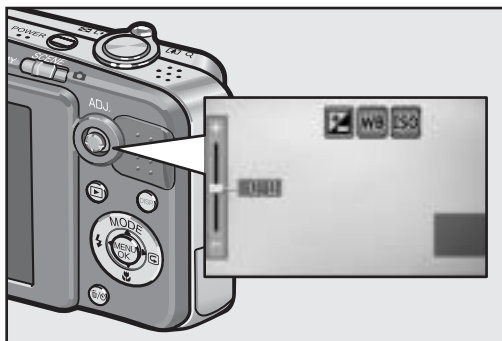

### **Кнопка ADJ. упрощает работу с фотокамерой (стр. 62)**

Кнопка ADJ. (настройка) упрощает настройку фотокамеры. Назначив необходимые функции кнопке ADJ., вы сможете легко изменять соответствующие параметры, нажимая на кнопку ADJ. вверх, вниз, влево или вправо.



### **Упрощенное удаление нескольких файлов одновременно (стр. 53)**

Фотокамера позволяет легко удалять ненужные файлы путем задания диапазона файлов.



### **Высококачественная видеосъемка со звуком на скорости 30 или 15 кадров/с (стр. 101)**

Фотокамера поддерживает видеосъемку со звуком с разрешением 640 × 480 пикселей на скорости 30 кадров в секунду.

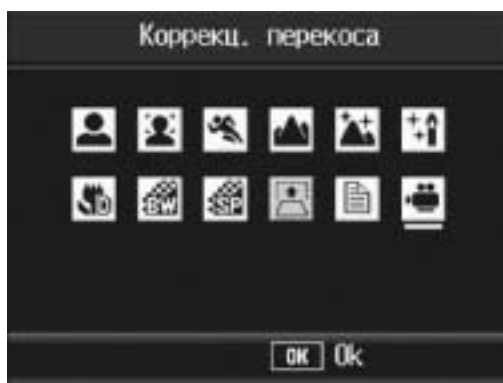

### **Режим коррекции перекоса (стр. 40)**

В режиме коррекции перекоса можно выпрямлять снятые под углом прямоугольные объекты, как если бы они были сняты прямо. Одним нажатием кнопки можно корректировать перекошенные снимки объявлений, информационных табло, визитных карточек и т.п.

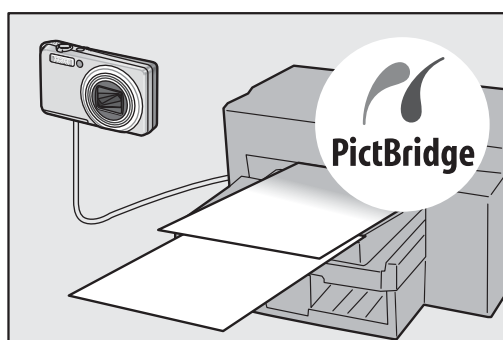

### **Печать фотографий без компьютера (стр. 126)**

С помощью кабеля USB фотокамеру можно подключить к принтеру с поддержкой прямой печати и передавать изображения непосредственно на принтер. Это позволяет печатать снимки без компьютера.

Кроме того, можно распечатывать отчеты.

# Оглавление

|                         |    |
|-------------------------|----|
| Основные функции .....  | 2  |
| Оглавление .....        | 5  |
| Комплект поставки ..... | 12 |

## Основные операции

11

Прочтите этот раздел, если вы впервые пользуетесь этой фотокамерой.

|  |    |
|--|----|
| Устройство фотокамеры .....  | 14 |
| Переключатель режимов .....  | 16 |
| Индикация на жидкокристаллическом экране .....                                       | 17 |
| Подготовка к использованию .....   | 20 |
| Аккумулятор .....  | 20 |
| Карта памяти SD (приобретается в магазинах) .....                                    | 21 |
| Зарядка аккумулятора .....   | 23 |
| Установка аккумулятора и карты памяти SD .....                                       | 24 |
| Включение и выключение питания .....   | 26 |
| Выбор языка .....  | 27 |
| Установка даты и времени .....   | 28 |
| Простая съемка .....   | 29 |
| Как держать фотокамеру .....   | 29 |
| Съемка .....   | 31 |
| Использование зума .....   | 34 |
| Съемка крупным планом (макросъемка) .....  | 35 |
| Вспышка .....  | 36 |
| Съемка в режиме Мои настройки .....  | 38 |
| Съемка с использованием оптимальных параметров в зависимости от условий съемки ..... | 39 |
| ☺ Съемка с автоспуском .....   | 45 |
| Воспроизведение изображений .....  | 46 |
| Просмотр только что сделанного снимка (быстрый просмотр) .....                       | 46 |
| Просмотр изображений .....   | 47 |
| Просмотр по три кадра/просмотр в виде таблицы (миниатюры) .....                      | 49 |
| Увеличение изображений .....   | 51 |
| Удаление файлов .....  | 52 |
| Удаление файла .....   | 52 |
| Удаление всех файлов .....   | 53 |
| Удаление нескольких файлов одновременно .....  | 53 |
| Изменение режима экрана кнопкой DISP .....   | 56 |
| Увеличение яркости экрана .....  | 58 |
| Гистограмма .....  | 58 |

Прочтите этот раздел, если вы хотите подробнее познакомиться с различными функциями фотокамеры.

|   |                                     |           |
|---|-------------------------------------|-----------|
| <b>1</b>  | <b>Различные функции при съемке</b> | <b>62</b> |
| Кнопка ADJ.   | .....                               | 62        |
| Функции, которые можно назначить в режиме сюжетных программ                   | .....                               | 63        |
| Изменение плотности текста (сюжетная программа)                               | .....                               | 64        |
| Сдвиг автофокуса (макросъемка)  | .....                               | 65        |
| Меню настроек съемки  | .....                               | 66        |
| Меню  | .....                               | 68        |
| Выбор режима качества/размера изображения (Качество/размер)                   | .....                               | 69        |
| Изменение режима фокусировки (Фокус)  | .....                               | 71        |
| Съемка с фокусировкой вручную (Руч. фокус)                                    | .....                               | 72        |
| Изменение режима замера экспозиции (Замер экспозиции)                         | .....                               | 74        |
| Изменение качества передачи контуров на снимках (Резкость)                    | .....                               | 75        |
| Серийная съемка (Непрерывн./Следующие/Предыдущие) ...                         | .....                               | 76        |
| Просмотр и увеличение изображений, сделанных в режимах Предыдущие и Следующие | .....                               | 79        |
| Настройка глубины цвета (Глубина цвета)                                       | .....                               | 80        |
| Последовательная съемка с разной экспозицией (Эксповилка)                     | .....                               | 81        |
| Последовательная съемка с разным балансом белого (WB-ВКТ) ...                 | .....                               | 82        |
| Последовательная съемка с разным цветом (CL-ВКТ)                              | .....                               | 84        |
| Длинная выдержка (Время экспонир.)  | .....                               | 86        |
| Автоматическая съемка с заданным интервалом (Интервал)                        | .....                               | 87        |
| Наложение на изображения даты и времени (Наложение даты)                      | .....                               | 89        |
| Изменение экспозиции (Комп. экспозиции)                                       | .....                               | 90        |
| Естественный и искусственный свет (Баланс белого)                             | .....                               | 92        |
| Настройка баланса белого вручную (Вручную)                                    | .....                               | 94        |
| Изменение чувствительности (Замер ISO)  | .....                               | 95        |
| Максимальная выдержка (Макс. выдержка)  | .....                               | 97        |
| Предотвращение дрожания камеры (Коррект. дрожания)                            | .....                               | 98        |
| Съемка изображения с вложенным файлом (Зап. двойной разм)                     | .....                               | 99        |



|   |            |
|---|------------|
| Восстановление значений параметров, установленных на заводе-изготовителе (Восстан. заводских настроек)..... | 100        |
| <b>2 Съемка и воспроизведение видеороликов</b>  | <b>101</b> |
| 📹 Съемка видеороликов .....   | 101        |
| Выбор частоты кадров (Частота кадров) .....   | 102        |
| Воспроизведение видеороликов.....   | 104        |
| <b>3 Другие функции воспроизведения</b>   | <b>105</b> |
| Меню воспроизведения.....   | 105        |
| Меню .....  | 105        |
| Поворот изображений (Поворот).....  | 107        |
| Изменение размера изображения (Изменить размер).....  | 108        |
| Изменение яркости и контрастности изображения (Коррекция контрастности) .....                               | 109        |
| Изменение тона изображения (Коррекция тона) .....   | 111        |
| Коррекция перекоса в изображениях (Коррекц. перекоса) .....   | 113        |
| Защита файлов от удаления (Защитить) .....  | 115        |
| Защита файла .....  | 115        |
| Защита всех файлов.....   | 116        |
| Защита нескольких файлов одновременно .....   | 117        |
| Автоматический просмотр снимков по порядку (Слайд-шоу).....   | 118        |
| Копирование содержимого внутренней памяти на карту памяти SD (Копировать на карту памяти).....              | 119        |
| Печать (DPOF) .....   | 120        |
| Настройка печати для изображения, выводимого на экран .....   | 120        |
| Настройка печати для всех снимков.....  | 121        |
| Настройка печати для нескольких снимков .....   | 122        |
| Восстановление удаленных файлов (Восстановить файл) .....   | 123        |
| Просмотр изображений на экране телевизора .....   | 124        |
| <b>4 Прямая печать</b>  | <b>126</b> |
| Функция прямой печати .....   | 126        |
| Подключение камеры к принтеру .....   | 127        |
| Печать изображений .....  | 128        |
| Печать одного или всех изображений .....  | 128        |
| Печать нескольких изображений .....   | 130        |

## **5 Настройка фотокамеры 132**

---

|  |     |
|--|-----|
| Меню Настройка .....   | 132 |
| Меню Настройка.....  | 133 |
| Подготовка карты памяти SD (Формат. (карту)).....  | 135 |
| Форматирование внутренней памяти (Формат. (память))....                                  | 136 |
| Настройка яркости жидкокристаллического экрана<br>(Яркость экрана) .....                 | 137 |
| Регистрация собственных настроек (Сохран. настройки)....                                 | 138 |
| Настройка зума (Настройки зума).....   | 140 |
| Изменение максимального значения ISO<br>(ISO авто-макс.) .....                           | 141 |
| Изменение размера для режима [Зап. двойной разм]<br>(Разм. влож. файла) .....            | 142 |
| Настройка автоматического отключения питания<br>(Автоотключение) .....                   | 143 |
| Изменение параметров звуковых сигналов<br>(Звуковые сигналы).....                        | 144 |
| Изменение громкости звуковых сигналов<br>(Настр. громкости) .....                        | 145 |
| Изменение времени проверки изображения<br>(Подтв. на экране.).....                       | 146 |
| Использование автоматического изменения размера<br>(Цифровой зум).....                   | 147 |
| Назначение функций кнопке ADJ. (Настр. для ADJ).....                                     | 149 |
| Изменение настройки вспомогательной вспышки для<br>автофокуса (АФ вспом. вспышка).....   | 150 |
| Увеличение значков на экране (Увел. значки) .....  | 151 |
| Настройка имен файлов (Порядковый номер).....  | 152 |
| Установка даты и времени (Настройки даты) .....  | 154 |
| Изменение языка интерфейса (Language/言語) .....   | 155 |
| Изменение режима просмотра изображений на экране<br>телевизора (Режим видеовыхода) ..... | 156 |

## **6 Загрузка изображений на компьютер 157**

---

|   |     |
|---|-----|
| Для Windows .....                                   | 157 |
| Требования к системе для загрузки изображений ..... | 157 |
| Загрузка изображений на компьютер .....             | 158 |
| Отсоединение камеры от компьютера .....             | 160 |
| Для Macintosh.....                                  | 161 |
| Загрузка изображений на компьютер .....             | 161 |
| Отключение камеры от компьютера .....               | 162 |

---

|  |            |
|--|------------|
| Поиск и устранение неисправностей .....  | 163        |
| Сообщения об ошибках .....   | 163        |
| Поиск и устранение неисправностей фотокамеры.....                                      | 164        |
| Характеристики .....   | 169        |
| Сколько изображений можно сохранить во внутренней памяти и на<br>карте памяти SD ..... | 171        |
| Дополнительные принадлежности .....  | 172        |
| Значения по умолчанию, восстанавливаемые после<br>выключения фотокамеры.....           | 173        |
| Сюжетные программы .....   | 175        |
| Пункты меню съемки в зависимости от сюжетной программы .....                           | 176        |
| Использование фотокамеры за границей .....   | 177        |
| Меры предосторожности при работе с устройством .....                                   | 178        |
| Уход и хранение.....   | 179        |
| Гарантия и обслуживание .....  | 180        |
| <b>Индекс.....</b>   | <b>182</b> |



# Основные операции

Прочтите этот раздел, если вы впервые пользуетесь этой фотокамерой.

|  |    |
|--|----|
| Комплект поставки .....                      | 12 |
| Устройство фотокамеры .....                  | 14 |
| Переключатель режимов.....                   | 16 |
| Индикация на жидкокристаллическом экране ... | 17 |
| Подготовка к использованию.....              | 20 |
| Простая съемка .....                         | 29 |
| Воспроизведение изображений .....            | 46 |
| Удаление файлов.....                         | 52 |
| Изменение режима экрана кнопкой DISP. ....   | 56 |

## Комплект поставки

Вскройте упаковку и проверьте комплект поставки.

### Фотокамера Carllo R7

Серийный номер фотокамеры указан на ее нижней панели.

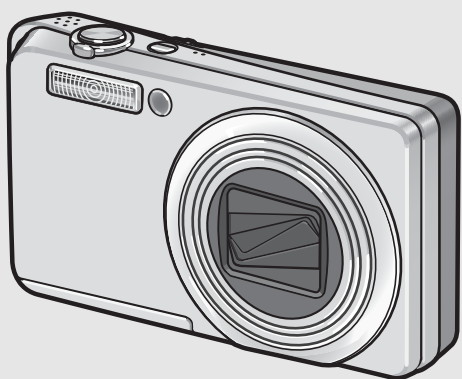

### Кабель USB (кабель Mini B)

Для подключения фотокамеры к компьютеру или принтеру с поддержкой прямой печати.

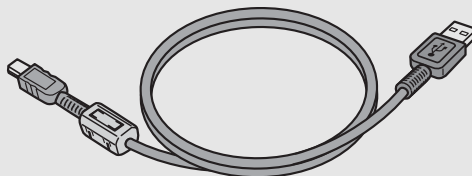

### AV-кабель

Для просмотра изображений на экране телевизора.

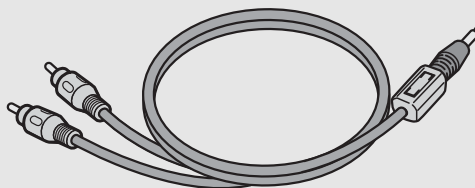

### Аккумулятор

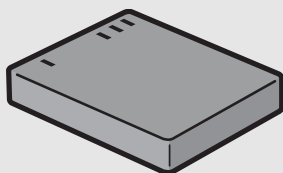

### Зарядное устройство

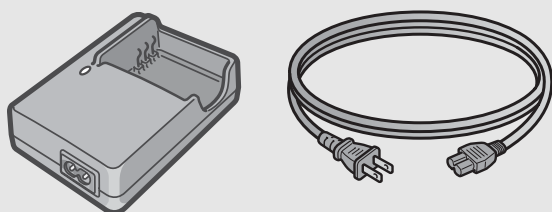

### Ремешок

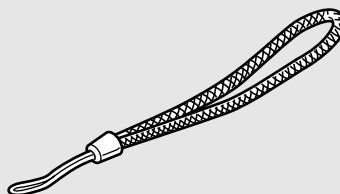

### Примечание

#### Прикрепление ремешка к фотокамере

Протяните короткий конец ремешка через петлю на фотокамере и затяните концы, как показано на рисунке.

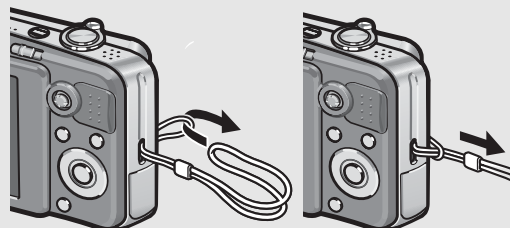

## Руководство по эксплуатации фотокамеры



(Эта брошюра)

## Меры предосторожности Гарантия

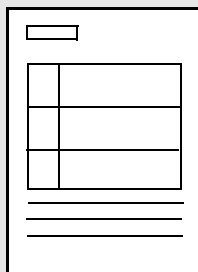

## Caplio Software CD-ROM

На этом компакт-диске находятся программное обеспечение из комплекта поставки и [Руководство по программному обеспечению].



## Дополнительные принадлежности

### Аккумулятор (DB-70)

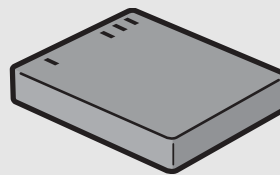

### Зарядное устройство (VJ-7)

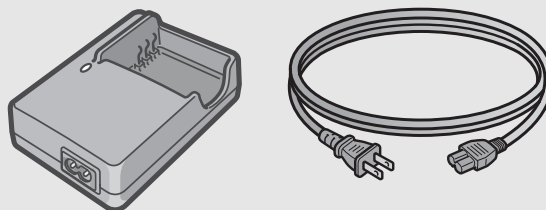

### Мягкий чехол (SC-70, SC-70R)



### **Внимание!** -----

Caplio Software содержит информацию на перечисленных далее языках. Работа в операционных системах на языках, не вошедших в список, не гарантируется:  
японский, английский, французский, немецкий, испанский, итальянский, китайский (традиционное и упрощенное письмо), корейский.



### **Примечание** -----

Самую актуальную информацию о дополнительных принадлежностях можно найти на веб-сайте компании Ricoh по адресу <http://www.ricohpmc.com>.

# Устройство фотокамеры

## Фотокамера

### Вид спереди

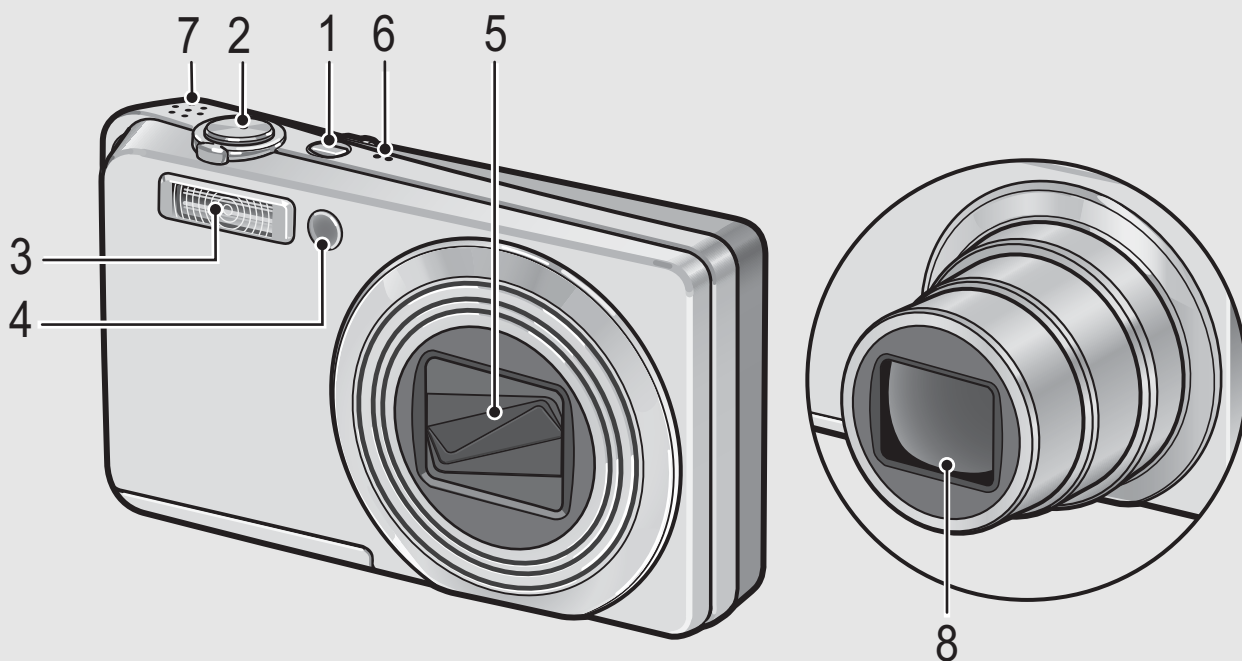

|   | Наименование  | См.          |
|---|---|--------------|
| 1 | Кнопка включения питания POWER                                | стр. 26      |
| 2 | Кнопка спуска затвора   | стр. 31      |
| 3 | Вспышка   | стр. 36      |
| 4 | Вспомогательная подсветка автофокуса/<br>индикатор автоспуска | стр. 45, 150 |
| 5 | Крышка объектива  | -            |
| 6 | Микрофон  | -            |
| 7 | Динамик   | стр. 104     |
| 8 | Объектив  | стр. 29      |

Прочтите этот раздел, если вы впервые пользуетесь этой фотокамерой.



## Вид сзади

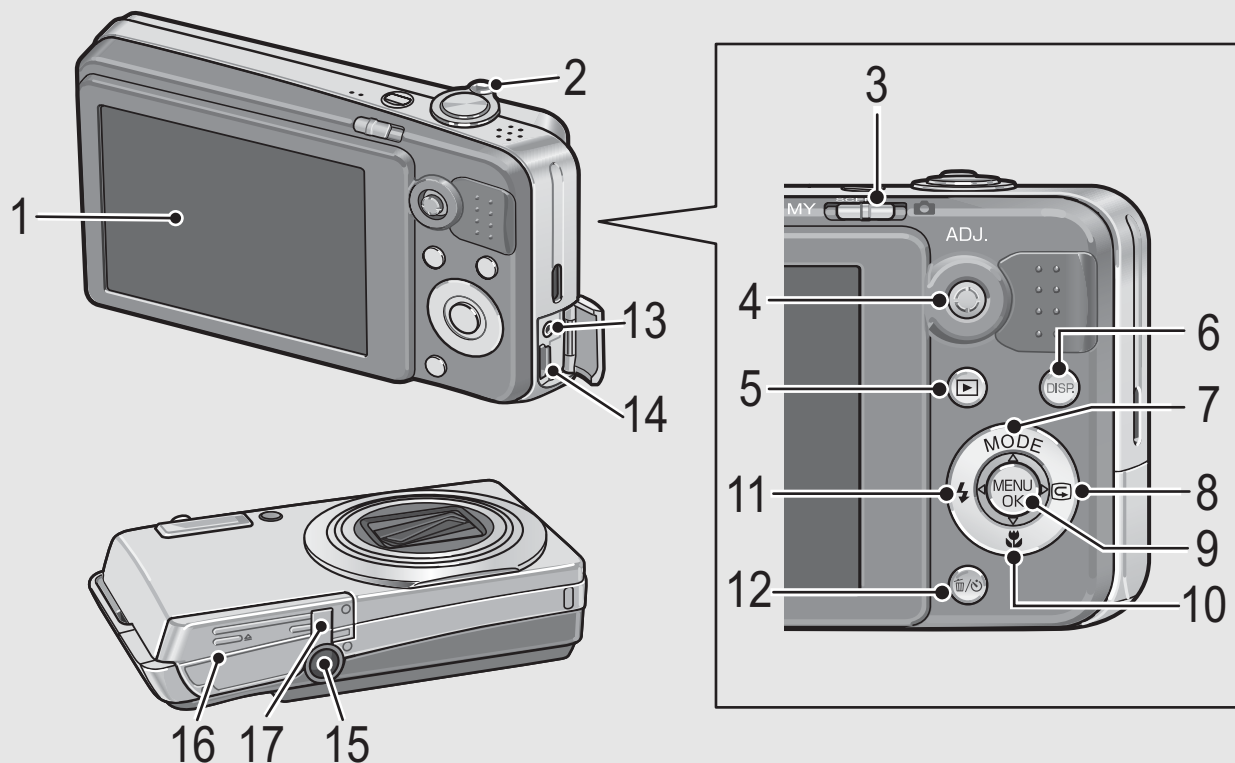

|    | Наименование  | См.               |
|----|---|-------------------|
| 1  | Жидкокристаллический экран  | стр. 17           |
| 2  | Регулятор зума [▲] (телесъемка)/<br>[▲] (широкоугольная съемка)<br>Q (просмотр с увеличением)/<br>[■] (просмотр миниатюр) | стр. 34, 49       |
| 3  | Переключатель режимов   | стр. 16, 39       |
| 4  | Кнопка ADJ.   | стр. 62           |
| 5  | [▶] Кнопка воспроизведения  | стр. 47           |
| 6  | Кнопка DISP.  | стр. 56           |
| 7  | ▲/Кнопка MODE*  | стр. 38, 39       |
| 8  | [▶]/[G] (быстрый просмотр)  | стр. 46           |
| 9  | Кнопка MENU/OK  | стр. 68, 105, 133 |
| 10 | ▼/🌸 (макросъемка)   | стр. 35           |
| 11 | ◀/⚡ (вспышка)   | стр. 36           |
| 12 | Кнопка [🗑] (удаление)/[🌞] (автоспуск)   | стр. 52, 45       |
| 13 | Аудиовидеовыход   | стр. 124          |
| 14 | Гнездо USB  | стр. 127, 158     |
| 15 | Гнездо для штатива  | стр. 169          |
| 16 | Крышка отсека аккумулятора/карты памяти   | стр. 24           |
| 17 | Крышка гнезда питания (постоянного тока)  | -                 |

\* Кнопкой MODE можно пользоваться только в сюжетных программах или в режиме Мои настройки.

## Переключатель режимов

Перед фото- или видеосъемкой установите переключатель в положение, соответствующее нужному режиму.

- 1** Установите указатель на значок функции, которой вы хотите воспользоваться.

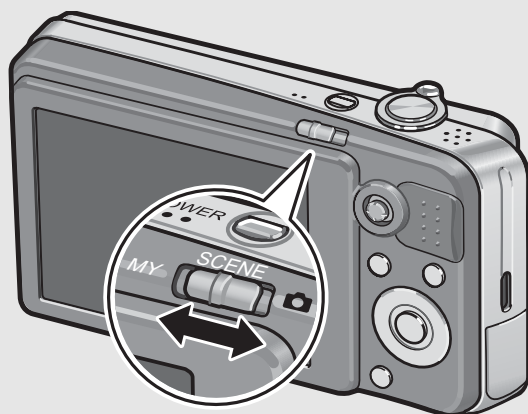

### Значки режимов и их описания

| Значок  | Функция                     | Описание   | См.     |
|---|-----------------------------|--|---------|
| MY  | Режим [Мои настройки]       | Съемка с применением настроек, сохраненных с помощью меню [Сохран. настройки].                                     | стр. 38 |
| SCENE   | Сюжетная программа          | Съемка с применением настроек, оптимизированных для определенного сюжета. Позволяет снимать видеоролики со звуком. | стр. 39 |
|  | Автоматический режим съемки | Автоматический выбор оптимальной выдержки и экспозиции в зависимости от объекта съемки.                            | стр. 31 |

# Индикация на жидкокристаллическом экране

## Пример индикации в режиме съемки



Режим видеосъемки

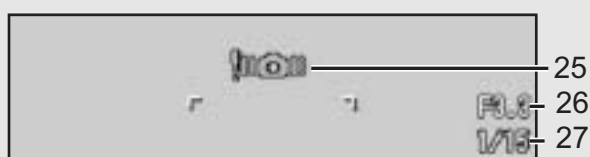

Режим фотосъемки

|    | Наименование                                 | См.                |    | Наименование                               | См.      |
|----|--|--------------------|----|--|----------|
| 1  | Вспышка                                      | стр. 36            | 17 | Компенсация экспозиции                     | стр. 90  |
| 2  | Макросъемка                                  | стр. 35            | 18 | Замер ISO                                  | стр. 95  |
| 3  | Автоспуск                                    | стр. 45            | 19 | Наложение даты                             | стр. 89  |
| 4  | Сюжетные программы<br>Режимы [Мои настройки] | стр. 39<br>стр. 38 | 20 | Интервал                                   | стр. 87  |
|    |  |                    | 21 | Время экспонирования                       | стр. 86  |
| 5  | Типы режимов                                 | стр. 16, 39, 101   | 22 | Гистограмма                                | стр. 58  |
| 6  | Носитель для записи                          | стр. 21            | 23 | Коррекция дрожания<br>камеры               | стр. 98  |
| 7  | Количество<br>оставшихся кадров              | стр. 171           |    |  |          |
| 8  | Качество изображения                         | стр. 69            |    |  |          |
| 9  | Размер изображения                           | стр. 69            | 24 | Индикатор уровня<br>заряда аккумулятора    | стр. 19  |
| 10 | Степень увеличения                           | стр. 34            |    |  |          |
| 11 | Фокус  | стр. 71            | 25 | Значок предупреждения<br>о дрожании камеры | стр. 30  |
| 12 | Эксповилка                                   | стр. 81, 82, 84    | 26 | Диафрагма                                  | стр. 169 |
| 13 | Баланс белого                                | стр. 92            | 27 | Выдержка                                   | стр. 97  |
| 14 | Замер экспозиции                             | стр. 74            | 28 | Частота кадров                             | стр. 102 |
| 15 | Резкость                                     | стр. 75            |    |  |          |
| 16 | Глубина цвета                                | стр. 80            | 29 | Оставшееся время<br>записи                 | стр. 171 |
|    |  |                    | 30 |  |          |



### Примечание

- Количество оставшихся кадров может не совпадать с их фактическим количеством и зависит от объекта съемки.
- Время видеосъемки и максимальное количество фотоснимков зависят от того, куда записываются данные (во внутреннюю память или на карту памяти SD), от условий съемки и производителя карты памяти SD.
- Если количество оставшихся кадров превышает 10 000, на экране выводится число [9999].

### Пример индикации в режиме воспроизведения



Режим фотосъемки

Режим видеосъемки

|   | Наименование                    | См.      |    | Наименование                         | См.          |
|---|---------------------------------|----------|----|--------------------------------------|--------------|
| 1 | Защита                          | стр. 115 | 8  | Качество изображения                 | стр. 69      |
| 2 | Печать                          | стр. 120 | 9  | Размер изображения                   | стр. 69      |
| 3 | Типы режимов                    | -        | 10 | № файла                              | -            |
| 4 | Источник воспроизводимых данных | стр. 48  | 11 | Индикатор уровня заряда аккумулятора | стр. 19      |
| 5 | Количество просмотренных файлов | -        | 12 | Дата съемки                          | стр. 89, 154 |
| 6 | Общее количество файлов         | -        | 13 | Время записи или воспроизведения     | -            |
| 7 | Настройки съемки (записи)       | -        | 14 | Индикатор                            | -            |





### Примечание

На экран могут выводиться информационные сообщения с инструкциями или указанием состояния фотокамеры.

## Индикатор заряда аккумулятора

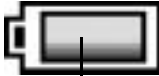
В правом нижнем углу экрана отображается индикатор заряда аккумулятора. Перезаряжайте аккумулятор до того, как он полностью разрядится.

| Индикатор уровня заряда аккумулятора   | Описание  |
|--|---|
| <br>Зеленый | Аккумулятор заряжен.  |
|             | Аккумулятор начинает разряжаться. Рекомендуется перезарядить аккумулятор. |
|             | Аккумулятор разряжен. Перезарядите.                                       |

# Подготовка к использованию

Включите питание и подготовьте фотокамеру к съемке.



## Примечание

- Перед установкой и снятием аккумулятора убедитесь, что фотокамера выключена.
- Информацию о выключении фотокамеры см. на стр. 26.

## Аккумулятор

Для питания фотокамеры используется литий-ионный аккумулятор DB-70, который входит в комплект поставки камеры. Он удобен, поскольку может перезаряжаться с помощью зарядного устройства и использоваться снова и снова.

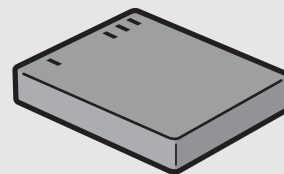

## Сколько снимков можно сделать

Полностью заряженный аккумулятор позволяет сделать около 300 снимков

- По стандарту CIPA (при температуре 23 °C, включенном экране, интервале между снимками 30 с, изменении зума от телесъемки до широкоугольной или наоборот для каждого кадра, использовании вспышки на 50 и отключении питания после каждых 10 снимков).
- Для увеличения количества снимков переведите фотокамеру в синхронный режим монитора (☞ стр. 56)
- Это приблизительное количество снимков. Если камера используется в течение длительного времени в режиме настройки и воспроизведения, время съемки (количество снимков) уменьшается. Если вы планируете долго пользоваться камерой, рекомендуется взять запасной аккумулятор.



## Внимание!

- Во время работы аккумулятор может нагреваться. Перед извлечением аккумулятора выключите камеру и дайте ей остыть.
- Если фотокамера не будет использоваться в течение длительного времени, вынимайте из нее аккумулятор.
- Пользуйтесь только указанными производителем литий-ионными аккумуляторами (DB-70). Использование других литий-ионных аккумуляторов запрещено.

## Карта памяти SD (приобретается в магазинах)

Изображения можно хранить во внутренней памяти камеры или на карте памяти SD (приобретается в магазинах).

Емкость внутренней памяти составляет 24 Мб.

Для записи большого количества изображений или видеороликов с высоким разрешением пользуйтесь картами памяти SD высокой емкости.



### **Куда записываются изображения** -----

Если карта памяти SD не установлена, изображения записываются во внутреннюю память. При установленной карте SD запись ведется на карту.

| Карта SD не установлена  | Карта SD установлена  |
|--|---|
|  |  |
| Запись во внутреннюю память  | Запись на карту памяти SD   |



### **Внимание!** -----

- Если карта памяти SD установлена, изображения не записываются во внутреннюю память, даже если карта заполнена.
- Следите, чтобы контакты карты памяти не загрязнялись.



### **Защита снимков от удаления** -----

Для защиты снимков от случайного удаления и для защиты карты от непреднамеренного форматирования переведите переключатель защиты от записи на карте памяти SD в положение "LOCK". После разблокировки карты (для этого нужно перевести переключатель в исходное положение) удаление изображений и форматирование карты вновь будут возможны.

Если вы сохранили на карте памяти важные данные, рекомендуется перевести переключатель защиты от записи в положение "LOCK". Помните: если карта памяти заблокирована, на нее нельзя записывать данные, поэтому съемка на такую карту невозможна. Перед съемкой карту следует разблокировать.

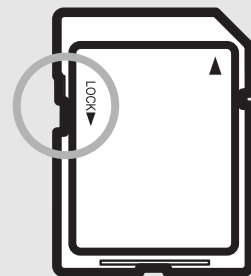



### Примечание-----

- Информацию о переключении между картой памяти SD и внутренней памятью во время воспроизведения см. на стр. 48.
- Время видеосъемки и максимальное количество снимков зависит от емкости карты SD. (☞ стр. 171)
- Перед использованием новой карты памяти SD ее нужно отформатировать на этой камере. (☞ стр. 135)
- Изображения из внутренней памяти можно скопировать на карту памяти SD. (☞ стр. 119)
- Если карта памяти SD ранее использовалась в другой фотокамере, сохраните резервную копию важных данных с этой карты и переформатируйте ее. (☞ стр. 135)
- Можно также использовать карты памяти SDHC (4 Гб).



# Зарядка аккумулятора

Перед работой аккумулятор необходимо зарядить. При покупке аккумулятор разряжен.

## 1 Установите аккумулятор в зарядное устройство, соблюдая полярность (значки ⊕ и ⊖ на аккумуляторе и зарядном устройстве должны совпадать).

- Наклейка на аккумуляторе должна быть обращена вверх.



**Внимание!** -----

Не меняйте стороны ⊕ и ⊖.

## 2 Подключите зарядное устройство к сети питания.

- Зарядите аккумулятор с помощью зарядного устройства (BJ-7).
- Начнется зарядка. Индикатор на зарядном устройстве показывает ход процесса (сигналы индикатора описаны ниже). По окончании зарядки отключите кабель питания от сети.

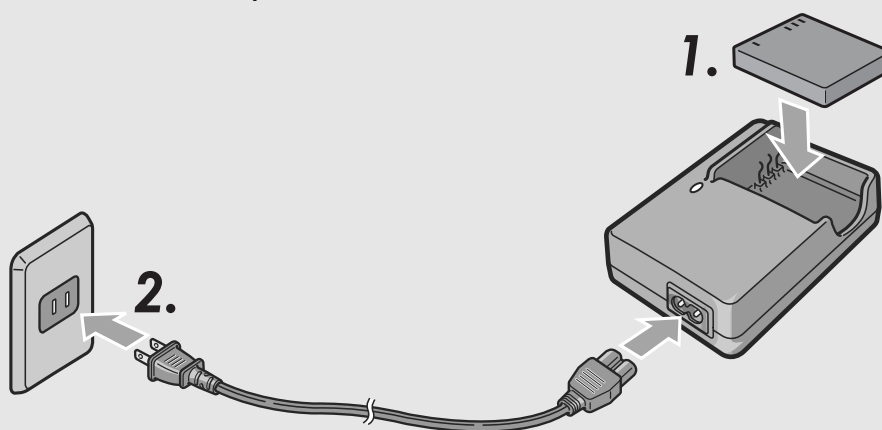

| Световой индикатор | Описание   |
|--------------------|--|
| Горит              | Идет зарядка   |
| Не горит           | Зарядка завершена  |
| Мигает             | Возможен сбой зарядного устройства или аккумулятора. Отключите зарядное устройство от сети питания и выньте из него аккумулятор. |

- Примерное время зарядки аккумулятора показано ниже. Время зарядки зависит от уровня заряда аккумулятора.

| Время зарядки аккумулятора |                            |
|----------------------------|----------------------------|
| DB-70                      | Около 100 мин. (при 25 °C) |

## Установка аккумулятора и карты памяти SD

После перезарядки установите аккумулятор и карту памяти SD. Перед установкой и снятием аккумулятора и карты памяти убедитесь, что фотокамера выключена.

**1** Откройте крышку отсека аккумулятора/карты памяти.

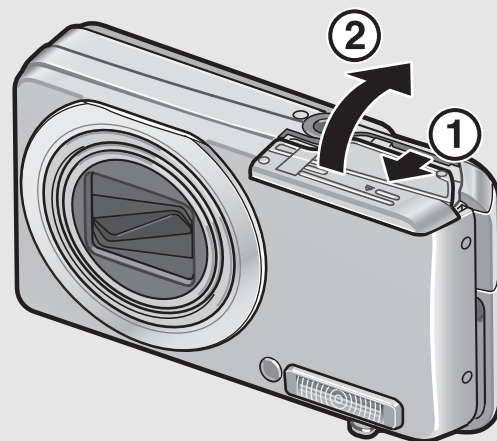

**2** Проверьте, правильно ли сориентирована карта памяти SD, и установите ее в гнездо до щелчка.

- Можно сначала установить аккумулятор.

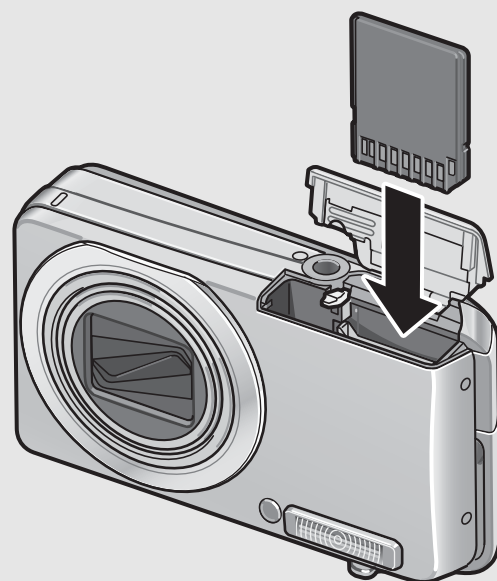

### **3** Установите аккумулятор.

- При правильной установке аккумулятор фиксируется, как показано на рисунке.

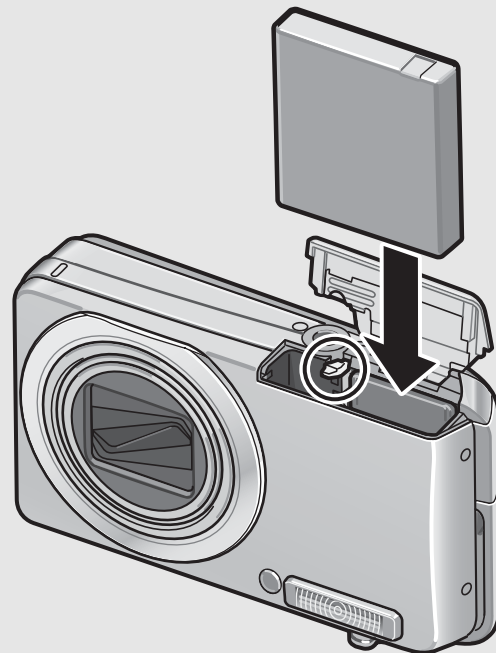

### **4** Закройте крышку отсека аккумулятора/карты памяти и задвиньте ее на место.

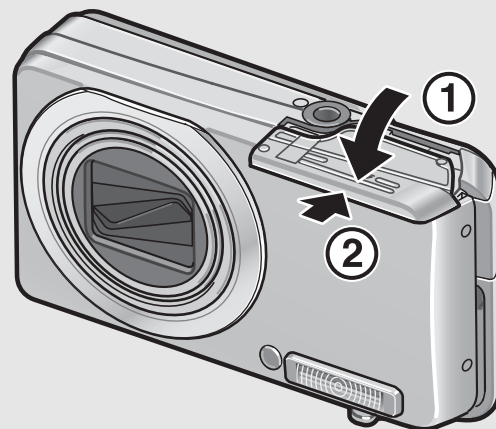

#### **Извлечение аккумулятора**

Откройте крышку отсека аккумулятора/карты памяти. Отпустите фиксатор аккумулятора. Аккумулятор выдвинется из гнезда. Извлеките его из фотокамеры. Не роняйте аккумулятор.

#### **Извлечение карты памяти SD**

Откройте крышку отсека аккумулятора/карты памяти. Нажмите на карту памяти SD и отпустите. Она немного выдвинется. Извлеките ее из фотокамеры.



#### **Внимание!** -----

Если фотокамера не будет использоваться в течение длительного времени, вынимайте из нее аккумулятор. Храните аккумуляторы в сухом прохладном месте.

Прочтите этот раздел, если вы впервые пользуетесь этой фотокамерой.

## Включение и выключение питания



### Включение питания фотокамеры:

#### 1 Нажмите на кнопку POWER.

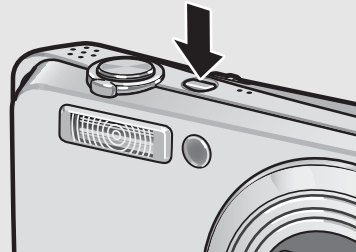
- Раздастся звуковой сигнал, после чего включится экран.



#### Работа с фотокамерой в режиме воспроизведения

- При длительном (более одной секунды) нажатии на кнопку  (воспроизведение) фотокамера переходит в режим воспроизведения.
- Если фотокамера включена нажатием на кнопку  (воспроизведение), при повторном нажатии на кнопку  она переходит из режима воспроизведения в режим записи.

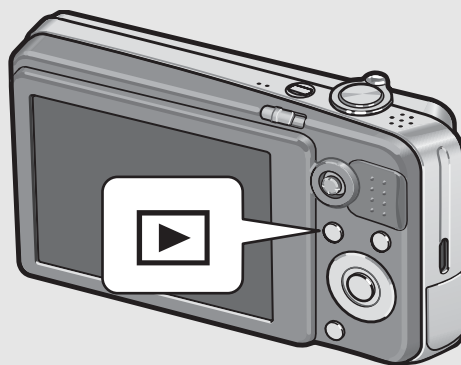

### Выключение питания:

#### 1 Нажмите на кнопку POWER.

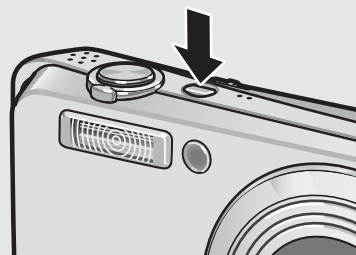

#### **Внимание!** -----

При работе со вспышкой фотокамере может потребоваться больше времени на подготовку к съемке после включения, чем при отключенной вспышке.



#### **Автоотключение** -----

- Если фотокамера не используется в течение установленного времени, она автоматически отключается с целью экономии заряда аккумулятора (автоматическое отключение питания).
- Время автоматического отключения питания можно изменять. (☞ стр. 143)

## Выбор языка

При первом включении питания появится экран выбора языка (язык интерфейса). После выбора языка перейдите к установке даты и времени (для того чтобы дата и время съемки могли печататься на фотографиях).

Можно вести съемку и без этих настроек. Однако не забудьте установить язык, дату и время позже. Для их установки используется меню Настройка.

### 1 Включите питание в первый раз после приобретения фотокамеры.

- Откроется экран выбора языка.
- Для того чтобы пропустить выбор языка, нажмите на кнопку MENU/OK.
- При нажатии на кнопку MENU/OK настройка языка отменяется и открывается экран настройки формата видеосигнала.

### 2 Выберите язык кнопками ▲▼◀▶.

### 3 Нажмите на кнопку MENU/OK.

- Язык будет сохранен, откроется экран установки даты и времени.



#### Примечание

Информацию о выборе языка и установке даты и времени в меню Настройка см. в разделах “Изменение языка интерфейса (Language/言語)” (стр. 155) и “Установка даты и времени (Настройки даты)” (стр. 154) настоящего руководства.

# Установка даты и времени

При включении питания фотокамеры в первый раз открывается экран установки даты и времени.

**1** Кнопками ▲▼◀▶ установите год, месяц, число и время.

- Для изменения значений пользуйтесь кнопками ▲▼, для перемещения рамки – кнопками ◀▶.

**2** В поле [Формат] выберите формат даты и времени.

- Формат выбирается кнопками ▲▼.

**3** Проверьте, как отображаются дата и время, и нажмите на кнопку MENU/OK.

- Дата установлена.



## Примечание

- Если аккумулятор снимается более чем на неделю, настройки даты и времени будут потеряны. Дату и время нужно будет установить заново.
- Для сохранения даты и времени нужно установить в фотокамеру аккумулятор с уровнем заряда, достаточным не менее чем на два часа.
- Впоследствии установленные дату и время можно изменить. (👉 стр. 154)
- Дату и время можно накладывать на изображения. (👉 стр. 89)

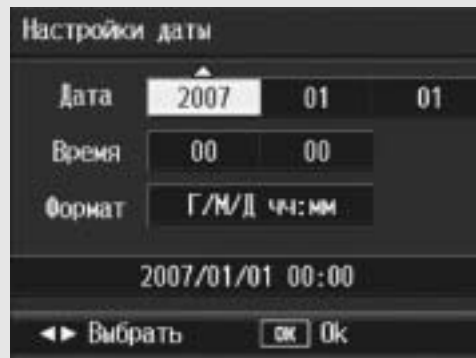

Заводские настройки

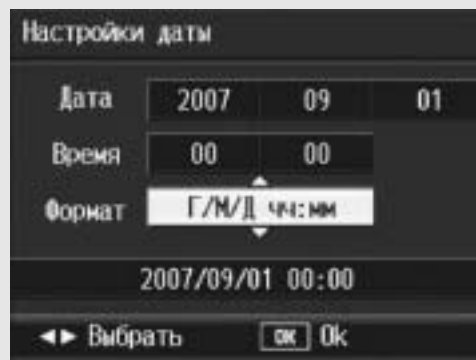

# Простая съемка

Все готово к съемке.

## Как держать фотокамеру

Для достижения оптимальных результатов держите фотокамеру, как показано на рисунке ниже.

**1** Держите фотокамеру двумя руками, слегка прижимая локти к телу.



**2** Положите палец на спусковую кнопку.

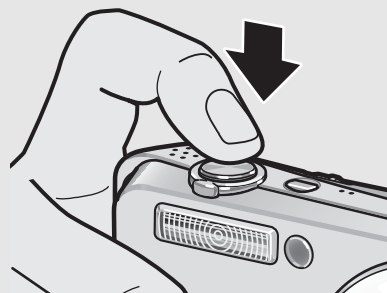

### **Внимание!** -----

- Во время съемки не заслоняйте объектив и вспышку пальцами, волосами или ремешком.
- Не держитесь за объектив. Возможно нарушение работы зума и фокусировки.

Прочтите этот раздел, если вы впервые пользуетесь этой фотокамерой.



## Как предотвратить дрожание фотокамеры -----

Если фотокамера дрогнет при нажатии на спусковую кнопку, изображение может получиться нечетким (смазанным).

Обычно камера может дрожать в следующих случаях:

- при съемке в темноте без вспышки;
- при съемке с зумом;
- при съемке с использованием временем экспонирования (☞ стр. 86).

Значок  на экране указывает на возможность дрожания. Для того чтобы избежать дрожания камеры, можно выполнить следующие действия:

- воспользоваться функцией корректировки дрожания (☞ стр. 98);
- выбрать режим вспышки [Авто] или [Вспышка вкл.] (☞ стр. 36);
- установить более высокое значение ISO (☞ стр. 95);
- воспользоваться автоспуском (☞ стр. 45).



## Съемка

Спусковая кнопка работает в два этапа. Если нажать на спусковую кнопку до половины, включится функция автофокусировки для определения фокусного расстояния. После этого нажмите на кнопку до конца, чтобы снять кадр. Если объект съемки находится не в центре композиции, скомпонуйте кадр после фокусировки (фиксация фокуса).

- 1** Нажмите на кнопку **POWER**, включите фотокамеру и переведите переключатель режимов в положение .



- 2** Поместите объект съемки в центр экрана и нажмите на спусковую кнопку до половины.

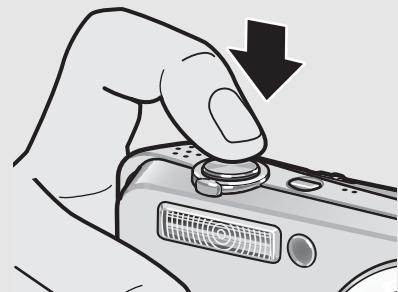

- Фотокамера сфокусируется на объекте, экспозиция и баланс белого будут зафиксированы.
- В случае ошибки автофокуса на экран выводится красная рамка.
- Фокусное расстояние измеряется не более чем по девяти точкам. Позиции, которые находятся в фокусе, обозначаются зелеными рамками.

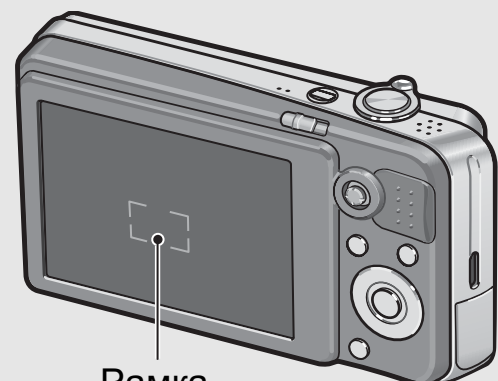

Рамка

**3** Для того чтобы снять объект на переднем плане в фокусе относительно фона, нажмите на спусковую кнопку до половины для фокусировки на объекте, а затем скомпонуйте кадр.

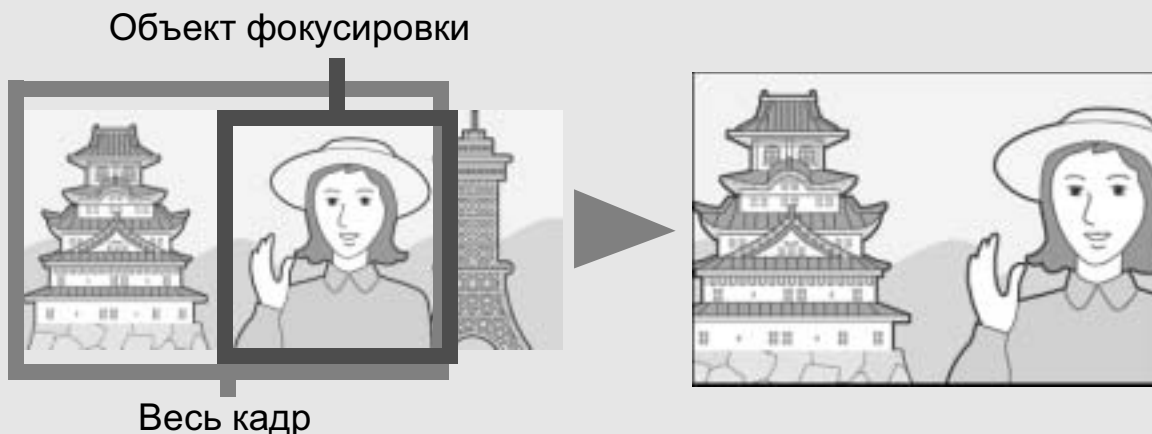

**4** Плавно нажмите на спусковую кнопку до конца.

- Только что отснятый кадр ненадолго появится на экране, а затем будет сохранен во внутренней памяти или на карте SD.

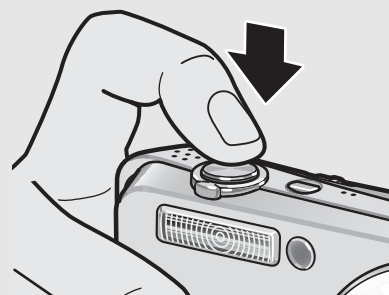

#### **Фокусировка**-----

Цвет рамки в центре экрана указывает, в фокусе ли находится объект.



| Состояние фокусировки     | Цвет рамки |
|---------------------------|------------|
| До фокусировки            | Белый      |
| Объект съемки в фокусе    | Зеленый    |
| Объект съемки не в фокусе | Красный    |

- Камера может вообще не фокусироваться на следующих объектах:
  - неконтрастных объектах (небо, белая стена, капот машины и т.п.);
  - плоских двухмерных объектах с горизонтальными линиями и без выступающих частей;
  - быстро движущихся объектах;
  - слабоосвещенных предметах;
  - областях с сильным контровым светом или отражениях;
  - мигающих предметах (например, лампах дневного света).

Для съемки подобных объектов сфокусируйте фотокамеру на другом объекте, который находится на таком же расстоянии, затем снимите нужный объект.



## **Примечание**-----

- Во избежание дрожания камеры нажимайте на спусковую кнопку плавно.
- Значок  указывает на то, что камера может дрожать. Держите камеру неподвижно и повторите фокусировку. Для уменьшения смазывания можно включить функцию коррективы дрожания. ( стр. 98)

## Использование зума

Поворот регулятора зума в направлении значка [↖] (широкоугольная съемка) позволяет вести съемку с большим углом обзора.

Поворот регулятора зума в направлении значка [↗] (телесъемка) позволяет вести съемку крупным планом.

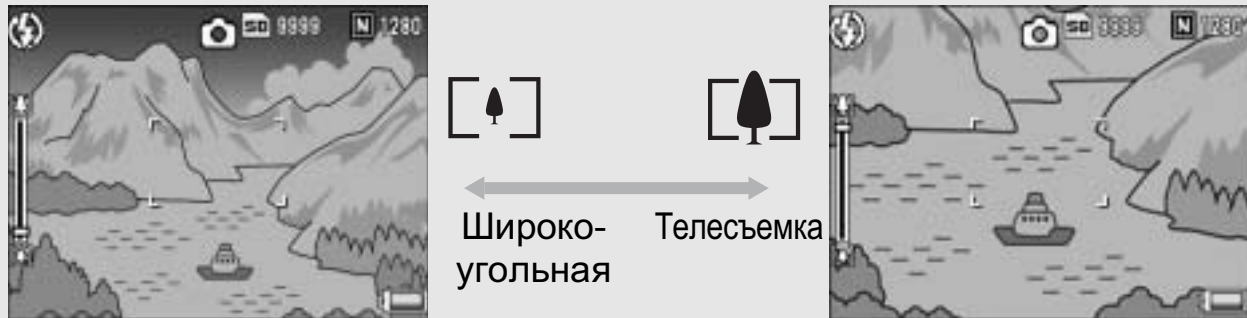

- 1** Если фотокамера уже готова к съемке, поверните регулятор зума в направлении значка [↗] (телесъемка) или [↖] (широкоугольная съемка).

- Состояние зума можно проверить по индикатору на экране.

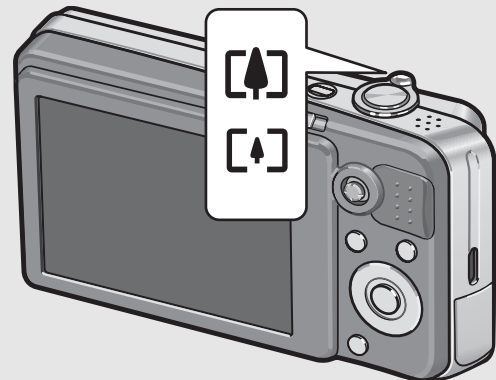

- 2** Скомпонуйте кадр и нажмите на спусковую кнопку до половины.
- 3** Нажмите на спусковую кнопку до конца.



### Использование цифрового зума -----

Цифровой зум позволяет увеличивать объект съемки сильнее, чем оптический (7,1×) зум, действующий при повороте регулятора в направлении значка [↗] (телесъемка) (дополнительное увеличение 4,8×). Для того чтобы воспользоваться цифровым зумом, поверните регулятор зума в направлении значка [↗] (телесъемка) и удерживайте его в этом положении, до тех пор, пока индикатор зума не станет показывать максимальное увеличение. После этого ненадолго отпустите регулятор и сразу же опять поверните его в направлении значка [↗] (телесъемка). Если для параметра [Качество/размер] выбрано значение 3264 × 2448, можно установить для параметра [Цифровой зум] значение [Авторазмер]. (📖 стр. 147)



### Примечание -----



- Можно изменять скорость зума. (📖 стр. 140)
- Можно изменять фокусное расстояние зума, настраивая семь уровней. (📖 стр. 140)

# Съемка крупным планом (макросъемка)

С помощью кнопки  (макросъемка) можно вести съемку крупным планом (макросъемка).

Этот режим удобен при съемке мелких предметов, поскольку позволяет вести съемку на расстоянии около 1 см.

**1** Если фотокамера уже готова к съемке, нажмите на кнопку  (макросъемка).

- В центре экрана ненадолго появится значок , затем значок  появится вверху экрана.

**2** Скомпонуйте кадр и нажмите на спусковую кнопку до половины.

**3** Нажмите на спусковую кнопку до конца.

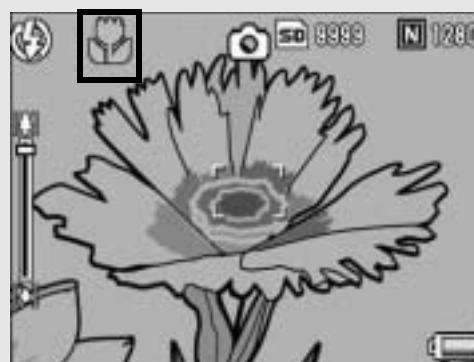
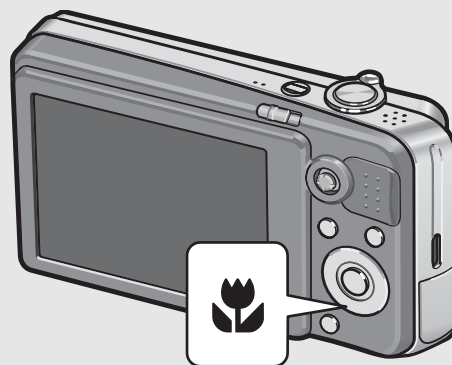

- Для выхода из режима макросъемки нажмите на кнопку  еще раз.



## Примечание

- При использовании зума можно вести съемку крупным планом на следующем расстоянии:







|                       |             |   |
|-----------------------|-------------|---|
| Широкоугольная съемка | Около 1 см  | Область съемки:<br>примерно 25 мм × 19 мм                                   |
| Телесъемка            | Около 25 см | Область съемки:<br>примерно 61 мм × 46 мм<br>(цифровой зум не используется) |
|                       |             | Область съемки:<br>примерно 12,7 мм × 9,6 мм<br>(с цифровым зумом 4,8×)     |

- Функция смены объекта фокусировки позволяет зафиксировать фокус для макросъемки одним нажатием на кнопку, без перемещения фотокамеры. Эта функция полезна при съемке со штативом. ( стр. 65)
- Для дополнительного увеличения объекта макросъемки выберите [Макрозум] в режиме сюжетной программы. ( стр. 39)

# Вспышка

Для изменения режима вспышки нажмите на кнопку  (вспышка). По умолчанию установлен режим [Вспышка выкл.].

## Режимы вспышки

|  |                  |  |
|--|------------------|--|
|   | Вспышка выкл.    | Вспышка отключена и не работает.   |
|   | Автоматически    | Вспышка срабатывает автоматически в условиях недостаточной освещенности объекта съемки или при контрольном свете.  |
|   | Красные глаза    | Уменьшение степени проявления красных глаз на снимках.   |
|   | Вспышка вкл.     | Вспышка срабатывает, независимо от условий освещенности.   |
|   | Синхрон. вспышки | Вспышка срабатывает при малой выдержке. Это полезно при съемке портретов ночью. В этом случае возможно дрожание фотокамеры, поэтому рекомендуется пользоваться штативом. |
|  | Мягкая вспышка   | Вспышка с малым количеством света. Полезна при макросъемке крупным планом.   |



## Дальность действия вспышки (для параметра ISO выбрано значение [Авто] стр. 95)

|                       |   |
|-----------------------|---|
| Широкоугольная съемка | Приблизительно от 0,2 до 3,0 м (от переднего края объектива)  |
| Телесъемка            | Приблизительно от 0,25 до 2,0 м (от переднего края объектива) |

**1** Переведите переключатель режимов в положение .

**2** Нажмите на кнопку  (вспышка).

- На экран будет выведен список значков, соответствующих режимам вспышки.

**3** Выберите режим вспышки кнопками  .

- Соответствующий значок появится в левом верхнем углу экрана.
- Во время зарядки вспышки значок режима вспышки в верхнем левом углу экрана мигает. Когда вспышка зарядится, значок перестанет мигать. Если значок не мигает, камера готова к съемке.

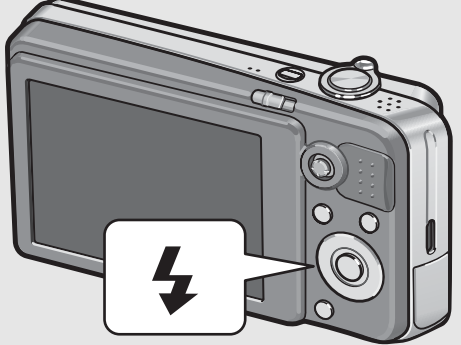



### **Примечание**-----

- Выбранный режим вспышки действует до повторного нажатия на кнопку .
- Вспышка не работает в режиме записи видеороликов, при серийной съемке, в режимах эксповилки, вилки баланса белого и цветовой вилки.
- Для более точного автоматического замера экспозиции используется дополнительная вспышка.
- Если установить значение [ISO 400] или ниже, диапазон действия вспышки уменьшается.



## Съемка в режиме Мои настройки



Для съемки можно использовать настройки (☞ стр. 138), сохраненные с помощью меню [Сохран. настройки]. Выберите [Мои настр. 1] для съемки с применением настроек, сохраненных как [Настройки1] и [Мои настр. 2] для съемки с применением настроек, сохраненных как [Настройки2].

### 1 Переведите переключатель режимов в положение MY.

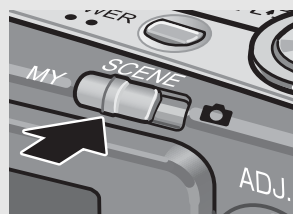
- Фотокамера готова к съемке. Вверху на экране выводится значок  и применяется набор настроек [Мои настр. 1].



### 2 Для изменения параметров режима Мои настройки нажмите на кнопку MODE.

- В центре экрана ненадолго появится значок , затем значок  появится вверху экрана, и будут выбраны [Мои настр. 2].
- Для выбора [Мои настр. 1] нажмите на кнопку MODE еще раз.

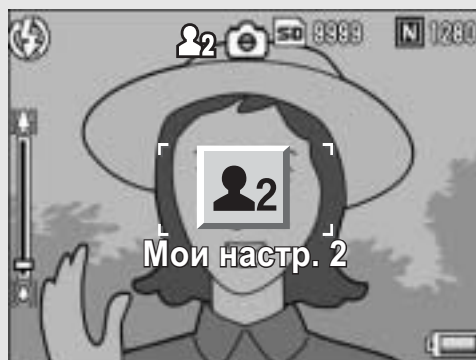

### 3 Нажмите на спусковую кнопку и сделайте снимок.





## Съемка с использованием оптимальных параметров в зависимости от условий съемки

Сюжетные программы позволяют выбрать один из одиннадцати режимов фото- и видеосъемки и вести съемку с применением оптимальных для определенных условий съемки параметров.

### Сюжетные программы

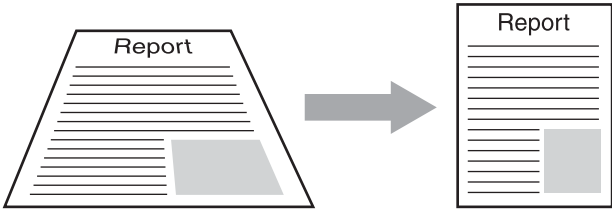
|   |  |
|---|--|
| <br>Портрет        | Для съемки портретов.  |
| <br>Лицо           | Автоматическое распознавание лиц и соответствующая регулировка фокуса, экспозиции и баланса белого. Более подробную информацию см. на стр. 42.   |
| <br>Спорт          | Для съемки движущихся объектов.  |
| <br>Пейзаж       | Для съемки пейзажей или неба.  |
| <br>Ночная       | Для съемки ночью.<br>Можно использовать для съемки людей ночью.<br>В режиме ночной съемки вспышка срабатывает, если выполнены следующие условия: <ul style="list-style-type: none"><li>• установлен режим вспышки [Авто];</li><li>• в кадре недостаточно света;</li><li>• поблизости находится фигура или иной объект.</li></ul> |
| <br>Сверхчувств. | Для съемки в слабоосвещенных местах. При этом также повышается яркость жидкокристаллического экрана.   |
| <br>Макрозум     | Для макросъемки еще более крупным планом. Цифровой зум позволяет сделать более крупные снимки по сравнению с обычной макросъемкой. Использование оптического зума в этом режиме невозможно.<br>Более подробную информацию см. на стр. 44.  |
| <br>Черно-белая  | Для съемки черно-белых фотографий.   |
| <br>Сепия        | Для съемки изображений с эффектом сепии.   |

|  |  |
|--|--|
|  <p>Коррекц.<br/>перекоса</p> | <p>Для выравнивания прямоугольных объектов (например, объявления или визитки), снятых под углом. Более подробную информацию см. на стр. 43.</p>  <p>В режиме коррекции перекоса для параметра [Качество/размер] можно выбрать значения [N1280] и [N640]. (☞ стр. 69)</p> |
|  <p>Текст</p>                 | <p>Для съемки текста (например, записей на доске во время встречи или собрания). Съемка ведется в черно-белом режиме.</p> <p>При этом можно изменять полутона текста. (☞ стр. 64)</p> <p>Можно выбрать размер изображения 3264 × 2448 или 2048 × 1536 пикселей. (☞ стр. 69)</p>  |
|  <p>Видеоролик</p>            | <p>Позволяет снимать видеоролики со звуком.</p>  |



### Примечание

Информацию о пунктах меню съемки и ограничениях действия функций в сюжетных программах см. в разделе “Приложения”. (☞ стр. 175, 176)

## 1

**Переведите переключатель режимов в положение SCENE.**

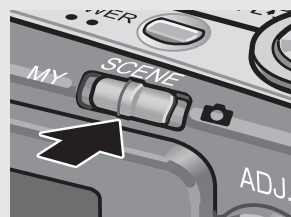

- Фотокамера готова к съемке. Вверху на экране выводится значок выбранной сюжетной программы.



## 2

**Для изменения сюжетной программы нажмите на кнопку MODE.**

- Откроется экран выбора сюжетной программы.

**3** Выберите сюжетную программу кнопками ▲▼◀▶.

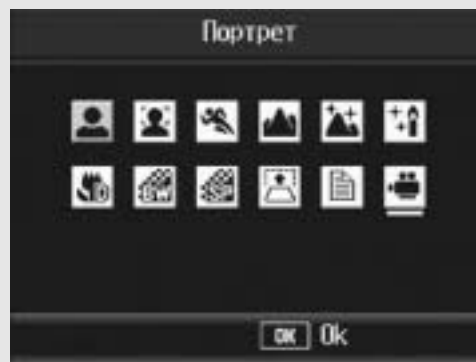

**4** Нажмите на кнопку MENU/OK.

- Значок выбранной программы выводится вверху на экране.

**5** Нажмите на спусковую кнопку и сделайте снимок.

- Возврат в обычный режим съемки

**1** Переведите переключатель режимов в положение .

Прочтите этот раздел, если вы впервые пользуетесь этой фотокамерой.

## ● Режим распознавания лиц

### **1** Переведите переключатель режимов в положение **SCENE**.

- Фотокамера готова к съемке. Вверху на экране выводится значок выбранной программы.

### **2** Нажмите на кнопку **MODE**.

- Откроется экран выбора сюжетной программы.

### **3** Выберите режим [Лицо] кнопками **▲▼◀▶**.

### **4** Нажмите на кнопку **MENU/OK**.

### **5** Скомпонуйте кадр.

- Когда фотокамера распознает лицо, на экране появится голубая рамка по размерам лица.
- Всего может выводиться до четырех рамок.

### **6** Нажмите на спусковую кнопку до половины.

- Фотокамера выберет оптимальный фокус даже при наличии нескольких лиц. Если одно из автоматически распознанных лиц оказывается в фокусе, рамка вокруг него становится зеленой. Если камере не удастся сфокусироваться на распознанном лице, соответствующая этому лицу рамка исчезает.
- Экспозиция и баланс белого фиксируются.

### **7** Плавно нажмите на спусковую кнопку до конца.



#### **Внимание!** -----

Фотокамера может не распознавать лица в следующих случаях:

- если лицо повернуто в профиль, наклонено или движется;
- если фотокамера наклонена или перевернута (спусковая кнопка обращена вниз);
- если часть лица не видна;
- если лицо плохо различимо из-за недостаточной освещенности;
- если объект съемки находится слишком далеко (высота лица на экране должна превышать один блок сетки (📏 стр. 56));
- если лицо находится на краю кадра.

## ● Режим коррекции перекоса

### 1 Переведите переключатель режимов в положение SCENE.

- Фотокамера готова к съемке. Вверху на экране выводится значок выбранной программы.

### 2 Нажмите на кнопку MODE.

- Откроется экран выбора сюжетной программы.

### 3 Кнопками ▲▼◀▶ выберите [Коррекц. перекоса].

### 4 Нажмите на кнопку MENU/OK.

### 5 Нажмите на спусковую кнопку и сделайте снимок.

- На экране будет указано, что идет обработка изображения. Области, для которых в результате будет определена необходимость обработки, выделяются оранжевыми рамками. Может быть распознано до пяти таких областей.
- Если такую область определить не удастся, появится сообщение об ошибке. Исходное изображение при этом не удаляется.
- Для того чтобы выбрать другую область коррекции, переместите оранжевую рамку в целевую область, нажимая на кнопку ▶.
- Для отмены коррекции перекоса нажмите на кнопку ▲. Исходное изображение (до коррекции) сохраняется и после отмены коррекции.

### 6 Нажмите на кнопку MENU/OK.

- На экране указывается, что идет коррекция изображения, после чего откорректированное изображение сохраняется. Исходное изображение также сохраняется.



#### **Внимание!** -----

При работе в режиме [Коррекц. перекоса] помните следующее:

- Для того чтобы объект был на снимке как можно больше, располагайте его так, чтобы он полностью занимал экран.
- Фотокамера может не определять области перекоса в следующих случаях:
  - если изображение не в фокусе;
  - если края объекта нечеткие;
  - если объект сливается с фоном;
  - если объект снят на сложном фоне.
- В память записываются два изображения: одно до коррекции и второе – после. Если количество оставшихся кадров меньше двух, съемка будет невозможна.



#### **Примечание** -----

Можно корректировать перекос снимков, сделанных ранее. (📖 стр. 113)

● **Съемка в режиме макрозума**

**1** Переведите переключатель режимов в положение **SCENE**.

- Фотокамера готова к съемке. Вверху на экране выводится значок выбранной программы.

**2** Нажмите на кнопку **MODE**.

- Откроется экран выбора сюжетной программы.

**3** Кнопками **▲▼◀▶** выберите **[Макрозум]**.

**4** Нажмите на кнопку **MENU/OK**.

**5** Поверните регулятор зума в направлении значка **[▲]** (телесъемка) или значка **[↕]** (широкоугольная съемка)

- Уровень зума отображается на экране.

**6** Скомпонуйте кадр и нажмите на спусковую кнопку до половины.

**7** Нажмите на спусковую кнопку до конца.



**Внимание!** -----

- При использовании макрозума можно вести съемку крупным планом на следующем расстоянии:

|            |  |
|------------|--|
| Около 1 см | Область съемки: Приблизительно 21,6 мм × 16,2 мм<br>(цифровой зум не используется) |
|            | Область съемки: Приблизительно 4,5 мм × 3,4 мм<br>(с цифровым зумом 4,8×)          |

- Если для параметра [Качество/размер] установлено значение 3264 × 2448, а для параметра [Цифровой зум] - значение [Авторазмер], включается функция автоматического изменения размера.  
(☞ стр. 147)

## 🕒 Съемка с автоспуском

Автоспуск можно настроить таким образом, чтобы он срабатывал через две секунды или через десять секунд. Задержка в две секунды удобна для предотвращения дрожания камеры.

**1** Переведите переключатель режимов в положение .

**2** Нажмите на кнопку  (автоспуск).

- На экране появится значок автоспуска.
- Слева от этого значка появится число [10] – длительность задержки. В этом случае при нажатии на спусковую кнопку камера сработает через 10 с.
- При каждом нажатии на кнопку  (автоспуск) настройки автоспуска меняются в следующем порядке: 10 с, 2 с и [Автоспуск выкл.].



**3** Нажмите на спусковую кнопку.

- Фокус будет зафиксирован, после начала работы автоспуска в течение 8 секунд индикатор вспомогательной подсветки автофокуса/индикатор автоспуска будет гореть, а в последние 2 секунды — мигать.



### Примечание

- Фотокамера остается в режиме автоспуска, даже после того как снимок будет сделан. Для выхода из режима автоспуска нажмите на кнопку  (автоспуск) и выберите значение [Автоспуск выкл.].
- Если автоспуск настроен на 2 секунды, индикатор автоспуска не горит и не мигает.

# Воспроизведение изображений







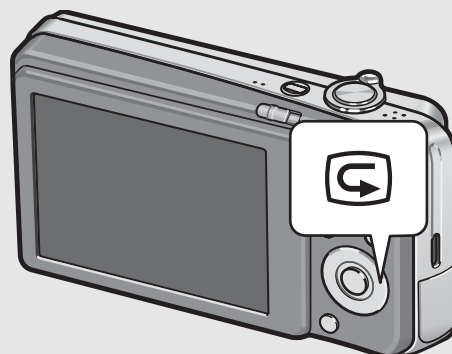

## Просмотр только что сделанного снимка (быстрый просмотр)

Только что отснятое изображение можно просмотреть на экране. Если оно вас не устраивает, его можно сразу же удалить.

**1** В режиме съемки нажмите на кнопку  (быстрый просмотр).



- На экран будет выведено последнее снятое изображение.



| В режиме быстрого просмотра  |  |
|--|--|
| Кнопка              | Возврат в режим съемки.  |
|  на регуляторе зума | Увеличение просматриваемого изображения. Просматриваемое изображение можно перемещать кнопками     . |
|  на регуляторе зума | Уменьшение просматриваемого изображения.   |
| Кнопка MENU/OK   | Максимальное увеличение просматриваемого изображения. При повторном нажатии на эту кнопку восстанавливается исходный размер изображения.   |
| Кнопка              | Удаление просматриваемого файла. При нажатии на кнопку  отображается сообщение с предупреждением об удалении файла. Выберите [Удалить] и нажмите на кнопку MENU/OK.   |
| Кнопка DISP.   | Просмотр насыщенных белым цветом ярких участков изображения. Для возврата к экрану быстрого просмотра нажмите на кнопку DISP. еще раз.   |



### Примечание





- После выключения и повторного включения фотокамеры снятые изображения нельзя будет просматривать в режиме съемки, даже при нажатии на кнопку  (быстрый просмотр).
- При быстром просмотре изображений, снятых с использованием сюжетной программы [Текст] ( стр. 40), качество изображения на экране может быть несколько ниже фактического качества.



# Просмотр изображений

В режиме воспроизведения можно просматривать снимки. Кроме того, их можно увеличивать и удалять.

## 1 Нажмите на кнопку (воспроизведение).

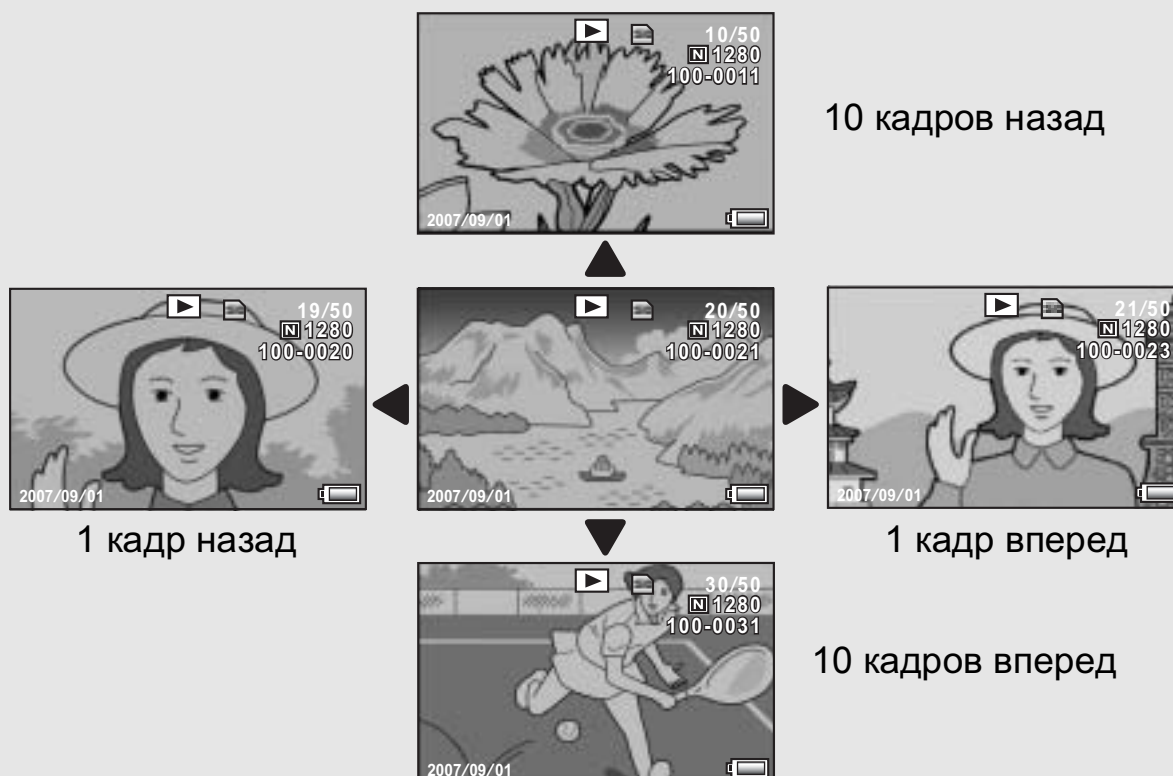
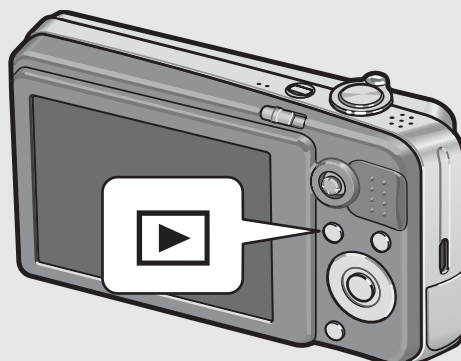

- Камера перейдет в режим воспроизведения, на экран будет выведено последнее снятое изображение.
- Изображения можно просматривать по порядку, пользуясь кнопками  .
- Для перемещения на 10 изображений назад нажмите на кнопку . Если в памяти сохранено меньше 10 изображений, будет показано самое первое.
- Для перемещения на 10 изображений вперед нажмите на кнопку . Если в памяти сохранено меньше 10 изображений, будет показано самое последнее.
- Для того чтобы вернуться из режима воспроизведения в режим съемки, нажмите на кнопку  (воспроизведение) еще раз.





### **Включение камеры в режиме воспроизведения-----**

При длительном (более одной секунды) нажатии на кнопку  (воспроизведение) выключенная фотокамера включится в режиме воспроизведения.

Если камера включена нажатием на кнопку  (воспроизведение), при повторном нажатии на кнопку  она переходит из режима воспроизведения в режим съемки.

### **Откуда воспроизводятся изображения -----**

Если карта памяти SD не установлена, воспроизводятся изображения из внутренней памяти.

Если карта памяти SD установлена, воспроизводятся изображения с карты памяти.

## Просмотр по три кадра/просмотр в виде таблицы (миниатюры)

Экран фотокамеры при воспроизведении можно разделить на три (просмотр по три кадра) или 12 частей (просмотр в виде таблицы). В этих режимах легко выбирать изображение для просмотра или удаления.

Экран воспроизведения переключается следующим образом:



### 1 Нажмите на кнопку (воспроизведение).

- Будет выведено последнее снятое изображение.

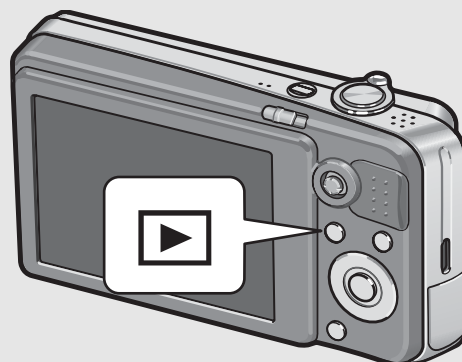

### 2 Поверните регулятор зума в направлении (просмотр миниатюр).

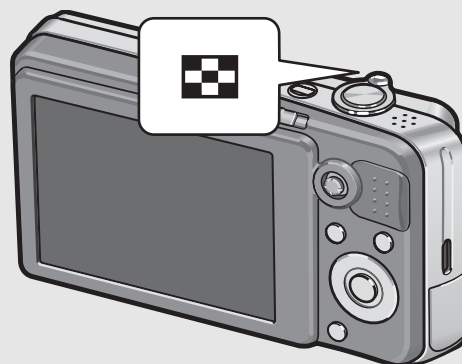

Прочтите этот раздел, если вы впервые пользуетесь этой фотокамерой.

- Экран перейдет в режим просмотра по три кадра. В центре выводится увеличенное изображение, выбранное в настоящий момент для просмотра.
- Для перемещения на 10 изображений назад нажмите на кнопку ▲. Если в памяти сохранено меньше 10 изображений, будет показано самое первое.
- Для перемещения на 10 изображений вперед нажмите на кнопку ▼. Если в памяти сохранено меньше 10 изображений, будет показано самое последнее.

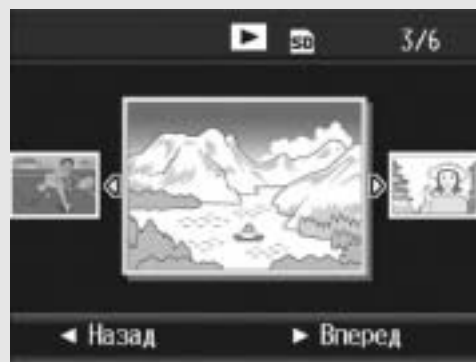

### **3** В режиме просмотра по три кадра еще раз поверните регулятор зума в направлении (просмотр миниатюр).

- Экран будет разделен на 12 областей.

Выбранное изображение

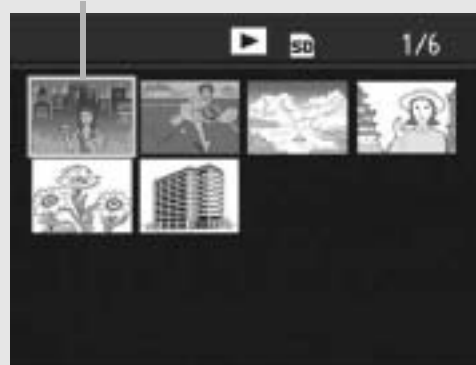

### Переход в режим просмотра по одному изображению

- В режиме просмотра по три кадра

**1** Выберите изображение кнопками ◀▶.

**2** Поверните регулятор зума в направлении 🔍 (просмотр с увеличением) и нажмите на кнопку MENU/OK.

- В режиме просмотра миниатюр



**1** Выберите изображение кнопками ▲▼◀▶.

**2** Дважды поверните регулятор зума в направлении 🔍 (просмотр с увеличением).



#### **Примечание**-----

Если в режиме просмотра по три кадра выполнить одну из следующих операций, фотокамера вернется в обычный режим воспроизведения (по одному изображению), а операция будет выполнена.

- Удаление ( стр. 52)
- Вызов меню ( стр. 105)
- Воспроизведение видеоролика ( стр. 104)





# Увеличение изображений

Изображение, просматриваемое на экране фотокамеры, можно увеличить.

| Размер изображения                                 | Увеличение (максимальное) |
|--|---------------------------|
| 3264 × 2448, 3264 × 2176, 2592 × 1944, 2048 × 1536 | 16-кратный                |
| 1280 × 960   | 6,7-кратный               |
| 640 × 480  | 3,4-кратный               |

**1** Нажмите на кнопку  (воспроизведение).





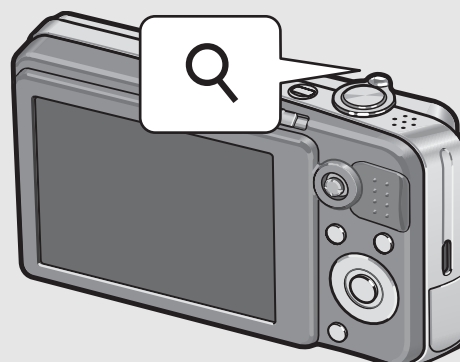

- Будет выведено последнее снятое изображение.

**2** Выберите изображение, которое нужно увеличить, кнопками    .

**3** Поверните регулятор зума в направлении  (просмотр с увеличением).

- Изображение будет увеличено.



| В режиме просмотра с увеличением   |  |
|--|--|
|  на регуляторе зума | Увеличение просматриваемого изображения. Просматриваемое изображение можно перемещать кнопками     . |
|  на регуляторе зума | Восстановление исходного размера изображения.  |
| Кнопка MENU/OK   | При нажатии на эту кнопку в режиме просмотра с увеличением изображение выводится с максимальным увеличением. При повторном нажатии на эту кнопку восстанавливается исходный размер изображения.  |



## Примечание

- Просмотреть изображение с увеличением можно и в режиме быстрого просмотра.
- Увеличение видеороликов невозможно.

# Удаление файлов

Ненужные или неудачные файлы изображений на карте памяти SD или во внутренней памяти можно удалить. Для восстановления случайно удаленных файлов можно воспользоваться функцией [Восстановить файл]. (👉 стр. 123)



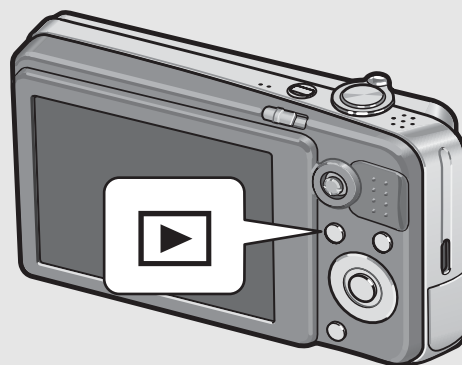

## Удаление файла

- 1** Нажмите на кнопку  (воспроизведение).
- 2** Кнопками  выберите изображение, которое нужно удалить.
- 3** Нажмите на кнопку  (удалить).
- 4** Кнопками  выберите пункт меню [Удалить 1].
  - Кнопками  можно выбрать другое изображение для удаления.
- 5** Нажмите на кнопку MENU/OK.





- На дисплее появится сообщение об удалении файла. После удаления откроется экран, соответствующий этапу 4.

## Удаление всех файлов

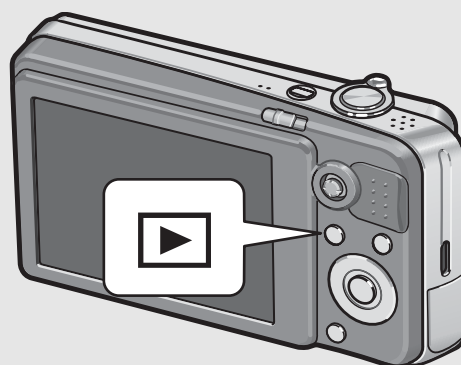
- 1** Нажмите на кнопку  (воспроизведение).
- 2** Нажмите на кнопку  (удалить).
- 3** Кнопками   выберите пункт меню [Удал. все].
- 4** Нажмите на кнопку MENU/OK.
  - Отобразится запрос на подтверждение удаления всех изображений. Если действительно нужно удалить все изображения, выберите [Да] кнопкой  и нажмите на кнопку MENU/OK.





### Примечание

Можно удалять файлы, нажимая на кнопку  (удалить) во время просмотра по три кадра ( стр. 49).

## Удаление нескольких файлов одновременно

Для удаления нескольких файлов одновременно можно указать файлы по отдельности, выбрать последовательность файлов или объединить оба эти способа.

- 1** Нажмите на кнопку  (воспроизведение).
- 2** Дважды поверните регулятор зума в направлении  (просмотр миниатюр).
  - Экран будет разделен на 12 областей.
- 3** Нажмите на кнопку  (удалить).

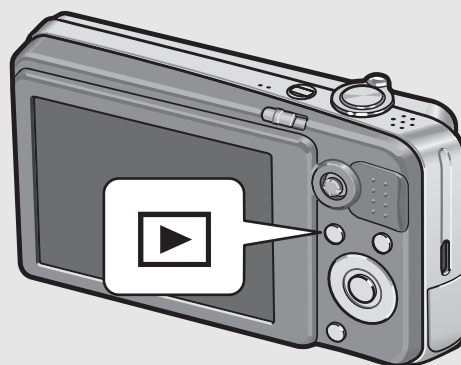





● Выбор отдельных файлов для удаления

**4** Кнопками ▲▼◀▶ выберите файл, который нужно удалить, и нажмите на кнопку  (удалить).

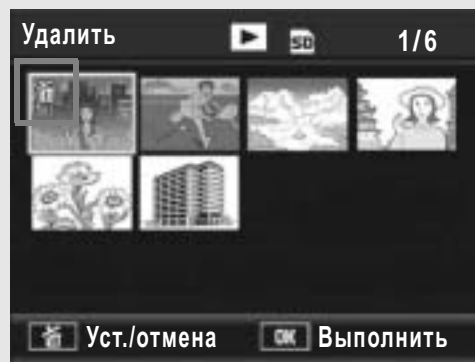
- В левом верхнем углу снимка появится значок с изображением урны.



**5** Повторяя этап 4, выберите все файлы, которые нужно удалить.

- Если по ошибке выбран файл, который удалять не нужно, выделите его опять и еще раз нажмите на кнопку  (удалить) для отмены удаления.

**6** Нажмите на кнопку MENU/OK.

**7** Выберите [Да] кнопками ◀▶ и нажмите на кнопку MENU/OK.

- На дисплее появится сообщение об удалении файлов. После удаления откроется экран просмотра миниатюр.

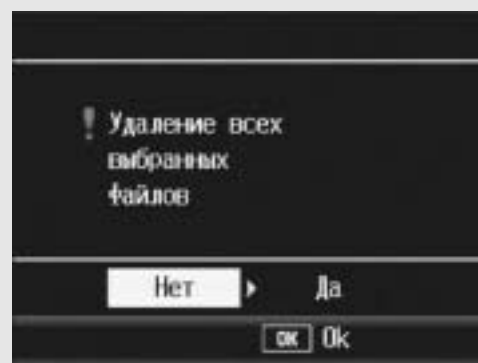



- Выбор последовательности файлов для удаления

## 4 Нажмите на кнопку ADJ.

- Для возврата в режим удаления по одному файлу нажмите на кнопку ADJ. еще раз.

## 5 Кнопками ▲▼◀▶ выберите первый файл последовательности, которую нужно удалить, и нажмите на кнопку (удалить).

- В левом верхнем углу снимка появится значок с изображением урны.



## 6 Кнопками ▲▼◀▶ выберите последний файл удаляемой последовательности и нажмите на кнопку (удалить).

- В левом верхнем углу выбранных файлов появится значок с изображением урны.



## 7 Повторяя этапы 5 и 6, выберите все последовательности файлов, которые нужно удалить.

- Если вы по ошибке выбрали файл, который удалять не нужно, нажмите на кнопку ADJ. для возврата в режим удаления файлов по одному, выделите этот файл еще раз и нажмите на кнопку  (удалить) для отмены удаления.

## 8 Нажмите на кнопку MENU/OK.

## 9 Выберите [Да] кнопками ◀▶ и нажмите на кнопку MENU/OK.

- На дисплее появится сообщение об удалении файлов. После удаления откроется экран просмотра миниатюр.

# Изменение режима экрана кнопкой DISP.

При нажатии на кнопку DISP. изменяется режим экрана (отображаемая на нем информация).

## ● В режиме съемки

Каждый раз при нажатии на кнопку DISP. экран последовательно переключается между следующими режимами: Гистограмма, Сетка, Без информации, Выключен и Обычные символы.

Обычные символы



Гистограмма



Сетка

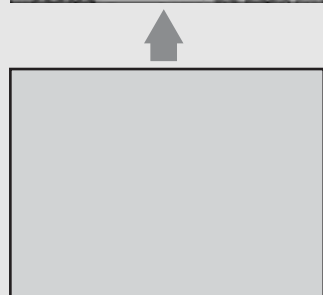

Выключен

(синхронный режим монитора)

Для изменения режима дисплея нажмите на кнопку DISP.



Без информации



### **Сетка**

В этом режиме на изображении выводятся линии сетки, помогающие лучше скомпоновать кадр. Они не сохраняются на снимке.

### **Синхронный режим монитора**

В этом режиме экран отключается (если фотокамера не выполняет никаких действий). Этот режим обеспечивает экономию заряда аккумулятора. Если в этом режиме нажать на спусковую кнопку наполовину, экран включится. При полном нажатии на спусковую кнопку на экран будет выведен снимок, после чего экран вновь отключится.



### **Примечание**

Если включен режим [Увел. значки] (☞ стр. 151), в режиме обычных символов не выводятся следующие значки: шкала зума/фокуса, значки наложения даты, резкости и глубины цвета.

● **В режиме быстрого просмотра**

Для просмотра насыщенных белым цветом ярких участков нажмите на кнопку DISP. На экране просмотра насыщенных белым цветом ярких участков области, насыщенные белым цветом, представляются черным. Для возврата к экрану быстрого просмотра нажмите на кнопку DISP. еще раз.

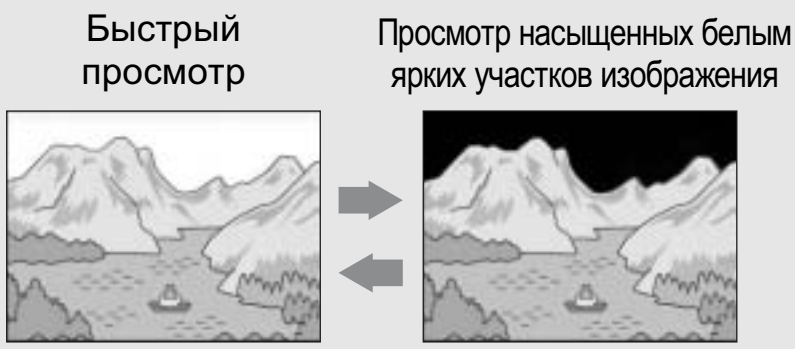

Для изменения режима дисплея нажмите на кнопку DISP.

● **В режиме воспроизведения**

Каждый раз при нажатии на кнопку DISP. экран последовательно переключается между следующими режимами: Гистограмма, Просмотр насыщенных белым ярких участков, Без информации и Обычные символы.

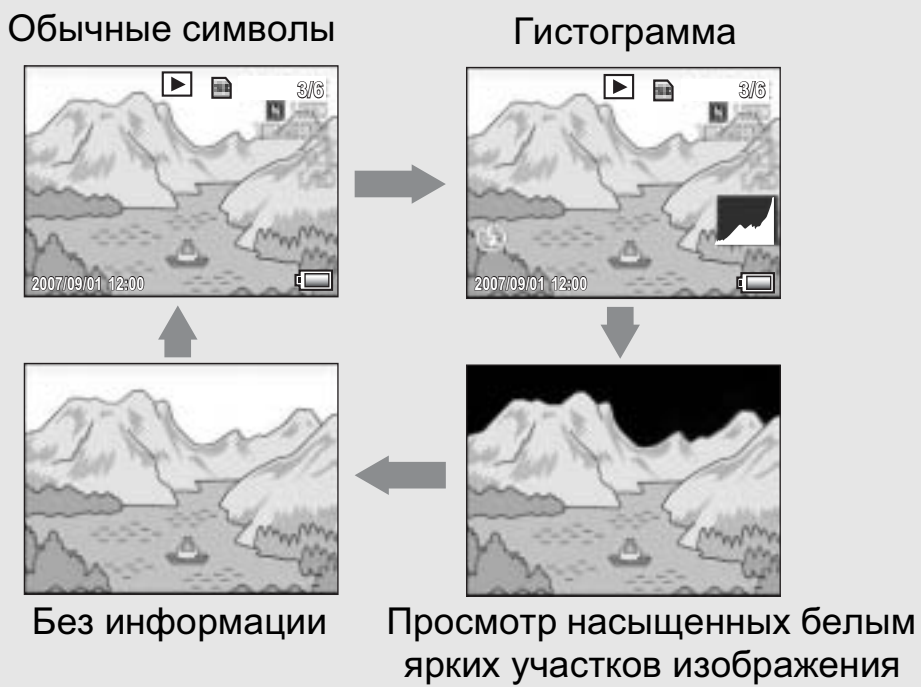

Для изменения режима дисплея нажмите на кнопку DISP.



**Просмотр насыщенных белым ярких участков изображения ----**

Области насыщенного белого цвета на изображении представляются черным. Насыщенность белым цветом – это пропадание оттенков серого, когда очень яркие участки изображения представляются белым цветом. Такие изображения впоследствии нельзя будет редактировать. Их рекомендуется переснимать с меньшим сжатием или более низкой экспозицией (-) (☞ стр. 90).



**Примечание-----**

Просмотр насыщенных белым ярких участков используется только для справки.

## Увеличение яркости экрана

Для увеличения яркости экрана удерживайте нажатой кнопку DISP.

Если максимальная яркость уже установлена, при удержании кнопки DISP. будет восстановлен уровень яркости, заданный параметром [Яркость экрана] (☞ стр. 137).

## Гистограмма

В режиме гистограммы в правом нижнем углу экрана выводится гистограмма. На ней в графическом виде представлено количество пикселей по вертикальной оси и яркость по горизонтальной (слева направо: темные участки, полутона и яркие участки).



Гистограмма позволяет определить яркость изображения независимо от освещенности экрана. Кроме того, она позволяет скорректировать слишком темные или яркие участки.

Если пики находятся только в правой части гистограммы, на изображении слишком много ярких участков, т.е. снимок переэкспонирован.



Если пики находятся только в левой части гистограммы, на изображении слишком много темных участков, т.е. снимок недоэкспонирован. Скорректируйте экспозицию соответственно.

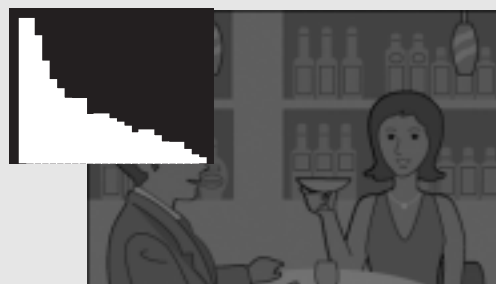



## **Примечание**-----

- Гистограмма используется только для справки.
- В зависимости от условий съемки (использования вспышки, недостаточной освещенности и т.п.) уровень экспозиции, указанный на гистограмме, может не соответствовать яркости снимка.
- Компенсация экспозиции имеет свои ограничения. Она не гарантирует получения оптимального результата.
- Расположение пиков в центре гистограммы не гарантирует получения оптимального снимка для ваших конкретных целей. Например, если вы хотите переэкспонировать или недоэкспонировать снимок, потребуется корректировка.
- Информацию о корректировке компенсации экспозиции см. на стр. 90.

**Прочтите этот раздел, если вы впервые пользуетесь этой фотокамерой.**

# Дополнительные функции

Прочтите этот раздел, если вы хотите подробнее познакомиться с различными функциями фотокамеры.

- 1 Различные функции при съемке ..... 62
- 2 Съемка и воспроизведение видеороликов ..... 101
- 3 Другие функции воспроизведения ..... 105
- 4 Прямая печать ..... 126
- 5 Настройка фотокамеры ..... 132
- 6 Загрузка изображений на компьютер ..... 157
- 7 Приложения ..... 163

1

2

3

4

5

6

7

# 1 Различные функции при съемке

## Кнопка ADJ.

Кнопке ADJ. можно назначить четыре функции меню съемки. Назначив некоторые функции кнопке ADJ., вы сможете настраивать соответствующие параметры нажатием на эту кнопку, без вызова меню съемки. Удобно назначить этой кнопке часто используемые функции.

По умолчанию кнопке ADJ. назначено три функции. Переназначить их можно в меню Настройка. Информацию о назначении функций см. на стр. 149.

Для назначений функций кнопке ADJ. выполните следующие действия.

### 1 Нажмите на кнопку ADJ. в режиме съемки или на кнопку ADJ. вверх или вниз.

- Откроется экран режима ADJ. Если на этапе 1 кнопка ADJ. была нажата по направлению вверх или вниз, будет выделено значение первого элемента.

### 2 Нажмите на кнопку ADJ. влево или вправо или выберите нужный элемент кнопками ◀▶.

- Ниже показаны примеры экранов, которые вы увидите, если для параметров [Настр. 1 для ADJ] [Настр. 4 для ADJ] в меню Настройка выбраны функции [Комп. эксп.], [Бал. белого], [ISO] и [Качество].

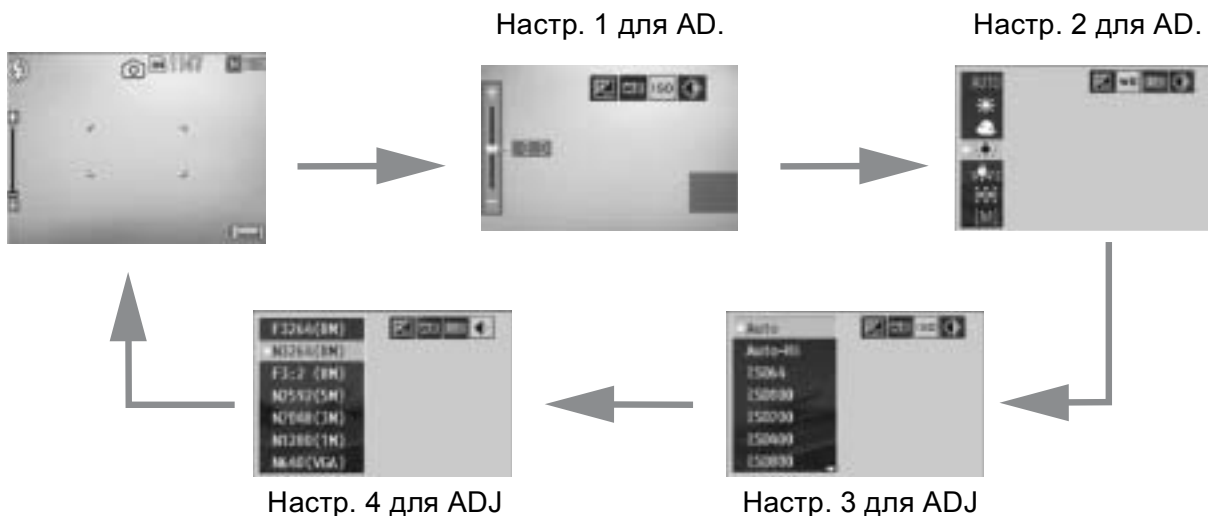



**3** Нажмите на кнопку **ADJ.** вверх или вниз или выберите нужное значение кнопками **▲▼**.

**4** Нажмите на кнопку **ADJ.** или на кнопку **MENU/OK** для подтверждения.

**Функции, которые можно назначить кнопке ADJ.**

Комп. эксп., Бал. белого, ISO, Качество, Фокус, Резкость, Замер эксп, Серийная, Эксповилка

### **Функции, которые можно назначить в режиме сюжетных программ**

Настройки, выполняемые с помощью кнопки **ADJ.**, различаются в режимах сюжетных программ и автоматической съемки. С помощью кнопки **ADJ.** можно выполнять следующие настройки.

| Сюжетная программа                         | Возможные настройки                   |
|--|---------------------------------------|
| [Видеоролик]                               | Баланс белого                         |
| [Текст]                                    | Плотность текста                      |
| Другие режимы кроме [Видеоролик] и [Текст] | Компенсация экспозиции, баланс белого |

## Изменение плотности текста (сюжетная программа)

В сюжетной программе [Текст] (☞ стр. 40) можно изменять степень затенения текста.

Можно выбрать значение [Глубокий], [Нормально] и [Легкий].

Этот параметр можно изменить через меню съемки или с помощью кнопки ADJ. В настоящем разделе описано изменение этого параметра с помощью кнопки ADJ.

Информацию о работе с меню съемки см. в разделах “Меню” (☞ стр. 68) и “Пункты меню съемки в зависимости от сюжетной программы” (☞ стр. 176).

**1** Переведите переключатель режимов в положение SCENE.

**2** Нажмите на кнопку MODE.

- Откроется экран выбора сюжетной программы.

**3** Выберите режим [Текст] кнопками ▲▼◀▶ и нажмите на кнопку MENU/OK.



**4** Нажмите на кнопку ADJ.

- Откроется меню выбора плотности текста.

**5** Выберите нужную плотность кнопками ▲▼.

- Можно нажать на спусковую кнопку и сделать снимок.

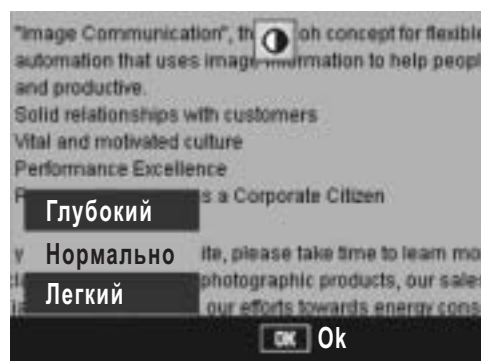

**6** Нажмите на кнопку MENU/OK.

- Плотность текста не обозначается на экране.

## Сдвиг автофокуса (макросъемка)

При нажатии на кнопку ADJ. в режиме макросъемки можно смещать автофокус (☞ стр. 31) кнопками ▲▼◀▶ без перемещения фотокамеры. Эта функция полезна при макросъемке со штативом.



Автофокус сдвинут влево с помощью кнопки ◀



**1** Если камера уже готова к съемке, нажмите на кнопку ☞ (макросъемка).

- На экране появится значок макросъемки.

**2** Нажмите на кнопку ADJ.

**3** Нажимайте на кнопки ◀▶, до тех пор, пока не откроется экран сдвига автофокуса (крестик посередине экрана).

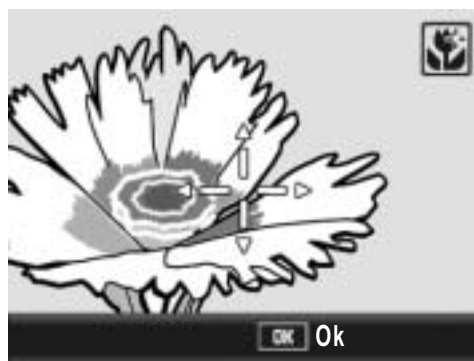

**4** Кнопками ▲▼◀▶ переместите крестик на объект, на котором должна сфокусироваться камера.

**5** Нажмите на кнопку MENU/OK.

**6** Нажмите на спусковую кнопку до половины.

- Фотокамера сфокусируется на области, отмеченной крестиком.





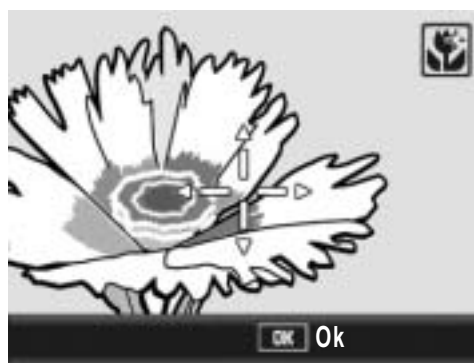

**7** Плавно нажмите на спусковую кнопку до конца.

- Если используется эта функция, фотокамера будет автоматически фокусироваться на отмеченной области до выхода из режима макросъемки.









## Меню настроек съемки

Для того чтобы открыть меню съемки, в режиме съемки нажмите на кнопку MENU/OK. В этом меню можно настроить следующие параметры съемки.



| Параметр                    | Значения [Значение по умолчанию]  | См.      |
|-----------------------------|---|----------|
| Качество/размер             | F3264(8M), [N3264(8M)], F3:2(7M), N2592(5M), N2048(3M), N1280(1M), N640(VGA)  | стр. 69  |
| Фокус                       | [Матр. АФ], Центр. АФ, Руч. фокус, Фиксирован, ∞  | стр. 71  |
| Замер экспозиции            | [Многоточ.], Центр, Точечный  | стр. 74  |
| Резкость                    | Резко, [Нормально], Мягко   | стр. 75  |
| Длительн. съемка            | [Выкл.], Непрерывн., Следующие, Предыдущие  | стр. 76  |
| Глубина цвета               | [Обычный], Сильный, Нейтрал.  | стр. 80  |
| Эксповилка                  | [Выкл.], Вкл., WB-ВКТ, CL-ВКТ   | стр. 81  |
| Время экспонир.             | [Выкл.], 1 с, 2 с, 4 с, 8 с   | стр. 86  |
| Интервал                    | [0 с], от 5 секунд до 3 часов   | стр. 87  |
| Наложение даты              | [Выкл.], Дата, Время  | стр. 89  |
| Комп. экспозиции            | От -2,0 до +2,0   | стр. 90  |
| Баланс белого               | [AUTO],  (На улице),  (Облачно),  (Лампа накаливания),  (Лампа накаливания2),  (Лампа дн. света),  (Вручную) | стр. 92  |
| Замер ISO                   | [Автоматически], Авто-макс., ISO 64, ISO 100, ISO 200, ISO 400, ISO 800, ISO 1600   | стр. 95  |
| Макс. выдержка              | Выкл., 1/2 с, 1/4 с, [1/8 с]  | стр. 97  |
| Коррект. дрожания           | Вык, [Вкл]  | стр. 98  |
| Зап. двойной разм           | [Вык], Вкл  | стр. 99  |
| Восстан. заводских настроек | _____   | стр. 100 |

## Если переключатель режимов установлен в положение

| Параметр       | Значения [Значение по умолчанию]  | См.      |
|----------------|---|----------|
| Размер видео   | [640], 320  | стр. 69  |
| Частота кадров | [30 кадров/с], 15 кадров/с  | стр. 102 |
| Фокус          | [Матр. АФ], Центр. АФ, Руч. фокус, Фиксирован, ∞  | стр. 71  |
| Баланс белого  | [AUTO],  (На улице),  (Облачно),  (Лампа накаливания),  (Лампа накаливания2),  (Лампа дн. света),  (Вручную) | стр. 92  |



### Примечание

- Информацию о параметрах в сюжетных программах, отличных от , см. на стр. 176.
- Меню Настройка можно вызывать из меню съемки. ( стр. 132)

## Меню

Здесь описан порядок настройки.

Выберите нужный пункт меню кнопками ▲▼▶ и нажмите на кнопку MENU/OK для установки.

### 1 Нажмите на кнопку MENU/OK в режиме съемки.

- Откроется меню съемки.

Пункты этого меню представлены на трех экранах.

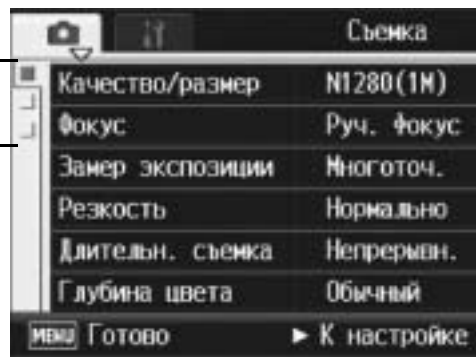

### 2 Выберите нужный пункт меню кнопками ▲▼.

- Для того чтобы открыть следующий экран, нажмите на кнопку ▼.

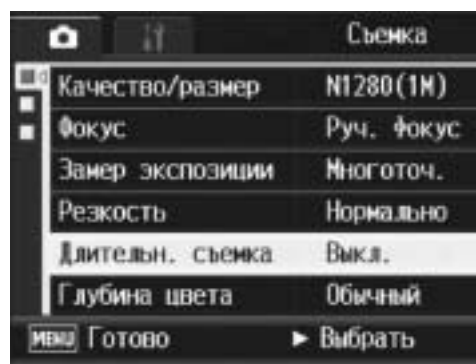

### 3 Нажмите на кнопку ▶.

- Откроется список настроек для выбранного пункта меню.

### 4 Выберите значение кнопками ▲▼.

### 5 Нажмите на кнопку MENU/OK, или ◀, а затем на кнопку MENU/OK.

- Выбранный параметр будет настроен.
- Меню съемки исчезнет, фотокамера будет готова к съемке.

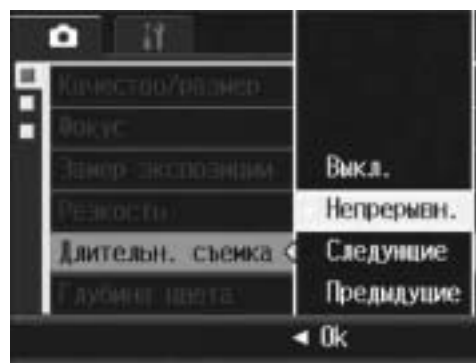

### Выбор экрана

Экран можно выбирать по вкладке.

- 1 Для перехода в поле вкладок, расположенное слева, нажмите на кнопку ◀.
- 2 Кнопками ▲▼ выберите нужный номер экрана.
- 3 Для возврата к выбору пункта меню нажмите на кнопку ▶.

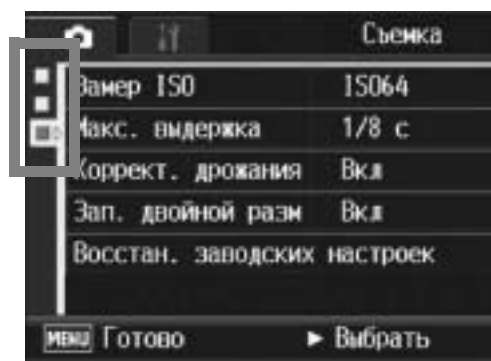

## Выбор режима качества/размера изображения (Качество/размер)

Размер файла изображения зависит от выбранного качества и размера изображения. Для видеороликов выбирается размер. Цифры в жирной рамке обозначают размер на экране.

### Фотоснимки

| Размер изображения | Качество изображения       | Качество/размер        | Примечания  |
|--------------------|----------------------------|------------------------|---|
| 3264 × 2448        | В (высокое)<br>О (обычное) | F3264(8M)<br>N3264(8M) | • Для загрузки изображений на компьютер и редактирования.   |
| 3264 × 2176        | В (высокое)                | F3:2(7M)               | • Для печати на бумаге большого формата.  |
| 2592 × 1944        | О (обычное)                | N2592(5M)              | • Для печати.   |
| 2048 × 1536        | О (обычное)                | N2048(3M)              |   |
| 1280 × 960         | О (обычное)                | N1280(1M)              | • Для съемки большого количества кадров.  |
| 640 × 480          | О (обычное)                | N640(VGA)              | • Для съемки большого количества кадров.<br>• Для пересылки по электронной почте.<br>• Для публикации на веб-сайте. |

- В сюжетной программе [Коррекц. перекося] можно выбрать размер 1280 × 960 или 640 × 480.
- В сюжетной программе [Текст] можно выбрать размер 3264 × 2448 или 2048 × 1536.
- Если выбран размер изображения [F3:2], над и под изображением на экране выводятся черные поля.

### Видеоролики

| Размер изображения | Размер видео |
|--------------------|--------------|
| 640 × 480          | 640          |
| 320 × 240          | 320          |

- Для видеороликов можно также выбрать количество кадров. (👉 стр. 102)



## Примечание

- Выберите обычное (O) или высокое (B) качество в зависимости от нужной степени сжатия.  
Обычное качество: высокая степень сжатия, небольшой размер файла. Обычно съемка ведется в этом режиме.  
Высокое качество: низкая степень сжатия, большой файл, однако более высокое качество изображения.
- Количество изображений, которые можно сохранить во внутренней памяти или на карте памяти SD, зависит от настройки [Качество/размер]. (☞ стр. 171)

**1** Переведите переключатель режимов в положение

**2** Нажмите на кнопку MENU/OK.

- Откроется меню съемки.

**3** Кнопкой ▼ выберите пункт [Качество/размер] и нажмите на кнопку ►.

**4** Выберите нужное значение кнопками ▲▼.

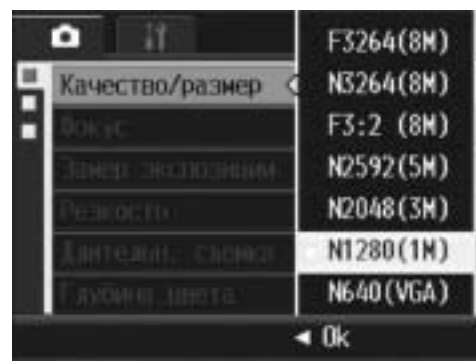

Фотоснимки

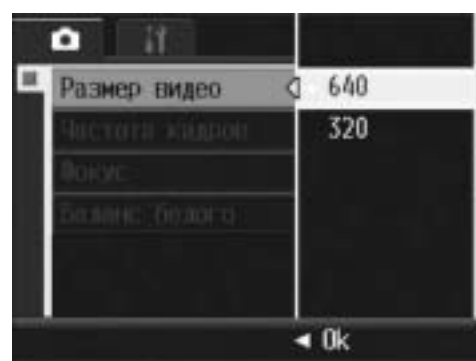

Видеоролики

**5** Нажмите на кнопку MENU/OK, или ◀, а затем на кнопку MENU/OK.



- Выбранное значение будет отображено на экране.



# Изменение режима фокусировки (Фокус)

По умолчанию при съемке используется автофокус (AF). Имеются следующие режимы фокусировки.

## Режимы фокусировки

| Значок  | Режим                | Описание  |
|---|----------------------|---|
| Нет   | Матр. АФ             | Замер расстояния до девяти областей автофокуса и фокусировка на ближайшей. В этом режиме область, расположенная в центре экрана фотокамеры, всегда находится в фокусе, благодаря чему минимизируется количество нерезких снимков. |
| Нет   | Центр. АФ            | Выбор одной области фокусировки в центре изображения и автоматическая фокусировка на ней.   |
|    | Руч. фокус           | Фокусировка выполняется вручную.  |
|  | Фиксирован           | Фиксируется короткое фокусное расстояние (около 2,5 м).   |
|  | ∞<br>(бесконечность) | Фиксируется бесконечное фокусное расстояние. Этот режим полезен для съемки далеко расположенных объектов.   |

1

Различные функции при съемке

- 1** Переведите переключатель режимов в положение .
- 2** Нажмите на кнопку MENU/OK.
  - Откроется меню съемки.
- 3** Кнопкой ▼ выберите пункт [Фокус] и нажмите на кнопку ►.
- 4** Выберите нужное значение кнопками ▲▼.
- 5** Нажмите на кнопку MENU/OK, или ◀, а затем на кнопку MENU/OK.
  - На экране появится значок.

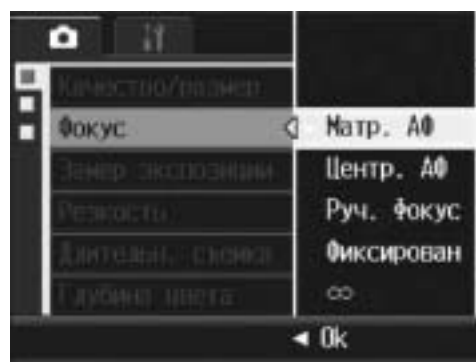

## Съемка с фокусировкой вручную (Руч. фокус)

Если фотокамере не удастся сфокусироваться автоматически, можно сфокусироваться на объекте вручную (Руч. фокус). При фокусировке вручную возможна съемка на фиксированном расстоянии.



### **Примечание**

- Фокусировка вручную возможна в следующих сюжетных программах: [Макрозум], [Черно-белая], [Сепия], [Коррекц. перекося] и [Видеоролик].
- Кроме того, фокусировка вручную возможна при макросъемке.

**1** Переведите переключатель режимов в положение .

**2** Нажмите на кнопку MENU/OK.

- Откроется меню съемки.

**3** Кнопкой  выберите пункт [Фокус] и нажмите на кнопку .

**4** Выберите [Руч. фокус] кнопками  .

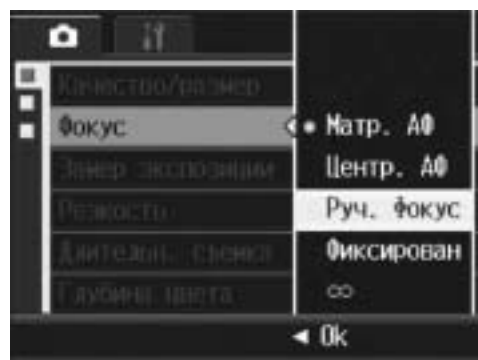

**5** Нажмите на кнопку MENU/OK.

- На экране появится значок [MF].



**6** При необходимости нажмите на кнопку .

- При нажатии на кнопку  изображение увеличивается, что упрощает фокусировку.

## 7 Для вывода на экран шкалы фокуса нажмите на кнопку ►.

- Каждый раз при нажатии на кнопку ► на экран по очереди выводятся шкала фокуса и зума.



## 8 Поверните регулятор зума в направлении значка [▲] (телесъемка) или значка [↕] (широкоугольная съемка) и отрегулируйте фокус.

- При повороте в сторону значка [▲] (телесъемка) фокус перемещается на объекты, расположенные вдали.
- При повороте в сторону значка [↕] (широкоугольная съемка) фокус перемещается на объекты, расположенные вблизи.

## 9 Нажмите на спусковую кнопку и сделайте снимок.





### Примечание -----

Когда на экране выводится шкала зума, можно настраивать зум, поворачивая регулятор в направлении значка [▲] (телесъемка) или [↕] (широкоугольная съемка).

# Изменение режима замера экспозиции (Замер экспозиции)

Способ замера количества света (диапазон замера), используемого при определении экспозиции, можно изменять. Имеется три режима замера.

## Режимы замера экспозиции

| Значок  | Режим     | Описание  |
|---|-----------|---|
| Нет   | Многоточ. | Область съемки разделяется на 256 частей, после чего для определения общего значения экспозиции производится замер по каждой части.   |
|  | Центр     | Замер для определения экспозиции производится по всему изображению с приоритетом центра. Рекомендуется использовать этот метод, если яркость центра и периферии различается.  |
|  | Точечный  | Замер для определения экспозиции производится только по центру. Рекомендуется использовать этот метод, для того чтобы использовать яркость центра. Он полезен при ощутимой разнице в контрастности и при контрольном свете. |

**1** Переведите переключатель режимов в положение .

**2** Нажмите на кнопку MENU/OK.

- Откроется меню съемки.

**3** Кнопкой ▼ выберите пункт [Замер экспозиции] и нажмите на кнопку ►.

**4** Выберите нужное значение кнопками ▲▼.

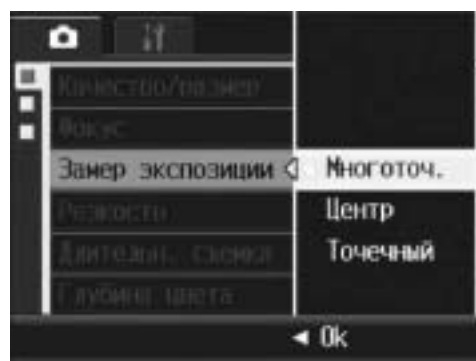

**5** Нажмите на кнопку MENU/OK, или ◀, а затем на кнопку MENU/OK.

- При выборе значения [Центр] или [Точечный] на экране появится значок.



## Изменение качества передачи контуров на снимках (Резкость)

Можно выбирать мягкую или резкую передачу контуров на фотоснимках.

- 1** Переведите переключатель режимов в положение .
  - 2** Нажмите на кнопку MENU/OK.
    - Откроется меню съемки.
  - 3** Кнопкой ▼ выберите пункт [Резкость] и нажмите на кнопку ►.
  - 4** Выберите нужное значение кнопками ▲▼.
- 5** Нажмите на кнопку MENU/OK, или ◀, а затем на кнопку MENU/OK.
  - На экране появится значок.

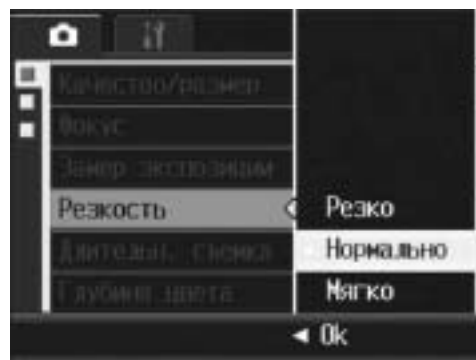

# Серийная съемка (Непрерывн./Следующие/Предыдущие)

Режим серийной съемки позволяет делать несколько снимков подряд.

Имеется три следующих режима серийной съемки:

1

Различные функции при съемке

## Непрерывная

Съемка ведется, пока нажата спусковая кнопка.

Изображения сохраняются по одному, как при обычной съемке.

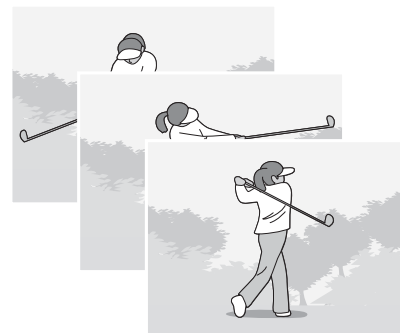

## Следующие

При однократном полном нажатии на спусковую кнопку фотокамера делает 16 последовательных снимков с интервалом 1/7,5 секунды в течение примерно 2 секунд (снимки, следующие за отпусканием кнопки).

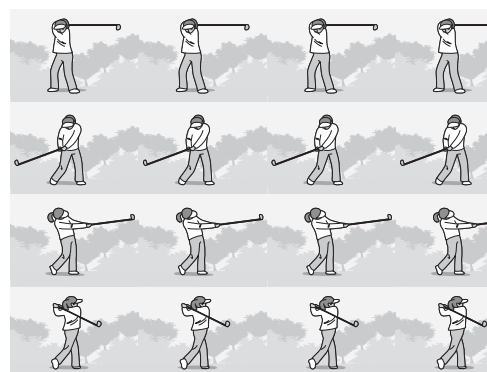

Эти 16 изображений объединяются в набор и сохраняются как один файл изображения (3264 × 2448 пикселей).

## Предыдущие

Съемка ведется при нажатой спусковой кнопке, а после ее отпускания сохраняются снимки, сделанные в течение последних 2 секунд (предшествующие отпусканию кнопки).

Эти 16 изображений объединяются в набор и сохраняются как один файл изображения (3264 × 2448 пикселей).

(2) Записываются снимки за предыдущие (приблизительно) 2 секунды

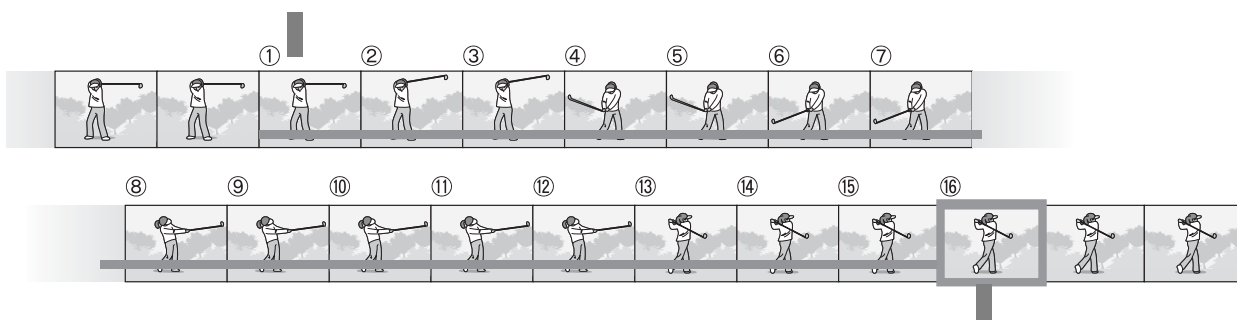

(1) Если сейчас отпустить спусковую кнопку...



## Примечание

- При съемке в режимах *Предыдущие* или *Следующие* для параметра ISO устанавливается фиксированное значение [Авто], даже если ранее было выбрано значение [ISO 64] или [ISO 100].
- Количество снимков, которые можно сделать в режиме серийной съемки, зависит от настройки размера изображения.
- Максимальное количество снимков, которое можно сделать в режиме серийной съемки — 999.

| Размер изображения                                    | Количество снимков в режиме серийной съемки |
|---|---|
| 3264 × 2448, 3264 × 2176,<br>2592 × 1944, 2048 × 1536 | 4   |
| 1280 × 960, 640 × 480                                 | 10  |

**1** Переведите переключатель режимов в положение

**2** Нажмите на кнопку MENU/OK.

- Откроется меню съемки.

**3** Кнопкой выберите [Длительн. съемка] и нажмите на кнопку .

**4** Кнопками выберите режим [Непрерывн.], [Следующие] или [Предыдущие].

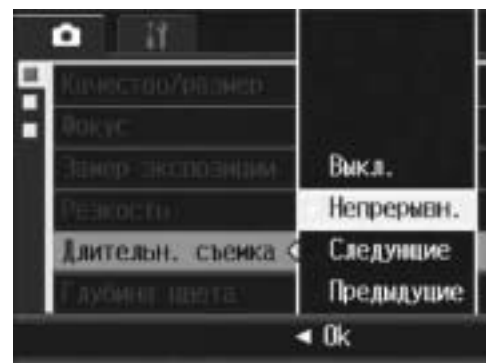

**5** Нажмите на кнопку MENU/OK, или , а затем на кнопку MENU/OK.

- На экране появится значок.





## Непрерывн.

---

**6** Скомпонуйте кадр, нажмите на спусковую кнопку и удерживайте ее нажатой.

- Съемка ведется, пока нажата спусковая кнопка.

**7** Для того чтобы прекратить съемку, отпустите спусковую кнопку.

- Для просмотра снимков, сделанных в режиме серийной съемки, перейдите в режим воспроизведения ( стр. 47) и выберите нужные изображения кнопками  .

## Следующие

---

**6** Скомпонуйте кадр и нажмите на спусковую кнопку.

- Фотокамера автоматически сделает 16 снимков.

## Предыдущие

---





**6** Скомпонуйте кадр, нажмите на спусковую кнопку и удерживайте ее нажатой.

- Фотокамера ведет съемку, пока нажата спусковая кнопка.

**7** Отпустите спусковую кнопку.

- Фотокамера закончит съемку и сохранит 16 снимков (сделанных в последние 2 секунды) как одно изображение.

## **Примечание** -----

- Для возврата в обычный режим съемки по одному кадру выполните действия 1—3, на этапе 4 выберите значение [Выкл.] и нажмите на кнопку MENU/OK.
- Если в режиме Предыдущие отпустить спусковую кнопку в течение 2 секунд после нажатия, сохранятся снимки, сделанные с момента нажатия на кнопку до ее отпускания. Общее количество серийных снимков будет меньше 16.
- Вспышка в этом режиме отключена.
- Функция коррекции дрожания камеры в этом режиме не используется. Если коррекция дрожания камеры включена, то при переходе в режим серийной съемки значок  меняется на . ( стр. 98)
- В режиме серийной съемки фокус и экспозиция фиксированы.
- Если для параметра [Порядковый номер] установлено значение [Вкл] ( стр. 152), и порядковый номер превышает 9999 в режиме серийной съемки, на карте памяти SD создается отдельная папка, в которой сохраняются все изображения, сделанные в режиме серийной съемки.



## Просмотр и увеличение изображений, сделанных в режимах Предыдущие и Следующие

Просматривая снимок (16 кадров в файле изображения), сделанный в режиме Следующие или Предыдущие, можно увеличить любой из 16 кадров. При просмотре с увеличением можно переходить от одного кадра к другому.

Для увеличения и просмотра кадра из снимка, сделанного в режиме Следующие или Предыдущие, выполните следующие действия.



### 1 Нажмите на кнопку (воспроизведение).

- На экране появится последнее изображение.

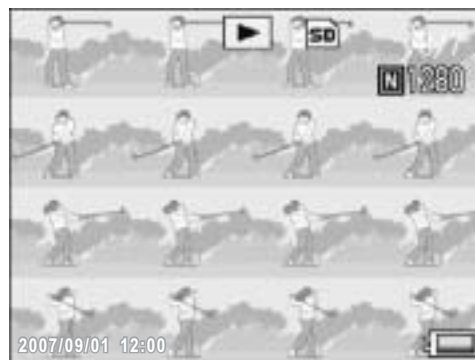
### 2 Кнопками выберите снимок, сделанный в режиме Следующие или Предыдущие.



### 3 Поверните регулятор зума в направлении (просмотр с увеличением).

- На экране появится увеличенный первый кадр. Внизу экрана выводится шкала расположения кадра.
- Для перехода между кадрами пользуйтесь кнопками  . Для возврата в режим просмотра всех 16 кадров нажмите на кнопку MENU/OK.

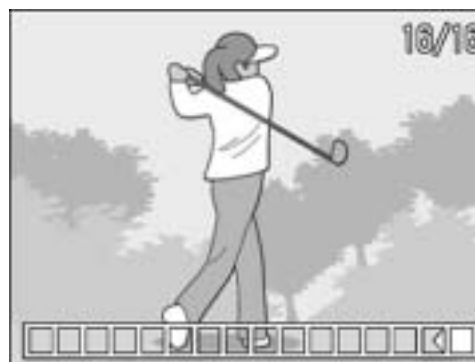

### Примечание

Кнопка DISP. позволяет переключать вывод шкалы внизу экрана, сетки и отключать все вспомогательные элементы. ( стр. 56)

## Настройка глубины цвета (Глубина цвета)

Можно выбирать следующие значения глубины цвета:  
[Обычный], [Сильный] или [Нейтрал.].

**1** Переведите переключатель режимов в положение .

**2** Нажмите на кнопку MENU/OK.

- Откроется меню съемки.

**3** Кнопкой ▼ выберите пункт [Глубина цвета] и нажмите на кнопку ►.

**4** Выберите нужное значение кнопками ▲▼.

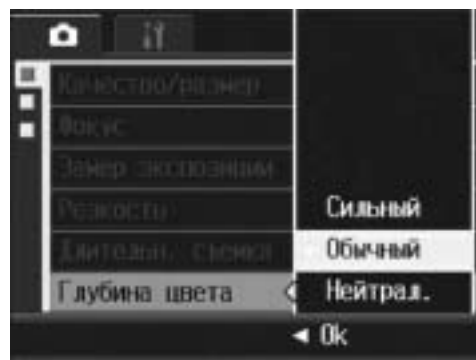

**5** Нажмите на кнопку MENU/OK, или ◀, а затем на кнопку MENU/OK.

- Если выбрано значение, отличное от [Обычный], на экране выводится значок.





## Последовательная съемка с разной экспозицией (Эксповилка)

В этом режиме фотокамера последовательно делает три снимка с тремя разными уровнями экспозиции ( $-0,5EV$ ,  $\pm 0$  и  $+0,5EV$ ) относительно установленного уровня экспозиции.

**1** Переведите переключатель режимов в положение .

**2** Нажмите на кнопку MENU/OK.

- Откроется меню съемки.

**3** Кнопкой  выберите пункт [Эксповилка] и нажмите на кнопку .

**4** Кнопками   выберите [Вкл].

**5** Нажмите на кнопку MENU/OK, или , а затем на кнопку MENU/OK.

- На экране появится значок.



**6** Нажмите на спусковую кнопку и сделайте снимок.

- Фотокамера сделает три последовательных снимка с коррекцией  $-0,5EV$ ,  $\pm 0$  и  $+0,5EV$  относительно текущей настройки компенсации экспозиции. По окончании съемки на экран будут выведены все три изображения.

Слева направо: изображение с коррекцией  $-0,5EV$  (более темное), изображение со стандартной настройкой компенсации экспозиции и изображение с коррекцией  $+0,5EV$  (более светлое).



### Примечание

- Изменить компенсацию экспозиции можно в меню съемки. ( стр. 90)
- В режиме серийной съемки этот параметр не изменяется. ( стр. 76)
- Вспышка в этом режиме отключена.
- В режиме эксповилки в дополнение к экспозиции можно настраивать баланс белого и цвет. Можно выбрать только один параметр.

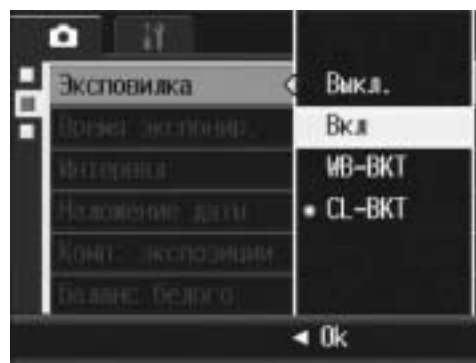

## Последовательная съемка с разным балансом белого (WB-ВКТ)

Вилка баланса белого позволяет последовательно сохранить три изображения: более красное, более синее и изображение с использованием текущего баланса белого.

Это полезно, если не удастся определить правильный баланс белого.

**1** Переведите переключатель режимов в положение .

**2** Нажмите на кнопку MENU/ОК.

- Откроется меню съемки.

**3** Кнопкой ▼ выберите пункт [Эксповилка] и нажмите на кнопку ►.

**4** Выберите [WB-ВКТ] кнопками ▲▼.

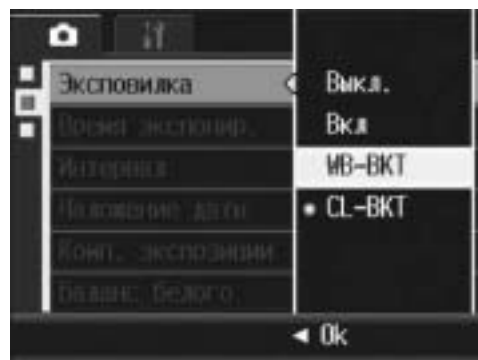

**5** Нажмите на кнопку MENU/ОК, или ◀, а затем на кнопку MENU/ОК.

- На экране появится значок.

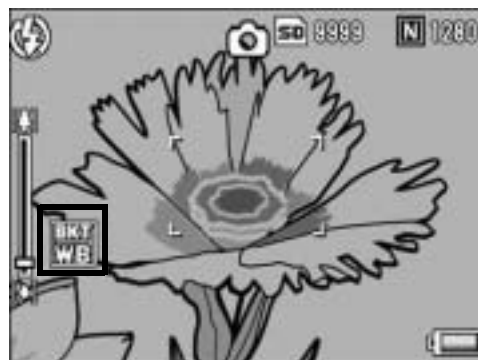

**6** Нажмите на спусковую кнопку и сделайте снимок.

- Фотокамера автоматически сохранит три изображения (более красное, изображение с текущим балансом белого и более синее).

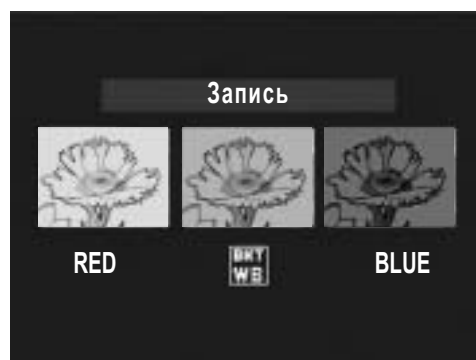



## **Примечание** -----

- В режиме серийной съемки этот параметр не изменяется. (☞ стр. 76)
- Вспышка в этом режиме не работает.
- Для параметра [Время экспонир.] (☞ стр. 86) устанавливается значение [Выкл.].
- Изменить баланс белого можно в меню съемки. (☞ стр. 92)

## Последовательная съемка с разным цветом (CL-BKT)

Если выбрана [CL-BKT], при съемке автоматически сохраняется три изображения: черно-белое, цветное и с эффектом сепии.

1

Различные функции при съемке

**1** Переведите переключатель режимов в положение .

**2** Нажмите на кнопку MENU/OK.

- Откроется меню съемки.

**3** Кнопкой ▼ выберите пункт [Эксповилка] и нажмите на кнопку ►.

**4** Выберите [CL-BKT] кнопками ▲▼.

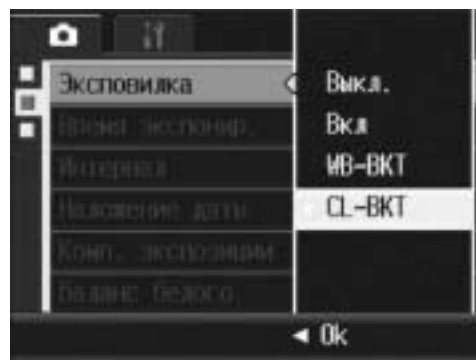

**5** Нажмите на кнопку MENU/OK или ◀, затем на кнопку MENU/OK.

- На экране появится значок.

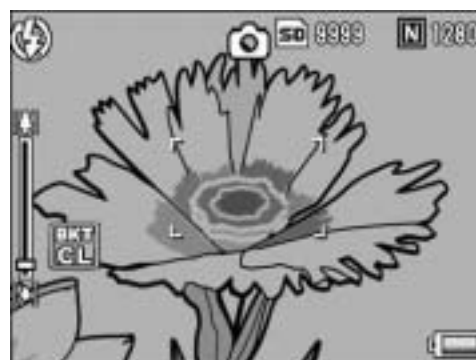

**6** Нажмите на спусковую кнопку и сделайте снимок.

- Будет сохранено три изображения: черно-белое, цветное и с эффектом сепии.

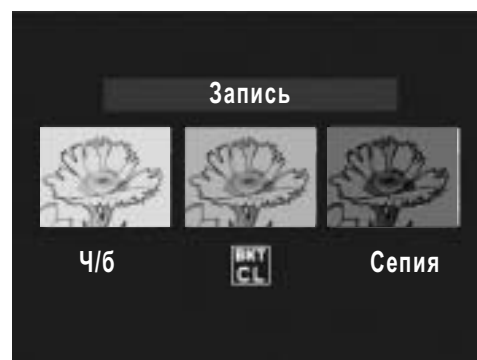



## **Примечание** -----

- В режиме серийной съемки этот параметр не изменяется. (☞ стр. 76)
- Вспышка в этом режиме не работает.
- Для параметра [Время экспонир.] (☞ стр. 86) устанавливается значение [Выкл.].

## Длинная выдержка (Время экспонир.)

Можно выбрать следующее время экспонирования: [1 с], [2 с], [4 с] или [8 с].

Большие значения позволяют снимать движение объектов: например, “хвосты” фейерверков или фар автомобилей ночью.

**1** Переведите переключатель режимов в положение .

**2** Нажмите на кнопку MENU/OK.

- Откроется меню съемки.

**3** Кнопкой ▼ выберите пункт [Время экспонир.] и нажмите на кнопку ►.

**4** Выберите нужное значение кнопками ▲▼.

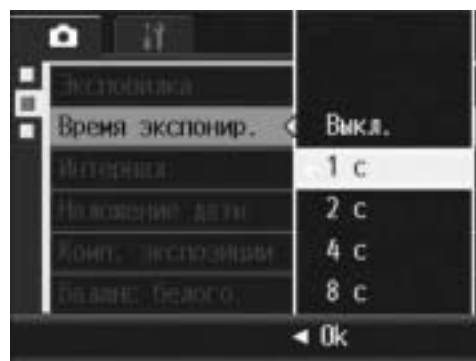



**5** Нажмите на кнопку MENU/OK, или ◀, а затем на кнопку MENU/OK.

- Выбранное значение будет отображено на экране.



### **Примечание** -----

- При большом значении времени экспонирования изображения могут получиться смазанными. Рекомендуется использовать штатив.
- При съемке с большим временем экспонирования функция коррекции дрожания камеры не работает. Если коррекция дрожания камеры включена, то при выборе большого времени экспонирования значок  меняется на .
- При съемке с большим временем экспонирования экран камеры выключается.



# Автоматическая съемка с заданным интервалом (Интервал)

Фотокамера может автоматически делать снимки с заданным интервалом.

Можно установить интервал от 5 секунд до 3 часов с шагом в 5 секунд.

**1** Переведите переключатель режимов в положение .

**2** Нажмите на кнопку MENU/OK.

- Откроется меню съемки.

**3** Кнопкой ▼ выберите пункт [Интервал] и нажмите на кнопку ►.

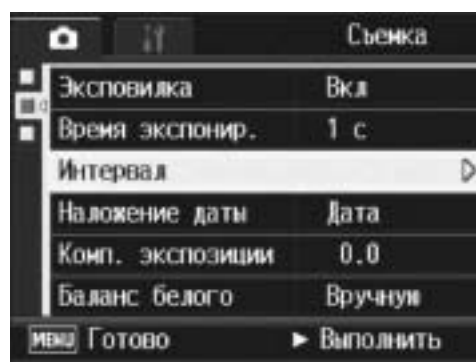

**4** Кнопками ▲▼ выберите часы.

**5** Нажмите на кнопку ► для перехода к настройке минут, затем установите количество минут кнопками ▲▼.

- Для быстрого увеличения или уменьшения числа можно удерживать нажатыми кнопки ▲▼.

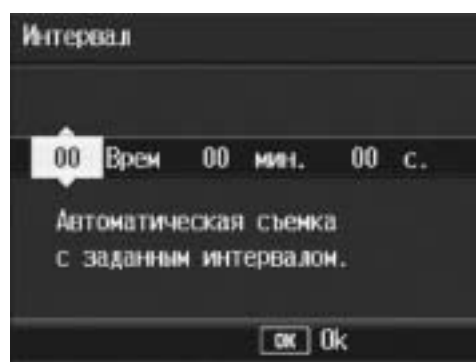

**6** Нажмите на кнопку ► для перехода к настройке секунд, затем установите количество секунд кнопками ▲▼.

**7** Нажмите на кнопку MENU/OK.

- На экране появится значок [Интервал].

**8** Нажмите на спусковую кнопку.

- Каждый раз по прошествии заданного интервала фотокамера будет делать снимок.



**9** Для остановки съемки нажмите на кнопку MENU/OK.

**Внимание!** -----

- При отключении фотокамеры настройки функции съемки с интервалом удаляются.
- В соответствии с настройками меню съемки время до съемки очередного кадра может превышать заданный интервал съемки. В этом случае интервал будет увеличен.
- В сюжетных программах съемка с интервалом невозможна.

**Примечание** -----

- Во время съемки с заданным интервалом может разрядиться аккумулятор. Рекомендуется пользоваться полностью заряженным аккумулятором.
- Если в режиме съемки с интервалом нажать на спусковую кнопку, фотокамера вернется в обычный режим съемки. Однако настройка съемки с интервалом не отменяется. По прошествии заданного времени после съемки камера автоматически сделает следующий снимок.
- При съемке с заданным интервалом, для серийной съемки автоматически устанавливается значение [Выкл.], даже если был выбран режим [Непрерывн.] или [Предыдущие].
- Рекомендуется пользоваться высокоскоростной картой памяти или картой SD с достаточным объемом памяти.

## Наложение на изображения даты и времени (Наложение даты)

В нижнем правом углу изображения можно указывать дату (в формате ГГ/ММ/ДД) или дату и время (в формате ГГ/ММ/ДД чч:мм) съемки.

**1** Переведите переключатель режимов в положение .

**2** Нажмите на кнопку MENU/OK.

- Откроется меню съемки.

**3** Кнопкой ▼ выберите пункт [Наложение даты] и нажмите на кнопку ►.

**4** Выберите нужное значение кнопками ▲▼.

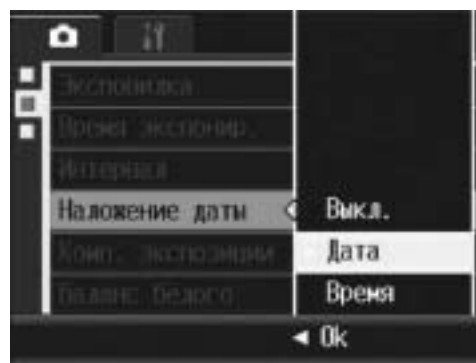

**5** Нажмите на кнопку MENU/OK, или ◀, а затем на кнопку MENU/OK.

- На экране появится значок.



### **Примечание** -----

- Если дата и время не установлены, функция [Наложение даты] не работает. Не забудьте заранее настроить дату и время. (☞ стр. 154)
- Функция [Наложение даты] не применяется к видеороликам.
- Если на изображение наложена дата, ее невозможно удалить.

## Изменение экспозиции (Комп. экспозиции)

Настройка экспозиции позволяет выбирать уровень яркости изображения. Обычно если объект съемки располагается в центре, автоматически включатся компенсация контрового света, так что вы можете делать снимки с корректной экспозицией.

Однако в описанных далее случаях, а также если вам специально нужно изменить экспозицию, ее можно скорректировать. Экспозиция задается в диапазоне от -2,0 до +2,0. При установке более высокого уровня (+) изображение станет светлее, при установке более низкого (-) – темнее.

### Для компенсации контрового света

Если объект расположен на особенно ярком фоне, он получится темным (недоэкспонированным). В этом случае выберите более высокий уровень экспозиции (+).

### Если объект слишком бледный





Все изображение выйдет темным (недоэкспонированным). Установите более высокий уровень экспозиции (+).

### Если объект слишком темный

Все изображение выйдет светлым (переэкспонированным). Установите более низкий уровень экспозиции (-).

То же происходит при съемке объекта в ярком свете (например, прожектора).

Для изменения экспозиции можно воспользоваться меню съемки или кнопкой ADJ. В этом разделе описано изменение с помощью кнопки ADJ. Функции кнопки ADJ. можно настраивать (👉 стр. 149). Информацию о работе с меню съемки см. в разделе “Меню” (👉 стр. 68).

- 1** Переведите переключатель режимов в положение  и нажмите на кнопку ADJ.
- 2** Нажимайте на кнопку ADJ. влево или вправо или на кнопки  , до тех пор, пока на экране не появится шкала компенсации экспозиции.
- 3** Нажимайте на кнопку ADJ. вверх или вниз или выберите нужное значение экспозиции кнопками  .

- Можно нажать на спусковую кнопку и сделать снимок.

#### 4 Нажмите на кнопку ADJ. или на кнопку MENU/OK.

- Выбранное значение будет отображено на экране.



#### **Примечание** -----



При съемке в особенно светлых местах может случиться так, что уровень экспозиции корректироваться не будет. В этом случае на экране появится значок [!АЭ].

# Естественный и искусственный свет (Баланс белого)

Настройте баланс белого таким образом, чтобы белые объекты были белыми и на снимке.

По умолчанию для баланса белого установлен режим [AUTO]. Обычно необходимость изменить это значение не возникает, однако если камере не удастся определить баланс белого при съемке однотонного объекта или при съемке с несколькими источниками света, это значение можно изменить.

## Режимы баланса белого

| Значок  | Режим              | Описание   |
|---|--------------------|--|
| AUTO  | Автоматически      | Автоматическая настройка баланса белого.   |
|    | На улице           | Для съемки на улице (в солнечную погоду), если баланс белого не настраивается автоматически.                   |
|   | Облачно            | Для съемки в облачную погоду или в тени, если баланс белого не настраивается автоматически.                    |
|  | Лампа накаливания  | Для съемки при свете лампы накаливания, если баланс белого не настраивается автоматически.                     |
|  | Лампа накаливания2 | Для съемки при свете лампы накаливания (более красное изображение по сравнению с режимом [Лампа накаливания]). |
|  | Лампа дн. света    | Для съемки при свете лампы дневного света, если баланс белого не настраивается автоматически.                  |
|  | Вручную            | Настройка баланса белого вручную.  |

Для изменения экспозиции можно воспользоваться меню съемки или кнопкой ADJ. В этом разделе описано изменение с помощью кнопки ADJ. Функции кнопки ADJ. можно настраивать (👉 стр. 149).

Информацию о работе с меню съемки см. в разделе "Меню" (👉 стр. 68).

- 1** Переведите переключатель режимов в положение  и нажмите на кнопку ADJ.
- 2** Нажмите на кнопку ADJ. влево или вправо или на кнопки ◀▶, до тех пор пока на экране не появится меню баланса белого.
- 3** Нажмите на кнопку ADJ. вверх или вниз или выберите значение, отличное от [M], кнопками ▲▼.
  - Можно нажать на спусковую кнопку и сделать снимок.

#### 4 Нажмите на кнопку ADJ. или на кнопку MENU/OK.

- На экране появится значок.



#### Примечание -----

- Если объект съемки сильно затенен, баланс белого может не установиться автоматически. Добавьте в кадр белого цвета.
- При съемке со вспышкой в режимах, отличных от [AUTO], баланс белого может выбираться некорректно. Для съемки со вспышкой переключайтесь в режим [AUTO].

## Настройка баланса белого вручную (Вручную)

**1** Переведите переключатель режимов в положение  и нажмите на кнопку ADJ.

**2** Нажмите на кнопку ADJ. влево или вправо или на кнопки ◀▶, до тех пор пока на экране не появится меню баланса белого.

**3** Нажмите на кнопку ADJ. вверх или вниз или выберите значение [M] кнопками ▲▼.

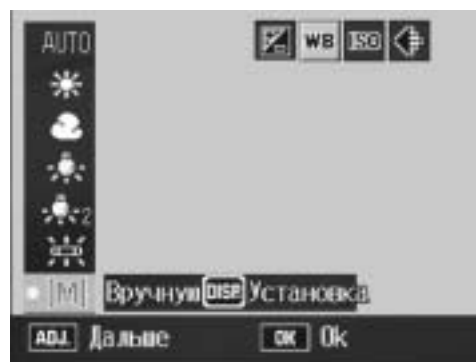

**4** Направьте фотокамеру на лист бумаги или аналогичный белый предмет при том свете, при котором собираетесь снимать.

**5** Нажмите на кнопку DISP.

- Баланс белого установлен.

**6** Нажмите на кнопку ADJ. или на кнопку MENU/OK.

- На экране появится значок.
- Изображение на экране выводится с учетом баланса белого, установленного на этапе 5. Если результат не соответствует ожиданиям, повторите этапы 4 и 5 и измените настройку по необходимости.



### Примечание

Для отмены режима [Вручную] выберите на этапе 3 значок, отличный от [M].



## Изменение чувствительности (Замер ISO)

Значение ISO обозначает чувствительность пленки к свету. Чем больше значение, тем выше чувствительность. Высокая чувствительность подходит для съемки в темноте или для съемки быстродвижущихся объектов без смазывания.

Можно выбрать одно из следующих значений ISO:

Авто, Авто-макс., ISO 64, ISO 100, ISO 200, ISO 400, ISO 800 и ISO 1600.





Если для ISO выбрано значение [Авто], фотокамера автоматически изменяет чувствительность в зависимости от расстояния, яркости, зума, настроек макросъемки и качества/размера изображения.

Режим [Авто] подходит для большинства случаев.

Если для ISO выбрано значение [Авт-макс.] (автоматическая высокая чувствительность), чувствительность устанавливается автоматически в зависимости от условий съемки, однако при этом устанавливается более высокая верхняя граница, чем в режиме [Авто]. При съемке темных объектов выдержка в режиме [Авт-макс.] будет меньше, чем в режиме [Авто], в результате чего уменьшается дрожание камеры и смазывание объекта. В режиме [Авт-макс.] автоматически устанавливается более высокая чувствительность ISO относительно значения, заданного в меню Настройка. (👉 стр. 141)

Если вы не хотите, чтобы фотокамера изменяла чувствительность ISO, выберите значение ISO, отличное от [Авто] и [Авт-макс.].

Для изменения экспозиции можно воспользоваться меню съемки или кнопкой ADJ. В этом разделе описано изменение с помощью кнопки ADJ. Функции кнопки ADJ. можно настраивать (👉 стр. 149). Информацию о работе с меню съемки см. в разделе “Меню” (👉 стр. 68).

- 1** Переведите переключатель режимов в положение  и нажмите на кнопку ADJ.
- 2** Нажимайте на кнопку ADJ. влево или вправо или на кнопки  , до тех пор пока на экране не появится меню настройки ISO.
- 3** Нажмите на кнопку ADJ. вверх или вниз или выберите нужное значение кнопками  .

#### 4 Нажмите на кнопку ADJ. или на кнопку MENU/OK.

- Выбранное значение будет отображено на экране.



#### Примечание -----

- Если для ISO выбрано значение [Авто], при вспышке устанавливается максимальная чувствительность, эквивалентная ISO 400. Если выбран размер изображения 3264 × 2448, для параметра ISO выбрано значение [Авто] и вспышка не работает, используется значение ISO между 64 и 200.
- Изображения, снятые с более высокой чувствительностью, могут быть зернистыми.

## Максимальная выдержка (Макс. выдержка)

Возможны следующие ограничения максимальной выдержки:  
1/8 секунды, 1/4 секунды и 1/2 секунды.

Если для этого параметра установлено значение [Выкл.],  
максимальная выдержка изменяется в зависимости от  
настройки ISO.

**1** Переведите переключатель режимов в положение .

**2** Нажмите на кнопку MENU/OK.

- Откроется меню съемки.

**3** Кнопкой ▼ выберите пункт [Макс. выдержка] и нажмите на кнопку ►.



**4** Выберите нужное значение кнопками ▲▼.

**5** Нажмите на кнопку MENU/OK, или ◀, а затем на кнопку MENU/OK.

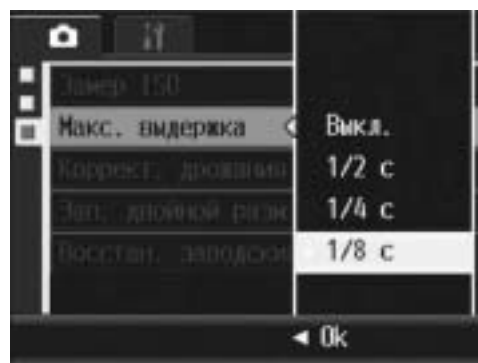
- Выбранное значение будет отображено на экране.



### **Примечание**

- Если для параметра “Время экспонир.” установлено значение [Вкл], приоритет имеет время экспонирования.
- Если выбрана сюжетная программа [Ночная], приоритет имеет максимальная выдержка режима [Ночная].
- Если для вспышки выбрано значение [Синхрон. вспышки], максимальная выдержка составляет одну секунду.
- При установленной максимальной выдержке в зависимости от яркости объекта света может оказаться недостаточно, в результате чего изображение будет темным. В этом случае выполните следующие действия:
  - увеличьте максимальную выдержку;
  - установите более высокое значение ISO ( стр. 95);
  - используйте вспышку ( стр. 36).

## Предотвращение дрожания камеры (Коррект. дрожания)

Для защиты от дрожания камеры во время съемки можно включить соответствующую функцию.

По умолчанию эта функция включена.

**1** Переведите переключатель режимов в положение .

**2** Нажмите на кнопку MENU/OK.

- Откроется меню съемки.

**3** Кнопкой ▼ выберите пункт [Коррект. дрожания] и нажмите на кнопку ►.

**4** Кнопками ▲▼ выберите [Вкл].

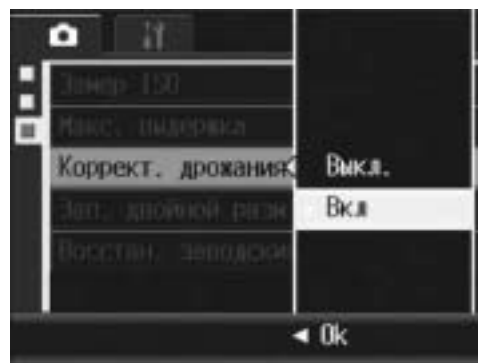





**5** Нажмите на кнопку MENU/OK, или ◀, а затем на кнопку MENU/OK.

- На экране появится значок.



### **Внимание!** -----

- Функция коррекции дрожания камеры не работает в режиме серийной съемки, большого времени экспонирования и съемки видеороликов. Если коррекция дрожания камеры включена, то при переходе в режим серийной съемки или установке большого времени экспонирования значок  меняется на . При выборе сюжетной программы  [Видеоролик] значок  исчезает.
- Функция коррекции дрожания не защищает от перемещения объекта съемки (в результате порыва ветра и т.п.).
- Результаты работы функции коррекции дрожания зависят от условий съемки.

### **Примечание** -----

На высокую вероятность дрожания камеры указывает значок  на экране. (☞ стр. 30)

## Съемка изображения с вложенным файлом (Зап. двойной разм)

Если для параметра [Зап. двойной разм] установлено значение [Вкл], исходное изображение сохраняется с вложенным файлом. Пункт [Разм. влож. файла] в меню Настройка позволяет выбрать размер вложенного файла. (☞ стр. 142)

**1** Переведите переключатель режимов в положение .

**2** Нажмите на кнопку MENU/OK.

- Откроется меню съемки.

**3** Кнопкой ▼ выберите пункт [Зап. двойной разм] и нажмите на кнопку ►.

**4** Кнопками ▲▼ выберите [Вкл].

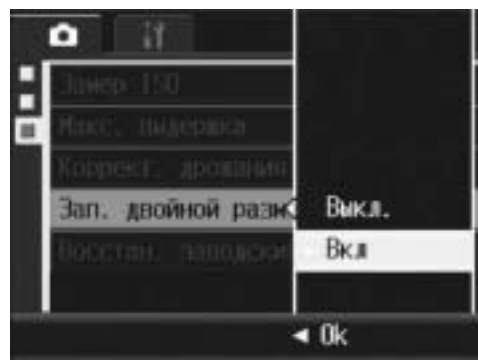

**5** Нажмите на кнопку MENU/OK или ◀, затем на кнопку MENU/OK.

- На экране появится значок.



### **Внимание!** -----

- Вложенный файл создается, если для исходного изображения выбран размер 3264 × 2448, 3264 × 2176, 2592 × 1944, 2048 × 1536 или 1280 × 960.
- Если для вложенного файла установлен такой же размер, как и для основного, вложенный файл не сохраняется, даже если для параметра [Зап. двойной разм] установлено значение [Вкл]. (☞ стр. 142)
- Эта функция не работает в режиме серийной съемки, эксповилки, вилки баланса белого, цветовой вилки и при съемке с сюжетной программой [Коррекц. перекося].

## Восстановление значений параметров, установленных на заводе-изготовителе (Восстан. заводских настроек)

Для восстановления значений параметров, установленных на заводе-изготовителе, выполните следующие действия.

**1** Переведите переключатель режимов в положение .

**2** Нажмите на кнопку MENU/OK.

- Откроется меню съемки.

**3** Кнопками ▲▼ выберите [Восстан. заводских настроек] и нажмите на кнопку ►.

**4** Убедитесь, что выбрано значение [Да], и нажмите на кнопку MENU/OK.

- На дисплее появится сообщение о восстановлении начальных настроек. По окончании процесса восстановления фотокамера вернется в режим съемки.

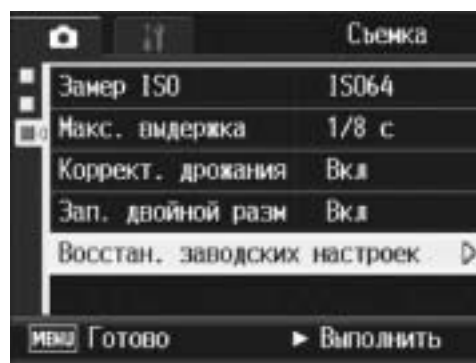

### Примечание

Список функций, настройки которых сохраняются при отключении фотокамеры, см. в разделе "Приложения". (📖 стр. 173)

### Съемка видеороликов

Камера позволяет снимать видеоролики со звуком.

Можно выбрать размер изображения 640 × 480 или 320 × 240 пикселей.

Кроме этого, можно выбирать количество кадров в секунду (частоту кадров): 30 или 15.

Видеоролики сохраняются в формате AVI.

#### **1** Переведите переключатель режимов в положение **SCENE** (сюжетные программы).

- Камера готова к съемке. Вверху на экране выводится значок выбранной программы.

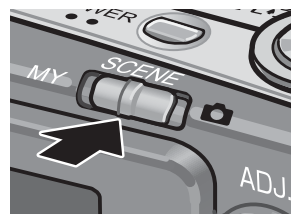

#### **2** Нажмите на кнопку **MODE**.

- Откроется экран выбора сюжетной программы.

#### **3** Кнопками **▲▼◀▶** выберите режим [Видеоролик].

#### **4** Нажмите на кнопку **MENU/OK**.



#### **5** Для начала записи нажмите на спусковую кнопку.

- Запись ведется до повторного нажатия на спусковую кнопку.

#### **6** Для остановки записи нажмите на спусковую кнопку еще раз.



#### **Внимание!** -----

- При съемке видеороликов могут записываться рабочие звуки камеры.
- Максимальное время записи зависит от емкости карты памяти SD ( стр. 103). В зависимости от карты запись может прекратиться, даже если максимальное время еще не истекло.
- Максимальная длительность записи за один раз составляет 90 минут (эквивалент 4 Гб).
- При съемке видеороликов функция коррекции дрожания камеры не работает. Если коррекция дрожания камеры включена, то при переходе в программу  [Видеоролик] значок  исчезает с экрана.



### Примечание -----

- Вспышка в этом режиме не работает.
- При съемке видеороликов можно использовать только цифровой зум. (☞ стр. 34)
- При нажатии на спусковую кнопку на этапе 5 камера фокусируется на объекте.
- Оставшееся время записи может рассчитываться не совсем корректно, поскольку при его вычислении во время съемки используется оставшаяся емкость карты памяти.
- Размер изображения (☞ стр. 69) и частоту кадров (☞ стр. 102) можно выбрать в меню съемки.
- Пункты меню съемки, относящиеся к съемке видеороликов, отличаются от пунктов меню фотосъемки. (☞ стр. 67)
- При съемке в течение длительного времени рекомендуется пользоваться полностью заряженным аккумулятором.
- При съемке в течение длительного времени рекомендуется пользоваться высокоскоростной картой памяти или картой SD с достаточным объемом памяти.

## Выбор частоты кадров (Частота кадров)

Частоту кадров (сколько кадров в секунду будет снимать камера) в режиме записи видеороликов можно выбирать.

**1** Выберите сюжетную программу  [Видеоролик].

**2** Нажмите на кнопку MENU/OK.

- Откроется меню съемки.

**3** Кнопкой ▼ выберите пункт [Частота кадров] и нажмите на кнопку ►.

**4** Кнопками ▲▼ выберите [30 кадров/с] или [15 кадров/с].

**5** Нажмите на кнопку MENU/OK или ◀, затем на кнопку MENU/OK.

- Выбранное значение будет отображено на экране.

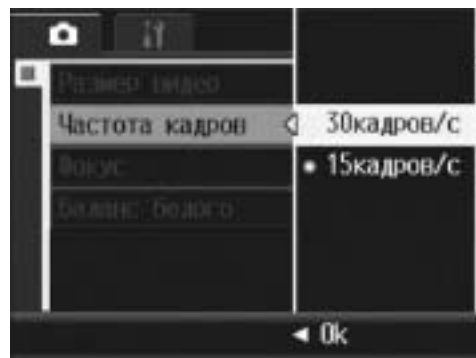

### Кадры в видеороликах -----

Видеоролик состоит из множества кадров. Когда они воспроизводятся с большой скоростью, возникает эффект движущегося изображения.





## Примечание

- Время записи видео зависит от того, куда ведется запись (во внутреннюю память или на карту памяти SD), условий съемки и производителя карты памяти SD.
- Примерное время записи показано ниже. Максимальная длительность записи за один раз составляет 90 минут (эквивалент 4 Гб).

|                            | Внутренняя память | 128 Мб         | 256 Мб          | 512 Мб          | 1 Гб            | 2 Гб            | 4 Гб             |
|----------------------------|-------------------|----------------|-----------------|-----------------|-----------------|-----------------|------------------|
| 640 × 480<br>(15 кадров/с) | 36 с              | 3 мин.<br>4 с  | 6 мин.<br>7 с   | 12 мин.<br>19 с | 23 мин.<br>42 с | 48 мин.<br>13 с | 99 мин.<br>8 с   |
| 640 × 480<br>(30 кадров/с) | 18 с              | 1 мин.<br>33 с | 3 мин.<br>5 с   | 6 мин.<br>14 с  | 11 мин.<br>59 с | 24 мин.<br>23 с | 50 мин.<br>10 с  |
| 320 × 240<br>(15 кадров/с) | 1 мин.<br>10 с    | 5 мин.<br>59 с | 11 мин.<br>57 с | 24 мин.<br>5 с  | 46 мин.<br>19 с | 94 мин.<br>11 с | 193 мин.<br>41 с |
| 320 × 240<br>(30 кадров/с) | 36 с              | 3 мин.<br>4 с  | 6 мин.<br>7 с   | 12 мин.<br>19 с | 23 мин.<br>42 с | 48 мин.<br>13 с | 99 мин.<br>8 с   |





## Воспроизведение видеороликов

Для воспроизведения видеороликов выполните следующие действия.

### 1 Нажмите на кнопку (воспроизведение).

- На экране появится последнее изображение.
- Для видеороликов выводится первый кадр.









### 2 Кнопками выберите нужный видеоролик.

- Нажмите на кнопку  для вывода следующего файла.
- Нажмите на кнопку  для вывода предыдущего файла.
- Для перемещения на 10 кадров назад нажмите на кнопку .
- Для перемещения на 10 кадров вперед нажмите на кнопку .



### 3 Нажмите на кнопку ADJ.

- Начнется воспроизведение. На экране выводится индикатор времени воспроизведения или прошедшего времени.

|                                |   |
|--------------------------------|---|
| Перемотка вперед               | Поверните регулятор зума в направлении значка  во время воспроизведения.   |
| Перемотка назад                | Поверните регулятор зума в направлении значка  во время воспроизведения.   |
| Пауза/<br>воспроизведение      | Нажмите на кнопку ADJ.  |
| Замедленное<br>воспроизведение | Поверните регулятор зума в направлении значка  во время паузы и удерживайте его в таком положении.                                       |
| Замедленная<br>перемотка назад | Поверните регулятор зума в направлении значка  во время паузы и удерживайте его в таком положении.                                       |
| Следующий кадр                 | Поверните регулятор зума в направлении значка  во время паузы.   |
| Предыдущий кадр                | Поверните регулятор зума в направлении значка  во время паузы.   |
| Уровень звука                  | Регулируется кнопками   во время воспроизведения. |

## Меню воспроизведения

Для того чтобы открыть меню воспроизведения, в режиме съемки нажмите на кнопку MENU/OK. В этом меню можно настроить следующие функции.

| Параметр                   | Варианты  | См.      |
|----------------------------|---|----------|
| Поворот                    | _____   | стр. 107 |
| Изменить размер            | 1280, 640   | стр. 108 |
| Коррекция контрастности    | _____   | стр. 109 |
| Коррекция тона             | _____   | стр. 111 |
| Коррекц. перекоса          | _____   | стр. 113 |
| Защитить                   | Выбор/отмена 1 файла, выбор/отмена всех файлов, выбор нескольких файлов | стр. 115 |
| Слайд-шоу                  | _____   | стр. 118 |
| Копировать на карту памяти | _____   | стр. 119 |
| Печать                     | Выбор/отмена 1 файла, выбор/отмена всех файлов, выбор нескольких файлов | стр. 120 |
| Восстановить файл          | _____   | стр. 123 |



### Примечание

Меню Настройка можно вызвать из меню воспроизведения. (☞ стр. 132)

## Меню

Здесь описан порядок настройки.

**1** Для выбора режима воспроизведения нажмите на кнопку (воспроизведение).

**2** Нажмите на кнопку MENU/OK.

- Откроется меню воспроизведения.

Пункты этого меню представлены на двух экранах.

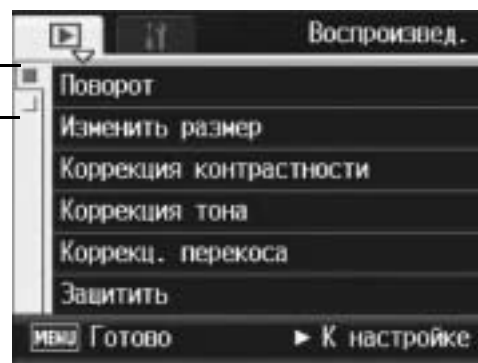

### 3 Выберите нужный пункт кнопками ▲▼.

- Для того чтобы открыть следующий экран, нажмите на кнопку ▼.

### 4 Нажмите на кнопку ►.

- Откроется экран соответствующего меню.

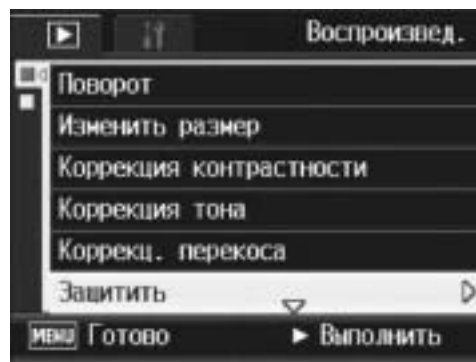

### Переход по экранам

Экран можно выбирать по вкладке.

- 1 Для перехода в поле вкладок, расположенное слева, нажмите на кнопку ◀.
- 2 Кнопками ▲▼ выберите нужный номер экрана.
- 3 Для возврата к выбору пункта меню нажмите на кнопку ►.

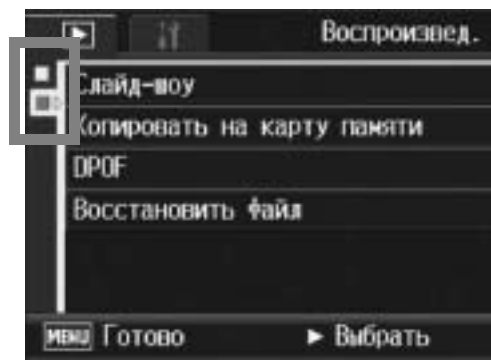

# Поворот изображений (Поворот)



Сохраненные снимки можно поворачивать.

**1** Нажмите на кнопку  (воспроизведение).

**2** Кнопками     выберите файл, который нужно повернуть.



**3** Нажмите на кнопку MENU/OK.

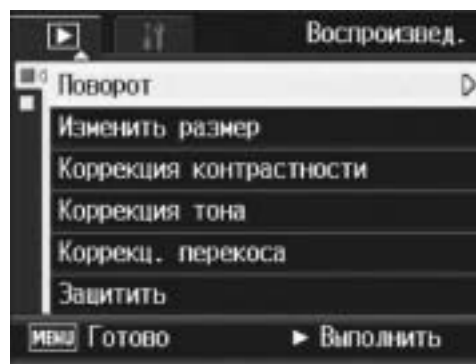

- Откроется меню воспроизведения.

**4** Кнопкой  выберите пункт [Поворот] и нажмите на кнопку .

- На камере откроется экран [Поворот].
- Если выбран файл, который повернуть нельзя, будет выдано сообщение об ошибке, затем откроется меню воспроизведения.



**5** Поворачивайте изображение кнопками  .

- При нажатии на кнопку  изображение поворачивается на 90° по часовой стрелке.
- При нажатии на кнопку  изображение поворачивается на 90° против часовой стрелки.
- Для отмены поворота нажмите на кнопку DISP.



**6** Нажмите на кнопку MENU/OK.

- На дисплее указывается, что идет поворот изображения, после чего повернутое изображение сохраняется.



## **Внимание!** -----

- Поворачивать можно только изображения, снятые этой камерой.
- Видеоролики и изображения, снятые в режиме [Предыдущие] или [Следующие], поворачивать нельзя.
- Вложенные файлы, для параметра [Качество/размер] у которых установлено значение [N640[VGA]] и менее, нельзя поворачивать при фотосъемке, если для параметра [Зап. двойной разм] установлено значение [Вкл]. (📖 стр. 99, 142)
- Даже если изображение было повернуто на камере, при просмотре на компьютере, в зависимости от приложения, оно будет выводиться в исходном положении.

# Изменение размера изображения (Изменить размер)

Камера позволяет уменьшить размер изображения и сохранить его в новом файле.

| Исходный файл                    | Измененный размер |      |
|----------------------------------|-------------------|------|
| F3264, N3264, F3:2, N2592, N2048 | N1280             | N640 |
| N1280                            | N640              |      |



## **Внимание!**

Изменять размер можно только для снимков. Изменение размера видеороликов невозможно.



## **Примечание**

- Соотношение ширины и высоты изображений в формате [F3:2] составляет 3:2. При изменении размера таких изображений они уменьшаются до соотношения 4:3, сверху и снизу добавляются черные поля.
- Размер изображения можно изменять во время съемки. (👉 стр. 69)

Для изменения размера изображения выполните следующие действия.

**1** Нажмите на кнопку (воспроизведение).

**2** Кнопками выберите файл, размер изображения которого нужно изменить.

**3** Нажмите на кнопку MENU/OK.

- Откроется меню воспроизведения.

**4** Кнопкой выберите пункт [Изменить размер] и нажмите на кнопку .

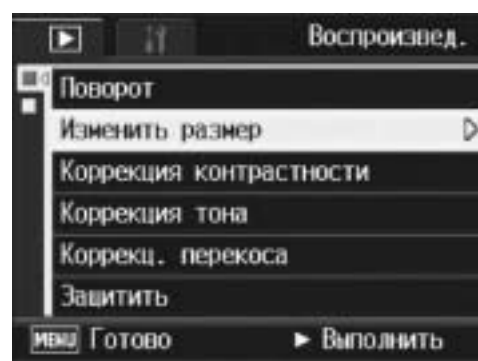

**5** Кнопками выберите [1280] или [640].











**6** Нажмите на кнопку MENU/OK.

- На дисплее выводится сообщение об изменении размера изображения, после чего новое изображение сохраняется.



# Изменение яркости и контрастности изображения (Коррекция контрастности)

Яркость и контрастность всех снимков можно изменять, сохраняя полученные снимки.

- 1** Нажмите на кнопку  (воспроизведение).
- 2** Кнопками     выберите файл, для которого нужно изменить яркость.
- 3** Нажмите на кнопку MENU/OK.
  - Откроется меню воспроизведения.
- 4** Кнопкой  выберите пункт [Коррекция контрастности] и нажмите на кнопку .
  - На экране появятся шкала коррекции контрастности и гистограмма.
  - Если выбран файл, который изменить нельзя, будет выдано сообщение об ошибке, затем откроется меню воспроизведения.
- 5** Кнопками   отрегулируйте яркость.
  - Для повышения яркости нажимайте на кнопку , для понижения – на кнопку .
  - Можно выбрать один из пяти уровней яркости.
  - Для отмены коррекции яркости нажмите на кнопку DISP.
- 6** Нажмите на кнопку MENU/OK.
  - На дисплее указывается, что идет коррекция изображения, после чего откорректированное изображение сохраняется. Исходное изображение также сохраняется.

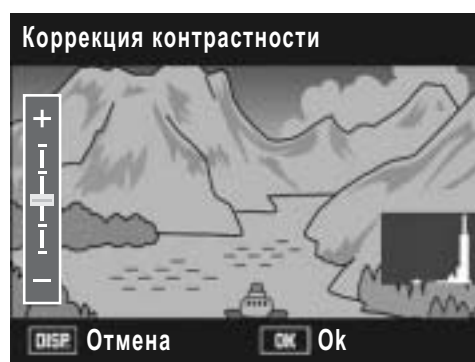
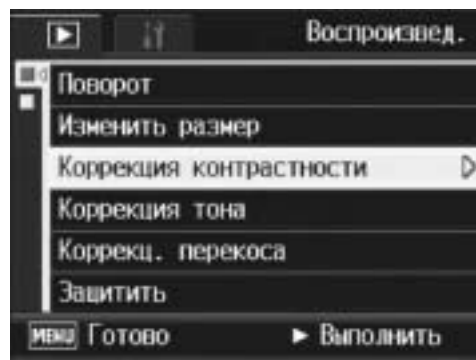







## **Внимание!** -----

- Изменять контрастность можно только для изображений, снятых этой камерой.
- Для видеороликов и изображений, снятых в режиме [Предыдущие] или [Следующие], изменять контрастность нельзя.
- Для вложенных файлов, если для параметра [Разм. влож. файла] у них установлено значение менее [N640[VGA]], нельзя изменять контрастность при фотосъемке с вложенным файлом, если для параметра [Зап. двойной разм] установлено значение [Вкл].  
(☞ стр. 99, 142)
- Контрастность можно изменять несколько раз, однако изображение при этом сжимается и качество его каждый раз ухудшается.



## Изменение тона изображения (Коррекция тона)

Эта функция позволяет изменить тон изображения. Изображение можно сделать более красным или синим, а затем сохранить.

- 1** Нажмите на кнопку  (воспроизведение).
- 2** Кнопками     выберите файл, для которого нужно изменить тон.

- 3** Нажмите на кнопку MENU/OK.



- Откроется меню воспроизведения.

- 4** Кнопкой  выберите пункт [Коррекция тона] и нажмите на кнопку .

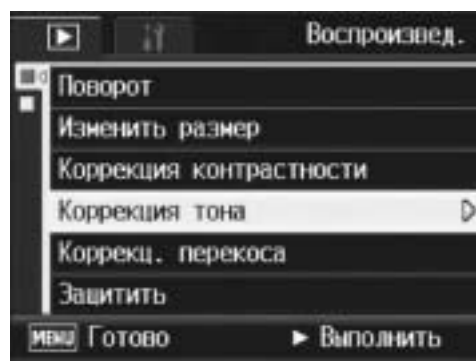
- На изображении появятся шкала коррекции тона.
- Если выбран файл, который изменить нельзя, будет выдано сообщение об ошибке, затем откроется меню воспроизведения.



- 5** Кнопками   отрегулируйте тон.

- Нажмите на кнопку , чтобы добавить красных тонов, или на кнопку , чтобы добавить синих.
- Можно выбрать один из пяти уровней тона.
- Для отмены коррекции тона нажмите на кнопку DISP.



- 6** Нажмите на кнопку MENU/OK.

- На дисплее указывается, что идет коррекция изображения, после чего откорректированное изображение сохраняется. Исходное изображение также сохраняется.



## **Внимание!** -----

- Изменять тон можно только для изображений, снятых этой камерой.
- Для видеороликов и изображений, снятых в режиме [Предыдущие] или [Следующие], изменять тон нельзя.
- Для вложенных файлов, если для параметра [Разм. влож. файла] у них установлено значение менее [N640[VGA]], нельзя изменять тон при фотосъемке с вложенным файлом, если для параметра [Зап. двойной разм] установлено значение [Вкл]. (☞ стр. 99, 142)
- Тон можно изменять несколько раз, однако изображение при этом сжимается и качество его каждый раз ухудшается.

## Коррекция перекоса в изображениях (Коррекц. перекоса)



Снятые под углом прямоугольные объекты (например, объявления или визитки) можно выравнивать.



**1** Нажмите на кнопку  (воспроизведение).

**2** Кнопками     выберите файл, который нужно исправить.

**3** Нажмите на кнопку MENU/OK.

- Откроется меню воспроизведения.

**4** Кнопкой  выберите пункт [Коррекц. перекоса] и нажмите на кнопку .

- На дисплее будет указано, что идет обработка изображения. Области, для которых в результате будет определена необходимость обработки, выделяются оранжевыми рамками. Может быть распознано до пяти таких областей.
- Если такую область определить не удастся, появится сообщение об ошибке. Исходное изображение при этом не удаляется.
- Для того чтобы выбрать другую область коррекции, переместите оранжевую рамку в целевую область, нажимая на кнопку .
- Для отмены коррекции перекоса нажмите на кнопку . Исходное изображение (до коррекции) сохраняется и после отмены коррекции.

**5** Нажмите на кнопку MENU/OK.

- На дисплее указывается, что идет коррекция изображения, после чего откорректированное изображение сохраняется. Исходное изображение также сохраняется.

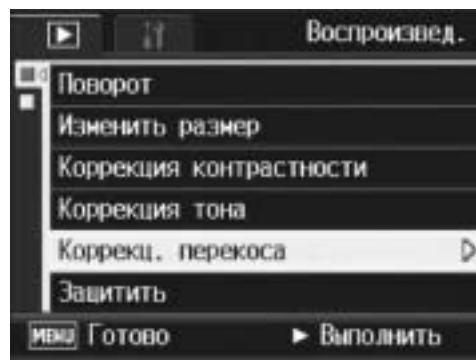



## **Внимание!** -----

- Коррекция перекося возможна только для изображений, снятых этой камерой.
- К видеороликам и изображениям, снятым в режиме [Предыдущие] или [Следующие], применять коррекцию перекося нельзя.
- К вложенным файлам, если для параметра [Разм. влож. файла] у них установлено значение менее [N640[VGA]], нельзя применять коррекцию перекося при фотосъемке с вложенным файлом, если для параметра [Зап. двойной разм] установлено значение [Вкл].  
(☞ стр. 99, 142)
- Режим коррекции перекося не работает с изображениями, повернутыми с помощью функции [Поворот] меню воспроизведения.



## **Примечание** -----

- Размер откорректированного изображения не меняется.
- На коррекцию больших изображений может потребоваться время. Для ускорения процесса можно сначала изменить размер изображения (☞ стр. 108).
- В следующей таблице указано приблизительное время коррекции перекося.

| Размер изображения | Время коррекции |
|--------------------|-----------------|
| 3264 × 2448        | Около 36 секунд |
| 2592 × 1944        | Около 24 секунд |
| 2048 × 1536        | Около 14 секунд |
| 1280 × 960         | Около 6 секунд  |
| 640 × 480          | Около 2 секунд  |

- В режиме [Коррекц. перекося] можно снимать изображения и сразу же корректировать их. (☞ стр. 40)

## Защита файлов от удаления (Защитить)

Файлы можно защитить от случайного удаления.



### **Внимание!**

Защищенные файлы нельзя удалить обычным образом. Однако их можно удалить при форматировании памяти, в которой они записаны.

## Защита файла

### **1** Нажмите на кнопку (воспроизведение).

- На экране появится последнее изображение.

### **2** Кнопками выберите файл, который нужно защитить.

### **3** Нажмите на кнопку MENU/OK.

- Откроется меню воспроизведения.

### **4** Кнопкой выберите пункт [Защитить] и нажмите на кнопку .

### **5** Убедитесь, что выбрано значение [1 файл], и нажмите на кнопку MENU/OK.

- Выбранный файл будет защищен, на экране появится соответствующий значок.

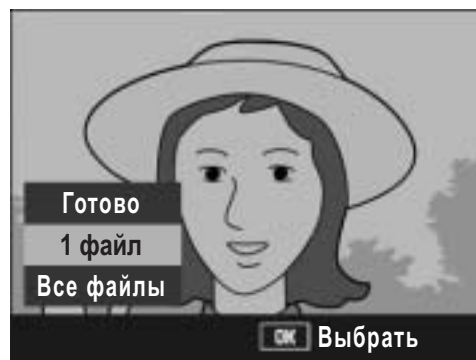
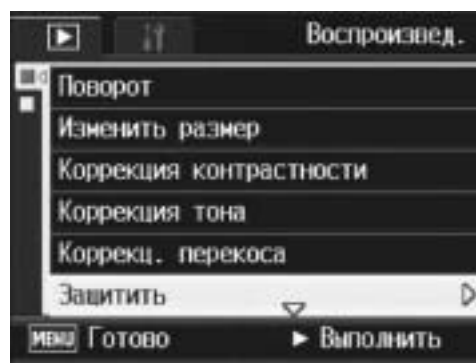

### **Примечание**

Для того чтобы снять защиту с файла, выведите на экран этот файл и повторите действия 3—5.



## Защита всех файлов

Для защиты всех файлов выполните следующие действия.

**1** Нажмите на кнопку  (воспроизведение).

**2** Нажмите на кнопку MENU/OK.

- Откроется меню воспроизведения.

**3** Кнопкой  выберите пункт [Защитить] и нажмите на кнопку .

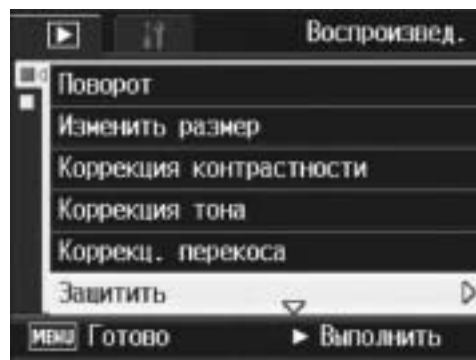

**4** Кнопками   выберите пункт меню [Все файлы].

**5** Убедитесь, что выбрано значение [Выбрать], и нажмите на кнопку MENU/OK.

- Все файлы будут защищены, на экране появится соответствующий значок.















### Примечание

Для отмены защиты всех файлов выберите на этапе 5 значение [Отмена].

## Защита нескольких файлов одновременно

Для одновременной защиты выбранных файлов выполните следующие действия.

- 1** Нажмите на кнопку  (воспроизведение).
- 2** Дважды поверните регулятор зума в направлении  (просмотр миниатюр).
  - На экран будет выведено 12 миниатюр.
- 3** Кнопками     выберите первый файл, который нужно защитить.
- 4** Нажмите на кнопку MENU/OK.
  - Откроется меню воспроизведения.
- 5** Кнопкой  выберите пункт [Защитить] и нажмите на кнопку .
  - В левом верхнем углу файла появится значок защиты.
- 6** Кнопками     выберите следующий файл, который нужно защитить, и нажмите на кнопку MENU/OK.
- 7** Повторяя этап 6, выберите все файлы, которые нужно защитить.
  - Если по ошибке выбран файл, который защищать не нужно, выделите его опять и еще раз нажмите на кнопку MENU/OK для снятия защиты.
- 8** Нажмите на кнопку DISP.
  - На дисплее появится сообщение о защите файлов. После установки защиты откроется экран просмотра миниатюр.

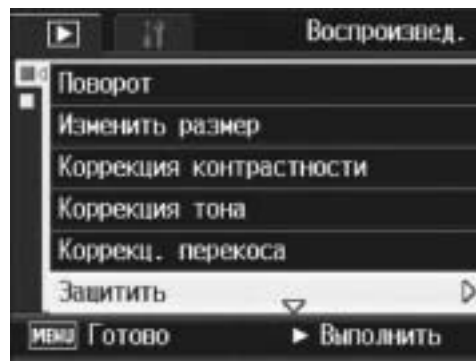

### Примечание

- Для того чтобы снять защиту с нескольких файлов, выполните те же самые действия: выберите файлы, с которых нужно снять защиту, и нажмите на кнопку DISP.
- Можно снять защиту со всех файлов одновременно. (☞ стр. 116)
- Информацию о просмотре миниатюр см. на стр. 49.

## Автоматический просмотр снимков по порядку (Слайд-шоу)

Камера позволяет последовательно воспроизводить записанные снимки и видеоролики. Такой режим просмотра называется слайд-шоу. Для просмотра в режиме слайд-шоу выполните следующие действия.

### 1 Нажмите на кнопку (воспроизведение).

- На экране появится последнее изображение.

### 2 Нажмите на кнопку MENU/OK.

- Откроется меню воспроизведения.

### 3 Кнопкой выберите пункт [Слайд-шоу] и нажмите на кнопку .

- Начнется слайд-шоу, файлы будут воспроизводиться по порядку.
- Для остановки слайд-шоу нажмите на любую кнопку.  
Слайд-шоу повторяется непрерывно, до тех пор пока не будет нажата какая-либо кнопка.

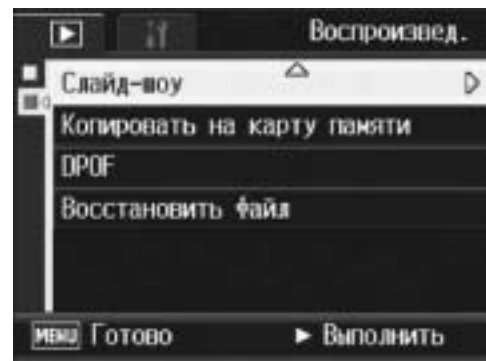

### **Примечание** -----

- Каждый снимок демонстрируется в течение трех секунд.
- Видеоролики демонстрируются целиком, а не только первый кадр.





## Копирование содержимого внутренней памяти на карту памяти SD (Копировать на карту памяти)

Все видеоролики, снимки и звуковые данные, сохраненные во внутренней памяти, можно одновременно скопировать на карту памяти SD.

- 1** Выключите камеру.
- 2** Вставьте карту памяти SD.
- 3** Включите камеру.
- 4** Нажмите на кнопку  (воспроизведение).
- 5** Нажмите на кнопку MENU/OK.

- Откроется меню воспроизведения.

- 6** Кнопкой  выберите пункт [Копировать на карту памяти] и нажмите на кнопку .

- На экране появится сообщение о копировании. По окончании копирования камера вернется в режим воспроизведения.

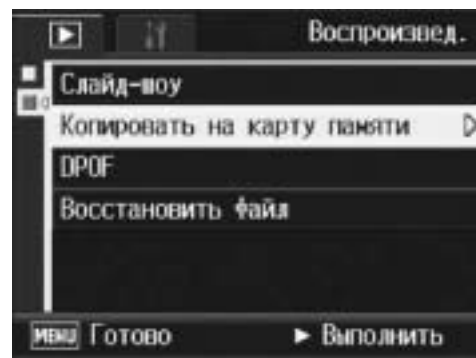

### **Примечание** -----





- Если на карте памяти SD, куда копируются данные, недостаточно места, появится соответствующее сообщение. Для того чтобы скопировать столько изображений, сколько войдет на карту, выберите ответ [Да] и нажмите на кнопку MENU/OK. Для отмены копирования выберите ответ [Нет] и нажмите на кнопку MENU/OK.
- Скопировать содержимое карты памяти SD во внутреннюю память невозможно.

## Печать (DPOF)

Изображения, сохраненные на карте памяти SD, можно распечатать в любом салоне, предлагающем печать с цифровых фотокамер. Для этого нужно настроить соответствующие параметры. Они называются настройками формата заказа цифровой печати (Digital Print Order Format — DPOF).

По умолчанию в настройках печати задан один экземпляр снимка. Можно выбрать несколько изображений и настроить для них количество отпечатков.

### Настройка печати для изображения, выводимого на экран

- 1 Нажмите на кнопку  (воспроизведение).
- 2 Кнопками     выберите изображение, для которого нужно настроить параметры печати.
- 3 Нажмите на кнопку MENU/OK.
  - Откроется меню воспроизведения.
- 4 Кнопкой  выберите пункт [DPOF] и нажмите на кнопку .
- 5 Убедитесь, что выбрано значение [1 файл], и нажмите на кнопку MENU/OK.
  - После настройки параметров печати на экране появляется значок DPOF.

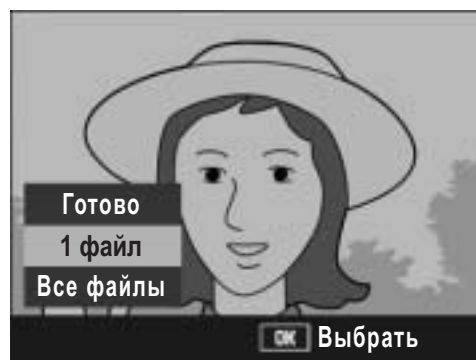
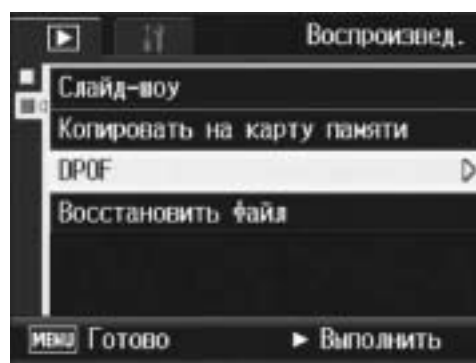

#### Примечание

Для удаления параметров печати выведите соответствующее изображение и повторите действия 3—5.



## Настройка печати для всех снимков

Для того чтобы применить одни и те же настройки печати ко всем снимкам, выполните следующие действия.

**1** Нажмите на кнопку  (воспроизведение).

**2** Нажмите на кнопку MENU/OK.

- Откроется меню воспроизведения.

**3** Кнопкой  выберите пункт [DPOF] и нажмите на кнопку .

**4** Кнопками   выберите пункт меню [Все файлы].

**5** Убедитесь, что выбрано значение [Выбрать], и нажмите на кнопку MENU/OK.

- После настройки параметров печати на экране появляется значок DPOF.

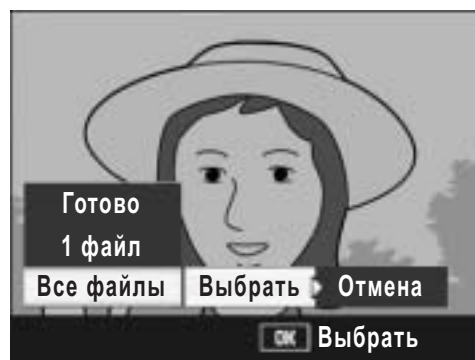
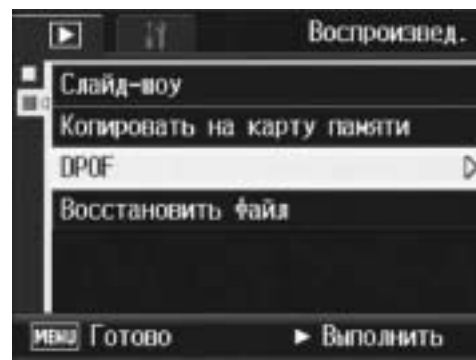



















### Примечание

Для того чтобы отменить настройки печати для всех файлов, для которых они заданы, на этапе 5 выберите значение [Отмена].

## Настройка печати для нескольких снимков

Для того чтобы одновременно задать одинаковые настройки печати для выбранных изображений, выполните следующие действия.

- 1** Нажмите на кнопку  (воспроизведение).
- 2** Дважды поверните регулятор зума в направлении значка  (просмотр миниатюр).
  - На экран будет выведено 12 миниатюр.
- 3** Кнопками     выберите первое изображение, для которого нужно настроить параметры печати.
- 4** Нажмите на кнопку MENU/OK.
  - Откроется меню воспроизведения.
- 5** Кнопкой  выберите пункт [DPOF] и нажмите на кнопку .
- 6** Кнопками   задайте количество отпечатков.
  - Для увеличения количества отпечатков нажимайте на кнопку , для уменьшения – на кнопку .
- 7** Кнопками   выберите следующее изображение, для которого нужно настроить параметры печати.
- 8** Кнопками   задайте количество отпечатков.
  - Для увеличения количества отпечатков нажимайте на кнопку , для уменьшения – на кнопку .
- 9** Повторяя действия 7 и 8, выберите все изображения, для которых нужно задать настройки печати.
- 10** Нажмите на кнопку MENU/OK.
  - На дисплее появится сообщение о защите файлов. После установки защиты откроется экран просмотра миниатюр.

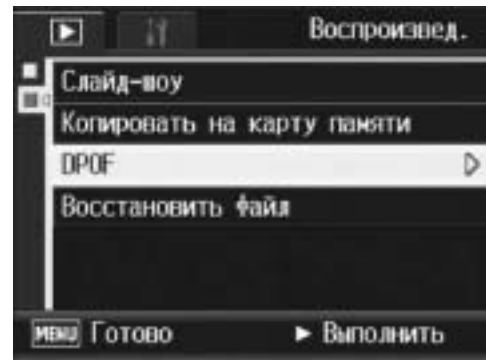

### Примечание

- Для того чтобы отменить настройки печати для нескольких изображений, выполните те же самые действия, но установите количество отпечатков равным нулю [0], после чего нажмите на кнопку MENU/OK.
- Можно также отменить настройки печати для всех изображений одновременно. ( стр. 121)

## Восстановление удаленных файлов (Восстановить файл)

Все удаленные файлы можно восстановить.

Восстановление удаленных файлов невозможно после следующих операций:

- выключения камеры;
- переключения из режима воспроизведения в режим съемки;
- работы в режимах DPOF, Изменить размер, Копировать на карту памяти, Коррекц. перекося, Коррекция контрастности или Коррекция тона;
- удаления файлов с настройками печати;
- инициализации внутренней памяти или карты памяти SD.

### **1** Нажмите на кнопку MENU/OK.

- Откроется меню воспроизведения.

### **2** Кнопкой ▼ выберите пункт [Восстановить файл] и нажмите на кнопку ►.

- Появится запрос на подтверждение восстановления всех файлов.
- Если файлы, которые можно восстановить, отсутствуют, будет выведено соответствующее сообщение.

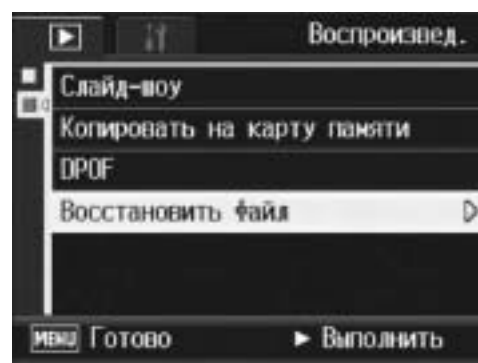

### **3** Выберите ответ [Да] кнопкой ► и нажмите на кнопку MENU/OK.

- Все удаленные файлы будут восстановлены.

# Просмотр изображений на экране телевизора

Снимки и видеоролики можно просматривать на экране телевизора. Изображения выводятся на экран телевизора так же, как на экран камеры.

Подключите камеру к телевизору с помощью аудиовидеокабеля из комплекта поставки. Для просмотра файлов на экране телевизора выполните следующие действия.

## 1 Подключите аудиовидеокабель к видеовходу телевизора.

- Подключите белый разъем аудиовидеокабеля к гнезду аудиовхода (белое) телевизора, а желтый разъем кабеля — к видеовходу (желтый).

Разъем видео (желтый)

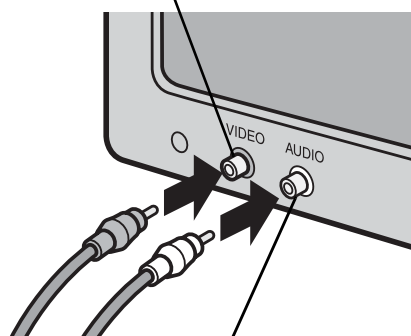

Разъем аудио (белый)

## 2 Убедитесь, что камера выключена.

## 3 Подключите аудиовидеокабель к аудиовидеовыходу камеры.

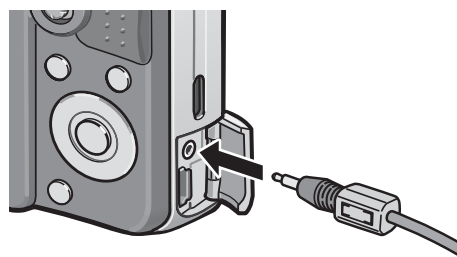

## 4 Переключите телевизор в режим просмотра видео (выберите в качестве источника сигнала Video).

- Более подробную информацию см. в документации к телевизору.

## 5 Нажмите на кнопку питания или удерживайте нажатой кнопку (воспроизведение) более одной секунды, чтобы включить камеру.

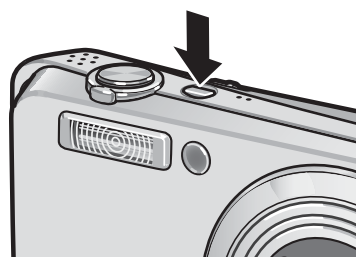



### **Внимание!** -----

- При подключении к камере аудиовидеокабеля монитор и динамик камеры отключаются.
- Не прикладывайте силу при подключении аудиовидеокабеля к разъему.
- Не прикладывайте силу при работе с подключенным аудиовидеокабелем.
- При использовании аудиовидеокабеля не перемещайте камеру, держа за кабель.



### **Примечание** -----

- Можно подключить аудиовидеокабель к видеовходу видеомэгнитофона и записать отснятые изображения и видеоролики на видеоленту.
- По умолчанию камера работает с телевизионным и прочим аудиовидеооборудованием в формате NTSC (используется в Японии и других странах). Если ваше оборудование использует формат PAL (используется в Европе и других странах), перед подключением к оборудованию переключите камеру в режим PAL в меню Настройка. (👉 стр. 156)

### Функция прямой печати

Стандарт прямой печати позволяет печатать снимки непосредственно с камеры, подключенной к принтеру с помощью кабеля USB. Компьютер при этом не требуется.



#### **Внимание!** -----

Печать видеороликов (файлов AVI) невозможна.



#### **Примечание** -----

- В этой камере используется промышленный стандарт прямой печати PictBridge.
- Для печати снимков с камеры принтер должен поддерживать стандарт PictBridge. Информацию о поддержке см. в документации к принтеру.



# Подключение камеры к принтеру

Подключите камеру к принтеру с помощью кабеля USB из комплекта поставки.

**1** Убедитесь, что камера выключена.

**2** Подключите камеру к принтеру с помощью кабеля USB из комплекта поставки.

- Камера включится автоматически.
- Если принтер еще не включен, включите его.

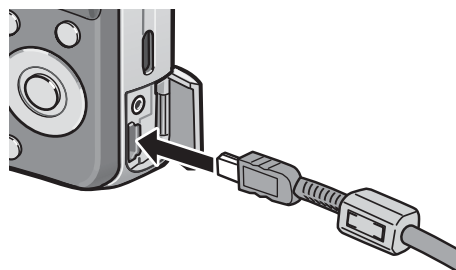

## **Примечание** -----

При отключении камеры от принтера выключайте ее после завершения печати, затем отключайте кабель USB.



## **Внимание!** -----

- Не прикладывайте силу при подключении кабеля USB к разъему.
- Не прикладывайте силу при работе с подключенным кабелем USB.
- При использовании кабеля USB не перемещайте камеру, держа за кабель.

## Печать изображений

Изображения с камеры можно распечатать на принтере, поддерживающем стандарт PictBridge.

Если карта памяти SD не установлена, печатаются изображения из внутренней памяти. Если карта SD установлена, печатаются изображения с нее.



### **Внимание!**

Не отключайте кабель USB во время печати.



### **Примечание**

Если во время передачи изображения на экране появится сообщение [Ошибка принтера], проверьте состояние принтера и предпримите необходимые меры.

## Печать одного или всех изображений

4

Прямая печать

### **1** Убедитесь, что принтер готов к печати.

- На камере откроется экран [Подключение...].

### **2** Нажмите на кнопку ADJ.

- Откроется экран воспроизведения прямой печати.

### **3** Кнопками ▲▼◀▶ выберите изображение, которое нужно напечатать.

### **4** Нажмите на кнопку ADJ.

### **5** Кнопками ▲▼ выберите пункт меню [1 файл] или [Все файлы].

### **6** Нажмите на кнопку MENU/OK.

- Откроется меню прямой печати.

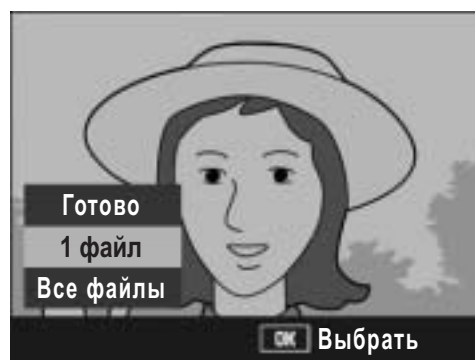
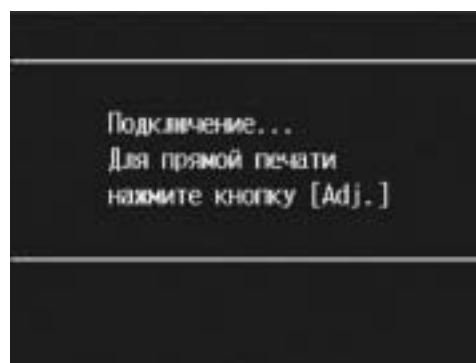

## 7 Выберите изображение кнопками ▲▼, затем нажмите на кнопку ►, чтобы открыть окно параметров.

- Когда на камере выводится экран [Подключение...], соединение с принтером еще не установлено. После установки соединения экран [Подключение...] закрывается и открывается экран [Прямая печать]. Выполняйте это действие после установки соединения.
- Здесь можно настроить следующие параметры. В этом меню выводятся только те настройки, которые поддерживаются подключенным к камере принтером.

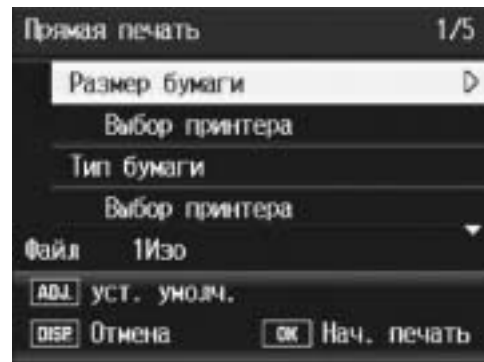

| Наименование       | Описание   |
|--------------------|--|
| Размер бумаги      | Выбор размера бумаги.  |
| Тип бумаги         | Выбор типа бумаги.   |
| Макет              | Выбор количества изображений на одном листе. Варианты выбора зависят от подключенного принтера.  |
| Печатать дату      | Печать или отмена печати даты съемки на снимках. Формат даты можно задать в меню Настройка.  |
| Печатать имя файла | Печать или отмена печати имени файла.  |
| Оптимизировать     | Оптимизация изображения перед печатью.   |
| Размер отпеч.      | Размер отпечатка.  |
| Качество           | Качество печати.   |
| Печать отчета*     | Печать на бланках.   |
| Кол-во отпечатков  | Количество отпечатков.   |
| Экономия тонера*   | Режим экономии чернил за счет использования меньшего их количества при печати.   |
| 1 стор./2 стор*    | Печать на обеих сторонах листа бумаги. Для двусторонней печати выберите [Двухсторонний]. При двусторонней печати печатается одна копия каждого изображения, даже если на этапе 6 на стр. 130 было выбрано несколько копий. |

\* В этом меню выводятся только те настройки, которые поддерживаются подключенным к камере принтером Ricoh. Самую свежую информацию о принтерах Ricoh см. на веб-сайте компании Ricoh (<http://www.ricoh.com/>).

## 8 Выберите нужное значение кнопками ▲▼ и нажмите на кнопку MENU/OK.

- Камера вернется в меню прямой печати.

## 9 Повторяя этапы 7 и 8, настройте все необходимые параметры.



## Примечание

- Для того чтобы использовать выбранные значения при очередном подключении камеры к принтеру, нажмите на кнопку ADJ., когда откроется экран, показанный на этапе 7. Когда откроется показанный справа экран, кнопками ◀▶ выберите значение [Устан.] и нажмите на кнопку MENU/OK.
- Для того чтобы в следующий раз воспользоваться настройками, заданными ранее, выберите [Отмена].

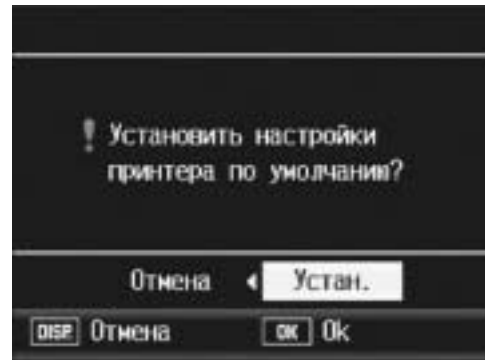

## 10 Нажмите на кнопку MENU/OK.

- Выбранные изображения начнут передаваться на принтер, откроется экран [Идет передача...].
- Нажатием на кнопку DISP. эту операцию можно отменить.
- Когда изображения будут переданы на принтер, камера вернется в режим воспроизведения прямой печати и начнется печать.

## Печать нескольких изображений

### 1 Убедитесь, что принтер готов к печати.

- На камере откроется экран [Подключение...].

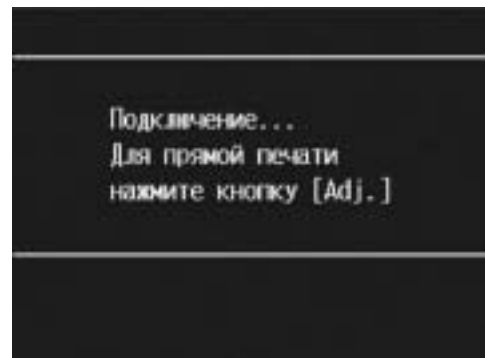

### 2 Нажмите на кнопку ADJ.

- Откроется экран воспроизведения прямой печати.

### 3 Поверните регулятор зума в направлении [Zoom] (просмотр миниатюр).

- На экран будет выведено 12 миниатюр.

### 4 Кнопками ▲▼◀▶ выберите изображение, которое нужно напечатать.



### 5 Нажмите на кнопку MENU/OK.

### 6 Кнопками ▲▼ задайте количество отпечатков.

- Для увеличения количества отпечатков нажимайте на кнопку ▲, для уменьшения – на кнопку ▼.

### 7 Кнопками ◀▶ выберите следующее изображение, которое нужно напечатать.

**8** Кнопками ▲▼ задайте количество отпечатков.

**9** Повторяя этапы 7 и 8, выберите все изображения, которые нужно напечатать, и количество отпечатков для каждого из них.

**10** Нажмите на кнопку MENU/OK.

- Откроется меню прямой печати.

**11** Выберите изображение кнопками ▲▼, затем нажмите на кнопку ►, чтобы открыть окно параметров.

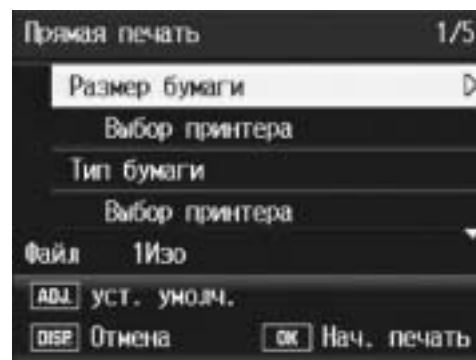

- Когда на камере выводится экран [Подключение...], соединение с принтером еще не установлено. После установки соединения экран [Подключение...] закрывается и открывается экран [Прямая печать]. Выполняйте это действие после установки соединения.
- Подробнее о настройках см. на стр. 129.

**12** Выберите нужное значение кнопками ▲▼ и нажмите на кнопку MENU/OK.

- Камера вернется в меню прямой печати.

**13** Повторяя этапы 11 и 12, настройте все необходимые параметры.

**14** Нажмите на кнопку MENU/OK.

- Выбранные изображения начнут передаваться на принтер, откроется экран [Идет передача...].
- Нажатием на кнопку DISP. эту операцию можно отменить.
- Когда все выбранные изображения будут переданы на камеру, камера вернется в режим воспроизведения прямой печати.

#### **Примечание** -----

- Печатаются только изображения, помеченные значком . Если вы отменили печать, а затем решили повторить ее, убедитесь, что нужные изображения отмечены значком принтера.
- Одно и то же изображение можно напечатать несколько раз на одном листе.
- Варианты выбора зависят от функций принтера.
- Для печати изображений с использованием настроек принтера по умолчанию на экране параметров выберите [Выбор принтера].

## 5 Настройка фотокамеры

### Меню Настройка

Для изменения параметров камеры можно открыть меню Настройка из меню съемки (👉 стр. 66) или воспроизведения (👉 стр. 105).

Параметры, которые можно задать в меню Настройка, перечислены в следующей таблице.

| Параметр                        | Значения [Значение по умолчанию]  | См.      |
|---------------------------------|---|----------|
| Формат. (карту)                 | _____   | стр. 135 |
| Формат. (память)                | _____   | стр. 136 |
| Яркость экрана                  | _____   | стр. 137 |
| Сохран. настройки               | [Настройки1], Настройки2  | стр. 138 |
| Настройки зума                  | [Быстрый], Медленный, Пошаг. зум  | стр. 140 |
| ISO авто-макс.                  | [AUTO 400], AUTO 800, AUTO 1600   | стр. 141 |
| Разм. влож. файла               | 1280[1M], 640[VGA], 480, [320[QVGA]]  | стр. 142 |
| Автоотключение                  | Выкл., [1 мин.], 5 мин., 30 мин.  | стр. 143 |
| Звуковые сигналы                | [Все], Спуск  | стр. 144 |
| Настр. громкости                | □ □ □ (выкл.), ■ □ □ (низкий уровень),<br>[■ ■ □] (средний уровень), ■ ■ ■ (громко)   | стр. 145 |
| Подтв. на экране                | Вык, [0,5 с.], 1 с, 2 с, 3 с.   | стр. 146 |
| Цифровой зум                    | [Обычный], Авторазмер   | стр. 147 |
| Настр. 1 для ADJ.* <sup>1</sup> | [Выкл.]* <sup>4</sup> , [Комп. эксп.]* <sup>1</sup> , [Бал. белого]* <sup>2</sup> ,   | стр. 149 |
| Настр. 2 для ADJ.* <sup>2</sup> | [ISO]* <sup>3</sup> , Качество, Фокус, Резко, Замер эксп,   |          |
| Настр. 3 для ADJ.* <sup>3</sup> | Серийная, Эксповилка  |          |
| Настр. 4 для ADJ.* <sup>4</sup> |   |          |
| АФ вспом. вспышка               | [Вкл], Вык  | стр. 150 |
| Увел. значки                    | Вкл, [Вык]  | стр. 151 |
| Порядковый номер                | Вкл, [Вык]  | стр. 152 |
| Настройки даты                  | _____   | стр. 154 |
| Language/言語(*)                  | 日本語 (японский), English (английский),<br>Deutsch (немецкий), Français<br>(французский), Italiano (итальянский),<br>Español (испанский), Русский,<br>简体中文 (китайский, упрощенное письмо),<br>繁体中文 (китайский, традиционное<br>письмо), 한국어 (корейский) | стр. 155 |
| Режим видеовыхода(*)            | NTSC, PAL   | стр. 156 |

(\*) Значения по умолчанию зависят от места приобретения камеры.

## Меню Настройка

Здесь описан порядок настройки.

Выберите нужный пункт меню кнопками ▲▼▶ и нажмите на кнопку MENU/OK для установки.

### 1 Нажмите на кнопку MENU/OK.

- Откроется меню съемки (или воспроизведения).

### 2 Нажмите на кнопку ▶.

- Откроется меню Настройка.

Пункты меню представлены на четырех экранах.

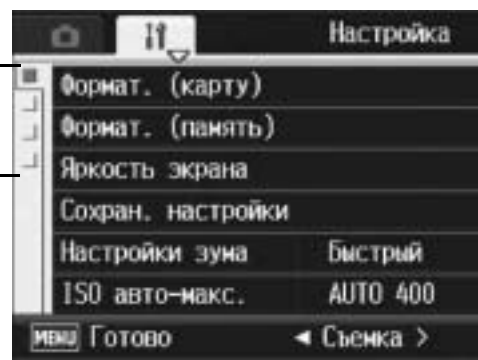

### 3 Выберите нужный пункт кнопками ▲▼.

- Для того чтобы открыть следующий экран, нажмите на кнопку ▼.

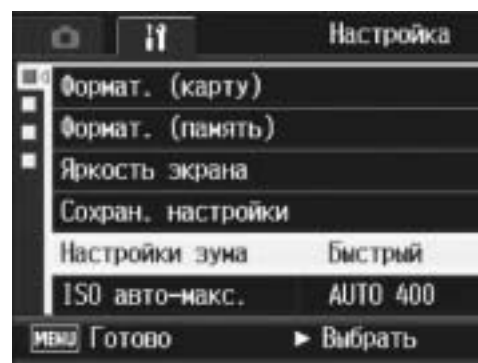

### 4 Нажмите на кнопку ▶.

- Откроется список настроек для выбранного пункта меню.

### 5 Выберите значение кнопками ▲▼.

### 6 Нажмите на кнопку MENU/OK или ◀, затем на кнопку MENU/OK.

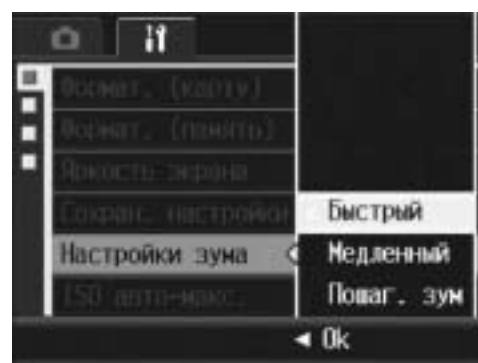

- Меню Настройка исчезнет, камера будет готова к съемке или воспроизведению.
- Меню Настройка может открываться в зависимости от настроек. Для выхода из него и возврата в режим съемки или воспроизведения нажмите на кнопку MENU/OK.

### Примечание

Для некоторых функций способ выбора настроек может отличаться от описанного в данном разделе. Более подробную информацию см. в описании функции.



## Переход по экранам

Экран можно выбирать по вкладке.

- 1 Для перехода в поле вкладок, расположенное слева, нажмите на кнопку ◀.
- 2 Кнопками ▲▼ выберите нужный номер экрана.
- 3 Для возврата к выбору пункта меню нажмите на кнопку ▶.

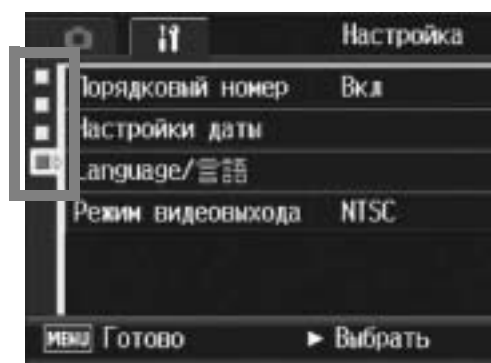



## Подготовка карты памяти SD (Формат. (карту))

Если при установке в камеру карты памяти SD выводится сообщение [Ошибка карты памяти] или карта ранее использовалась на компьютере или ином устройстве, для работы с камерой карту нужно отформатировать. Форматирование – это процесс подготовки карты к записи на нее изображений.



### **Внимание!** -----

Если на карте памяти сохранены изображения, при форматировании они будут удалены.

Для форматирования карты выполните следующие действия.

### **1** Вызовите меню **Настройка**.

- Процедуру вызова этого меню см. на стр. 133.

### **2** Кнопкой **▼** выберите пункт **[Формат. (карту)]** и нажмите на кнопку **▶**.

- Появится запрос на подтверждение форматирования.

### **3** Выберите ответ **[Да]** кнопками **◀▶** и нажмите на кнопку **MENU/OK**.

- Начнется форматирование. По окончании форматирования вновь откроется меню **Настройка**.
- Если карта SD не установлена, будет выведено соответствующее сообщение. Выключите питание, установите в камеру карту памяти SD и повторите форматирование.

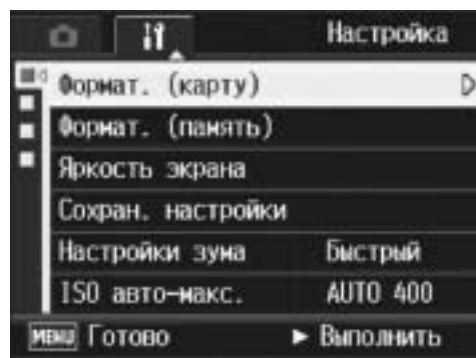

### **4** Нажмите на кнопку **MENU/OK**.



### **Защита изображений от удаления** -----

Для защиты снимков от случайного удаления и для защиты карты от непреднамеренного форматирования переведите переключатель защиты от записи на карте памяти SD в положение "LOCK" (стр. 21). После разблокировки карты (для этого нужно перевести переключатель в исходное положение) запись изображений и форматирование карты вновь будут возможны.

## Форматирование внутренней памяти (Формат. (память))

Если на экран выводится сообщение [Форматирование внутренней памяти], необходимо отформатировать внутреннюю память.



### **Внимание!** -----

Все изображения, сохраненные во внутренней памяти, при форматировании удаляются. Если во внутренней памяти имеются изображения, которые нужно сохранить, перед форматированием внутренней памяти скопируйте их на карту памяти SD. (☞ стр. 119)

Для форматирования внутренней памяти выполните следующие действия.

### **1** Вызовите меню **Настройка**.

- Процедуру вызова этого меню см. на стр. 133.

### **2** Кнопкой ▼ выберите пункт [Формат. (память)] и нажмите на кнопку ►.

- Появится запрос на подтверждение форматирования.

### **3** Выберите ответ [Да] кнопками ◀▶ и нажмите на кнопку MENU/OK.

- Начнется форматирование. По окончании форматирования вновь откроется меню Настройка.

### **4** Нажмите на кнопку MENU/OK.

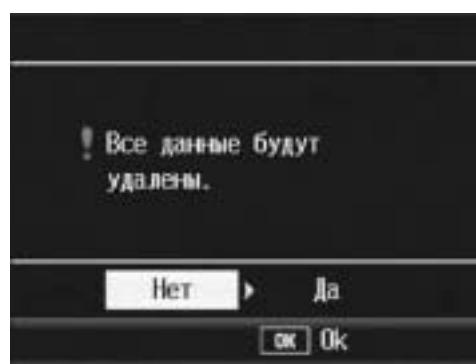
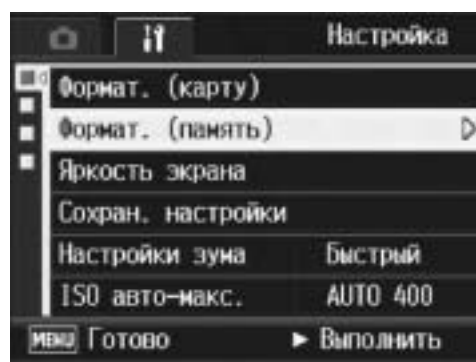

# Настройка яркости жидкокристаллического экрана (Яркость экрана)

Для настройки яркости экрана выполните следующие действия.

## 1 Вызовите меню Настройка.

- Процедуру вызова этого меню см. на стр. 133.

## 2 Кнопкой ▼ выберите пункт [Яркость экрана] и нажмите на кнопку ►.

- Откроется экран настройки яркости экрана.

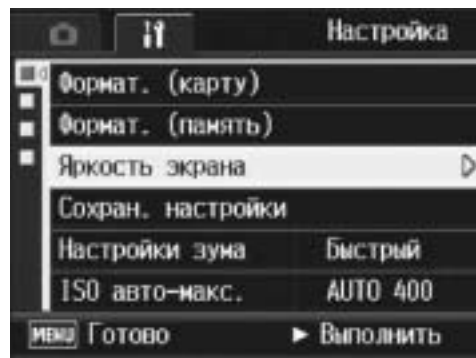

## 3 Кнопками ▲▼ отрегулируйте яркость.

- Переместите бегунок на шкале яркости вниз, чтобы сделать экран темнее, или вверх, чтобы сделать его светлее. Яркость экрана меняется с перемещением бегунка.



## 4 Установив нужную яркость, нажмите на кнопку MENU/OK.

- Камера вернется в меню Настройка.

## 5 Нажмите на кнопку MENU/OK.



### **Настройка яркости кнопкой DISP.** -----

В режиме съемки нажмите и удерживайте кнопку DISP. для увеличения яркости экрана.

Если максимальная яркость уже установлена, при удержании кнопки DISP. будет восстановлен уровень яркости, заданный значением параметра [Яркость экрана].



### **Примечание** -----

После нескольких секунд бездействия камеры включенный экран выключается с целью экономии заряда аккумулятора. Для того чтобы вновь включить его, выполните какую-либо операцию с камерой.

## Регистрация собственных настроек (Сохран. настройки)

Функция “Мои настройки” позволяет быстро применять необходимые параметры съемки.

Камера позволяет сохранить два набора настроек, после чего можно будет перевести переключатель режимов в положение “MY” (режим “Мои настройки”) и выбрать [Мои настр. 1] или [Мои настр. 2]. (☞ стр. 38)

Для того чтобы сохранить свои настройки, выполните следующие действия.

**1** Установите настройки, которые нужно сохранить.

**2** Вызовите меню Настройка.

- Процедуру вызова этого меню см. на стр. 133.

**3** Кнопкой ▼ выберите [Сохран. настройки] и нажмите на кнопку ►.

- Появится запрос на подтверждение.

**4** Выберите [Настройки1] или [Настройки2] и нажмите на кнопку MENU/OK.

- Текущие настройки камеры будут сохранены, камера вернется в меню Настройка.
- Если вы передумаете сохранять настройки, нажмите на кнопку DISP.

**5** Нажмите на кнопку MENU/OK.

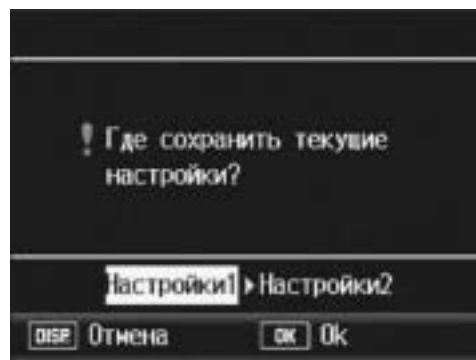
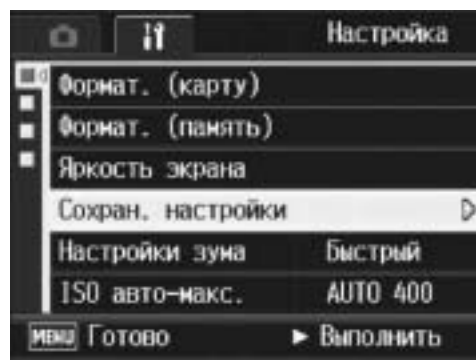

## Настройки, которые можно сохранить с помощью этой функции

Качество/размер

Фокус

Фокусное расстояние для ручного фокуса

Замер экспозиции

Резкость

Длительн. съемка

Глубина цвета

Комп. экспозиции

Время экспонир.

Наложение даты

Баланс белого

Замер ISO

Макс. выдержка

Коррект. дрожания

Положение зума

Макросъемка

Вспышка

Сюжетная программа

Автоспуск

Кнопка Режим

Увел. значки

Цифровой зум

Настройки зума

Разм. влож. файла

Зап. двойной разм

Плотность

Частота кадров

## Настройка зума (Настройки зума)

Можно выбирать следующие настройки зума.

| Возможные настройки                |  |
|------------------------------------|--|
| Быстрый<br>*Действует по умолчанию | Скорость зума увеличивается.   |
| Медленный                          | Скорость зума уменьшается.   |
| Пошаг. зум                         | Фокусное расстояние фиксируется на одном из семи уровней (28, 35, 50, 85, 105, 135 и 200 мм в эквиваленте 35-миллиметровых камер). |

### 1 Вызовите меню Настройка.

- Процедуру вызова этого меню см. на стр. 133.

### 2 Кнопкой ▼ выберите пункт [Настройки зума] и нажмите на кнопку ►.

### 3 Выберите нужное значение кнопками ▲▼.

### 4 Нажмите на кнопку MENU/OK или ◀, затем на кнопку MENU/OK.

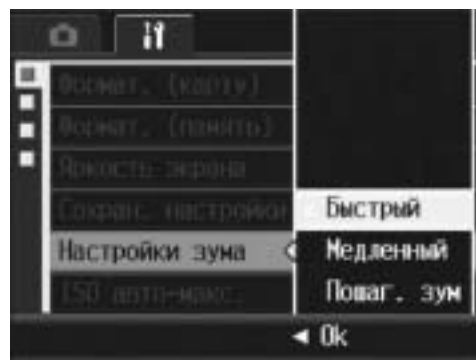

### Примечание

При пошаговом зуме фокусное расстояние фиксируется на одном из семи уровней (31, 35, 50, 85, 105, 135 и 200 мм в эквиваленте 35-миллиметровых камер).

## Изменение максимального значения ISO (ISO авто-макс.)

Максимальное значение ISO для режима [Авто-макс.] (автоматическая высокая чувствительность) (☞ стр. 95) можно изменять в меню съемки (пункт [Замер ISO]).

### Возможные настройки

AUTO 400 \*Действует по умолчанию

AUTO 800

AUTO 1600

Для изменения максимальной чувствительности выполните следующие действия.

### 1 Вызовите меню Настройка.

- Процедуру вызова этого меню см. на стр. 133.

### 2 Кнопкой ▼ выберите пункт [ISO авто-макс.] и нажмите на кнопку ►.

### 3 Выберите нужное значение кнопками ▲▼.

### 4 Нажмите на кнопку MENU/OK или ◀, затем на кнопку MENU/OK.



### Примечание

Изображения, снятые с более высокой чувствительностью, могут быть зернистыми.

## Изменение размера для режима [Зап. двойной разм] (Разм. влож. файла)

При съемке изображения с вложенным файлом (☞ стр. 99) можно выбирать размер вложенного файла, который записывается вместе с исходным.

### Возможные настройки

1280[1M]

640[VGA]

480

320[QVGA] \*Действует по умолчанию

### ⚠ **Внимание!** -----

Если для параметра [Качество/размер] выбрано значение [N1280(1M)], а для параметра [Разм. влож. файла] — значение [1280[1M]], вложенный файл не создается.

### **1** Вызовите меню Настройка.

- Процедуру вызова этого меню см. на стр. 133.

### **2** Кнопкой ▼ выберите пункт [Разм. влож. файла] и нажмите на кнопку ►.

### **3** Выберите нужное значение кнопками ▲▼.

### **4** Нажмите на кнопку MENU/OK или ◀, затем на кнопку MENU/OK.

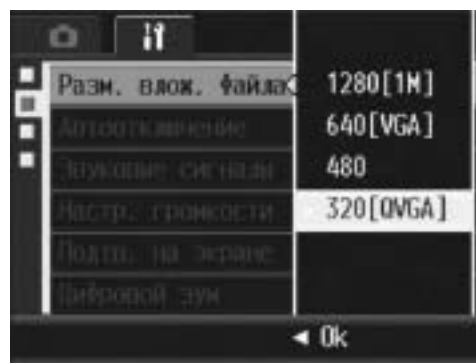



## Настройка автоматического отключения питания (Автоотключение)

Если вы не пользуетесь камерой в течение установленного времени, она автоматически отключается для экономии заряда аккумулятора (автоотключение).

По умолчанию автоматическое отключение происходит через минуту, однако этот интервал можно изменить.

### Возможные настройки

Выкл. (автоматического отключения не происходит)

1 мин. \*Действует по умолчанию

5 мин.

30 мин.

Для изменения интервала автоматического отключения выполните следующие действия.

### 1 Вызовите меню Настройка.

- Процедуру вызова этого меню см. на стр. 133.

### 2 Кнопкой ▼ выберите пункт [Автоотключение] и нажмите на кнопку ►.

### 3 Выберите нужное значение кнопками ▲▼.

### 4 Нажмите на кнопку MENU/OK или ◀, затем на кнопку MENU/OK.

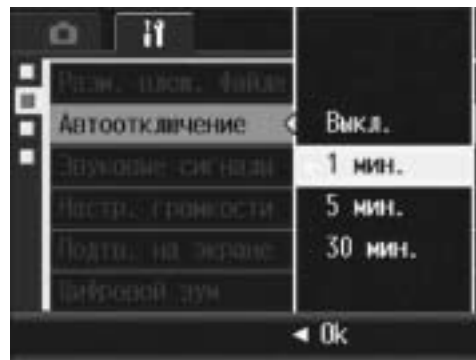

### Примечание

- Для того чтобы возобновить работу с камерой после автоматического отключения питания, нажмите на кнопку питания и вновь включите камеру. Можно также включить камеру в режиме воспроизведения, нажав и удерживая (более одной секунды) кнопку  (воспроизведение).
- Функция автоматического отключения питания не работает, если камера подключена к компьютеру или принтеру.
- При съемке с заданным интервалом настройка [Автоотключение] не применяется, и функция автоматического отключения не работает.

## Изменение параметров звуковых сигналов (Звуковые сигналы)

Во время работы камера может подавать четыре типа звуковых сигналов: сигнал начала работы, сигнал спуска затвора, сигнал фокусировки и предупреждающий сигнал.

- Сигнал начала работы : подается при включении камеры.  
Сигнал спуска затвора : подается при нажатии на спусковую кнопку.  
Сигнал фокусировки : подается, если спусковая кнопка нажата до половины, и камера фокусируется на объекте.  
Предупреждающий сигнал : сигнал об ошибке, невозможности выполнения операции.

### Возможные настройки

Все (все сигналы включены) \*Действует по умолчанию

Спуск (только сигнал спуска и предупреждающий сигнал)

Для изменения настроек звуковых сигналов выполните следующие действия.

### 1 Вызовите меню Настройка.

- Процедуру вызова этого меню см. на стр. 133.

### 2 Кнопкой ▼ выберите пункт [Звуковые сигналы] и нажмите на кнопку ►.

### 3 Выберите нужное значение кнопками ▲▼.

### 4 Нажмите на кнопку MENU/OK или ◀, затем на кнопку MENU/OK.

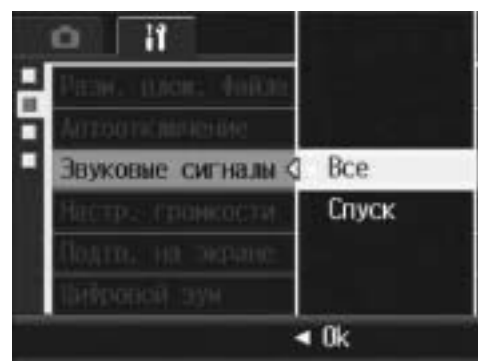

## Изменение громкости звуковых сигналов (Настр. громкости)

Громкость звуковых сигналов можно изменять.

### Возможные настройки

- (выключены)
- (тихо)
- (средне) \*Действует по умолчанию
- (громко)

Для изменения громкости звуковых сигналов выполните следующие действия.

### 1 Вызовите меню Настройка.

- Процедуру вызова этого меню см. на стр. 133.

### 2 Кнопкой ▼ выберите [Настр. громкости] и нажмите на кнопку ►.

### 3 Выберите нужное значение кнопками ▲▼.

### 4 Нажмите на кнопку MENU/OK или ◀, затем на кнопку MENU/OK.

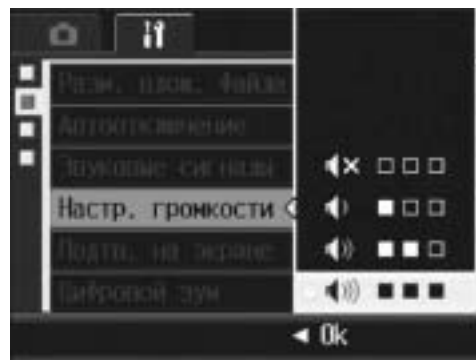

## Изменение времени проверки изображения (Подтв. на экране.)

После нажатия на спусковую кнопку снятое изображение на некоторое время выводится на экран, где его можно проверить. По умолчанию изображение выводится на экран в течение 0,5 секунды, однако это время можно изменить.

### Возможные настройки

Выкл. (изображение после съемки не выводится на экран)

0,5 с \*Действует по умолчанию

1 с

2 с

3 с

Для изменения времени проверки изображения выполните следующие действия.

### 1 Вызовите меню Настройка.

- Процедуру вызова этого меню см. на стр. 133.

### 2 Кнопкой ▼ выберите пункт [Подтв. на экране] и нажмите на кнопку ►.

### 3 Выберите нужное значение кнопками ▲▼.

### 4 Нажмите на кнопку MENU/OK или ◀, затем на кнопку MENU/OK.



### **Внимание!** -----

Если для параметра [Подтв. на экране] установлено значение 0,5 секунды, во время вывода изображения на экране могут оставаться значки (например, шкала зума).

## Использование автоматического изменения размера (Цифровой зум)

Эта функция позволяет кадрировать и заново сохранять изображения. Цифровой зум позволяет увеличить часть изображения до определенной степени. Однако при автоматическом изменении размера кадрированная часть изображения сохраняется без снижения качества изображения. Размер сохраненного изображения зависит от увеличения. Эта функция работает, только если для параметра [Качество/размер] выбрано значение 3264 × 2448. (👉 стр. 69)

### Возможные настройки

| Возможные настройки | Описание  |
|---------------------|---|
| Стандартн.          | Изображение сохраняется с использованием качества и размера, задаваемых параметром [Качество/размер]. |
| Авторазмер          | Автоматическое изменение размера и запись изображения.  |



### Примечание

Если для параметра [Качество/размер] установлено значение, отличное от 3264 × 2448, выключается цифровой зум.

### Степень увеличения и размер записанного изображения

| Увеличение         | 7,1-кратное      | 7,1 × 1,3-кратное | 7,1 × 1,6-кратное | 7,1 × 2,5-кратное | 7,1 × 5,1-кратное |
|--------------------|------------------|-------------------|-------------------|-------------------|-------------------|
| Размер изображения | 3264 × 2448 (8M) | 2592 × 1944 (5M)  | 2048 × 1536 (3M)  | 1280 × 960 (1M)   | 640 × 480 (VGA)   |

**1**

**Вызовите меню Настройка.**

- Процедуру вызова этого меню см. на стр. 133.

**2**

**Кнопкой ▼ выберите пункт [Цифровой зум] и нажмите на кнопку ►.**

**3**

**Кнопками ▲▼ выберите пункт меню [Авторазмер].**

**4**

**Нажмите на кнопку MENU/OK или ◀, затем на кнопку MENU/OK.**

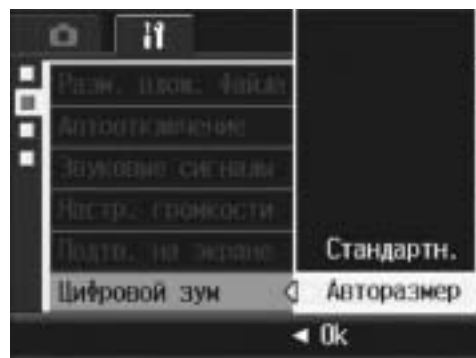

**5** Поверните регулятор зума в направлении значка [▲] (телесъемка) и удерживайте его в этом положении до тех пор, пока индикатор зума не станет показывать



максимальное увеличение. После этого ненадолго отпустите регулятор и сразу же опять поверните его в направлении значка [▲] (телесъемка).

- Еще раз поверните регулятор зума в направлении значка [▲] (телесъемка), чтобы изменить размер изображения и сохранить изображение.
- Размер сохраненного изображения выводится над шкалой зума.

**⚠ Внимание!** -----

Эта функция не работает в режиме серийной съемки и при съемке с сюжетной программой [Коррекц. перекося]. Если в этой ситуации установлен режим [Авторазмер], вместо него активизируется цифровой зум.

## Назначение функций кнопке ADJ. (Настр. для ADJ)

Кнопке ADJ. можно назначить различные функции. Это позволит быстрее обращаться к экранам настройки в обход меню. Для параметров [Настр. 1 для ADJ] - [Настр. 4 для ADJ] можно назначить различные функции, которые будут активизироваться при нажатии на кнопку ADJ.

| Возможные настройки  | См.     |
|--|---------|
| Выкл. *Действует по умолчанию для [Настр. 4 для ADJ]       | -       |
| Комп. эксп. *Действует по умолчанию для [Настр. 1 для ADJ] | стр. 90 |
| Бал. белого *Действует по умолчанию для [Настр. 2 для ADJ] | стр. 92 |
| ISO *Действует по умолчанию для [Настр. 3 для ADJ]         | стр. 95 |
| Качество (Качество/размер)                                 | стр. 69 |
| Фокус  | стр. 71 |
| Резко  | стр. 75 |
| Замер эксп   | стр. 74 |
| Серийная   | стр. 76 |
| Эксповилка   | стр. 81 |

Для того чтобы назначить какую-либо функцию для параметров [Настр. 1 для ADJ] - [Настр. 4 для ADJ], выполните следующие действия.

### 1 Вызовите меню Настройка.

- Процедуру вызова этого меню см. на стр. 133.

### 2 Кнопкой ▼ выберите [Настр. 1 для ADJ], [Настр. 2 для ADJ], [Настр. 3 для ADJ] или [Настр. 4 для ADJ] и нажмите на кнопку ►.

### 3 Выберите нужное значение кнопками ▲▼.

### 4 Нажмите на кнопку MENU/OK или ◀, затем на кнопку MENU/OK.

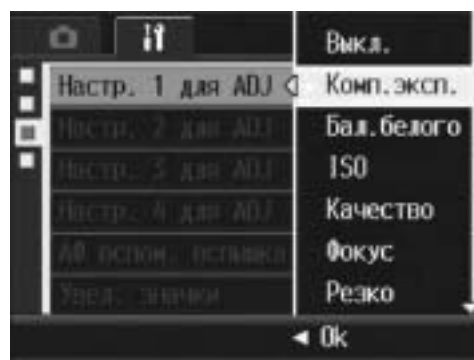

### Примечание

Информацию об использовании кнопки ADJ. см. на стр. 62.

## Изменение настройки вспомогательной вспышки для автофокуса (АФ вспом. вспышка)

Камера позволяет выбрать, будет ли использоваться вспомогательная вспышка при автоматической фокусировке. Если для параметра [АФ вспом. вспышка] установлено значение [Вкл], при съемке в условиях недостаточной освещенности и затруднении с определением расстояния автофокуса будет срабатывать вспомогательная вспышка. Для изменения настройки вспомогательной вспышки выполните следующие действия.

### 1 Вызовите меню Настройка.

- Процедуру вызова этого меню см. на стр. 133.

### 2 Кнопкой ▼ выберите [АФ вспом. вспышка] и нажмите на кнопку ►.

### 3 Выберите нужное значение кнопками ▲▼.

### 4 Нажмите на кнопку MENU/OK или ◀, затем на кнопку MENU/OK.



### **Внимание!** -----

Если для параметра [АФ вспом. вспышка] установлено значение [Вкл], и освещения недостаточно, вспомогательная вспышка может не срабатывать.



## Увеличение значков на экране (Увел. значки)

В обычном режиме экрана можно увеличить следующие значки (☞ стр. 56):

вспышки, макросъемки, автоспуска, баланса белого, фокуса, компенсации экспозиции и ISO.

В режиме вывода увеличенных значков следующие элементы на экране не выводятся:

шкала зума/фокуса, значки наложения даты, резкости и глубины цвета.

Для увеличения значков на экране выполните следующие действия.

### **1** Вызовите меню **Настройка**.

- Процедуру вызова этого меню см. на стр. 133.

### **2** Кнопкой ▼ выберите **[Увел. значки]** и нажмите на кнопку ►.

### **3** Выберите нужное значение кнопками ▲▼.

### **4** Нажмите на кнопку **MENU/OK** или ◀, затем на кнопку **MENU/OK**.

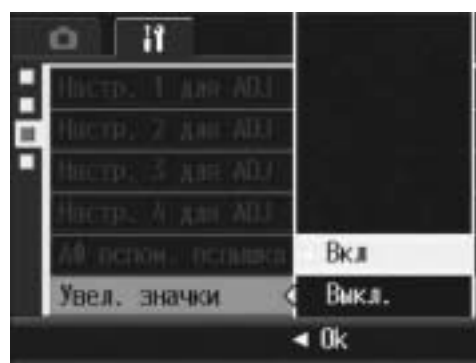

## Настройка имен файлов (Порядковый номер)

В именах файлов, в которых изображения сохраняются на карте памяти SD или во внутренней памяти, используется автоматически назначаемый порядковый номер.

При смене карты памяти SD камера может продолжать нумерацию файлов.

| Возможные настройки   |   |
|---|---|
| Вкл.<br>(продолжать нумерацию)                                  | Изображениям автоматически назначаются имена файлов в формате: "R" и семь цифр, от R0010001.jpg до R9999999.jpg.<br>В этом случае нумерация файлов продолжается даже после смены карты памяти SD. |
| Выкл.<br>(нумерация не продолжается)<br>*Действует по умолчанию | Имена файлов с RIMG0001.jpg по RIMG9999.jpg назначаются отдельно для каждой карты памяти SD.<br>После записи на карту файла с именем RIMG9999 на ней больше нельзя будет сохранить данные.        |

5

Настройка фотокамеры

Для изменения имен файлов выполните следующие действия.

### 1 Вызовите меню Настройка.

- Процедуру вызова этого меню см. на стр. 133.

### 2 Кнопкой ▼ выберите пункт [Порядковый номер] и нажмите на кнопку ►.

### 3 Выберите нужное значение кнопками ▲▼.

### 4 Нажмите на кнопку MENU/OK или ◀, затем на кнопку MENU/OK.

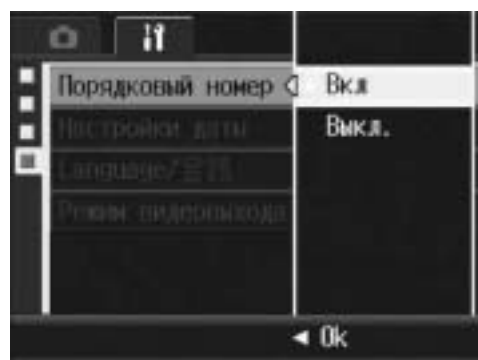



### **Примечание** -----

- При записи во внутреннюю память имена файлов назначаются таким образом, как будто для параметра [Порядковый номер] установлено значение [Выкл.].
- После сохранения файла с именем RIMG9999 файлы больше нельзя будет сохранять. В этом случае переместите данные с карты памяти SD на компьютер или носитель информации, а затем отформатируйте карту памяти SD.

# Установка даты и времени (Настройки даты)

На снимки можно накладывать дату и время съемки. Здесь описана установка даты и времени с помощью меню Настройка.

## 1 Вызовите меню Настройка.

- Процедуру вызова этого меню см. на стр. 133.

## 2 Кнопкой ▼ выберите пункт [Настройки даты] и нажмите на кнопку ►.

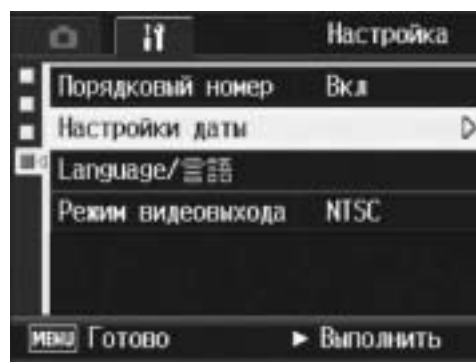

## 3 Кнопками ▲▼◀▶ установите год, месяц, число и время.

- Для быстрого увеличения или уменьшения числа можно удерживать нажатыми кнопки ▲▼.
- Для перехода к следующему элементу нажимайте на кнопки ◀▶.

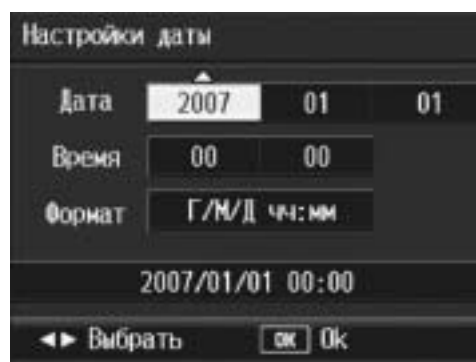

## 4 В поле [Формат] выберите формат даты и времени.

## 5 Проверьте информацию на экране и нажмите на кнопку MENU/OK.

- После установки даты и времени камера вернется в меню Настройка.

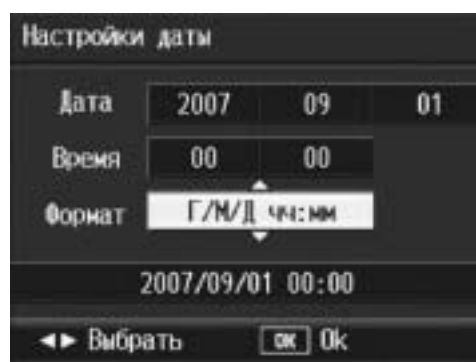

## 6 Нажмите на кнопку MENU/OK.

### Примечание

- Если аккумулятор снимается более чем на неделю, настройки даты и времени будут потеряны. Дату и время нужно будет установить заново.
- Для сохранения даты и времени нужно установить в фотокамеру аккумулятор с уровнем заряда, достаточным не менее чем на два часа.

# Изменение языка интерфейса (Language/言語)

Язык сообщений на экране камеры можно изменять. Формат, используемый по умолчанию, зависит от места приобретения камеры.

## Возможные настройки

- 日本語 (японский)
- English (английский)
- Deutsch (немецкий)
- Français (французский)
- Italiano (итальянский)
- Español (испанский)
- Русский
- 简体中文 (китайский, упрощенное письмо)
- 繁体中文 (китайский, традиционное письмо)
- 한국어 (корейский)

Для изменения языка интерфейса выполните следующие действия.

### 1 Вызовите меню Настройка.

- Процедуру вызова этого меню см. на стр. 133.

### 2 Кнопкой ▼ выберите пункт [Language/言語] и нажмите на кнопку ►.

- Откроется экран выбора языка.

### 3 Выберите нужный язык кнопками ▲▼◀▶.

### 4 Нажмите на кнопку MENU/OK.

- После выбора языка камера вернется в меню Настройка.

### 5 Нажмите на кнопку MENU/OK.

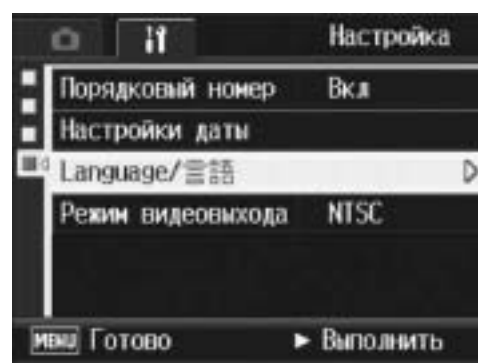

## Изменение режима просмотра изображений на экране телевизора (Режим видеовыхода)

Снимки и видеоролики можно просматривать на экране телевизора. Для этого нужно подключить камеру к телевизору с помощью аудиовидеокабеля из комплекта поставки.

(☞ стр. 124)

По умолчанию камера работает с телевизионным и прочим аудиовидеооборудованием в формате NTSC (используется в Северной Америке и других странах). Если ваше оборудование использует формат PAL (используется в Европе и других странах), перед подключением к оборудованию переключите камеру в режим PAL.

Формат, используемый по умолчанию, зависит от места приобретения камеры.

### Возможные настройки

NTSC

PAL

Для изменения формата видео выполните следующие действия.

### 1 Вызовите меню Настройка.

- Процедуру вызова этого меню см. на стр. 133.

### 2 Кнопкой ▼ выберите [Режим видеовыхода] и нажмите на кнопку ►.

### 3 Выберите нужное значение кнопками ▲▼.

### 4 Нажмите на кнопку MENU/OK или ◀.

- После выбора формата видео камера вернется в меню Настройка.

### 5 Нажмите на кнопку MENU/OK.

### Примечание

Эта фотокамера не поддерживает формат SECAM.

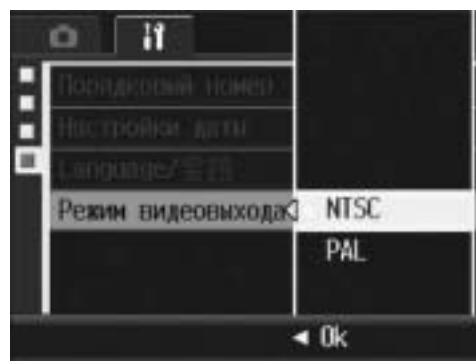

В зависимости от операционной системы сообщения на экране могут отличаться от фактических сообщений на компьютере.

### Для Windows

О системе Macintosh см. на стр. 161.

### Требования к системе для загрузки изображений

Для загрузки изображений система должна соответствовать следующим требованиям.

Проверьте компьютер или сверьтесь с руководством по его эксплуатации.

|                               |  |
|-------------------------------|--|
| Поддержка операционных систем | Windows 2000 Professional<br>Windows Me<br>Windows XP Home Edition/Professional<br>Windows Vista |
| Процессор                     | Windows 2000/Me/XP: Pentium III 500 МГц и выше<br>Windows Vista: Pentium III 1 ГГц и выше        |
| Память                        | Windows 2000/Me/XP: 256 МБайт и более<br>Windows Vista: 512 МБайт и более                        |
| Разрешение экрана             | 1024 × 768 пикселей и выше   |
| Количество цветов             | 65 000 и более   |
| Порт USB                      | Порт USB, совместимый с упомянутым выше компьютером  |



#### **Внимание!** -----

- Системы Windows 98/98SE не поддерживаются.
- Если операционная система на компьютере обновлена, порт USB может работать некорректно, в результате чего его поддержка будет невозможна.
- В случае внесения изменения в операционную систему (с использованием пакетов исправлений и обновлений) программное обеспечение может работать некорректно.
- Камера не поддерживает подключение к портам USB на платах расширения (на шине PCI и др.).
- Если используется концентратор или другие устройства USB, программное обеспечение может работать некорректно.
- При работе с видеороликами и другими большими файлами рекомендуется больший объем памяти.

## Загрузка изображений на компьютер

**1** Убедитесь, что камера выключена.

**2** Подключите кабель USB из комплекта поставки к порту USB на компьютере.

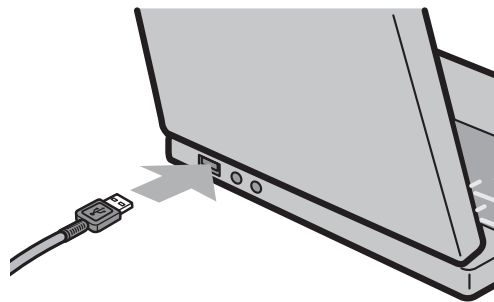

**3** Подключите кабель USB к гнезду USB на камере.

- Камера включится.
- Компьютер автоматически считает файл, позволяющий распознать камеру в качестве накопителя.
- После этого камера будет отображена в виде диска в [Моем компьютере].

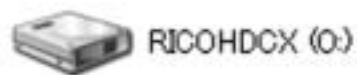
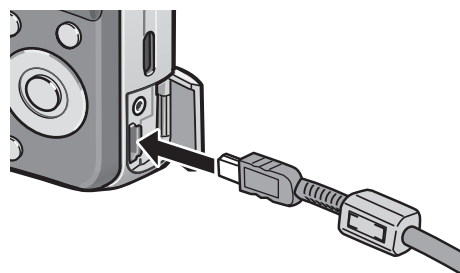

Пример экрана в Windows XP

**4** Скопируйте файлы с этого диска в нужный каталог.

- На рисунке справа показана папка камеры.
- Если отображается содержимое внутренней памяти, соответствующий камере диск называется [RICOHDCI].

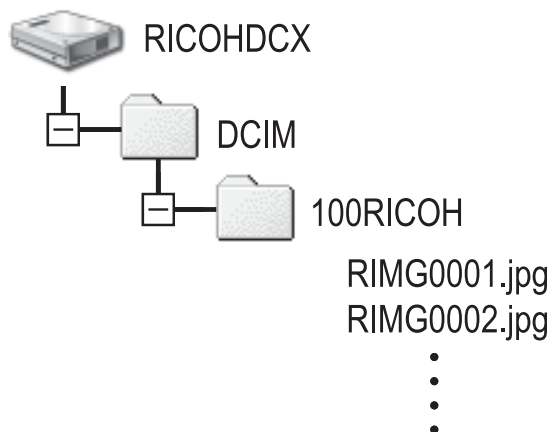

Пример экрана в Windows XP



**Внимание!** -----

- Не прикладывайте силу при подключении кабеля USB к разъему.
- Не прикладывайте силу при работе с подключенным кабелем USB.
- При использовании кабеля USB не перемещайте камеру, держа за кабель.
- Во время передачи файлов не выключайте камеру и не отсоединяйте кабель USB.
- Если в папке, куда копируются файлы, уже имеется файл с таким же именем, он будет перезаписан. Во избежание перезаписи перенесите данные в другую папку или переименуйте необходимые файлы.
- Камера не поддерживает вывод изображений, загруженных на компьютер с помощью функции [Импортировать изображения] в Windows Vista.
- Не форматируйте карты памяти SD и внутреннюю память на компьютере. Форматируйте их с помощью камеры.
- Не забывайте останавливать соединение перед отключением кабеля USB.
- Запись данных во внутреннюю память камеры невозможна.

**Примечание** -----

Если карта памяти SD установлена, отображаются файлы, сохраненные на карте. В противном случае отображаются файлы, сохраненные во внутренней памяти.

**Загрузка изображений с карты памяти SD**-----

Изображения с карты памяти SD можно загрузить на компьютер с помощью гнезда для карт памяти или устройства чтения карт памяти. В зависимости от типа такого гнезда или устройства может потребоваться адаптер карт памяти SD. Если же гнездо для карт памяти поддерживает карты SD, адаптер не потребуется.

- Иерархия изображений на карте памяти SD показана ниже.

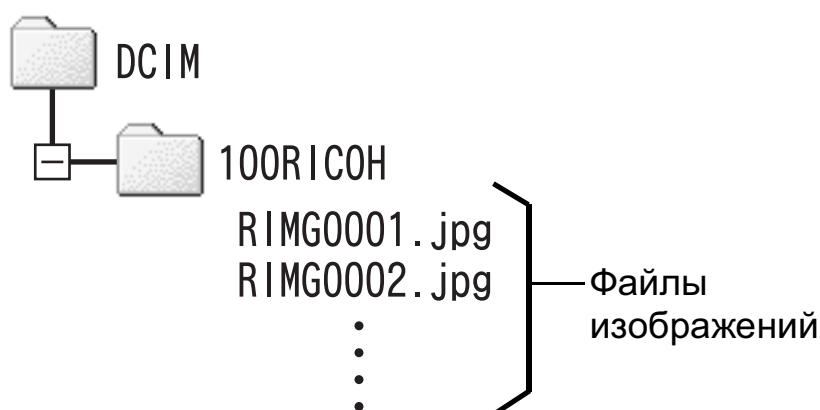

Пример экрана в Windows XP

**Устройство чтения карт памяти**

Это устройство подключается к компьютеру и позволяет считывать данные с карт памяти. Наряду с адаптерами для различных типов карт памяти имеются устройства чтения карт памяти, поддерживающие различные типы карт, в том числе и карты SD.

Выбирайте устройство чтения карт памяти, совместимое с операционной системой вашего компьютера и размером карты памяти SD.

## Отсоединение камеры от компьютера

Для отсоединения камеры от компьютера выполните следующие действия. (Пример рассчитан на систему Windows XP. В других операционных системах операции аналогичны, но могут использоваться другие термины.)

- 1** Дважды щелкните по значку [Безопасное извлечение устройства] в правой части панели задач.
- 2** Выберите [Запоминающее устройство для USB] и нажмите на кнопку [Остановить].
- 3** Убедитесь, что выбрано [Запоминающее устройство для USB], и нажмите на кнопку [ОК].
- 4** Нажмите на кнопку [Заккрыть].
- 5** Отсоедините кабель USB.



### Примечание

- Если кабель USB отсоединить без разрыва соединения, на экране может появиться предупреждение о небезопасном извлечении устройства. Не забывайте останавливать соединение перед отключением кабеля USB.
- Не отсоединяйте кабель USB во время переноса изображений. Дождитесь окончания переноса, разорвите соединение и отключите кабель.

## Для Macintosh

О системе Windows см. на стр. 157.

Камера поддерживает следующие операционные системы Macintosh.

- Mac OS 9.0 — 9.2.2
- Mac OS X 10.1.2 — 10.4.9



### **Внимание!**

Система Mac OS 8.6 не поддерживается.

## Загрузка изображений на компьютер

**1** Убедитесь, что камера выключена.

**2** Подключите кабель USB из комплекта поставки к порту USB на компьютере.

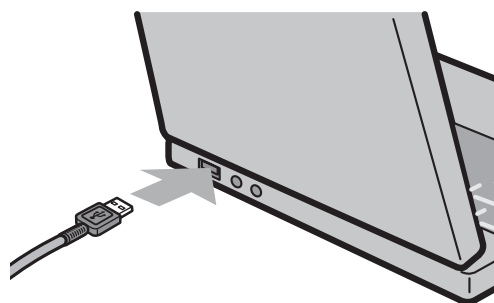

**3** Подключите кабель USB к гнезду USB на камере.

- Камера включится.
- Компьютер автоматически считает файл, позволяющий распознать камеру в качестве накопителя.
- После этого камера будет отображена в виде диска на рабочем столе.

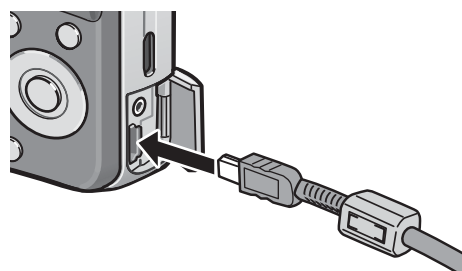

**4** Скопируйте файлы с этого диска в нужный каталог.

- На рисунке снизу показана папка камеры.
- Если отображается содержимое внутренней памяти, соответствующий камере диск называется [RICOHDCI].

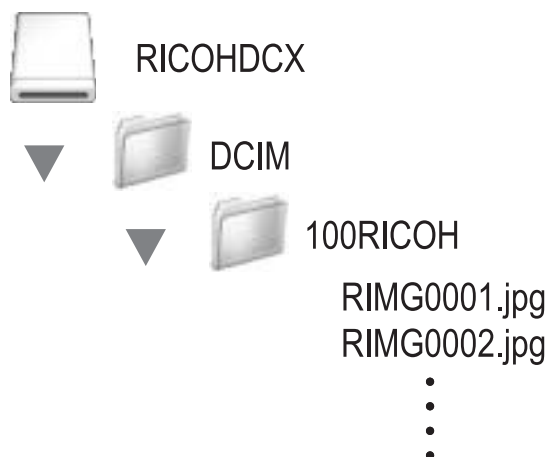

### **Внимание!**

- Не прикладывайте силу при подключении кабеля USB к разъему.
- Не прикладывайте силу при работе с подключенным кабелем USB.
- При использовании кабеля USB не перемещайте камеру, держа за кабель.

**⚠ Внимание!** -----

- Во время передачи файлов не выключайте камеру и не отсоединяйте кабель USB. Возможна некорректная запись файлов.
- Не форматируйте карты памяти SD и внутреннюю память на компьютере. Форматируйте их с помощью камеры.
- Не забывайте останавливать соединение перед отключением кабеля USB.
- Запись данных во внутреннюю память камеры невозможна.

**📌 Примечание** -----

- Если в папке, куда копируются файлы, уже имеется файл с таким же именем, он будет перезаписан. Во избежание перезаписи переименуйте файлы с одинаковыми именами или перенесите данные в другую папку.
- Если карта памяти SD установлена, отображаются файлы, сохраненные на карте. В противном случае отображаются файлы, сохраненные во внутренней памяти.

**Отключение камеры от компьютера****1 Перетащите значок устройства или тома на рабочем столе в корзину.**

- Если откроется окно с запросом пароля администратора, введите этот пароль.

**2 Отсоедините кабель USB.****📌 Примечание** -----

- Для разъединения можно также выбрать пункт [Eject] в меню [Special] в Mac OS 9 или в меню [File] в Mac OS X.
- Если кабель USB отсоединить без разрыва соединения, на экране может появиться предупреждение о небезопасном извлечении устройства. Не забывайте останавливать соединение перед отключением кабеля USB.
- Не отсоединяйте кабель USB во время переноса изображений. Дождитесь окончания переноса, разорвите соединение и отключите кабель.
- При подключении камеры к компьютеру Macintosh на карте памяти SD может быть создан файл "Finder .DAT/DS\_Store", который будет отображаться на камере как [Неизвестный файл]. При желании его можно удалить с карты памяти SD.

## Поиск и устранение неисправностей

### Сообщения об ошибках

Если на экран выводится сообщение об ошибке, выполните соответствующие действия.

| Сообщение об ошибке                                | Причина и действия  | См.                             |
|--|---|---------------------------------|
| Вставьте карту памяти.                             | Карта памяти не установлена. Установите карту памяти.   | стр. 24                         |
| Установите дату.                                   | Дата не установлена. Установите ее.   | стр. 154                        |
| Достигнут предел номеров файлов.                   | Записано максимальное количество файлов. Воспользуйтесь другой картой.  | стр. 152                        |
| Неизвестный файл.                                  | Фотокамера не может воспроизвести этот файл. Проверьте его содержимое на компьютере и удалите его.  | -                               |
| Недостаточно памяти. Продолжить?                   | На карте памяти недостаточно места, невозможно скопировать все файлы. Воспользуйтесь другой картой.   | стр. 21                         |
| Файл защищен.                                      | Попытка удалить защищенный файл.  | стр. 115                        |
| Карта памяти защищена от записи.                   | Карта заблокирована (защищена от записи). Разблокируйте карту.  | стр. 21                         |
| Для этого файла нельзя настроить параметры печати. | Этот файл (видеоролик или другой файл) невозможно распечатать.  | -                               |
| Недостаточно памяти/<br>Не хватает емкости         | Невозможно сохранить файлы. Проверьте объем свободной памяти или удалите ненужные файлы.  | стр. 52<br>стр. 135<br>стр. 136 |
|  | Превышено максимальное количество отпечатков для изображения. Выберите изображение и установите количество отпечатков равным 0.                   | -                               |
| Форматирование внутренней памяти.                  | Необходимо отформатировать внутреннюю память.   | стр. 136                        |
| Форматирование карты памяти.                       | Карта памяти не отформатирована. Отформатируйте ее на этой фотокамере.  | стр. 135                        |
| Ошибка карты памяти                                | Переформатируйте карту. Если после этого сообщение об ошибке по-прежнему выдается, это может указывать на сбой карты. Не пользуйтесь этой картой. | стр. 135                        |
| Идет запись данных                                 | Идет запись файла в память. Дождитесь ее завершения.  | -                               |
| Отсутствует файл                                   | Нет ни одного файла, который можно было бы воспроизвести.   | -                               |
| Запись невозможна                                  | Количество оставшихся кадров: 0. Воспользуйтесь другой картой или внутренней памятью.   | стр. 21                         |
| Нет файлов для восстановления.                     | Не обнаружено ни одного файла, который бы можно было восстановить.  | стр. 123                        |

# Поиск и устранение неисправностей фотокамеры

## Питание

| Проблема  | Причина   | Решение  | См.                |
|---|---|--|--------------------|
| Фотокамера не включается.   | Аккумулятор не установлен или разряжен.   | Установите или зарядите аккумулятор.   | стр. 24<br>стр. 23 |
|   | Используется несоответствующий аккумулятор.   | Выбирайте аккумуляторы указанного производителем типа. Использование других аккумуляторов запрещено. | стр. 20            |
|   | Сработала функция автоматического отключения питания.   | Вновь включите фотокамеру.   | стр. 26            |
|   | Не соблюдена полярность аккумулятора.   | Установите его правильно.  | стр. 24            |
| Фотокамера выключается во время работы.   | Фотокамера не использовалась в течение определенного времени, так что сработала функция автоматического отключения питания. | Вновь включите фотокамеру.   | стр. 26            |
|   | Аккумулятор разряжен.   | Зарядите аккумулятор.  | стр. 23            |
|   | Используется несоответствующий аккумулятор.   | Выбирайте аккумуляторы указанного производителем типа. Использование других аккумуляторов запрещено. | стр. 20            |
| Фотокамера не выключается.  | Неисправность фотокамеры.   | Снимите и вновь установите аккумулятор.  | стр. 24            |
| Аккумулятор полностью заряжен, однако: <ul style="list-style-type: none"> <li>Индикатор на экране указывает на низкий уровень заряда.</li> <li>Фотокамера выключается.</li> </ul> | Используется неподходящий аккумулятор (сухой марганцевый или иной).   | Выбирайте аккумуляторы указанного производителем типа. Использование других аккумуляторов запрещено. | стр. 20            |
| Аккумулятор не заряжается.  | Срок службы аккумулятора истек.   | Воспользуйтесь новым аккумулятором.  | стр. 24            |
| Аккумулятор быстро разряжается.   | Аккумулятор используется при слишком низкой или слишком высокой температуре.  | -  | -                  |
|   | Слишком часто используется вспышка (съемка часто ведется в условиях недостаточной освещенности и т.п.).                     | -  | -                  |

## Настройки съемки

| Проблема   | Причина  | Решение  | См.                           |
|--|--|--|-------------------------------|
| Съемка не происходит даже при нажатии на спусковую кнопку.                     | Аккумулятор разряжен.  | Зарядите аккумулятор.  | стр. 23                       |
|  | Фотокамера не включена или не переведена в режим съемки.   | Нажмите на кнопку питания, чтобы включить фотокамеру, или нажмите на кнопку  (воспроизведение), чтобы выбрать режим съемки. | стр. 26<br>стр. 47            |
|  | Фотокамера включена в режиме воспроизведения.  | Нажмите на кнопку  (воспроизведение) для выбора режима съемки.  | -                             |
|  | Спусковая кнопка нажата не до конца.   | Нажмите на спусковую кнопку до конца.  | стр. 31                       |
|  | Карта памяти SD не отформатирована.  | Отформатируйте карту.  | стр. 135                      |
|  | Карта памяти SD заполнена.   | Воспользуйтесь другой картой или удалите ненужные файлы.   | стр. 24<br>стр. 52            |
|  | Срок службы карты памяти SD истек.   | Воспользуйтесь новой картой SD.  | стр. 24                       |
|  | Идет зарядка вспышки.  | Дождитесь, когда значок вспышки на экране перестанет мигать.   | стр. 36                       |
|  | Карта памяти SD заблокирована.   | Разблокируйте карту.   | стр. 21                       |
|  | Контакты карты памяти SD загрязнены.   | Протрите контакты мягкой сухой тканью.   | -                             |
| Не удается просмотреть снятое изображение.                                     | Задано слишком малое время подтверждения изображения.  | Увеличьте время подтверждения.   | стр. 146                      |
| Изображения не выводятся на экран.   | Фотокамера выключена или установлена низкая яркость экрана.  | Включите фотокамеру или отрегулируйте яркость экрана.  | стр. 26<br>стр. 137           |
|  | Подключен видео- или аудиовидеокабель.   | Отключите видео- или аудиовидеокабель.   | стр. 124                      |
|  | Экран работает в синхронном режиме.  | Для изменения режима дисплея нажмите на кнопку DISP.   | стр. 56                       |
| Фотокамера находится в режиме автофокуса, однако не может сфокусироваться.     | Загрязнен объектив или окно автофокуса.  | Протрите мягкой сухой тканью.  | стр. 14                       |
|  | Объект в съемке не расположен в центре области съемки.   | Снимайте с фиксированным фокусом.  | стр. 31                       |
|  | Не удается сфокусироваться на объекте.   | Снимайте с фиксированным или ручным фокусом.   | стр. 31<br>стр. 72            |
| Фотокамера не сфокусировалась, однако в центре экрана выводится зеленая рамка. | Объект съемки расположен слишком близко, поэтому фотокамера сфокусировалась неправильно.   | Снимайте в режиме макросъемки или отойдите от объекта съемки.  | стр. 35                       |
| Изображение смазано.   | Фотокамера дрогнула при нажатии на спусковую кнопку.   | При съемке прижмите локти к телу и крепко держите фотокамеру. Воспользуйтесь штативом. Воспользуйтесь функцией коррекции дрожания камеры.  | стр. 29<br>стр. 98            |
|  | При съемке в условиях недостаточной освещенности (например, в помещении) выдержка увеличивается, и снимки часто получаются смазанными. | Пользуйтесь вспышкой. Установите более высокое значение ISO. Воспользуйтесь функцией коррекции дрожания камеры.  | стр. 36<br>стр. 95<br>стр. 98 |

| Проблема  | Причина   | Решение   | См.   |
|---|---|---|---|
| Вспышка не работает или не заряжается.                  | Вспышка не работает в следующих случаях: <ul style="list-style-type: none"> <li>• если выбран режим эксповилки, вилки баланса белого или цветовой вилки;</li> <li>• в режиме серийной съемки;</li> <li>• в режиме видеосъемки.</li> </ul> В сюжетных программах вспышка по умолчанию отключена. | Для съемки со вспышкой измените ее настройку или режим.   | стр. 36<br>стр. 81<br>стр. 82<br>стр. 84<br>стр. 76<br>стр. 101<br>стр. 175 |
|   | Вспышка выключена.  | Для изменения режима вспышки нажмите на кнопку  (вспышка).   | стр. 36   |
|   | Аккумулятор разряжен.   | Зарядите аккумулятор.   | стр. 23   |
| Вспышка сработала, однако изображение все равно темное. | Расстояние до объекта съемки превышает 2,0 м в режиме телесъемки или 3,0 в режиме широкоугольной съемки.  | Подойдите ближе к объекту и повторите съемку.   | стр. 36   |
|   | Объект съемки слишком темный.   | Откорректируйте экспозицию. (Изменение компенсации экспозиции влияет и на интенсивность вспышки.)   | стр. 90   |
| Изображение слишком светлое.                            | Неадекватная сила вспышки.  | Немного отойдите от объекта или обеспечьте освещение объекта другим источником света и не пользуйтесь вспышкой.                               | стр. 36   |
|   | Изображение переэкспонировано.  | Откорректируйте экспозицию. Уменьшите время экспонирования.   | стр. 90<br>стр. 86  |
|   | Выставлена неправильная яркость экрана фотокамеры.  | Отрегулируйте яркость экрана.   | стр. 137  |
| Изображение слишком темное.                             | Снимок сделан в условиях недостаточной освещенности без использования вспышки.  | Для изменения режима вспышки нажмите на кнопку  (вспышка). | стр. 36   |
|   | Снимок недоэкспонирован.  | Откорректируйте экспозицию. Установите более длительное время экспонирования.   | стр. 90<br>стр. 86  |
|   | Выставлена неправильная яркость экрана фотокамеры.  | Отрегулируйте яркость экрана.   | стр. 137  |
| Неестественные цвета изображения.                       | Снимок сделан в таких условиях, когда камере не удается автоматически подобрать корректный баланс белого.   | Добавьте в композицию белый объект или выберите режим баланса белого, отличный от автоматического.  | стр. 92   |
| Дата или информация о записи не выводится на экран.     | Вывод информации отключен.  | Для изменения режима дисплея нажмите на кнопку DISP.  | стр. 56   |
| Во время автофокусировки изменяется яркость экрана.     | Автофокусировка используется в условиях недостаточной освещенности или яркость окружения не соответствует диапазону автофокуса.   | Это нормально.  | -   |
| Вертикальные мазки на изображении.                      | Этот феномен проявляется при съемке ярких объектов. Это называется смазыванием изображения.   | Это нормально.  | -   |



## Воспроизведение/удаление

| Проблема  | Причина   | Решение   | См.                 |
|---|---|---|---------------------|
| Воспроизведение не начинается или экран воспроизведения не открывается.                 | Не выбран режим воспроизведения.  | Нажмите на кнопку  (воспроизведение).                                    | стр. 47             |
|   | Неправильно подключен видео- или аудиовидеокабель.  | Подключите его правильно.   | стр. 124            |
|   | Неправильная настройка параметра “Режим видеовыхода”.   | Выберите правильный формат.   | стр. 156            |
| Не воспроизводится содержимое карты памяти SD или не открывается экран воспроизведения. | Карта памяти SD не установлена или на ней не сохранено ни одного изображения.   | Установите карту, на которой имеются изображения.   | стр. 24             |
|   | Карта памяти SD отформатирована не на этом устройстве.  | Установите карту, отформатированную и записанную на этом устройстве.  | стр. 24<br>стр. 135 |
|   | Информация на карте памяти SD записана с ошибками.  | Установите карту с нормально записанной информацией.  | -                   |
|   | Контакты карты памяти SD загрязнены.  | Протрите контакты мягкой сухой тканью.  | -                   |
|   | Неисправность карты памяти SD.  | Просмотрите изображения с другой карты памяти. Если изображения воспроизводятся, фотокамера исправна. Возможно, неисправна карта памяти. Не пользуйтесь ею. | -                   |
| Отключился экран фотокамеры.  | Аккумулятор разряжен.   | Зарядите аккумулятор.   | стр. 23             |
|   | Фотокамера не использовалась в течение определенного времени, так что сработала функция автоматического отключения питания. | Вновь включите фотокамеру.  | стр. 26             |
| Не удается удалить файл.  | Файл защищен.   | Снимите защиту с файла.   | стр. 115            |
|   | Карта памяти SD заблокирована.  | Разблокируйте карту.  | стр. 21             |
| Не удается отформатировать карту SD.  | Карта памяти SD заблокирована.  | Разблокируйте карту.  | стр. 21             |

## Прочие проблемы

| Проблема  | Причина  | Решение  | См.      |
|---|--|--|----------|
| Не удается установить карту SD.                 | Карта вставляется не той стороной.                       | Установите ее правильно.   | стр. 24  |
| Фотокамера не реагирует на нажатие кнопок.      | Аккумулятор разряжен.                                    | Зарядите аккумулятор.  | стр. 23  |
|   | Неисправность фотокамеры.                                | Выключите фотокамеру, нажав на кнопку питания, затем вновь нажмите на кнопку питания, чтобы включить фотокамеру.           | стр. 26  |
|   |  | Снимите и вновь установите аккумулятор.  | стр. 24  |
| Неправильная дата.                              | Дата и время установлены неправильно или не установлены. | Установите правильные дату и время.  | стр. 154 |
| Дата была установлена, но сбросилась.           | С фотокамеры снимали аккумулятор.                        | Если аккумулятор снимается примерно на неделю и больше, настройки даты и времени теряются. Установите дату и время заново. | стр. 154 |
| Не работает функция автоматического отключения. | Функция автоматического выключения фотокамеры отключена. | Задайте интервал для автоматического выключения.   | стр. 143 |
| Не слышно звуковых сигналов.                    | Отключен звук сигналов.                                  | С помощью параметра [Настр. громкости] включите звук.  | стр. 145 |
| Изображения не выводятся на экран телевизора.   | Неправильная настройка параметра [Режим видеовыхода].    | Выберите правильный формат.  | стр. 156 |
|   | Неправильно подключен аудиовидеокабель.                  | Подключите аудиовидеокабель правильно.   | стр. 124 |
|   | Неправильно выбран источник сигнала в телевизоре.        | Выберите в качестве источника сигнала видеовход.   | -        |

# Характеристики

## Общие

|  |   |
|--|---|
| Формат видеосигнала                        | NTSC, PAL   |
| Источник питания, напряжение               | Аккумулятор DB-70 (3,6 В), 1 шт.  |
| Внешние габаритные размеры (Ш) × (В) × (Г) | 99,6 × 55,0 × 23,3 (самое узкое место: 20,6) мм (без учета выступающих частей)                        |
| Масса                                      | Фотокамера: около 135 г (без аккумулятора и ремешка)<br>Аксессуары: около 26 г (аккумулятор, ремешок) |
| Гнездо для штатива                         | 1/4-20UNC   |
| Рабочий диапазон температур                | 0 °C — 40 °C  |
| Рабочий диапазон влажности                 | Не более 85%  |
| Диапазон температур для хранения           | -20 °C — 60 °C  |

## Элементы фотокамеры

|  |   |
|--|---|
| Датчик изображения   | 8,29 миллиона пикселей (8,15 миллиона эффективных пикселей), ПЗС основных цветов, 1/2,5 дюйма                           |
| <b>Объектив</b>  |   |
| Объектив   | 7,1-кратный оптический зум<br>Диафрагма: от F3,3 (широкоугольная) до 5,2 (телесъемка)                                   |
| Фокусное расстояние  | от 4,6 до 33 мм (эквивалент 28 — 200 мм в 35-миллиметровых фотокамерах)   |
| Съемочное расстояние   | Приблизительно от 0,3 м до ∞ (широкоугольная съемка) или от 1,0 м до ∞ (телесъемка)                                     |
| Расстояние макросъемки                                       | Приблизительно от 0,01 м до ∞ (широкоугольная съемка), от 0,25 м до ∞ (телесъемка) или от 0,01 м до ∞ (режим макрозума) |
| Цифровой зум   | 4,8-кратный   |
| <b>Дисплей</b>   |   |
| Размер экрана  | 2,7"  |
| Тип  | Жидкокристаллический TFT-экран на основе прозрачного аморфного кремния  |
| Количество пикселей  | Около 230 000   |
| Баланс белого  | AUTO/фиксированный (на улице, облачно, лампа накаливания, лампа накаливания2, лампа дн. света, вручную)                 |
| <b>Экспозиция</b>  |   |
| Распределение чувствительности при замере экспозиции         | Матричное (256 сегментов), центровзвешенное, точечное   |
| Компенсация экспозиции                                       | Вручную, +/-2,0EV (с шагом 1/3EV)   |
| Способ замера  | Замер ТТЛ-ПЗС   |
| АЭ со вспышкой   | Да (при дневном свете в режиме синхронизации: вкл.)   |
| Выдержка   | Фотосъемка: 8, 4, 2, 1 — 1/2000 с; видеосъемка: 1/30 — 1/2000 с   |
| Чувствительность ISO (стандартная выходная чувствительность) | Авто, Авто-макс., ISO 64, ISO 100, ISO 200, ISO 400, ISO 800, ISO 1600  |

|                            |  |
|----------------------------|--|
| <b>Контроль расстояния</b> |  |
| Способ автофокусировки     | Обычная съемка: ПЗС, макросъемка: ПЗС  |
| Диапазон замера автофокуса | Обычная съемка: приблизительно от 0,3 м до ∞, макросъемка: приблизительно от 0,01 м до ∞                         |
| <b>Встроенная вспышка</b>  |  |
| Способ                     | Предварительная вспышка  |
| Съемочное расстояние       | приблизительно от 0,2 до 3,0 м (широкоугольная съемка), приблизительно от 0,25 до 2,0 м (телесъемка) (ISO: авто) |
| Режимы работы              | Вспышка выкл., авто, красные глаза, вспышка вкл., синхрон. вспышки, мягкая вспышка                               |
| Время сохранения даты      | Приблизительно 1 неделя  |

## Запись изображений и воспроизведение

|                           |   |
|---------------------------|---|
| <b>Размер в пикселях</b>  |   |
| Фотоснимки                | 3264 × 2448, 3264 × 2176, 2592 × 1944, 2048 × 1536, 1280 × 960, 640 × 480 |
| Текст                     | 3264 × 2448, 2048 × 1536  |
| Видеоролики               | 640 × 480, 320 × 240  |
| <b>Форматы файлов</b>     |   |
| Фотоснимки                | JPEG (Exif версии 2.21)   |
| Текст                     | JPEG (Exif версии 2.21)   |
| Видеоролики               | AVI (совместимый с форматом Motion JPEG Open DML)                         |
| Стандарт файловой системы | DCF ("Design rule for Camera File system", стандарт JEITA)                |
| Формат сжатия             | Совместимый с базовым форматом JPEG (фотографии, видеоролики)             |
| <b>Размер изображения</b> |   |
| 3264 × 2448               | О: около 1673 Кб/экран, В: около 2902 Кб/экран                            |
| 3264 × 2176               | В: около 2584 Кб/экран  |
| 2592 × 1944               | О: около 1068 Кб/экран  |
| 2048 × 1536               | О: около 680 Кб/экран   |
| 1280 × 960                | О: около 365 Кб/экран   |
| 640 × 480                 | О: около 95 Кб/экран  |

## Разъемы

|                        |  |
|------------------------|--|
| Video Out (видеовыход) | 1,0 Vp-p (75T)   |
| Гнездо USB             | Высокоскоростной интерфейс USB 2.0 (кабель Mini B) в процессе сертификации |

## Карты памяти для записи и воспроизведения

|            |   |
|------------|---|
| Тип памяти | Карта памяти SD, SDHC, Multi media card (MMC) |
|------------|---|

## Сколько изображений можно сохранить во внутренней памяти и на карте памяти SD

В следующей таблице указано приблизительное количество изображений, которые можно сохранить во внутренней памяти и на карте памяти SD при различных настройках размера и качества изображения.

| Режим       | Качество изображения       | Размер изображения | Внутренняя память | 128 Мб         | 256 Мб          | 512 Мб          | 1 Гб            | 2 Гб            | 4 Гб             |
|-------------|----------------------------|--------------------|-------------------|----------------|-----------------|-----------------|-----------------|-----------------|------------------|
| Фото-снимки | В                          | 3264 × 2448        | 7                 | 39             | 78              | 157             | 303             | 614             | 1206             |
|             | О                          | 3264 × 2448        | 13                | 68             | 135             | 273             | 525             | 1059            | 2080             |
|             | В                          | 3264 × 2176        | 8                 | 44             | 88              | 177             | 341             | 690             | 1356             |
|             | О                          | 2592 × 1944        | 21                | 107            | 213             | 430             | 828             | 1661            | 3261             |
|             | О                          | 2048 × 1536        | 31                | 165            | 331             | 667             | 1285            | 2560            | 5027             |
|             | О                          | 1280 × 960         | 58                | 300            | 599             | 1208            | 2323            | 4726            | 9282             |
|             | О                          | 640 × 480          | 219               | 1117           | 2227            | 4488            | 6632            | 15359           | 30159            |
| Текст       |                            | 3264 × 2448        | 13                | 68             | 135             | 273             | 525             | 1059            | 2080             |
|             |                            | 2048 × 1536        | 31                | 165            | 331             | 667             | 1285            | 2560            | 5027             |
| Видео-ролик | 640 × 480<br>(15 кадров/с) |                    | 36 с              | 3 мин.<br>4 с  | 6 мин.<br>7 с   | 12 мин.<br>19 с | 23 мин.<br>42 с | 48 мин.<br>13 с | 99 мин.<br>8 с   |
|             | 640 × 480<br>(30 кадров/с) |                    | 18 с              | 1 мин.<br>33 с | 3 мин.<br>5 с   | 6 мин.<br>14 с  | 11 мин.<br>59 с | 24 мин.<br>23 с | 50 мин.<br>10 с  |
|             | 320 × 240<br>(15 кадров/с) |                    | 1 мин.<br>10 с    | 5 мин.<br>59 с | 11 мин.<br>57 с | 24 мин.<br>5 с  | 46 мин.<br>19 с | 94 мин.<br>11 с | 193 мин.<br>41 с |
|             | 320 × 240<br>(30 кадров/с) |                    | 36 с              | 3 мин.<br>4 с  | 6 мин.<br>7 с   | 12 мин.<br>19 с | 23 мин.<br>42 с | 48 мин.<br>13 с | 99 мин.<br>8 с   |



### Примечание

- Максимальное время записи - это оценка общего времени записи. Максимальная длительность записи за один раз составляет 90 минут (эквивалент 4 Гб).
- Количество оставшихся кадров, указываемое на экране, может не совпадать с их фактическим количеством и зависит от объекта съемки.
- Время видеосъемки и максимальное количество фотоснимков зависят от того, куда ведется запись (во внутреннюю память или на карту памяти SD), от условий съемки и производителя карты памяти SD.
- При длительной съемке видеороликов рекомендуется пользоваться высокоскоростными картами памяти.

## Дополнительные принадлежности

Для фотокамеры Carlіo R7 предлагаются следующие дополнительные принадлежности (приобретаются отдельно).

| Наименование        | Модель          | Примечания                          |
|---------------------|-----------------|-------------------------------------|
| Аккумулятор         | DB-70           | Для автономного питания фотокамеры. |
| Зарядное устройство | VJ-7            | Для зарядки аккумулятора (DB-70).   |
| Чехол               | SC-70<br>SC-70R | Для хранения фотокамеры.            |

## Значения по умолчанию, восстанавливаемые после выключения фотокамеры

При выключении фотокамеры для некоторых параметров могут восстанавливаться значения по умолчанию.

В следующей таблице указано, восстанавливаются ли значения параметров при выключении фотокамеры.

О : значение сохраняется    × : восстанавливается значение по умолчанию

|                                   | Функция              |               | Значение по умолчанию |
|-----------------------------------|----------------------|---------------|-----------------------|
| Съемка                            | Качество/размер      | О             | N3264(8M)             |
|                                   | Фокус                | О             | Матр. АФ              |
|                                   | Замер экспозиции     | О             | Многоточ.             |
|                                   | Резкость             | О             | Нормально             |
|                                   | Длительн. съемка     | ×             | Выкл.                 |
|                                   | Глубина цвета        | О             | Обычный               |
|                                   | Эксповилка           | ×             | Выкл.                 |
|                                   | Время экспонир.      | О             | Выкл.                 |
|                                   | Интервал             | ×             | 0 с                   |
|                                   | Наложение даты       | О             | Выкл.                 |
|                                   | Комп. экспозиции     | О             | 0.0                   |
|                                   | Баланс белого        | О             | AUTO                  |
|                                   | Замер ISO            | О             | Автоматически         |
|                                   | Макс. выдержка       | О             | 1/8 с                 |
|                                   | Коррект. дрожания    | О             | Вкл                   |
|                                   | Зап. двойной разм    | О             | Выкл.                 |
|                                   | Макросъемка          | ×             | Макро выкл.           |
|                                   | Вспышка              | О             | Вспышка выкл.         |
|                                   | Автоспуск            | ×             | Автоспуск выкл.       |
|                                   | Максимальная яркость | О             | -                     |
|                                   | Плотность (Текст)    | О             | Нормально             |
|                                   | Размер (Текст)       | О             | 2048(3M)              |
| Размер видео (режим "Видеоролик") | О                    | 640           |                       |
| Частота кадров                    | О                    | (30 кадров/с) |                       |
| Воспроизвед.                      | Настр. громкости     | О             | -                     |

○ : значение сохраняется    × : восстанавливается значение по умолчанию

|                   | Функция           |   | Значение по умолчанию |
|-------------------|-------------------|---|-----------------------|
| Настройка         | Яркость экрана    | ○ | -                     |
|                   | Сохран. настройки | ○ | -                     |
|                   | Настройки зума    | ○ | Быстрый               |
|                   | ISO авто-макс.    | ○ | AUTO 400              |
|                   | Разм. влож. файла | ○ | 320[QVGA]             |
|                   | Автоотключение    | ○ | 1 мин.                |
|                   | Звуковые сигналы  | ○ | Все                   |
|                   | Настройки зума    | ○ | ■ ■ □ (средний)       |
|                   | Подтв. на экране  | ○ | 0,5 с                 |
|                   | Цифровой зум      | ○ | Обычный               |
|                   | Настр. 1 для ADJ  | ○ | Комп. экспозиции      |
|                   | Настр. 2 для ADJ  | ○ | Бал. белого           |
|                   | Настр. 3 для ADJ  | ○ | ISO                   |
|                   | Настр. 4 для ADJ  | ○ | Выкл.                 |
|                   | АФ вспом. вспышка | ○ | Вкл                   |
|                   | Увел. значки      | ○ | Выкл.                 |
|                   | Порядковый номер  | ○ | Выкл.                 |
|                   | Настройки даты    | ○ | -                     |
|                   | Language/言語       | ○ | *                     |
| Режим видеовыхода | ○                 | * |                       |

\* Значения по умолчанию зависят от места приобретения фотокамеры.



## Сюжетные программы

Работа вспышки и функции макросъемки в обычном режиме и в сюжетных программах может различаться. См. следующую таблицу.

| Сюжетная программа | Вспышка                              | Макросъемка        |
|--------------------|--------------------------------------|--------------------|
| Портрет            | Начальное значение:<br>вспышка выкл. | Отключено          |
| Лицо               | Начальное значение:<br>вспышка выкл. | Отключено          |
| Спорт              | Начальное значение:<br>вспышка выкл. | Отключено          |
| Пейзаж             | Зафиксировано [Вспышка<br>выкл.]     | Отключено          |
| Ночная             | Режим [Вспышка вкл.]<br>отключен     | Отключено          |
|                    | Начальное значение:<br>Автоматически |                    |
| Сверхчувств.       | Начальное значение:<br>вспышка выкл. | Включено           |
| Макрозум           | Начальное значение:<br>вспышка выкл. | Только макросъемка |
| Черно-белая        | Начальное значение:<br>вспышка выкл. | Включено           |
| Сепия              | Начальное значение:<br>вспышка выкл. | Включено           |
| Коррекц. перекося  | Начальное значение:<br>вспышка выкл. | Включено           |
| Текст              | Начальное значение:<br>вспышка выкл. | Включено           |
| Видеоролик         | Зафиксировано [Вспышка<br>выкл.]     | Включено           |

## Пункты меню съемки в зависимости от сюжетной программы

| Параметр          | Портрет | Лицо | Спорт | Пейзаж | Ночная | Сверхчувств. | Макрозум | Черно-белая | Сепия | Коррекц. перекося | Текст | Видеоролик | См.      |
|-------------------|---------|------|-------|--------|--------|--------------|----------|-------------|-------|-------------------|-------|------------|----------|
| Качество/размер   | ○       | ○    | ○     | ○      | ○      | ○            | ○        | ○           | ○     | ○                 | -     | ○          | стр. 69  |
| Плотность         | -       | -    | -     | -      | -      | -            | -        | -           | -     | -                 | ○     | -          | стр. 64  |
| Размер            | -       | -    | -     | -      | -      | -            | -        | -           | -     | -                 | ○     | -          | стр. 69  |
| Частота кадров    | -       | -    | -     | -      | -      | -            | -        | -           | -     | -                 | -     | ○          | стр. 102 |
| Фокус             | ○       | -    | ○     | -      | ○      | ○            | ○        | ○           | ○     | ○                 | -     | ○          | стр. 71  |
| Замер экспозиции  | -       | -    | -     | -      | -      | -            | ○        | -           | -     | ○                 | -     | -          | стр. 74  |
| Резкость          | -       | -    | -     | -      | -      | -            | ○        | -           | -     | ○                 | -     | -          | стр. 75  |
| Длительн. съемка  | -       | -    | -     | -      | -      | -            | ○        | -           | -     | -                 | -     | -          | стр. 76  |
| Глубина цвета     | -       | -    | -     | -      | -      | -            | ○        | -           | -     | ○                 | -     | -          | стр. 80  |
| Эксповилка        | -       | -    | -     | -      | -      | -            | ○        | -           | -     | -                 | -     | -          | стр. 81  |
| Время экспонир.   | -       | -    | -     | -      | -      | -            | ○        | -           | -     | -                 | -     | -          | стр. 86  |
| Наложение даты    | ○       | ○    | ○     | ○      | ○      | ○            | ○        | ○           | ○     | ○                 | ○     | -          | стр. 89  |
| Комп. экспозиции  | ○       | ○    | ○     | ○      | ○      | ○            | ○        | ○           | ○     | ○                 | -     | -          | стр. 90  |
| Баланс белого     | ○       | -    | ○     | ○      | ○      | ○            | ○        | -           | -     | ○                 | -     | ○          | стр. 92  |
| Замер ISO         | -       | ○    | -     | -      | -      | -            | ○        | -           | -     | ○                 | -     | -          | стр. 95  |
| Макс. выдержка    | ○       | ○    | ○     | ○      | ○      | ○            | ○        | ○           | ○     | ○                 | ○     | -          | стр. 97  |
| Коррект. дрожания | ○       | ○    | ○     | ○      | ○      | ○            | ○        | ○           | ○     | ○                 | ○     | -          | стр. 98  |
| Зап. двойной разм | ○       | ○    | ○     | ○      | ○      | ○            | ○        | ○           | ○     | -                 | ○     | -          | стр. 99  |

○ доступен, - недоступен

Более подробную информацию о значениях см. на стр. 66.

# Использование фотокамеры за границей

## Зарядное устройство (модель VJ-7)

Зарядное устройство можно использовать в регионах, где напряжение в сети питания составляет 100-240 В, а частота – 50/60 Гц.

Если вы находитесь в стране, где используются розетки и вилки другой формы, заранее подберите подходящий адаптер для розетки.

Не пользуйтесь электрическими трансформаторами. Возможно повреждение фотокамеры.

## Гарантия

Данное изделие предназначено для использования в стране, в которой оно было приобретено. Гарантия действует только на территории страны, в которой была приобретена фотокамера.

В случае сбоя или неправильной работы изделия за границей производитель не несет ответственности за местное обслуживание изделия и освобождается от возмещения связанных с таким обслуживанием расходов.

## Просмотр изображений на экране телевизора в других регионах

Просматривать изображения можно на экранах телевизоров или мониторах, оснащенных видеовходом. Пользуйтесь аудиовидеокабелем из комплекта поставки.

Фотокамера поддерживает телевизионные форматы NTSC и PAL. Выберите формат в соответствии с телевизионной системой, используемой в вашей стране. За границей не забывайте выбирать соответствующий телевизионный формат.

# Меры предосторожности при работе с устройством

## Меры предосторожности при работе с устройством

- Данное изделие предназначено для использования в стране, в которой оно было приобретено. Гарантия действует только на территории страны, в которой была приобретена фотокамера.
- В случае сбоя или неправильной работы изделия за границей производитель не несет ответственности за местное обслуживание изделия и освобождается от возмещения связанных с таким обслуживанием расходов.
- Оберегайте фотокамеру от падений и ударов.
- При переноске оберегайте фотокамеру от ударов. Особенно оберегайте от ударов объектив и экран.
- При длительном использовании вспышки блок вспышки может нагреваться. Не следует часто пользоваться вспышкой без необходимости.
- Не касайтесь вспышки и не допускайте касания блока вспышки посторонними предметами. Это может стать причиной ожогов и возгорания.
- Не пользуйтесь вспышкой близко к глазам. Это может вызвать нарушения зрения, особенно у маленьких детей.
- Во избежание аварий не пользуйтесь вспышкой рядом с водителем транспортного средства.
- После продолжительной работы аккумуляторы могут нагреваться. Не прикасайтесь к аккумуляторам сразу после работы: возможны ожоги.
- Под воздействием солнечного света жидкокристаллический экран или панель могут тускнеть, в результате чего просмотр изображений будет затруднен.
- Некоторые пиксели на жидкокристаллическом экране или панели могут никогда не гореть, полностью или частично. Яркость жидкокристаллических экранов и панелей может быть неравномерной. Это свойство жидкокристаллических экранов. Это не является неисправностью.
- Не надавливайте на поверхность жидкокристаллического экрана.
- В случае резкой смены температур возможна конденсация влаги в камере, в результате чего стеклянные поверхности могут запотевать, а фотокамера может работать неправильно. В таком случае постарайтесь замедлить смену температур, поместив фотокамеру в пакет. Доставайте фотокамеру из пакета, когда разность температур максимально уменьшится.
- Во избежание повреждения разъемов не вставляйте в отверстия микрофона и динамиков посторонние предметы.



### **Когда возможна конденсация влаги:** -----

- при переносе фотокамеры в среду с существенно отличающейся температурой;
- в местах с повышенной влажностью;
- в помещении сразу после нагрева или при попадании фотокамеры непосредственно в струю холодного воздуха от кондиционера и иного аналогичного устройства.

## Уход

- Помните, что отпечатки пальцев и грязь на объективе снижают качество фотографий.
- Если на объектив попадает пыль или грязь, не очищайте его пальцами. Воспользуйтесь специальным воздуходувом (можно приобрести в магазине) или сотрите грязь мягкой тканью.
- Если вы пользовались фотокамерой на пляже или в местах, где используются химикаты, протирайте ее особенно тщательно.
- Если в работе фотокамеры возникают неисправности, обратитесь в Сервисный центр компании Ricoh.
- В фотокамере имеются цепи питания с высоким напряжением. Не разбирайте фотокамеру ни при каких обстоятельствах. Это опасно.
- На фотокамеру не должны попадать летучие вещества (растворители, бензин, пестициды). Они могут повредить фотокамеру и ее отделку.
- Поверхность жидкокристаллического экрана легко поцарапать, не проводите по ней твердыми предметами.
- Для чистки поверхности протирайте экран мягкой тканью с небольшим количеством жидкости для чистки мониторов (продается в магазинах).

## Эксплуатация и хранение

- Во избежание повреждения не пользуйтесь фотокамерой и не храните ее в следующих местах:
  - в местах с высокой температурой и влажностью, а также в местах, где температура и влажность существенно изменяются;
  - в местах, где много пыли, грязи или песка;
  - в местах с сильной вибрацией;
  - в местах, где имеется длительный прямой контакт с виниловыми или резиновыми изделиями, а также химикатами, включая нафталин и репелленты для защиты от насекомых;
  - в местах действия сильных магнитных полей (около мониторов, трансформаторов, магнитов и т.п.).
- Если фотокамера не будет использоваться в течение длительного времени, вынимайте из нее аккумулятор.

## Меры предосторожности

1. Не забудьте выключить фотокамеру.
2. Перед обслуживанием фотокамеры снимите аккумулятор.

# Гарантия и обслуживание

1. На данное изделие распространяется ограниченная гарантия. В течение гарантийного периода, указанного в Гарантийных обязательствах, которые включаются в комплект поставки камеры, все дефектные комплектующие ремонтируются бесплатно. В случае неисправности камеры обратитесь к продавцу или в ближайший Сервисный центр компании Ricoh. Учтите, что стоимость доставки камеры в Сервисный центр компании Ricoh не возмещается.
2. Данная гарантия не действует, если неисправность возникла в результате:
  - ① несоблюдения инструкций данного руководства;
  - ② ремонта или внесения изменений сервисным центром, не включенным в список авторизованных сервисных центров в данном руководстве;
  - ③ пожара, стихийного бедствия, форс-мажорных обстоятельств, удара молнии, скачков напряжения и т.п.;
  - ④ неправильного хранения (требования к хранению приведены в “Руководстве по эксплуатации фотокамеры”), утечки жидкости из аккумулятора и прочих жидкостей, поражения плесенью и иных случаев недостаточного ухода за камерой;
  - ⑤ погружения в воду, воздействия алкоголя и иных напитков, проникновения песка или грязи, ударов, падения, давления и т.п.
3. По окончании гарантийного срока ремонт камеры, в том числе и не в авторизованных сервисных центрах, оплачивается владельцем.
4. Ремонт оплачивается владельцем даже в течение гарантийного срока при отсутствии гарантийного талона, а также если на гарантийном талоне не указаны (или исправлены) название продавца и дата продажи товара.
5. Расходы на тщательный осмотр и реконструкцию камеры по особым запросам пользователя даже в течение гарантийного срока несет пользователь камеры.
6. Данная гарантия распространяется только на фотокамеру и не действует на дополнительные принадлежности (такие как чехол и ремешок), а также на аккумулятор и другие сопутствующие товары.
7. Последствия неисправности камеры (например, расходы на дополнительную съемку или упущенная выгода) не возмещаются, как в течение гарантийного периода, так и по его истечении.
8. Гарантия действует только на территории страны, в которой была приобретена камера.
  - \* Вышеупомянутые заявления распространяются только на ремонт, предлагаемый бесплатно, и не ущемляют ваших законных прав.
  - \* Они приводятся в гарантийном талоне на данную фотокамеру.
9. Важные комплектующие, которые могут понадобиться при обслуживании камеры (компоненты, необходимые для обеспечения функций камеры и качества ее работы) будут поставляться в течение пяти лет после снятия камеры с производства.
10. Помните, что в случае существенного повреждения камеры в результате погружения в воду, проникновения песка или грязи, сильных ударов или падения камера может не подлежать ремонту.



## Примечание

- Перед сдачей камеры в ремонт проверьте аккумулятор и еще раз прочтите руководство по эксплуатации.
- Некоторые виды ремонта могут требовать значительного времени.
- Сдавая камеру в ремонт, приложите как можно более точное описание проблемы и неисправных частей.
- Перед передачей камеры в сервисный центр снимите все дополнительное оборудование, не связанное с проблемой.
- Перед тем как делать важные снимки (например, на свадьбе, в заграничной поездке и т.п.), проверьте работу камеры. Рекомендуется всегда иметь под рукой настоящее руководство и запасной аккумулятор.
- Гарантия не распространяется на данные, сохраняемые на карте памяти SD и во внутренней памяти.

# Информация для пользователей

## Часть 15 правил ФКС США, класс В

Данное оборудование протестировано и признано соответствующим ограничениям, предъявляемым к цифровым устройствам класса В, в соответствии с частью 15 Правил ФКС. Цель данных ограничений: обеспечить в разумных пределах защиту от вредных помех в жилых помещениях. Данное оборудование генерирует, использует и может излучать радиочастотную энергию и в случае несоблюдения инструкций по установке может являться источником помех радиосвязи. Отсутствие помех в каждой конкретной установке не гарантируется. Если данное оборудование нарушает радио- или телевизионный прием, что легко можно определить выключением и повторным включением устройства, для устранения помех рекомендуется предпринять одно или несколько следующих действий:

- переориентировать или переместить приемную антенну;
- увеличить расстояние между устройством и приемником;
- подключить устройство к другой цепи питания, к которой не подключен приемник;
- обратиться к продавцу или радиотелемастеру. (ФКС 15.105В)

Изменения и модификации, не одобренные в явном виде стороной, ответственной за соответствие требованиям, могут стать основанием для лишения права эксплуатации данного устройства. (ФКС 15.21)

С целью обеспечения соответствия требованиям ФКС к ограничению излучения при подключении устройства к компьютеру должны использоваться надлежащим образом экранированные и заземленные кабели и разъемы. (ФКС 15.27)

## Заявление о соответствии

Наименование изделия: цифровая фотокамера

№ модели: Carlío R7

Данное устройство соответствует требованиям части 15 Правил ФКС.

На эксплуатацию камеры накладываются следующие условия:

- (1) изделие может являться источником вредных помех и
- (2) изделие может принимать помехи, в том числе и такие, которые влияют на его работу.

RICOH AMERICAS CORPORATION

Dedrick Place, West Caldwell NJ, 07006 Тел.: 1-800-225-1899

## Информация для пользователей в Канаде

Примечание. Данное цифровое изделие класса В соответствует требованиям стандарта Canadian ICES-003

## Remarque Concernant les Utilisateurs au Canada

Avertissement : Cet appareil numérique de la classe B est conforme „p la norme NMB-003 du Canada

Важные инструкции по технике безопасности – сохраните их

Внимание! С целью снижения вероятности возгорания и поражения электрическим током тщательно соблюдайте данные инструкции.



# Индекс

## С

Caplio Software CD-ROM ..... 13

## D

DPOF ..... 120, 126

## I

ISO авто-макс..... 141

## L

Language/言語 ..... 27, 155

## P

PictBridge ..... 126

## A

Автоматический режим

съемки ..... 16, 31

Автоотключение..... 26, 143

Авторазмер ..... 147

Автоспуск..... 45

Автофокус (AF) ..... 71

Аккумулятор ..... 12, 20

Аккумулятор\n ..... 20, 23, 24

Аудиовидеовыход ..... 15, 124

Аудиовидеокабель..... 12, 124

АФ вспом. вспышка ..... 150

## Б

Баланс белого ..... 92

Быстрый ..... 140

## В

Видеоролик ..... 40, 101

Вилка баланса белого  
(WB-ВКТ) ..... 82

Внутренняя память ..... 21, 48

Восстан. заводских  
настроек ..... 100

Восстановить файл ..... 123

Время экспонир. .... 86

Вспомогательная вспышка для  
автофокуса/индикатор

автоспуска ..... 14

Вспышка ..... 14, 36

## Г

Гистограмма ..... 58

Глубина цвета ..... 80

Гнездо USB ..... 15, 127

Гнездо для штатива ..... 15

## Д

Динамик ..... 14

Дрожание камеры..... 98

Дрожание фотокамеры ..... 30

## Ж

Жидкокристаллический экран

..... 15, 17

## З

Замер ISO ..... 95

Замер экспозиции ..... 74

Зап. двойной разм..... 99

Зарядка ..... 23

Зарядное устройство ..... 12, 23

Защита ..... 115

Звуковые сигналы ..... 144

Зум..... 34

## И

Изменить размер..... 108

Индикатор заряда аккумулятора  
..... 19

Интервал..... 87

## К

Кабель USB ..... 12, 126

Карта памяти SD ..... 21, 24, 48

Карта памяти SDHC ..... 22

Качество/размер..... 69

Кнопка ADJ..... 15, 62, 104

Кнопка DISP..... 56

Кнопка MENU/OK  
..... 15, 68, 105, 133

Кнопка MODE..... 15, 38, 40



|   |             |
|---|-------------|
| Кнопка быстрого просмотра .....                   | 15, 46      |
| Кнопка включения питания<br>POWER.....            | 14          |
| Кнопка воспроизведения.....                       | 15, 47      |
| Кнопка вспышки .....                              | 15, 36      |
| Кнопка макросъемки.....                           | 15, 35      |
| Кнопка удаления/<br>автоспуска .....              | 15, 45, 52  |
| Комп. экспозиции .....                            | 90          |
| Контроль свет .....                               | 90          |
| Копировать на карту памяти... ..                  | 119         |
| Коррект. дрожания.....                            | 98          |
| Коррекц. перекося .....                           | 40, 43, 113 |
| Коррекция контрастности.....                      | 109         |
| Коррекция тона .....                              | 111         |
| Крышка гнезда питания<br>(постоянного тока).....  | 15          |
| Крышка объектива.....                             | 14          |
| Крышка отсека аккумулятора/<br>карты памяти ..... | 15, 24      |
| <b>Л</b>  |             |
| Лицо .....  | 39, 42      |
| <b>М</b>  |             |
| Макрозум .....                                    | 39, 44      |
| Макс. выдержка.....                               | 97          |
| Медленный.....                                    | 140         |
| Меню настроек воспроизведения<br>.....            | 105         |
| Меню настроек съемки.....                         | 66          |
| Меню Настройка .....                              | 132         |
| Микрофон.....                                     | 14          |
| Мои настройки (MY).....                           | 16, 38      |
| <b>Н</b>  |             |
| Наложение даты .....                              | 89          |
| Настр. 1, 2, 3, 4 для ADJ. ....                   | 149         |
| Настр. громкости.....                             | 145         |
| Настройки даты .....                              | 28, 154     |
| Настройки зума.....                               | 140         |
| Непрерывная .....                                 | 76          |
| Ночная .....                                      | 39          |

|  |                |
|--|----------------|
| <b>О</b>   |                |
| Объектив.....  | 14             |
| <b>П</b>   |                |
| Пейзаж .....   | 39             |
| Переключатель режимов.....                                       | 15, 16         |
| Печать отчета .....  | 129            |
| Плотность .....  | 64             |
| Поворот.....   | 107            |
| Подтв. на экране .....   | 146            |
| Портрет .....  | 39             |
| Порядковый номер.....  | 152            |
| Пошаг. зум .....   | 140            |
| Предыдущие .....   | 76             |
| Просмотр миниатюр.....   | 49             |
| Просмотр насыщенных белым<br>ярких участков изображения<br>..... | 57             |
| Просмотр по три кадра .....                                      | 49             |
| Просмотр с увеличением.....                                      | 51             |
| Прямая печать.....   | 126            |
| <b>Р</b>   |                |
| Разм. влож. файла .....  | 142            |
| Размер видео .....   | 69             |
| Регулятор зума.....  | 15, 34         |
| Режим видеовыхода .....  | 156            |
| Режим воспроизведения .....                                      | 26, 47         |
| Режим фотосъемки<br>.....  | 17, 18, 38, 39 |
| Резкость .....   | 75             |
| Ремешок.....   | 12             |
| Руч. фокус.....  | 72             |
| <b>С</b>   |                |
| Сверхчувств.....   | 39             |
| Сдвиг автофокуса .....   | 65             |
| Сепия .....  | 39             |
| Сетка .....  | 56             |
| Синхронный режим монитора ...                                    | 56             |
| Сколько изображений можно<br>сохранить.....                      | 171            |
| Сколько снимков можно сделать<br>.....                           | 20             |
| Слайд-шоу .....  | 118            |

|                                     |        |
|-------------------------------------|--------|
| Следующие .....                     | 76     |
| Сообщения об ошибках .....          | 163    |
| Сохран. настройки .....             | 138    |
| Спорт .....                         | 39     |
| Спусковая кнопка.....               | 14, 29 |
| Сюжетная программа<br>(SCENE) ..... | 16, 39 |

## **Т**

|             |    |
|-------------|----|
| Текст ..... | 40 |
|-------------|----|

## **У**

|  |     |
|--|-----|
| Увел. значки .....                     | 151 |
| Удаление .....                         | 52  |
| Устройство чтения карт памяти<br>..... | 159 |

## **Ф**

|                        |     |
|------------------------|-----|
| Файл AVI.....          | 101 |
| Фокус.....             | 71  |
| Формат. (карту).....   | 135 |
| Формат. (память) ..... | 136 |

## **Ц**

|                              |         |
|------------------------------|---------|
| Цветовая вилка (CL-BKT)..... | 84      |
| Цифровой зум .....           | 34, 147 |

## **Ч**

|                      |     |
|----------------------|-----|
| Частота кадров ..... | 102 |
| Черно-белая.....     | 39  |

## **Э**

|                  |    |
|------------------|----|
| Эксповилка ..... | 81 |
|------------------|----|

## **Я**

|                     |     |
|---------------------|-----|
| Яркость экрана..... | 137 |
|---------------------|-----|

## Номера телефонов службы поддержки в Европе

|             |  |                                    |
|-------------|--|------------------------------------|
| UK          | (from within the UK)<br>(from outside of the UK)     | 02073 656 580<br>+44 2073 656 580  |
| Deutschland | (innerhalb Deutschlands)<br>(außerhalb Deutschlands) | 06331 268 438<br>+49 6331 268 438  |
| France      | (à partir de la France)<br>(en dehors de la France)  | 0800 91 4897<br>+49 6331 268 439   |
| Italia      | (dall'Italia)<br>(dall'estero)                       | 02 696 33 451<br>+39 02 696 33 451 |
| España      | (desde España)<br>(desde fuera de España)            | 91 406 9148<br>+34 91 406 9148     |

<http://www.service.ricohpmmc.com/>

# От бережного отношения к охране окружающей среды и регулированию природопользования

Компания Ricoh выступает за бережное отношение к окружающей среде и ее охрану, за заботу о нашей прекрасной планете.

С целью уменьшения вреда, наносимого окружающей среде использованием цифровых фотокамер, компания Ricoh

стремится экономить энергию путем

снижения энергопотребления и уменьшать в своих изделиях количество химикатов, влияющих на окружающую среду.



## Если возникла проблема

Прежде всего, обратитесь к разделу “Поиск и устранение неисправностей” (☞ стр. 163) данного руководства. Если проблему устранить не удастся, обратитесь в офис компании Ricoh.

| Офисы компании Ricoh              |  |
|-----------------------------------|--|
| RICOH COMPANY, LTD.               | 3-2-3, Shin-Yokohama Kouhoku-ku, Yokohama City, Kanagawa 222-8530, Japan<br><a href="http://www.ricoh.co.jp/r_dc">http://www.ricoh.co.jp/r_dc</a>  |
| RICOH AMERICAS CORPORATION        | 5 Dedrick Place, West Caldwell, New Jersey 07006, U.S.A.<br>1-800-22RICOH<br><a href="http://www.ricoh-usa.com">http://www.ricoh-usa.com</a>   |
| RICOH INTERNATIONAL B.V. (EPMCC)  | Oberrather Str. 6, 40472 Düsseldorf, GERMANY<br>(innerhalb Deutschlands) 06331 268 438<br>(außerhalb Deutschlands) +49 6331 268 438<br><a href="http://www.ricohpmmc.com">http://www.ricohpmmc.com</a> |
| RICOH UK LTD. (PMMC UK)           | (from within the UK) 02073 656 580<br>(from outside of the UK) +44 2073 656 580  |
| RICOH FRANCE S.A.S. (PMMC FRANCE) | (a partir de la France) 0800 91 4897<br>(en dehors de la France) +49 6331 268 439  |
| RICOH ESPANA, S.A. (PMMC SPAIN)   | (desde Espaca) 91 406 9148<br>(desde fuera de Espaca) +34 91 406 9148  |
| RICOH ITALIA S.p.A. (PMMC ITALY)  | (dall'Italia) 02 696 33 451<br>(dall'estero) +39 02 696 33 451   |
| RICOH HONG KONG LIMITED           | 21/F, One Kowloon, 1 Wang Yuen Street, Kowloon Bay, Hong Kong  |
| RICOH AUSTRALIA PTY. LTD.         | 8 Rodborough Road, Frenchs Forest, NSW 2086, Australia<br><a href="http://www.ricoh.com.au">http://www.ricoh.com.au</a>  |

### О программе Irodio Photo & Video Studio

|                              |   |
|------------------------------|---|
| Северная Америка (США)       | (бесплатный) +1-800-458-4029  |
| Европа                       | Великобритания, Германия, Франция и Испания: (бесплатный) +800-1532-4865<br>Другие страны: +44-1489-564-764 |
| Азия                         | +63-2-438-0090  |
| Китай                        | +86-21-5450-0391  |
| Часы работы: с 9.00 до 17.00 |   |

Ricoh Company, Ltd.  
Ricoh Building, 8-13-1, Ginza, Chuo-ku, Tokyo  
104-8222, Japan  
Сентябрь 2007 г.



\* L 7 4 2 5 9 7 1 B \*

**Ru** EN **USA** GB **GB** AE **AE**

Отпечатано в Китае