

Caplio^{*} R40 RICOH

使用说明书 (相机·导入篇)

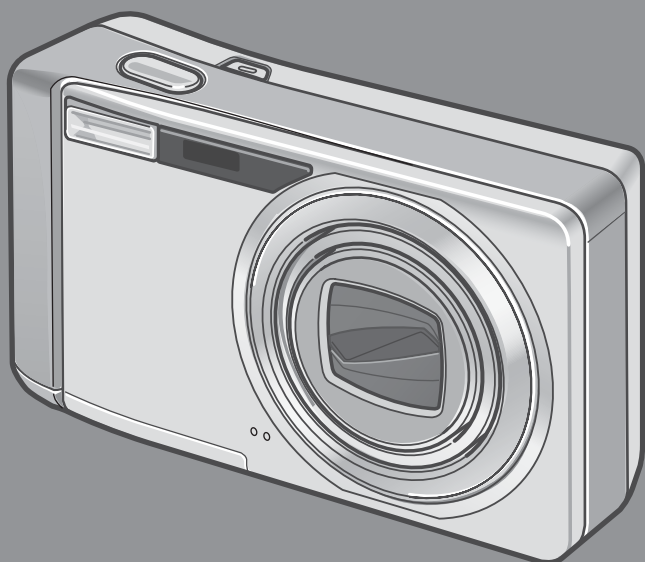

本产品的系列号标注在相机的底部。

- 1 快速指引
- 2 使用各种摄影与回放功能
- 3 更改相机设定
- 4 安装软件
- 5 故障检修

! 注意事项!

先不要连接电缆!

将附带的软件装入电脑之前，使用USB连接线连接相机与电脑，会使连接相机的电脑无法正常安装所需要的软件。

请先安装附带的软件之后，再连接相机和电脑。
关于安装方法，请参阅P.133。

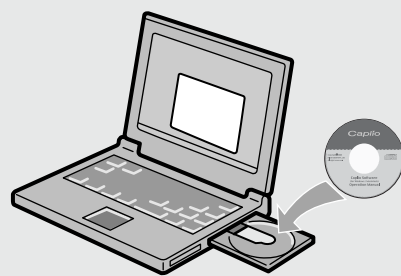

关于手册

关于附带软件的使用方法，以PDF文件收录在包装物『使用说明书(软件篇)』的CD-ROM里。

关于显示方法，请参阅P.137。

CD-ROM中还包含PDF格式的英文版『使用说明书(相机·导入篇)』和『使用说明书(软件篇)』。



前言

本使用说明书记载使用本产品进行摄影和回放的方法和使用时的注意事项。使用前，请阅读完本说明书，以便您能充分地灵活运用本产品的功能。阅读后请妥善保管，以便在您需要的时候，能够立即查阅。

理光股份公司

- | | |
|---------------|--|
| 关于安全警示 | 为确保安全使用相机，请务必在使用前详细阅读安全警示。 |
| 关于摄影测试 | 请务必预先进行摄影测试，确认相机能够正常地进行记录。 |
| 关于著作权 | 以著作权为目的的书籍、杂志、音乐等作品，限定在个人或家庭内以及基于此类目的范围内使用。除此之外，禁止擅自进行复制和改动。 |
| 关于使用 | 万一因本产品的问题导致无法记录和回放时，不负责记录内容的补偿，敬请谅解。 |
| 关于保修证 | 在海外使用时，万一出现故障、问题时，关于在当地的售后服务及相关费用不负责任，敬请谅解。 |
| 关于电波故障 | 和其他电子设备进行连接设置时，可能会出现相互产生不良影响的情况。特别是近处有电视机或收音机时会出现杂音。此时，敬请进行如下处置： <ul style="list-style-type: none">• 尽可能地远离电视机或收音机• 改变电视机和收音机等的天线方向• 使用其他的插座 |

严禁擅自转载本书的部分或全部内容。

© 2006 RICOH CO.,LTD. All rights reserved.

关于本书内容，将来若有变更，恕不另行通知。

本书内容的作成过程中力求圆满，万一发现不明点及错误、记载遗漏等，请按照卷末的通讯方式和我们联系。

Microsoft , MS, Windows, DirectX 是美国 Microsoft Corporation 在美国及其他国家登录的注册商标。

Macintosh、Power Macintosh 和 Mac OS 是 Apple Computer, Inc. 在美国及其他国家的注册商标。

Adobe 和 Adobe Acrobat 是 Adobe Systems Incorporated 的商标。

公司名称及产品名称是各公司的商标或注册商标。

这部相机能够实现的功能

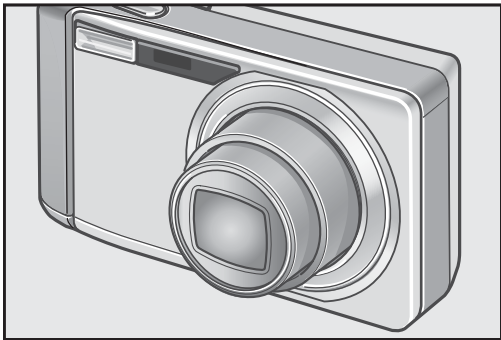

装载5.7倍高倍率广角变焦镜头

本机的机身小巧，仅厚 26mm，配有一个 28mm（广角）至 160mm（望远）* 5.7 倍的光学变焦镜头，拍摄范围宽广。此镜头可用于各种室内与室外状况的拍摄。

*以 35mm 相机换算。



高速快门回应可让您捕捉高速的动作 (P.29)

实现快门切换时间约 0.1 秒。

利用理光独有的混合自动对焦系统技术能清晰拍摄移动的被摄体。



1cm超微距摄影 (P.35) 及 14cm (望远) 或 20cm (广角) 闪光近拍 (P.36)

无与伦比的超微距摄影功能可让您在仅 1cm 的极近距离捕捉目标。本相机也含有内置闪光灯可进行 14cm (望远) 或 20cm (广角) 近拍。即使在低照明度条件下，也能拍摄出漂亮的图像。

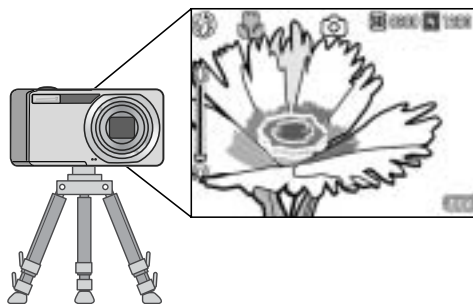

AF 目标移动功能让您即使使用三脚架也能轻松对焦 (P.85)

本相机配备 AF 目标移动功能。AF 目标移动功能可让您不移动相机，只要按下相机上的按钮就可以进行超微距摄影。

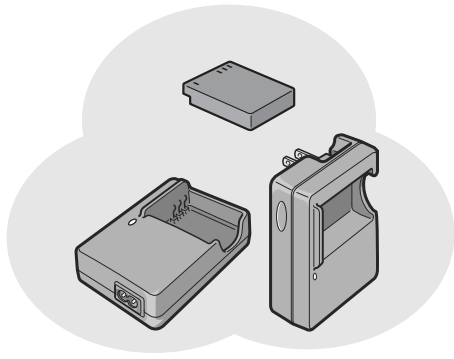

配有电力强大、使用持久的可充电电池 (P.16)

本相机配备时效长、高容量的可充电电池，可在旅行或工作中进行长时间的拍摄。

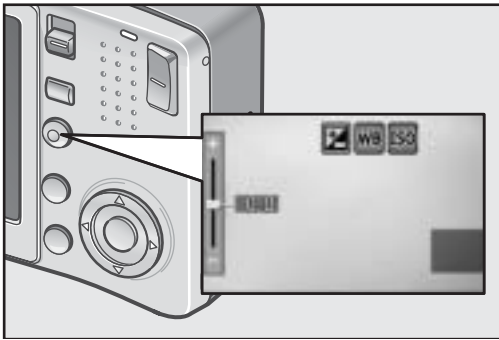

ADJ. (调整) 按钮可让您轻松存取最有用的设定 (P.57)

ADJ. 按钮可以简化相机的设定步骤。可让您以最少的设定步骤进行曝光补偿和白平衡等调整。并且，可以根据需要登录其他功能。



30张/秒或15张/秒的高品质有声动画 (P.91)

以每秒30张录制320×240像素的高品质有声动画。

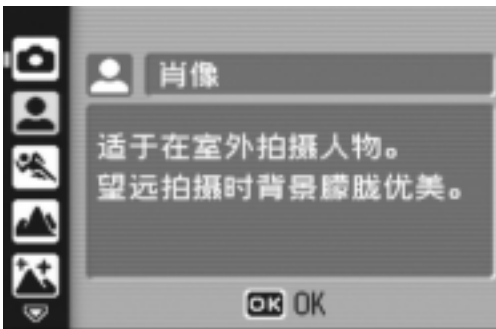

场面模式可轻松摄影 (P.37)

在场面模式下可以从八个摄影模式中选择最适合摄影情况的模式，且相机会自动调整光学设定。

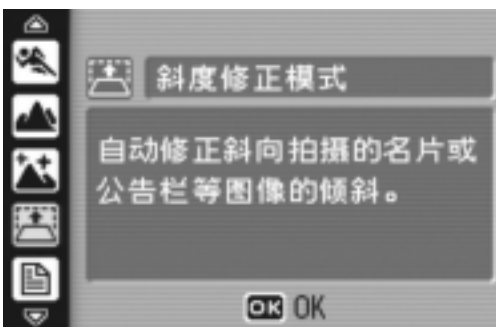

斜度修正模式可校正倾斜拍摄的图像 (P.37)

在斜度修正模式下，可以将倾斜角度下所拍摄的四方物体调整成如同正面角度拍摄的一样。轻触按钮，就可以将公布栏、显示面板或名片等倾斜的图像校正。

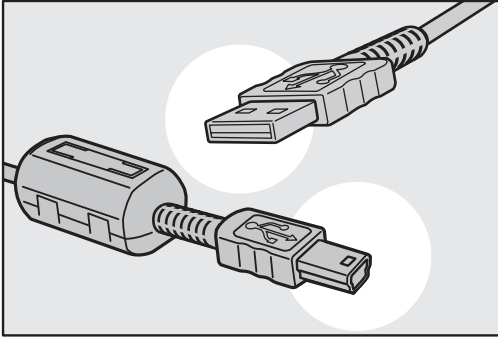

USB 连接线可立即将相机数据传输至电脑

将附带的软件安装到电脑里，用USB连接线连接相机和电脑就可以自动将图像传输至电脑。



ImageMixer 软件可轻松管理相簿中所拍摄的图像、编辑图像与声音、制作动画 CD 及更多。

本软件提供图像的综合处理，输入功能可从数码相机或音乐 CD 来下载静止图像、动画和声音；相簿功能可管理拍摄的图像；编辑功能可编辑 MPEG-1 格式的动画；版面配置功能可建立静止图像的版面配置；光盘建立功能可建立图像 CD。

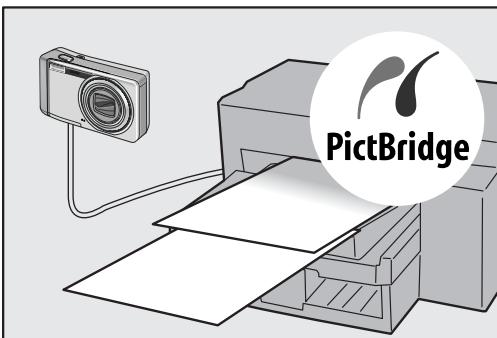

可直接打印而不必通过电脑 (P.52)

可使用USB连接线连接相机和对应直接打印的打印机，直接将图像传输至打印机。可以不用电脑方便地打印图像。也可以打印报告。

目录

第 1 章 快速指引

摄影前	10
包装清单	10
相机各部的名称	12
液晶显示屏显示	14
摄影准备	16
关于电池	16
电池电量指示	17
SD 记忆卡（市售）	18
对可充电电池充电	19
插入可充电电池和 SD 记忆卡	20
将电源开启/关闭	22
设定语言	23
设定日期和时间	24
更改显示	25
将液晶显示屏调整到最大亮度	25
直方图	26
基本摄影	27
持稳相机	27
防止相机晃动	28
快速拍照（完全按下）	29
检查对焦并进行摄影（按下一半）	30
被摄体不处于中央位置时（预对焦摄影）	32
使用变焦功能	34
近拍摄影（超微距摄影）	35
使用闪光灯	36
根据拍摄条件选择最佳设定拍摄	37
回放图像	41
检视刚拍摄的图像（快速浏览）	41
浏览图像	42
以三张浏览回放图像	43
分割画面显示	45
放大显示图像	46
在电视机上浏览	47
删除文件	49
删除不想要的文件（静止图像/动画/声音）	49
一次删除多个文件	50

第 2 章 使用各种摄影与回放功能

直接打印	52
直接打印功能	52
连接相机与打印机	52
打印静止图像	53

各种摄影功能	57
ADJ. (调整) 按钮的使用方法	57
摄影设定菜单	58
摄影设定菜单的操作方法	59
选择图像质量模式/图像尺寸 (图像质量·尺寸)	60
变更对焦模式 (对焦: 多画面 AF / 点测光 AF)	62
手动对焦拍摄 (对焦: MF)	64
以固定距离拍摄 (对焦: SNAP / 无限远)	66
改变测光方式 (测光方式)	67
改变静止图像的边缘质感 (鲜明度)	68
设定色彩浓度 (颜色的浓度)	69
改变曝光连续摄影 (包围式曝光)	70
改变白平衡连续摄影 (WB-BKT)	71
设定长时间曝光 (长时间曝光)	73
一定间隔自动摄影 (间隔摄像)	74
🔊 拍摄带声音的静止图像 (有声摄影)	76
在图像中输入日期 (加印日期摄像)	77
更改曝光 (曝光补偿)	78
使用自然光和照明光 (白平衡)	79
变更 ISO 感光度 (ISO 感光度)	81
限制快门速度 (限制慢速快门速度)	82
恢复摄影设定菜单的设定至初始值 (摄像设定初始化)	83
改变文字摄影时的浓淡 (文字浓度)	84
AF 目标移动功能	85
📷 使用自拍	86
连续摄影 (连拍)	87
连摄	89
S 连摄 (S 连续摄影)	89
M 连摄 (M 连续摄影)	89
在放大显示模式下查看 S 连摄或 M 连摄的静止图像	90
拍摄/回放动画	91
📹 拍摄动画	91
设定张速率	93
回放动画	94
录制/回放声音	95
🔊 录制音效	95
回放声音	96
回放模式时的其他功能	97
回放设定菜单	97
回放相机设定菜单的操作方法	97
自动顺序显示 (幻灯片显示)	98
文件防写 (保护)	99
利用打印服务 (DPOF)	102
缩小图像尺寸 (调整图像尺寸)	105
内置存储器的内容复制到 SD 记忆卡上 (复制到插卡上)	106

第 3 章 更改相机设定

更改相机设定	108
相机设定菜单	108
相机设定菜单的操作方法	109
格式化 SD 记忆卡 (格式化 [插卡])	110

格式化内置存储器（格式化 [内置存储器]）	111
调整液晶显示屏的亮度（显示屏亮度调节）	112
指派功能至 ADJ. 按钮（ADJ. 键设定 1/2）	113
更改自动关闭电源的设定（自动关闭电源）	114
更改信号音的设定（信号音）	115
变更信号音音量（音量设定）	116
更改图像确认时间（图像确认时间）	117
变更文件名称设定（插卡序号）	118
设定日期时间（日期设定）	120
更改显示语言（LANGUAGE/ 言語）	121
更改电视机浏览时的回放方式（视频方式）	122
改变定点变焦设定（定点变焦）	123
表示设定更改的警告（摄影设定警告）	124
变更 USB 设定（USB 连接）	125
放大图标显示（放大摄影图标）	129
登录开机设定（保存个人设定）	130
变更启动设定（开机时设定）	131

第 4 章 安装软件（将图像下载至电脑）



安装附带的软件（使用 Windows 时）	134
使用附带软件时的系统需求	138
在电脑上安装软件	139
安装 DeskTopBinder Lite	141
连接相机与电脑	143
从 SD 记忆卡上下载图像	148
安装 Acrobat Reader	149
安装 DirectX	150
卸载软件	151
解除安装 ImageMixer	152
安装附带的软件（使用 Macintosh 时）	153
使用附带软件时的系统需求	155
在电脑上安装软件（Mac OS 8.6 至 9.2.2）	156
在电脑上安装软件（Mac OS X 10.1.2 至 10.4.5）	157

第 5 章 故障检修

故障检修	160
相机故障检修	160
Windows XP Service Pack 2 下的警告信息	165
附录	167
A. 主要规格	167
B. 选用配件	169
C. 使用场面模式功能	170
D. 模式的可用菜单项目	171
E. 当相机关机时会还原成预设值的功能	172
F. 内置存储器 / SD 记忆卡能够记录的张数	173
G. 在海外使用时	174
H. 使用注意事项	175
I. 关于维护和保管	176
J. 错误信息	177
K. 关于售后服务	178
索引	180

关于使用说明书的构成

Caplio R40 附带有以下两种使用说明书。

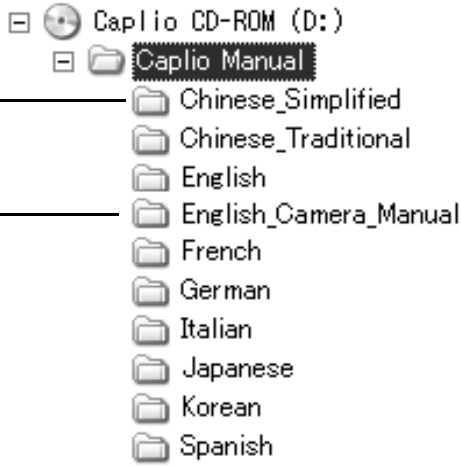
	<p>『使用说明书（相机·导入篇）』（本手册）</p> <p>说明相机的使用方法和功能。也说明在电脑上安装附带软件的方法。</p> <p>* 『使用说明书（相机·导入篇）』（英文版）以 PDF 文件的形式收录在附带的 CD-ROM 里。</p>
	<p>『使用说明书（软件篇）』（PDF 文件）</p> <p>说明使用附带的软件将相机里的图像输入电脑，显示和编辑的方法。</p> <p>* 『使用说明书（软件篇）』，收录在附带的 CD-ROM 内以下文件夹里。</p> <p>各国语言的『使用说明书（软件篇）』，收录在相应语言的文件夹里。</p> <p>『使用说明书（相机·导入篇）』（英文版）（PDF 文件）</p>  <ul style="list-style-type: none">Caplio CD-ROM (D:)<ul style="list-style-type: none">Caplio Manual<ul style="list-style-type: none">Chinese_SimplifiedChinese_TraditionalEnglishEnglish_Camera_ManualFrenchGermanItalianJapaneseKoreanSpanish

将使用说明书（软件篇）复制到硬盘上

请从上述文件夹，将 PDF 文件复制到您的硬盘上。

相机配备 ImageMixer 软件，可以从电脑上显示和编辑图像。关于如何使用 ImageMixer，单击 ImageMixer 窗口上的 [?] 按钮并参阅显示的说明书。要获得 ImageMixer 的详细信息，请联络以下的客户支持中心。





北美（洛杉矶）	TEL:+1-213-341-0163
欧洲（英国）	TEL:+44-1489-564-764
亚洲（菲律宾）	TEL:+63-2-438-0090
中国	TEL:+86-21-5450-0391

服务时间：上午 9:00 - 下午 5:00

本指南的阅读方法

第1章介绍本相机的基本操作。
当您初次使用时，请从这里开始阅读。

另外，本手册使用如下标识。

 注意事项	在操作上，敬请遵守的注意事项和限制事项。
 要点	与该页有关的补充说明和操作要点，掌握后有助于使用相机的事项。
 用语说明	从该页说明的内容，选出敬请掌握的用语进行解说。
 参照	标明相关功能的讲解页。

液晶显示屏所显示的范例可能与实际的显示画面不同。

第 1 章

快速指引

当您初次使用时，请从这里开始阅读。

摄影前	10
摄影准备	16
基本摄影	27
回放图像	41
在电视机上浏览	47
删除文件	49

摄影前

包装清单

打开包装盒，确认所有物品都已包括在内。

- Caplio R40

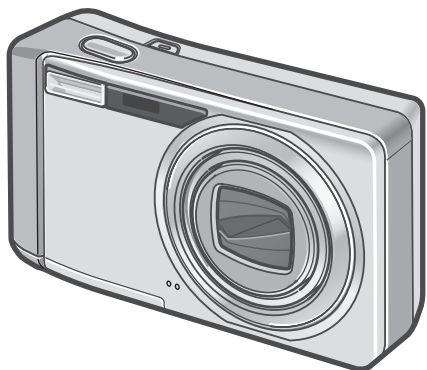

- 可充电电池

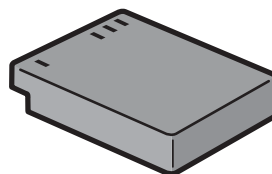

- AV 连接线
在电视机上观看图像时使用。

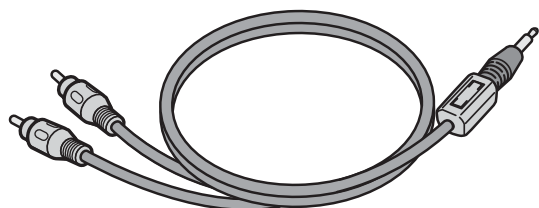

- 电池充电器

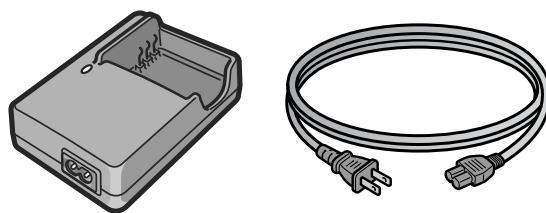

- USB 连接线
连接相机与电脑或对应直接打印的打印机时使用。

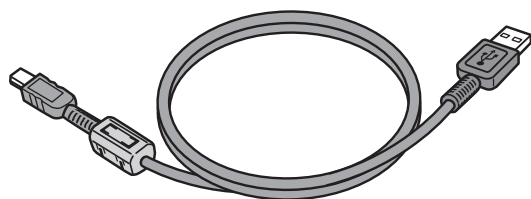

- 腕绳

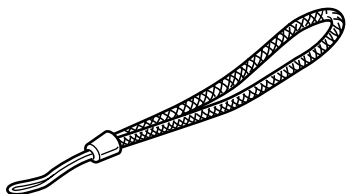

要点

安装相机腕绳的方法

将腕绳的细端穿过相机上的穿带孔，并依图示方式系缚。

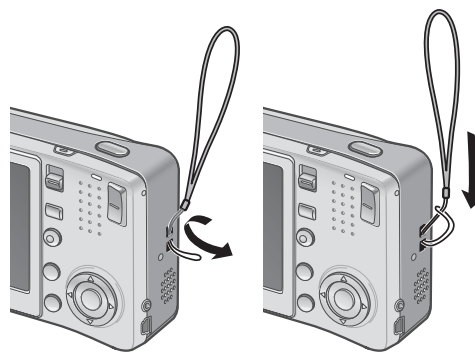

相机的序号位于相机底部。

- 使用说明书（相机·导入篇）
（本手册）



- 保修

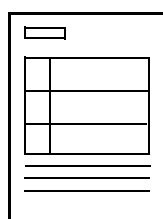

- 安全警示



- Caplio Software CD-ROM
本 CD-ROM 光盘片包括软件和『使用说明书（软件篇）』。



关于另售部件

- AC适配器（AC-4c）
从家用插座获取相机的电源。长时间回放，或将图像传输到电脑时，请使用此适配器。

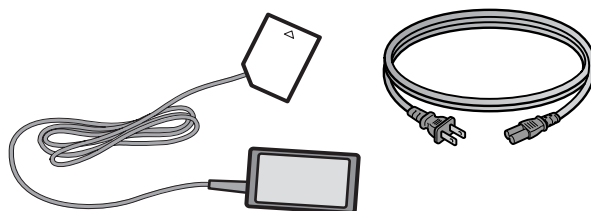

- 可充电电池（DB-60）

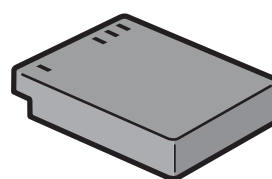

- 电池充电器（BJ-6）

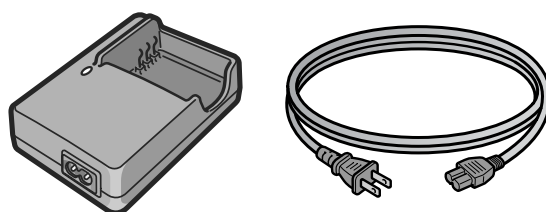

- 软套（SC-60）
- SD记忆卡（市售）

相机各部的名称

相机主机

正面

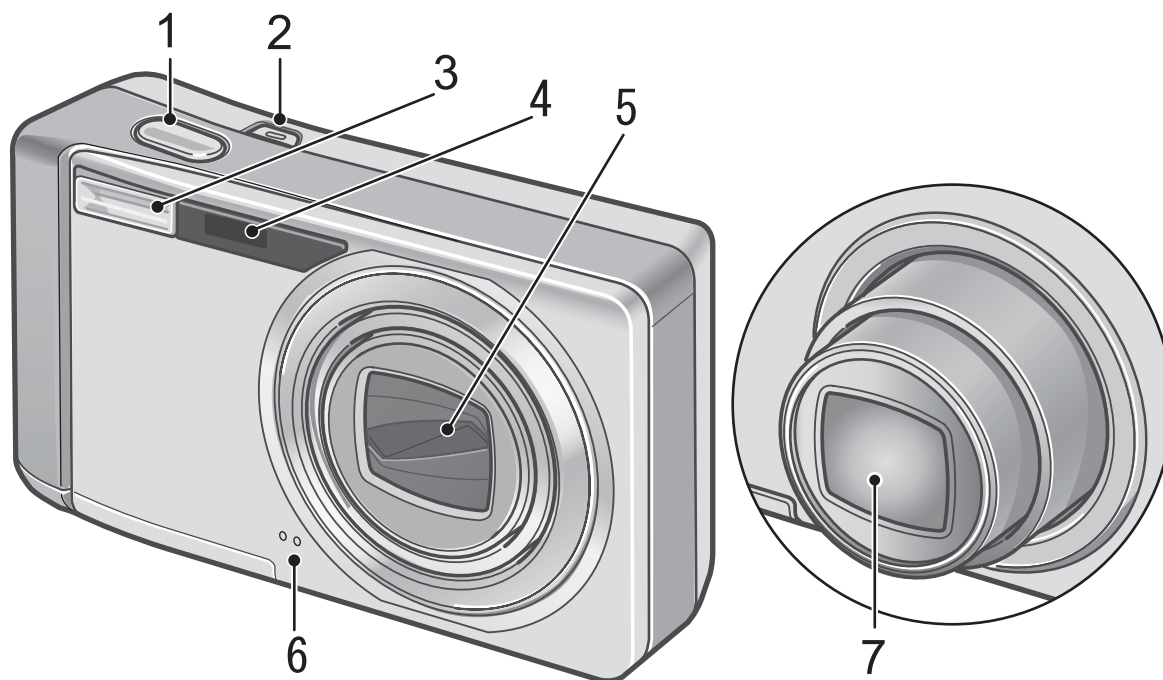

	项目名	参照页
1	快门按钮	P. 27
2	POWER 按钮	P. 22
3	闪光灯	P. 36
4	AF 窗	-
5	镜头盖	-
6	麦克风	P. 95
7	镜头	P. 27

模式选择开关

模式选择开关可以用来在三种模式中选择一种。

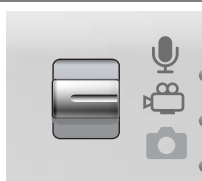

声音模式

可以记录声音。

动画模式

可以拍摄动画。

静止图像模式

可以拍摄静止图像。

背面

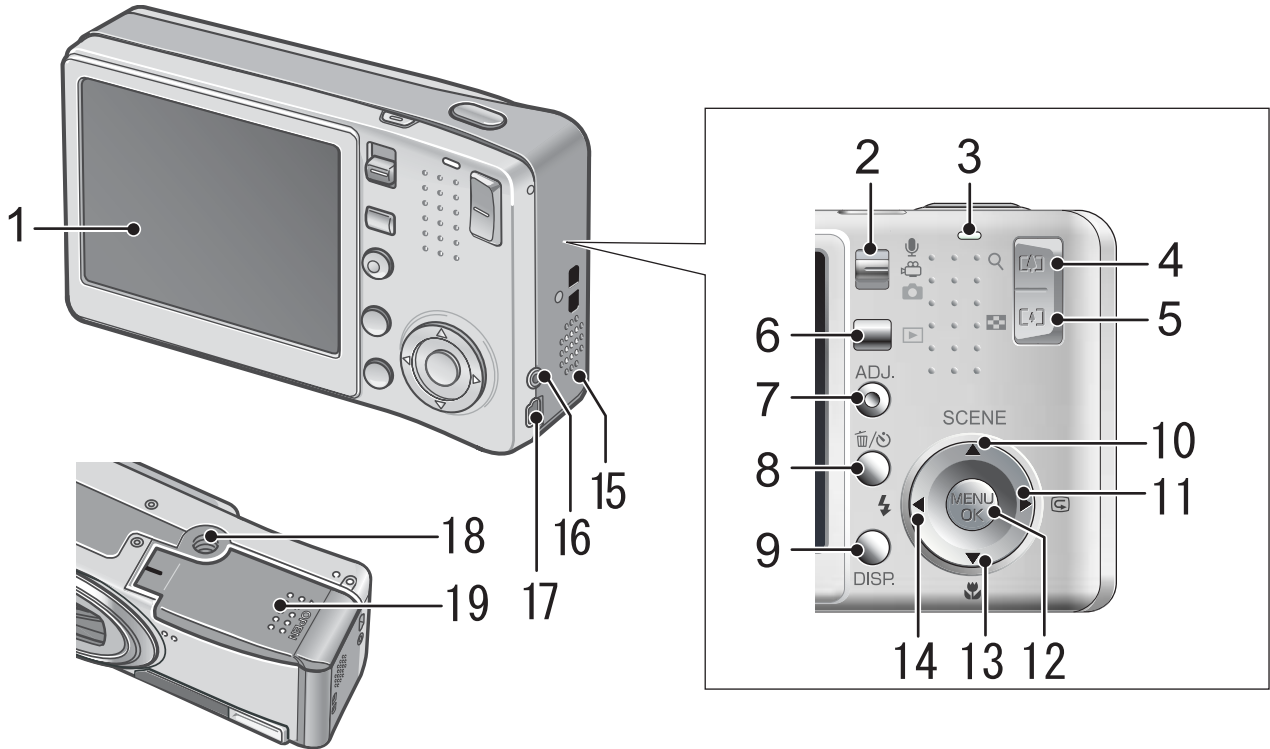

项目名	参照页	项目名	参照页
1 液晶显示屏	P.14	11 / (快速浏览) 按钮	P.41
2 模式选择开关	P.12	12 MENU/OK 按钮	P.59 P.97 P.109
3 自动对焦/闪光灯指示灯	P.30 P.36	13 / (超微距) 按钮	P.35
4 (望远) / (放大显示) 按钮	P.34 P.46	14 / (闪光灯) 按钮	P.36
5 (广角) / (分割画面显示) 按钮	P.34 P.45	15 扬声器	P.94 P.96
6 (回放) 按钮	P.42	16 AV 输出端子	P.47
7 ADJ. 按钮	P.57	17 USB 端子	P.143
8 (删除) / (自拍) 按钮	P.49 P.86	18 三脚架连接孔 (底面)	P.167
9 DISP. 按钮	P.25	19 电池/记忆卡盖	P.20
10 /SCENE 按钮	P.37		

液晶显示屏显示

拍摄照片时的液晶显示屏范例

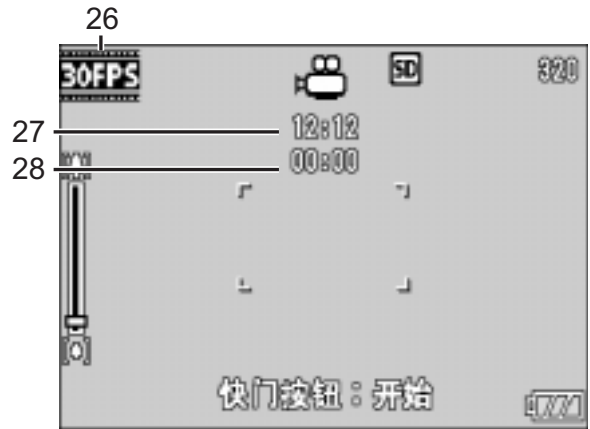
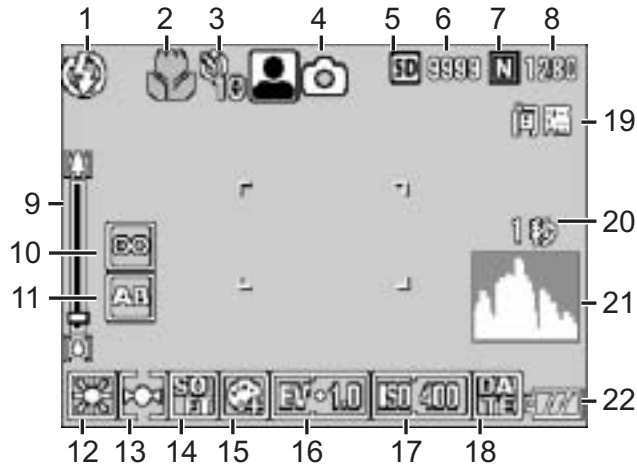

动画模式



静止图像模式

项目名	参照页	项目名	参照页
1 闪光灯	P.36	15 色彩浓度	P.69
2 超微距摄影	P.35	16 曝光补偿	P.78
3 自拍	P.86	17 ISO 感光度	P.81
4 模式种类	P.12 P.37	18 日期/时间	P.77
5 记录位置	P.18	19 间隔摄像	P.74
6 剩余记录张数	P.173	20 长时间曝光	P.73
7 图像质量	P.60	21 直方图	P.26
8 图像尺寸	P.60	22 电池标记	P.17
9 变焦栏	P.34	23 相机晃动警告标记	P.28
10 对焦	P.64	24 光圈值	P.167
11 包围式曝光	P.70	25 快门速度	P.82
12 白平衡	P.79	26 张速率	P.93
13 测光方式	P.67	27 剩余记录时间	P.174
14 鲜明度	P.68	28 记录时间	P.174

要点

- 剩余拍摄张数可能不同于实际拍摄张数，视被摄体而定。
- 动画和声音的记录时间与静止图像的最大可拍摄张数可能因记录位置（内部存储器或 SD 记忆卡）的容量、拍摄条件以及 SD 记忆卡的类型和制造商而异。
- 当剩余拍摄张数为 10,000 或更多时，显示“9999”。

回放期间的液晶显示屏范例

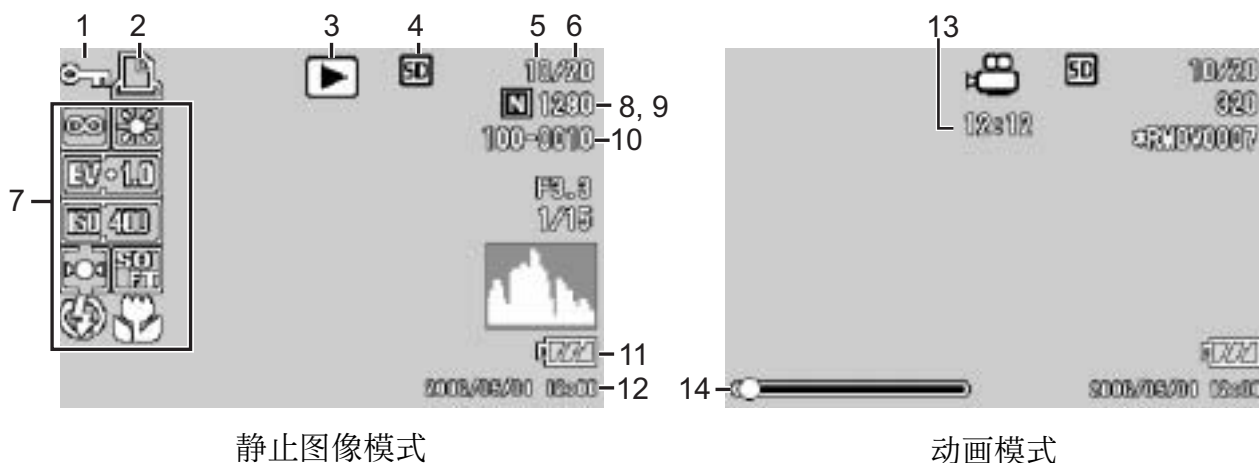

项目名	参照页	项目名	参照页
1 保护	P.99	8 图像质量	P.60
2 DPOF	P.102	9 图像尺寸	P.60
3 模式种类	-	10 文件号码	-
4 回放位置	P.42	11 电池标记	P.17
5 回放文件数	-	12 摄影日期	P.77 P.120
6 总文件数	-	13 记录时间或经过时间	-
7 摄影时（记录时）的设定	-	14 指示器	-

要点

液晶显示屏画面上，会显示有关相机的操作或状态的信息。

摄影准备

打开电源，准备摄影。

📄 要点

如果您已经用了本相机，在取出电池或装入电池前，请按下面的这些步骤确认相机的电源是关闭的。

1. 确认液晶显示屏关闭
2. 确认镜头盖已经关闭。

有关如何关闭相机的信息 →P. 22。

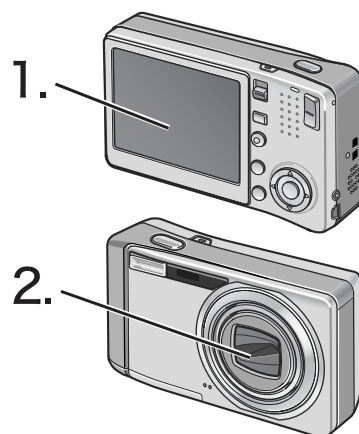

关于电池

本相机可使用以下专用电池：

• 可充电电池DB-60（附送）

锂离子电池。可用充电器充电后反复使用，很经济。此电池可持续很长一段时间，因此在旅行时是很方便的。

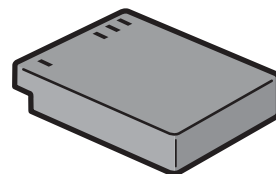

📄 要点

充电一次可拍摄的照片数目：350

- 根据CIPA标准（温度在23°C，液晶显示屏开启时，间隔约30秒交替于望远和广角变焦位置，两次摄影中有一次闪光，每拍摄10张后关闭电源的摄影情况下的张数）。
- 将相机设定为省电或同步显示模式时，可增加拍摄张数。
- 张数是大概的基准。设定或回放时的时间越长，能够拍摄的时间（张数）越少。

参照



- 有关如何插入可充电电池的信息 →P. 20。
- 有关如何使用 AC 适配器的信息 →P. 169。

注意事项

- 如果相机长时间不用，请将电池取出。
- 操作后电池可能会很热。关闭相机，请在取出电池之前使其充分冷却。

电池电量指示

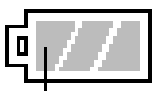
液晶显示屏的右下部显示表示可充电电池电量的电池标记。请在电池电力耗尽前对电池充电。

电池标记	内容
 绿色	电池充足。
	电池电力等级开始下降。建议充电。
	电池电力等级很低。请对电池充电。

注意事项

如果您使用 AC 适配器，可能会出现 。这并不表示有故障，您可以继续使用相机。



SD 记忆卡（市售）

可以将已拍摄的静止图像存储在内置存储器或 SD 记忆卡上（市售）。内置存储器的容量大约是 26MB。

需要记录大量图像、动画或声音时，以及需要拍摄高质量图像时，建议使用大容量的 SD 记忆卡。

要点

关于记录位置

没有插入 SD 记忆卡时，相机将图像记录在内置存储器中；插入了 SD 记忆卡时，相机将图像记录在 SD 记忆卡上。

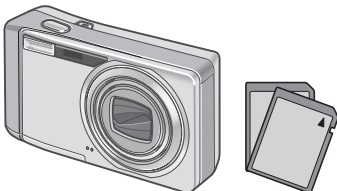
无 SD 记忆卡时	插入 SD 记忆卡时
	
记录到内置存储器上	记录到 SD 记忆卡上

注意事项

- 插入 SD 记忆卡时，即使 SD 记忆卡容量已满，也不记录在内置存储器上。
- 小心不要弄脏卡的接触部分。

要点

防止错误删除图像

将 SD 记忆卡上的防写开关移至 LOCK，防止在格式化记忆卡或其他情况下，意外删除静止图像。解锁后（开关恢复原来位置），又能够进行删除和格式化。

当您有录制重要的数据时，建议将防写开关移至 LOCK。

请注意：您不能在 LOCK 状态下拍摄图像，因为不能在卡上记录数据。拍摄前请解锁。

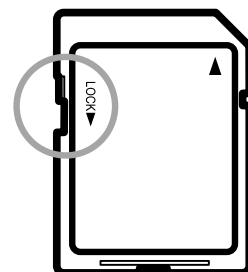

参照

- 有关在回放期间，在 SD 记忆卡与内置存储器之间切换的信息 →P.42。
- 有关记录容量的信息 →P.173。
- 有关如何格式化 SD 记忆卡的信息 →P.110。

对可充电电池充电

可充电电池在使用前需要充电。

1. 插入电池，并确保电池上的⊕与⊖标记与电池充电器上的标记一致。

电池的标签朝上。

! 注意事项

注意⊕与⊖不可颠倒。

2. 将电池充电器插入插座。

充电开始，且充电器指示灯如下显示充电进程。充电完成后，从电源插座上拔下电源线的插头。

充电时间因电池的电量有所不同。

充电器指示灯	内容
点亮	开始充电
熄灭	充电完成
闪烁	电池充电器或电池可能发生故障（从电源插座中拔出电池充电器，从电池充电器中取出电池）。

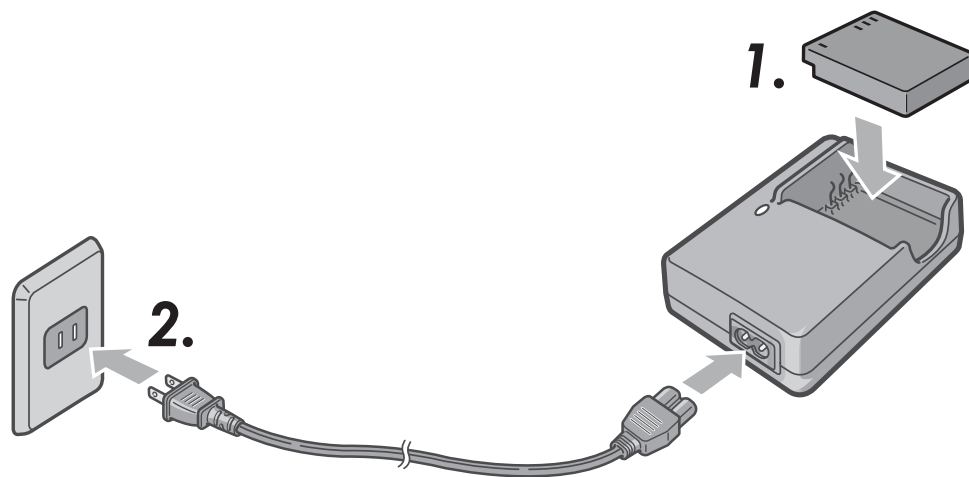

插入可充电电池和 SD 记忆卡

可充电电池（DB-60）可用于本相机。此电池使用时间长，而且可以通过充电反复使用，非常方便。如果您已经用了本相机，请在装入电池和记忆卡之前确认相机的电源是关闭的。

1. 打开电池/记忆卡盖。

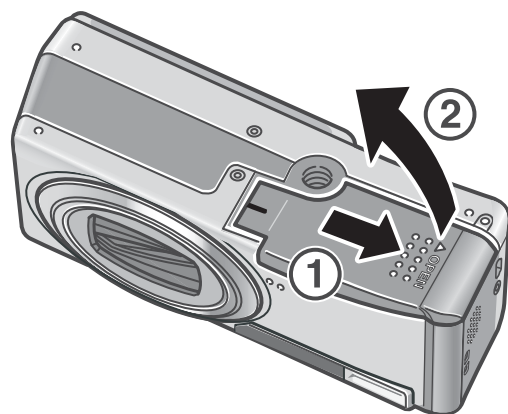

2. 注意SD记忆卡的方向，将卡插入至底部，直到发出喀喳声为止。
应先插入可充电电池。

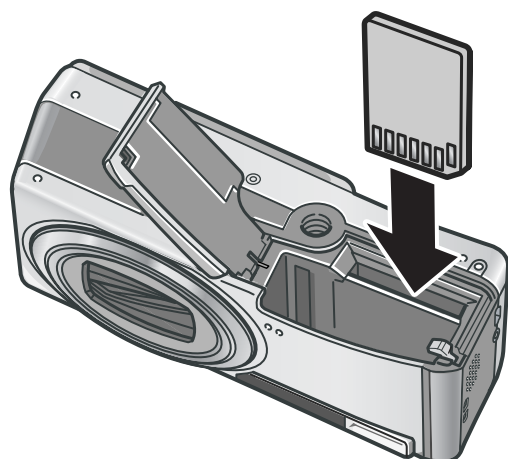

3. 插入可充电电池。

当可充电电池装入到位时，如图所示被卡扣锁定。

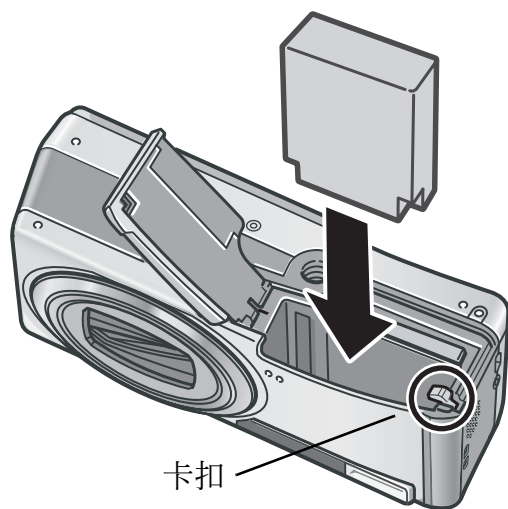

4. 关闭电池/记忆卡盖到位。

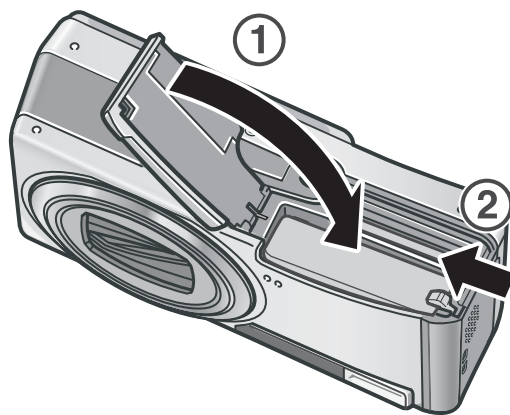

取出可充电电池

打开电池/记忆卡盖。松开用来锁定可充电电池的卡扣。电池弹出。将电池从相机中取出。取出电池时请小心不要将其掉落。

取出 SD 记忆卡

打开电池/记忆卡盖。推入 SD 记忆卡并轻轻松开将其弹出。将记忆卡从相机中拔出。

! 注意事项

- 如果相机长时间不用，请将可充电电池取出。
- 请将取出的电池存放在阴凉干燥的地方。
- 充电时，请使用专用电池充电器（BJ-6）。

可充电电池的充电时间

DB-60	大约两个小时（25°C）
-------	--------------

📄 要点

- 使用新的 SD 记忆卡之前，务请先将其格式化。
- 当使用的 SD 记忆卡已在其他相机中用过时，请务必在格式化之前将记忆卡上的所需数据备份。

📁 参照

有关如何格式化 SD 记忆卡的信息 →P.110。

将电源开启／关闭

打开电源开关：

1. 按下 POWER 按钮。

在启动音响起后，自动对焦／闪光灯指示灯闪烁数秒。

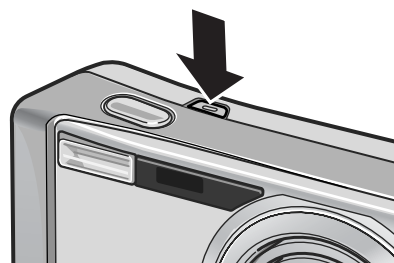

在回放模式下使用相机

按住 （回放）按钮一秒以上，在回放模式中开启相机，可立即开始回放。

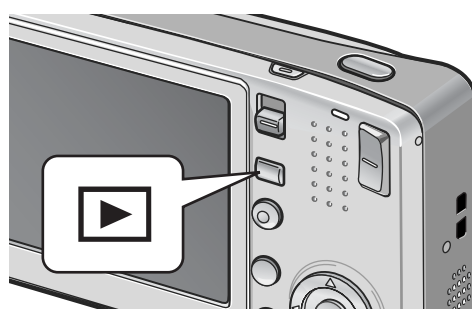

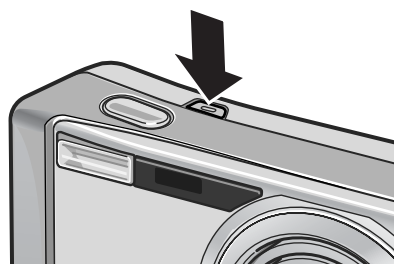

关闭电源：

1. 按下 POWER 按钮。



注意事项

- 当以 （回放）按钮开启相机时，再次按下 （回放）按钮将回放模式切换到拍摄模式。
- 当启用闪光灯时，相机从打开电源到准备拍摄所需的时间比禁用闪光灯时所需的时间要长。

要点

自动关闭电源

在设定的时间内不进行相机按钮的操作时，为了节省电源自动将电源关闭（自动关闭电源）。

参照

有关如何变更自动关闭电源设定的信息 →P.114。

设定语言

第一次打开相机的电源时，会表示设定显示语言（液晶显示屏上表示的语言种类）的画面。设定显示语言后，出现设定日期/时间（图像上加印日期时间的设定）的画面。

您可以不使用这些设定来摄影。然而，请确定先设定语言，然后再设定日期/时间。可以从相机设定画面上进行这些设定。

1. 购入后，第一次打开电源。

显示语言显示画面。

要略过语言设定时，按 MENU/OK 按钮。

按下 MENU/OK 按钮时，取消语言设定，并显示视频讯号格式画面。

2. 按下 ▲▼◀▶ 按钮选择语言。

3. 按下 MENU/OK 按钮。

设定显示语言，显示日期/时间的设定画面。



参照

有关如何在相机设定画面设定显示语言以及日期/时间的信息，请参阅本说明书中的“更改显示语言（LANGUAGE/言語）”（P.121）与“设定日期时间（日期设定）”（P.120）。



设定日期和时间

第一次开启电源时，显示日期/时间设定画面。

1. 按下 ▲▼◀▶ 按钮，设定年、月、日和时间。

使用 ▲▼ 变更数值，并使用 ◀▶ 移动项目。



出厂设置

2. 在 [格式] 中选择日期与时间的格式。

使用 ▲▼ 选择日期与时间格式。

3. 检查显示，然后按下 MENU/OK 按钮。

日期被设定。

按下此画面中的 DISP. 按钮可取消设定。



要点

- 电池取出后约 1 周，设定的日期、时间会被删除。此时，请重新设定。
- 为了保留日期与时间设定，必须装入电量充足的电池，持续两小时以上。

参照

- 有关如何设定日期与时间的信息 →P.120。
- 有关如何在每个影格中加印日期的信息 →P.77。

DISP.

更改显示

按下 DISP. 按钮可让您更改画面显示模式，以及切换液晶显示屏上所显示的信息。

每次按下 DISP. 按钮时，显示器以下列顺序来变更：直方图、坐标显示、无显示、液晶显示屏关及标记显示。

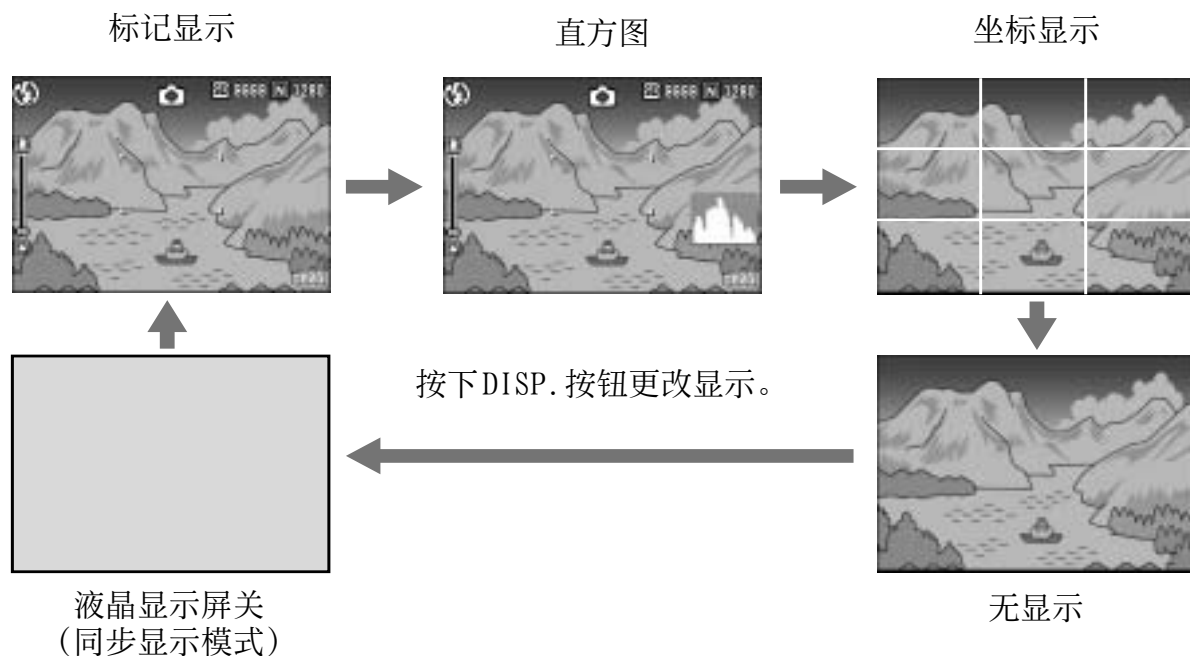

将液晶显示屏调整到最大亮度

按住 DISP. 按钮，将显示亮度调到最大。

当亮度达到最大值后，按住 DISP. 按钮，使亮度返回到在 [显示屏亮度调节] 中设定的级别 (P.112)。

用语说明

坐标显示

液晶显示屏上显示的摄影辅助线可协助您构图。此辅助线不会录制在图像上。

同步显示模式

在不操作相机时关闭液晶显示屏。该模式可有效节约电力消耗。在此模式下，请按下快门按钮一半开启液晶显示屏。接着，完全按下快门按钮，液晶显示屏上显示拍摄的图像，然后将液晶显示屏关闭。

直方图

直方图显示开启时，液晶显示屏的右下部显示直方图显示。

直方图以垂直轴表示像素数，水平轴表示亮度（从左到右、阴影（阴暗区域）、中色调与反白（明亮区域））。

使用直方图，可以判断图像亮度而不受液晶显示屏亮度的影响。并且，有助于纠正过亮或过暗部分。

如果直方图仅右侧为山状图，其他无变化时，图像的光线最强处像素过多，成为曝光过度的图像。

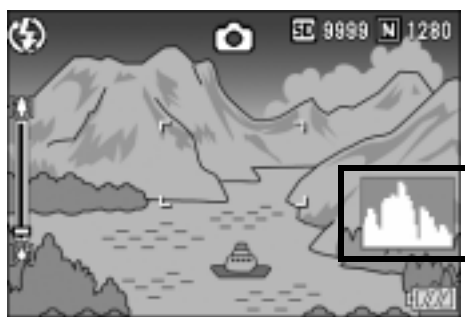

如果直方图仅左侧为山状图时，阴影部分像素过多，成为曝光过少的图像。

进行曝光补偿，适当地调整曝光值。



要点

- 显示在液晶显示屏上的直方图仅用作参考。由于拍摄条件（使用闪光灯，环境光线太暗等）不同，直方图中指示的曝光等级可能与拍摄图像的亮度不相符。
- 曝光补偿有其局限性。它不一定能达到最佳的效果。
- 峰值在中间的直方图不一定能提供符合您特定要求的最佳效果。例如，如果您要使图像曝光不足或曝光过度，就需要进行调节。

参照

有关如何调整曝光补偿的信息 →P.78。

基本摄影

现在您已准备好。

持稳相机

请如下所示握紧相机，以便获得最佳的拍摄效果。

1. 两手紧握相机，两肘轻轻贴在身体上。

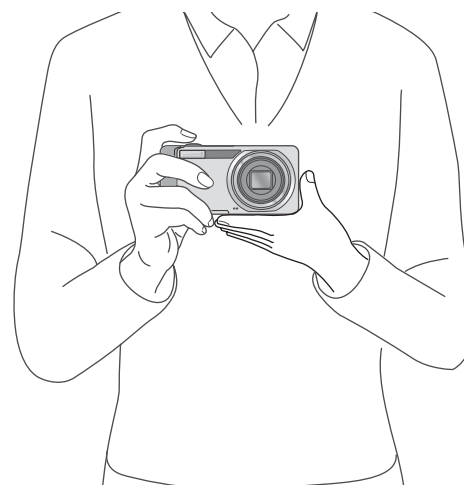

2. 手指放在快门按钮上。

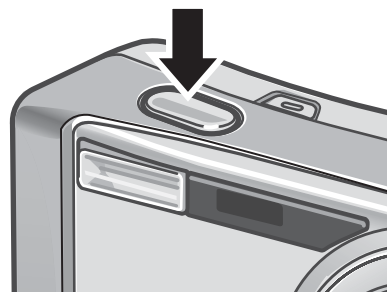

要点

摄影时，请注意不要让手指、头发或腕绳挡住镜头。

防止相机晃动

如果在按下快门按钮时晃动相机，静止图像可能会变得不清晰（由于相机晃动）。标记显示在液晶显示屏中，表示可能发生相机晃动。

为防止相机晃动，请使用三脚架或用双手紧握相机进行拍摄。
在下列情况下，相机可能发生晃动：

- 不使用闪光灯，在昏暗处进行摄影时
- 使用慢速同步模式进行摄影时（P.36）
- 使用变焦功能时
- 使用长时间曝光进行摄影时（P.73）

如果出现相机晃动警告标记（），请试着采取以下措施：

- 使用闪光灯（将闪光灯模式设定为[AUTO]或[强制闪光]）（P.36）。
- 提高ISO感光度（P.81）。
- 使用自拍（P.86）。

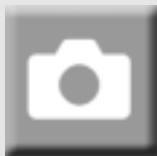

快速拍照（完全按下）

快门按钮分为2阶段。

您可以按下快门按钮至一半处（按下一半）以及完全按到底（完全按下）。

完全按下快门按钮进行高速对焦，所以不会放过任何摄影机会。

1. 按下 POWER 按钮开启相机。

有关如何开启相机电源的信息 →P.22。

2. 将模式选择开关切换至 。

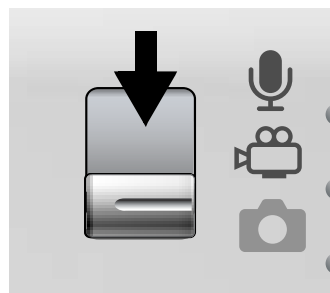

3. 观察液晶显示屏决定构图。



4. 确认被摄体位于中央后，轻轻地完全按下快门按钮。

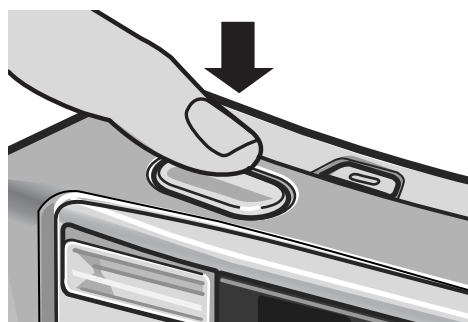

要点

- 拍摄的静止图像以静止状态在液晶显示屏上显示，并进行录制。（P.117）
- 完全按下快门按钮往往会引起相机晃动。双手握紧相机并拍摄。



检查对焦并进行摄影（按下一半）

当您按下快门按钮至一半处（按下一半），会触发自动对焦功能来判断焦距。然后按到底（完全按下）进行拍摄。

拍摄被摄体不在中央的图像时非常方便（P.32）。

1. 按下 POWER 按钮开启相机。

有关如何开启相机电源的信息 →P.22。

2. 将模式选择开关切换至 。

3. 观察液晶显示屏决定构图。

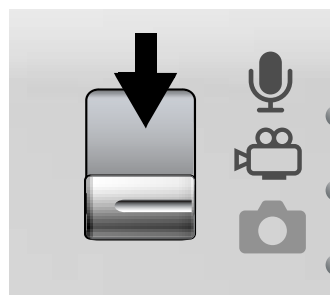

4. 因对荧幕的中央部进行对焦，所以把想拍摄的被摄体放到荧幕的中央部之后，按下一半快门按钮。

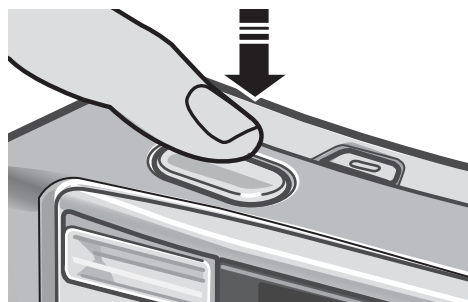

相机对被摄体对焦并修正曝光。

如果不能自动对焦，液晶显示屏中央的框变红，且液晶显示屏右上方的自动对焦/闪光灯指示灯呈绿色闪烁。

自动对焦/闪光灯指示灯

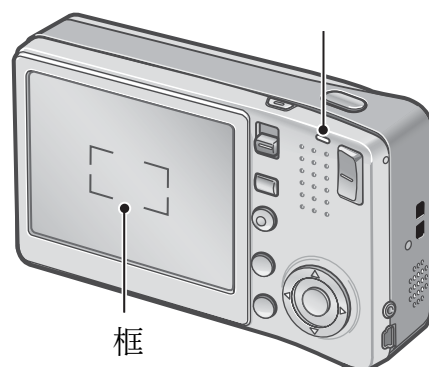

框

	框的颜色	自动对焦/闪光灯指示灯
对焦前	白色	关
焦点内的被摄体	绿色	开（绿色）
不在焦点内的被摄体	闪烁（红色）	闪烁（绿色）

最多在五个点测量焦距。出现绿色框表示对焦位置。



要点

如果在超微距摄影时要指定对焦位置，请使用 AF 目标移动功能。（P.85）

5. 轻轻地完全按下快门按钮。

拍摄的静止图像以静止状态在液晶显示屏上显示，并进行录制。

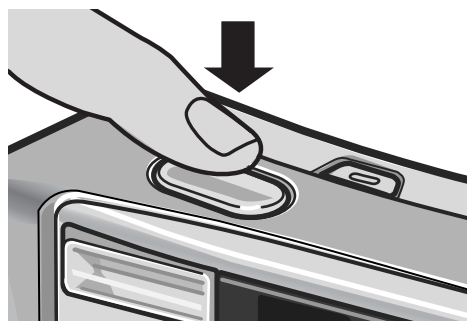

要点

- 轻轻按下快门以免相机晃动。
-  标记表示可能发生相机晃动。握住相机再次对焦。
- 闪光灯闪两次，以增加 AE/AF（自动曝光/自动对焦）精度。
- 相机设定画面中的[图像确认时间]设定为[关]时，液晶显示屏中无法显示影像。

参照

- 有关如何变更图像确认时间的信息 →P.117。
- 有关如何变更对焦模式的信息 →P.62。

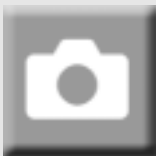

被摄体不处于中央位置时（预对焦摄影）

被摄体不处于构图的中央位置时，对焦后决定构图（预对焦）。

例：拍摄以城堡为背景，对前景的人物对焦的照片。

摄影范围

想对焦的被摄体

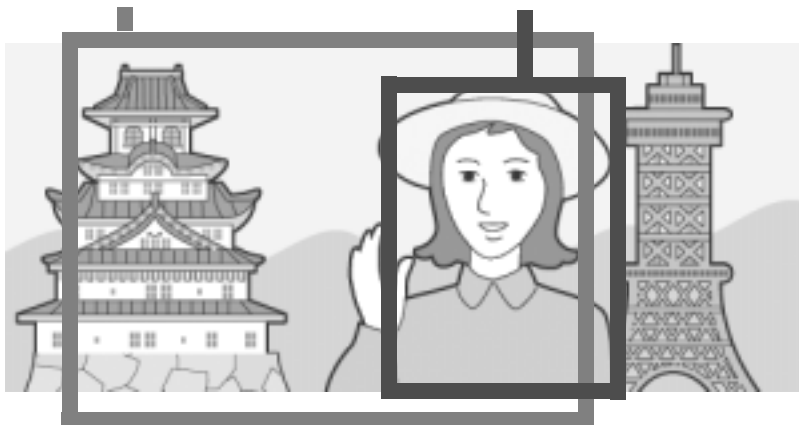

最后的静止图像

1. 按下 POWER 按钮开启相机。
有关如何开启相机电源的信息 →P.22。
2. 将模式选择开关切换到 .
3. 将被摄体置于画面中央并按下快门按钮一半。

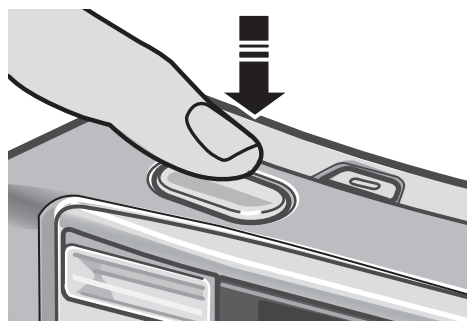

4. 在快门按下一半的状态下，移动相机决定构图。



5. 轻轻地完全按下快门按钮。

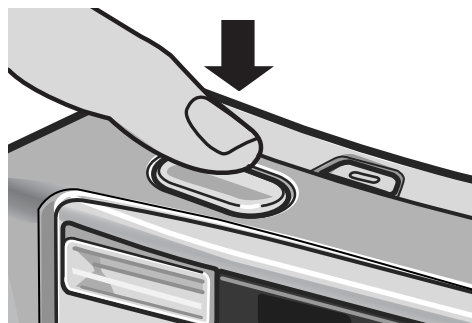

要点

超微距摄影时，使用 AF 目标移动功能，可以不移动相机进行预对焦摄影。此功能在使用三脚架时很有用。

参照

- 有关超微距摄影的信息 →P.35。
- 有关 AF 目标移动功能的信息 →P.85。



使用变焦功能

按下[⬅️]（广角）按钮，可拍摄广角照片。按下[➡️]（望远）按钮，可拍摄放大的被摄体。

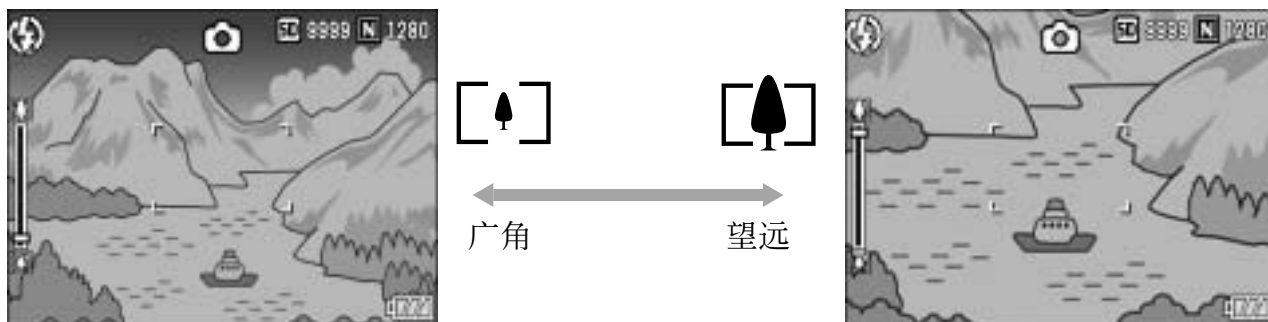

1. 在能够拍摄的状态下，按下[⬅️]（广角）按钮，或[➡️]（望远）按钮。
在液晶显示屏的变焦栏可以确认变焦的情况。

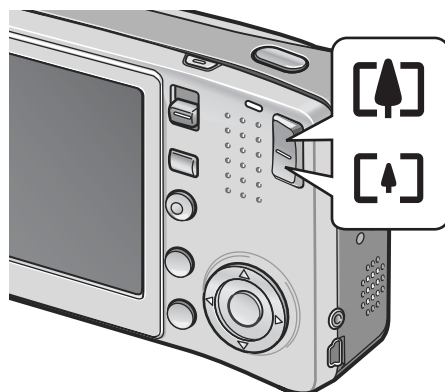

2. 决定构图后，按下一半快门按钮。
3. 完全按下快门按钮。



要点

使用数码变焦

使用数码变焦时，可以把被摄体放大为比按下[➡️]（望远）按钮设定的光学变焦放大率（5.7倍）更大的倍率（最大3.6倍）。

使用数码变焦时，变焦栏上显示的变焦到达[➡️]侧的尽头时，暂且松开[➡️]（望远）按钮，再重新按下[➡️]按钮不放。

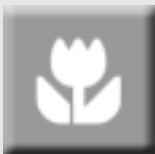



近拍摄影（超微距摄影）

使用 （超微距）按钮可让您对被摄体进行近拍。（超微距拍摄）

最近能够接近至1cm，摄影细小物体时非常方便。

1. 在能够摄影的状态下按下 （超微距）按钮。

 暂时显示于液晶显示屏中央，然后在画面上方显示 .

2. 决定构图并按下一半快门按钮。

3. 完全按下快门按钮。

若要取消超微距模式，再次按下  按钮。

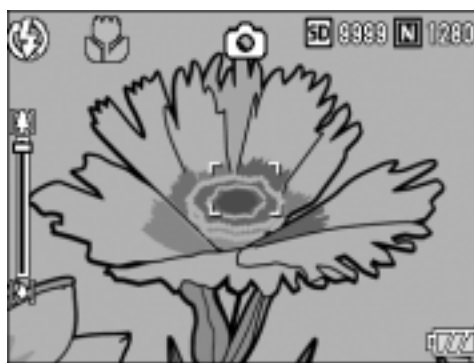
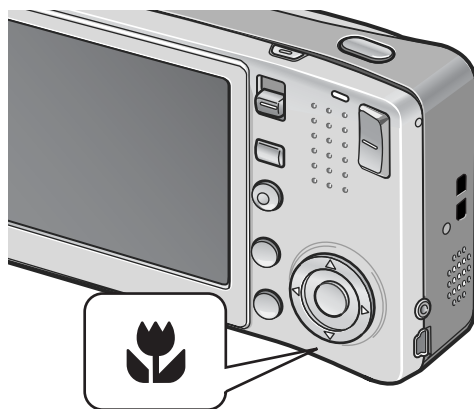

要点

- 使用变焦时，能够在从镜头前到以下距离之间进行超微距拍摄：

广角	距镜头前端约 1cm	摄影范围：约 28mm × 21mm
望远	距镜头前端约 8cm	摄影范围：约 37.5mm × 28.2mm (不使用数码变焦时)
		摄影范围：约 10.4mm × 7.8mm (使用 3.6 倍数码变焦时)

- AF 目标移动功能可让您轻触按钮即可预对焦进行超微距摄影，而不需要移动相机。此功能在用三脚架摄影时非常方便。（P.85）
- 如要在超微距摄影中拍摄更近的照片，请使用场面模式中的 [变焦特写]。（P.38）









使用闪光灯

按下  (闪光灯) 按钮, 切换闪光灯模式。购买时本相机设定为[禁止闪光]。

ISO 感光度设定为 [AUTO] 时, 闪光灯的光可以达到的距离 (从镜头前端) 大约是 0.2至2.4m (广角) 或0.14至1.85m (望远)。

闪光灯模式

	禁止闪光	闪光灯不闪光。
	AUTO	被摄体暗时, 闪光灯自动闪光。
	减轻红眼	减轻图像中人眼变红的红眼现象。
	强制闪光	无论照明条件如何, 闪光灯都闪光。
	慢速同步	快门速度变慢, 闪光灯闪光。适合拍摄夜景中的人物肖像。建议使用三脚架。

1. 将模式选择开关切换到 。
2. 按下  (闪光灯) 按钮, 切换闪光灯模式。

闪光灯模式标记暂时显示于液晶显示屏中央, 然后在画面左上方显示较小的标志。闪光灯充电时, 自动对焦/闪光灯指示灯闪烁。闪光灯充电完成时, 指示灯熄灭, 相机准备好摄影。

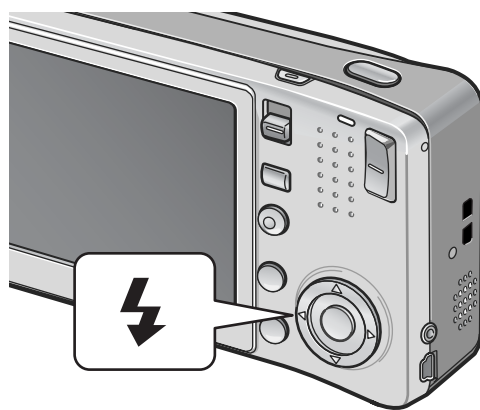



要点

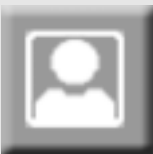





- 重新按下  (闪光灯) 按钮之前, 设定内容被保存。
- 当拍摄动画或在连续拍摄模式下, 闪光灯不闪光。
- 闪光灯闪两次, 以增加 AE/AF (自动曝光/自动对焦) 精度。



根据拍摄条件选择最佳设定拍摄

可以使用场面模式从八种静止图像模式中选择并以最适合拍摄条件的设定进行拍摄。

	肖像	在拍摄人物肖像时使用。
	运动	在拍摄动态物体时使用。
	远景	在拍摄绿色和蓝天多的风景照片时使用。
	夜景	<p>在拍摄夜景时使用。 也可以拍摄框中的人物。</p> <p> 要点</p> <ul style="list-style-type: none"> 在夜景模式下，当满足以下所有条件时，闪光灯闪光： <ul style="list-style-type: none"> 闪光灯设为自动。 由于环境昏暗，必须使用闪光灯。 附近有人影或其他物体。
	斜度修正模式	<p>用于在以一定的角度拍摄布告栏或名片等矩形物体时，使图像看起来成直角。有关操作细节 →P.40。</p> <div data-bbox="675 1346 1289 1552" data-label="Image"> </div> <p> 要点</p> <p>在斜度修正模式中，图像尺寸可以选择 F1280、N1280 与 N640。（P.60）</p>

	文字	<p>撷取文字图像（例如开会时写在白板上的注释）时使用。</p> <p> 参照</p> <p>更改文字浓度 →P.84。</p>
	变焦特写	<p>在超微距摄影中拍摄更近的照片时使用。使用数码变焦可让您拍摄比一般超微距摄影更清楚的近照。有关操作详情 →P.39。</p> <p> 要点</p> <ul style="list-style-type: none"> • 此模式下无法使用光学变焦。 • 拍摄近照时，与镜头前端之距离如下。 不使用数码变焦时： 距镜头前端约 1cm 摄影范围：23mm × 17mm 使用 3.6 倍数码变焦时： 距镜头前端约 1cm 摄影范围：6.4mm × 4.7mm <p> 参照</p> <ul style="list-style-type: none"> • 有关超微距模式的信息 →P.35。 • 有关变焦操作与数码变焦的信息 →P.34。
	高感光度	<p>在微暗的环境中摄影时使用。液晶显示屏也变得明亮。</p>

 **参照**

- 有关变更图像质量与图像尺寸的信息 →P.60。
- 有关在场面模式下可使用的摄影设定菜单清单 →P.171。
- 有关场面模式功能的组合 →P.170。

1. 将模式选择开关切换至 .
2. 按下 SCENE 按钮。
显示场面模式选择画面。

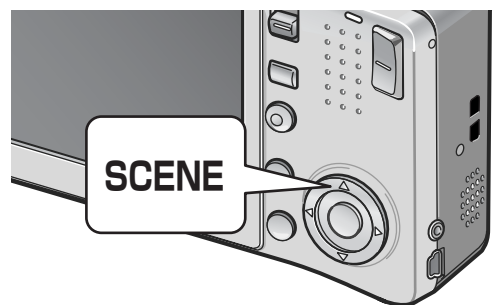

3. 按▲▼按钮选择场面模式。

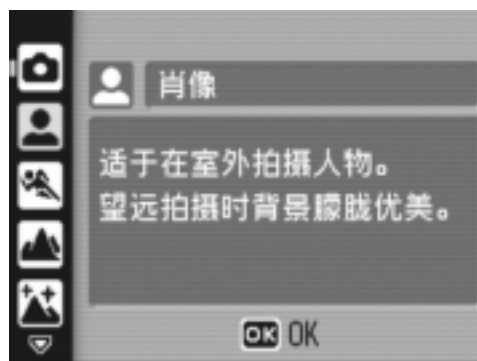

4. 按下 MENU/OK 按钮。

场面模式种类显示在液晶显示屏的上部。

5. 按下快门按钮。



改变场面模式

按下 SCENE 按钮返回至场面模式选择画面。

返回至普通拍摄模式

1. 按下 SCENE 按钮返回至场面模式选择画面。
2. 按下▲▼按钮选择[一般摄影]。
3. 按下 MENU/OK 按钮。

在变焦特写模式下拍摄

1. 将模式选择开关切换到 .
2. 按下 SCENE 按钮。
显示场面模式选择画面。
3. 按下▲▼按钮选择[变焦特写]。
4. 按下 MENU/OK 按钮。
5. 按下[⬅] (广角) 或[➡] (望远) 按钮。
液晶显示屏出现变焦等级。
6. 决定构图并按下一半快门按钮。
7. 完全按下快门按钮。

使用斜度修正模式

1. 将模式选择开关切换到 .

2. 按下 SCENE 按钮。

显示场面模式选择画面。

3. 按下   按钮选择 [斜度修正模式]。

4. 按下 MENU/OK 按钮。

5. 按下快门按钮拍摄。

拍摄的后片刻，以橙色框显示识别为校正范围的区域。

最多可识别五个区域。

如要选择另一校正区域，按下  按钮将橙色框移至目标区域。

6. 按下 MENU/OK 按钮。

校正的图像被记录。校正前的图像也被记录。

如果无法侦测到目标区域，则显示出错信息。

如要取消斜度修正，按下  按钮。

即使取消斜度修正，斜度修正之前的照片仍被记录。

要点

选择 [斜度修正模式] 时，请注意以下事项：

- 为拍摄尽可能大的被摄体，将其放在液晶显示屏上可看到其整个部分的位置。
- 在下列情形下，相机可能无法识别被摄体：
 - 当图像离焦时
 - 当被摄体的四边不清晰可见时
 - 当难以在被摄体与背景之间作区分时
 - 当背景过于复杂时
- 记录两张照片，其一为修正前，另一为修正后。如果剩余拍摄张数少于两张时，则无法拍摄被摄体。
- 如果相机无法检测到校正区域，则修正前的图像仍然记录。

回放图像











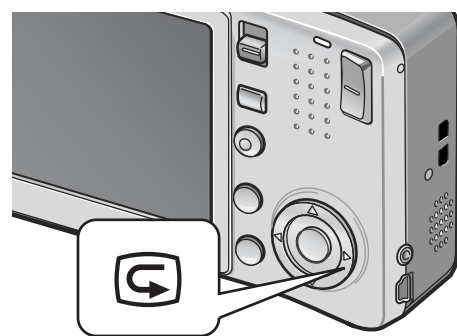



检视刚拍摄的图像（快速浏览）

可以利用液晶显示屏浏览刚拍摄的图像。如果对拍摄效果不满意，可以在此将其删除。

1. 在静止图像模式中，按下 （快速浏览）按钮。

液晶显示屏上显示最后拍摄的图像。



快速浏览	
 按钮	返回场面模式
 按钮	放大所显示的静止图像。 按下     按钮，可以移动所显示的静止图像。
 按钮	按下  按钮，缩小所显示的静止影像。
MENU/OK 按钮	按下  按钮时，以最大的放大率放大显示的静止图像。 再按一次此按钮将静止图像恢复到原始尺寸。
 按钮	删除当前显示的文件。按下  按钮时，出现删除文件的警告信息。 选择 [删除]，然后按下 MENU/OK 按钮。

要点

- 一旦关闭电源，在静止图像模式下即使按下 （快速浏览）按钮，也无法显示摄影的图像。
- 如果使用快速浏览检视在场面模式的 [文字] 下拍摄的图像（P.38），显示的图像的质量可能比实际拍摄图像的低。





浏览图像

在回放模式下，可以检查已经拍摄的静止图像。也可以删除或放大图像。

1. 按下 （回放）按钮。

相机切换到回放模式，显示最后拍摄的静止图像。

可以用   按钮，按顺序浏览图像。

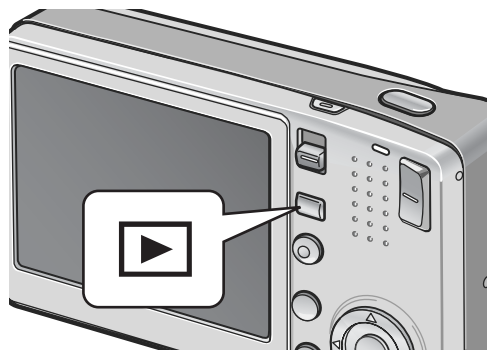

要从回放模式切换到静止图像模式（或动画或声音模式）时，再次按下 （回放）按钮。



要点

在回放模式下开启相机

相机电源关闭时，按下 （回放）按钮超过一秒钟开启相机。（相机在回放模式中启动。）

当用 （回放）按钮开启相机时，再次按下 （回放）按钮将回放模式切换到拍摄模式。

图像的回放位置

未插入 SD 记忆卡时，相机将从内置存储器开始回放。

插入 SD 记忆卡时，从 SD 记忆卡开始回放。

参照

- 有关如何回放动画的信息 →P.94。
- 有关如何回放声音的信息 →P.96。
- 有关如何回放带声音的静止图像的信息 →P.76。



以三张浏览回放图像

回放画面可分割为三张图像。三张浏览可让您选择一张静止图像放大或删除。

1. 按下 (回放) 按钮。

显示最后拍摄的图像。

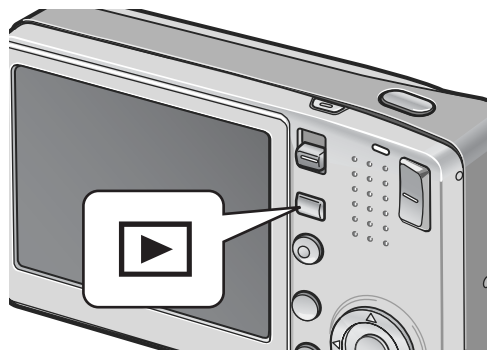

2. 按下 (分割画面显示) 按钮。

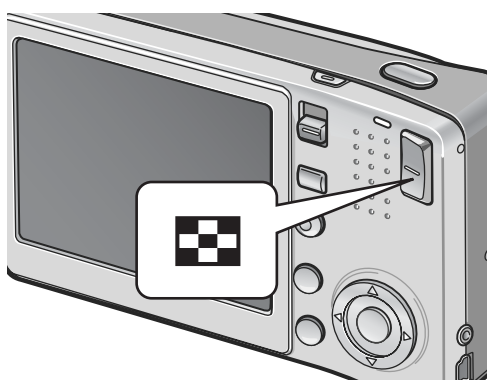

画面变为三张浏览。位于画面中央的大框显示当前所选的静止图像。



切换至一张显示

1. 按 按钮选择静止图像。

2. 按 (放大显示) 按钮或 MENU/OK 按钮。

切换回放画面

回放画面按如下顺序改变：



要点

如果在三张浏览时执行以下操作，操作完成后，显示画面返回通常的回放画面（一张显示）。

- 删除 (P.49)
- 菜单画面 (P.97)
- 回放动画 (P.94)
- 回放声音 (P.96)



参照

有关如何删除不要的图像的信息 →P.49。



分割画面显示

可以一次浏览12张图像。
然后可以选择要放大或删除的图像。



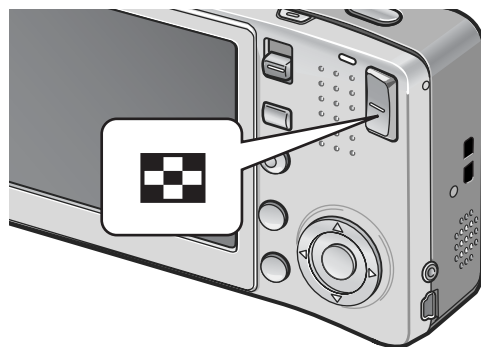

1. 按下 （回放）按钮。
显示最后拍摄的图像。
2. 按下 （分割画面显示）按钮。
画面变为三张浏览。
3. 按下 （分割画面显示）按钮。
画面被分割成 12 份，同时显示 12 张静止图像。

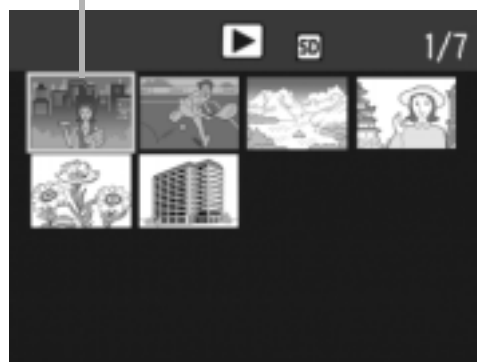

选择的静止图像



显示一张照片

1. 按     按钮选择静止图像。
2. 按下 （放大显示）按钮两次。



参照

- 有关如何删除所选图像的信息 →P.50。
- 有关如何切换到三张浏览的信息 →P.43。



放大显示图像

可以放大显示在液晶显示屏上的静止图像。

2816 × 2112, 2784 × 1856, 2048 × 1536	8 倍
1280 × 960	6.7 倍
640 × 480	3.4 倍

1. 按下 (回放) 按钮。
显示最后拍摄的图像。
2. 按下 按钮，显示想放大的静止图像。
3. 按下 (放大显示) 按钮。
静止图像被放大。

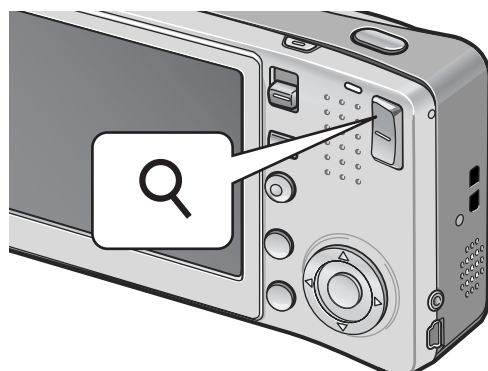

放大显示时

按钮	放大所显示的静止图像。 按下 按钮，可以移动所显示的静止图像。
按钮	按下 按钮，缩小所显示的静止影像。
MENU/OK 按钮	按最大的放大率显示静止图像。 再按一次此按钮将静止图像恢复到原始尺寸。

要点

在快速浏览模式中也可以放大显示。

在电视机上浏览

可以在电视机画面上浏览拍摄的静止图像。电视机画面上可显示与液晶显示屏相同的内容。

要用电视机浏览，请用相机附带的AV连接线将相机连接到电视机上。利用电视机浏览静止图像时，进行如下操作。

1. 将 AV 连接线牢固地连接到电视机的视频输入端子。

AV 连接线的白色插头插进电视机的音声输入端子（白色），黄色插头插进电视机的视频输入端子（黄色）。

视频输入端子（黄色）

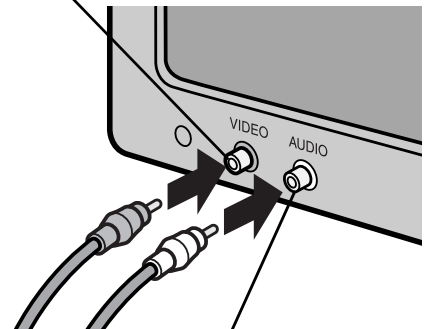

音声输入端子（白色）

2. 确认相机电源关闭。

3. 将 AV 连接线连接到相机上的视频输出端子。

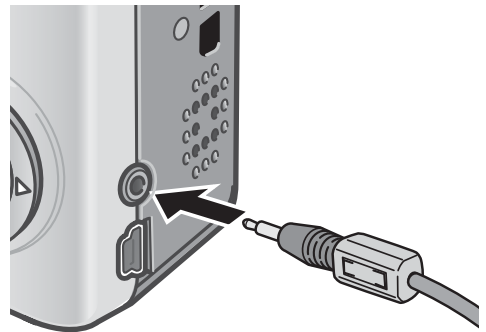

4. 将电视设定为视频模式。（设定输入为视频）

详情请参阅电视机的说明书。

5. 按下POWER按钮或▶（回放）按钮超过一秒钟开启相机电源。

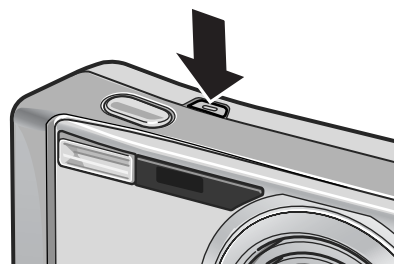

注意事项

当 AV 连接线连接到相机时，液晶显示屏以及扬声器输出关闭。

要点

- 可以连接 AV 连接线到电视机上的视频输入端子，并将拍摄的内容录制到录影机上。
- 与电视机及其他视听设备一起使用时，相机设定为 NTSC 回放格式（日本等国家使用）。如果要连接的装置使用 PAL 格式（欧洲等国家使用）时，请在相机设定菜单将相机切换至 PAL 格式后再进行连接。

参照

有关如何变更视频方式的信息 →P.122。

删除文件



删除不想要的文件（静止图像／动画／声音）

可从SD 记忆卡或内置存储器删除不想要或无效的文件。

可以利用以下三种方法进行删除：

- 一次删除一个文件
- 一次删除全部文件
- 选择多张图像并一次删除

1. 按下 （回放）按钮。
2. 一次删除一张图像时，按下 按钮显示您想删除的文件。
3. 按下 （删除）按钮。
4. 按下 按钮，选择[删除单件]或[删除全件]。
如果选择[删除单件]，可以用 按钮变更要删除的图像。
5. 按下 MENU/OK 按钮。

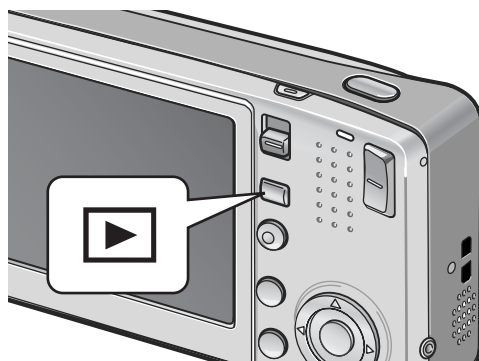

如果选择 [删除单件]：

荧幕显示即将删除的文件；一旦完成删除后，就会回到步骤 4 的画面。

选择 [删除全件] 时：





您将被提示是否确定要删除所有图像。如果是，请按下 按钮选择 [是]，然后按下 MENU/OK 按钮。

要点



在三张浏览中 (P.43)，可以在画面的中央显示静止图像，并按下 （删除）按钮将其删除。

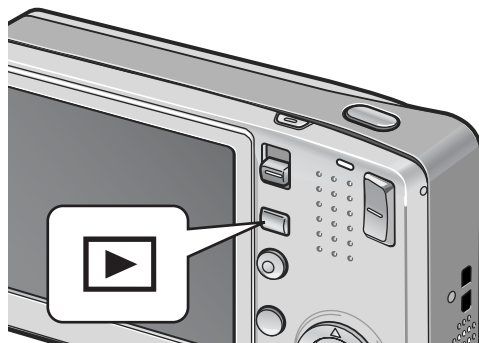

一次删除多个文件

1. 按下  (回放) 按钮。
2. 按两次  (分割画面显示) 按钮。
画面被分割成 12 份, 同时显示 12 个文件。
3. 按下  按钮, 选择您要删除的文件, 然后按下  (删除) 按钮。
文件的左上部显示废纸篓的标记。



4. 重复步骤3, 选择您想要删除的所有文件。
选择错误时, 选择该文件并再次按  (删除) 按钮将其解除。
5. 按下 MENU/OK 按钮。
6. 按下  按钮, 选择 [是], 按下 MENU/OK 按钮。
荧幕将显示即将删除的文件; 一旦完成删除后, 就会回到分割画面显示。



第 2 章

使用各种摄影与回放功能

直接打印	52
各种摄影功能	57
连续摄影（连拍）	87
拍摄／回放动画	91
录制／回放声音	95
回放模式时的其他功能	97

直接打印

直接打印功能

直接打印功能，是用USB 连接线连接相机和打印机，直接打印相机内的图像的功能。可以不使用电脑，直接方便地打印图像。



注意事项

- 不能打印动画（AVI）。对于附带语音的静止图像（JPG 和 WAV），只打印静止图像（JPG）。
- 根据您使用的打印机，有可能无法打印文字图像（TIFF）（P.38）。并且，即使可以打印也无法保证其质量。



要点

- 本相机只使用统一规格的 PictBridge 进行直接打印。
- 打印机要对应 PictBridge 才能使用直接打印功能，详细说明请参阅打印机的使用说明书。
- 当相机设定菜单中的[USB连接]（P.125）已选择[主储存器]时，某些打印机可能无法使用直接打印。在这种情况下，请选择[独创]。

连接相机与打印机

使用附带的USB连接线将相机连接到打印机。

1. 确认相机电源关闭。
2. 使用附带的USB连接线将相机连接到打印机。
开启打印机。



要点

断开相机与打印机的连接时，确认相机与打印机的电源已关闭才卸下USB连接线。

打印静止图像

图像从相机输进PictBridge对应的打印机进行打印。
没有安装SD记忆卡时，打印内置存储器内的图像，安装SD记忆卡时，打印SD记忆卡内的图像。

! 注意事项

打印完毕之前，请不要卸下 USB 连接线。

📄 要点

图像传输时如果显示 [打印机错误] 信息，请确认打印机的状态并采取适当的措施。

打印 1 张或所有图像

1. 确认打印机的状态。
显示 [等待连接中...] 画面。
2. 按下 ADJ. 按钮。
显示直接打印回放模式画面。
3. 按下 ◀▶ 按钮，选择想打印的图像。
4. 按下 ADJ. 按钮。
5. 按下 ▲▼ 按钮，选择 [单个文件] 或 [全部文件]。
6. 按下 MENU/OK 按钮。
显示直接打印目录。



7. 按下▲▼按钮选择项目，按下▶按钮显示详细选项画面。

当显示 [连接中…] 时，尚未与打印机连接。当完成连接时，[连接中…] 消失，并显示 [直接打印]。

建立连接后进行此步骤。

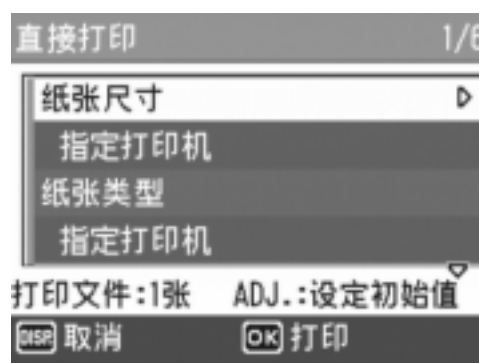

可选择以下项目。每一项目仅在受到打印机支持时才显示。

带星号 (*) 的项目仅在与相机连接的 Ricoh 打印机支持 [选单印刷] 时出现。

项目名	内容
纸张尺寸	设定打印纸大小。
纸张类型	设定纸张种类。
打印类型	设定一张打印纸内可打印的张数。 一张纸上可安排的图像数目根据连接的打印机种类而不同。
日期打印	设定是否打印日期（摄影日期）。日期格式可以用相机设定菜单中的日期/时间选项来设定。
文件名打印	设定是否打印文件名。
最佳影像	设定是否在打印机上进行图像数据（静止图像）的最佳化进行打印。
图像打印尺寸	设定图像打印尺寸。
打印质量	设定打印品质。
选单印刷 *	打印表单。

8. 按下▲▼按钮选择设定，然后按下MENU/OK按钮。

返回直接打印菜单。

9. 反复步骤7和8，选择想更改的项目。

要点

要将设定值指定为下一次连接的预设值，按下步骤7画面中的ADJ. 按钮。当右方的画面显示时，请按下 ◀▶ 按钮以选择 [设定] 并按下 MENU/OK 按钮。

选择 [解除] 返回到预设值。

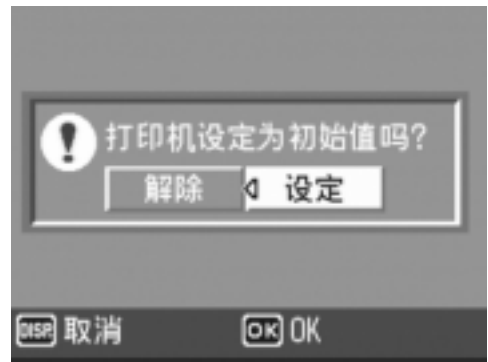

10. 按下 MENU/OK 按钮。

图像输入打印机内，显示 [发送中...] 画面。

如要取消当时的操作，按下 DISP. 按钮。

当图像输入打印机后，相机显示会返回直接打印回放模式画面，打印机开始打印。

一次打印所选图像

1. 确认打印机的状态。

显示 [等待连接中...] 画面。

2. 按下 ADJ. 按钮。

画面显示直接打印回放模式。

3. 按下 (分割画面显示) 按钮。

画面被分割成 12 份，同时显示 12 张静止图像。

4. 按下 ▲▼◀▶ 按钮，选择想打印的图像。

5. 按下 MENU/OK 按钮。

6. 按下 ▲▼ 按钮指定打印张数。

按下 ▲ 按钮来增加打印张数，或按下 ▼ 按钮来减少打印张数。

7. 按下 ◀▶ 按钮，选择想打印的下一张图像。

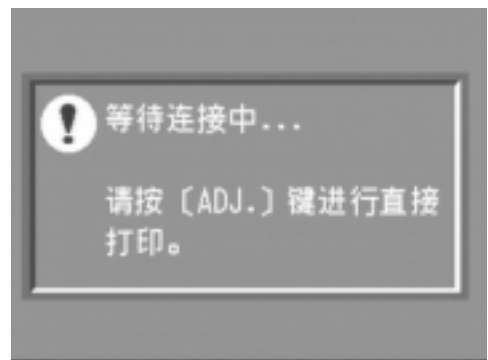

8. 按下▲▼按钮指定打印张数。
9. 反复步骤7和8，选择想打印的所有图像，并指定打印张数。
10. 按下MENU/OK按钮。

显示直接打印菜单。

11. 按下▲▼按钮选择项目，按下▶按钮显示详细选项画面。

当显示 [连接中…] 时，尚未与打印机连接。

当完成连接时，[连接中…] 消失，并显示 [直接打印]。

建立连接后进行此步骤。

有关可用的设定 →P.54。

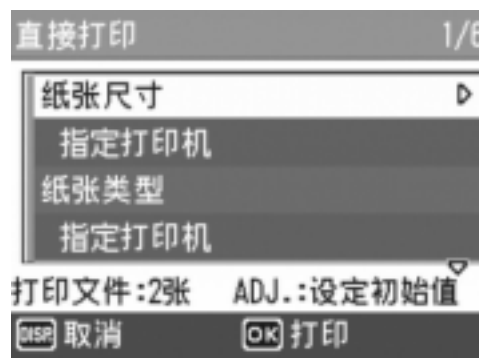

12. 按下▲▼按钮选择设定，然后按下MENU/OK按钮。

返回直接打印菜单。

13. 反复步骤11和12，选择想更改的项目。

14. 按下MENU/OK按钮。

图像输入打印机内，显示 [发送中…] 画面。

如要取消当时的操作，按下 DISP. 按钮。

当所有被选的图像输入完后，相机显示会返回直接打印回放模式画面。

要点

- 打印显示打印机标记 () 的图像。一旦取消打印后要再次打印时，请确认想要打印的图像上是否显示打印机标记。
- 可以在 1 张纸张上打印多张一样的静止图像。
- 可以选择的项目随打印机的功能不同。
- 在详细选项画面中选择 [指定打印机] 时，以打印机的初始设定值进行打印。

各种摄影功能

ADJ.（调整）按钮的使用方法

可以使用 ADJ. 按钮，以较少的操作调整曝光补偿、白平衡与 ISO 感光度。也可以指派曝光补偿与白平衡之外的两种功能至 ADJ 按钮。在 ADJ. 按钮上登录的常用功能可通过较少的按钮操作方便设定。

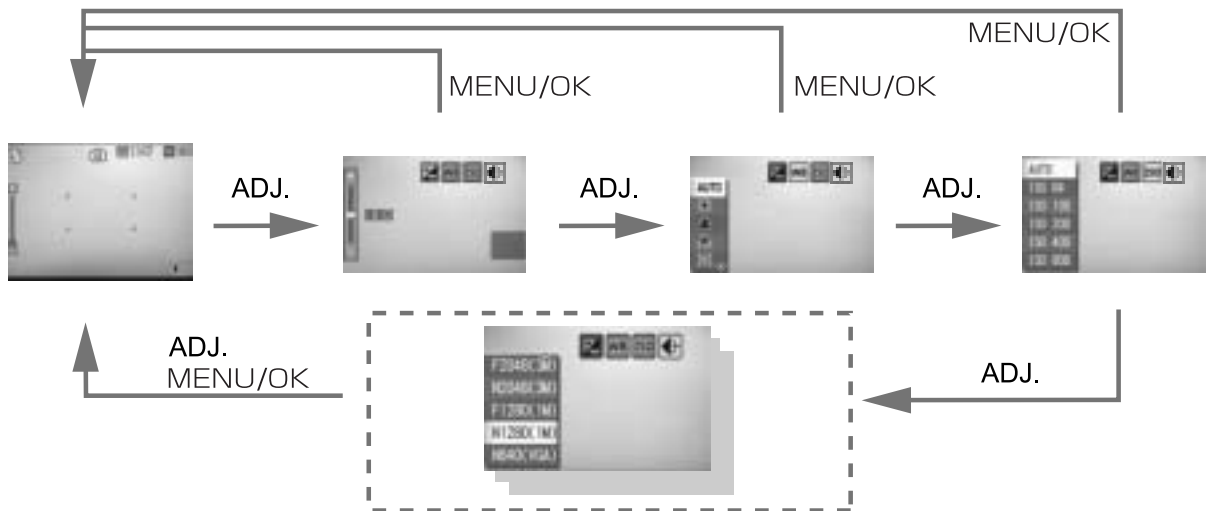

使用相机设定菜单来指派 ADJ. 按钮的功能 (P.113)。

设定 ADJ. 按钮

场面模式和动画模式时，ADJ. 按钮能设定的项目有所不同。

静止图像模式	ISO 感光度、图像质量、多画面 AF / 点测光 AF / MF (对焦)、鲜明度、测光方式、连拍、包围式曝光、有声摄影
动画模式	白平衡
场面模式 ([文字])	文字浓度
场面模式 ([文字]以外)	曝光补偿、白平衡

参照

- 有关曝光补偿的信息 →P.78。
- 有关白平衡的信息 →P.79。
- 有关文字浓度的信息 →P.84。
- 有关如何指派功能至 ADJ. 按钮的信息 →P.113。

摄影设定菜单

使用摄影设定菜单时，可以设定下表的项目进行摄影。

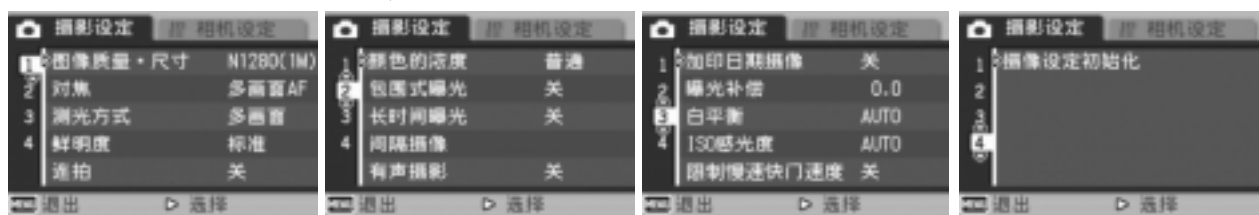

* 预设值会包含在刮号 [] 中。

设定项目	选项	参照页
图像质量·尺寸	F2816(6M)、N2816(6M)、F3:2(6M)、F2048(3M)、N2048(3M)、F1280(1M)、[N1280(1M)]、N640(VGA)	P.60
对焦	[多画面 AF]、点测光 AF、MF、SNAP、∞	P.64
测光方式	[多画面]，中央，点测光	P.67
鲜明度	鲜明，[标准]，柔和	P.68
连拍	[关]、连摄、S 连摄、M 连摄	P.87
颜色的浓度	[普通]、浓、淡、黑白	P.69
包围式曝光	[关]、开、WB-BKT	P.70
长时间曝光	[关]、1 秒、2 秒、4 秒、8 秒	P.73
间隔摄像	[0 秒]、5 秒至 3 小时	P.74
有声摄影	[关]、开	P.76
加印日期摄像	[关]，日期，时间	P.77
曝光补偿	-2.0 至 +2.0	P.78
白平衡	[AUTO]、 (室外)、 (阴天)、 (白炽灯)、 (白炽灯 2)、 (荧光灯)、[M] (手动设定)	P.79
ISO 感光度	[AUTO]、ISO 64、ISO 100、ISO 200、ISO 400、ISO 800	P.81
限制慢速快门速度	关、1/2、1/4、[1/8]	P.82
摄像设定初始化	—————	P.83

要点

可以从回放设定菜单显示相机设定菜单。有关详细信息 →P.108。

参照

动画和场面模式中的摄影设定菜单项目列表 →P.171。

摄影设定菜单的操作方法

1. 可以摄影的状态下，按下 MENU/OK 按钮。
显示摄影设定菜单。
2. 按下 ▲▼ 按钮，选择设定项目。
菜单项目有 4 个画面。

按下底部项目的 ▼ 按钮来显示下一个画面。

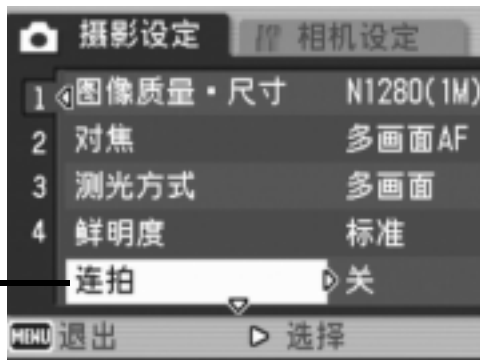

用画面号码切换画面时：

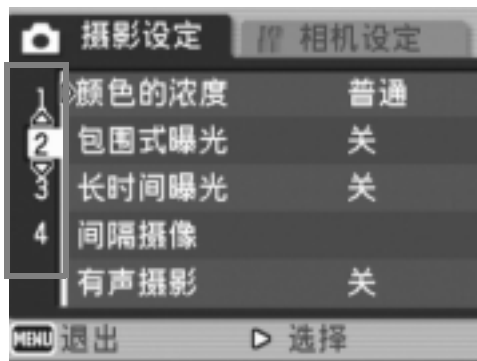

1. 按下 ◀ 按钮，可以选择画面左侧的画面号码。
2. 在选择的画面状态下按下 ▲▼ 按钮，可以变更画面。
3. 切换画面后，按下 ▶ 按钮，返回选择菜单项目。



3. 选择菜单项目后，按下 ▶ 按钮。
显示菜单项目设定。
4. 按下 ▲▼ 按钮，选择设定项目。
5. 按下 MENU/OK 或 ◀ 按钮。
6. 如果您按下步骤 5 中的 ◀ 按钮，也请按下 MENU/OK 按钮。
摄影设定菜单关闭，可以开始摄影。

选择图像质量模式／图像尺寸（图像质量・尺寸）

存储的静止图像尺寸随图像质量和模式图像尺寸的设定而改变。
共有两种图像质量模式：N（标准）和F（细致）。

图像质量模式		
标记	模式	内容
	标准	压缩率上升，文件尺寸变小。普通情况下用此模式拍摄。
	细致	压缩率下降，文件尺寸变大，比标准模式的图像质量要高。

调整图像质量模式和图像尺寸的组合

		尺寸				
		2816 × 2112	2784 × 1856	2048 × 1536	1280 × 960	640 × 480
模式	F（细致）	F2816(6M)	F3:2(6M)	F2048(3M)	F1280(1M)	-
	N（标准）	N2816(6M)	-	N2048(3M)	N1280(1M)	N640(VGA)
用途		适用于从电脑上下载图像、修正图像或打印大尺寸图像。	适用于打印大尺寸图像。	适用于拍摄多张图像。	能够在单张SD记忆卡上记录最大数量的图像。适用于将图像附在电子邮件上，或是将图像用于网页。	

粗框内是在画面上显示时的名称。

在动画模式中，您可以选择320 × 240或160 × 120。

当场面模式设定为[文字]时，您可选择2816 × 2112或2048 × 1536。



内置存储器／SD记忆卡可以记录的张数 →P.173

1. 将模式选择器转到 .
2. 按下 MENU/OK 按钮。
显示摄影设定菜单。
3. 按下 ▼ 按钮选择 [图像质量 · 尺寸]，并按下 ► 按钮。
4. 按下 ▲▼ 按钮选择图像质量 / 尺寸。

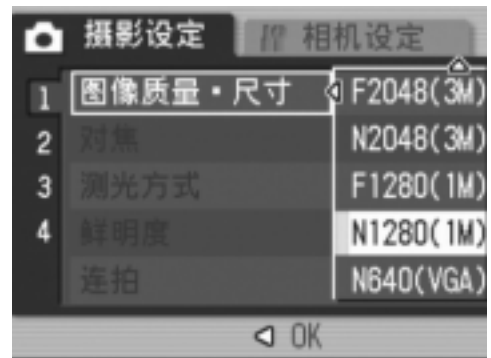

静止图像模式

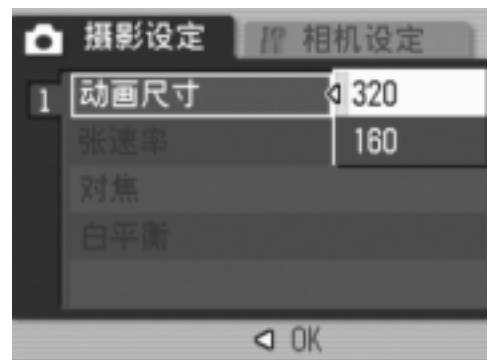

动画模式

5. 按下 MENU/OK 或 ◀ 按钮。
图像质量 / 图像尺寸的设置完成。
6. 如果您按下步骤 5 中的 ◀ 按钮，也请按下 MENU/OK 按钮。
摄影设定菜单关闭，画面显示设定值。
设定值用于摄影，直到变更它为止。

变更对焦模式（对焦：多画面 AF / 点测光 AF）

如果在预设对焦模式中拍摄被摄体，相机将自动对焦（AF）。相机自动测量与17个AF区域中最多5个AF区域的距离，并对焦于最近的AF区域（多画面AF）。这可防止液晶显示屏中央区域离焦，最大程度地减少拍出离焦相片的可能性。

也可以选择液晶显示屏中心的一个AF区域，让相机自动对焦于此区域（点测光AF）。

从下列五个对焦模式中选择。

对焦模式		
标记	模式	内容
无	多画面 AF	自动测量离多个区域的距离以调整对焦。
无	点测光 AF	测量离相片中心区域的距离以自动调整对焦。
	MF（手动对焦）	可手动调整对焦。
	SNAP	将拍摄距离固定为短距离（大约 2.5m）。
	∞（无限远）	将拍摄距离固定为无限远。

更改自动对焦模式（多画面 AF / 点测光 AF）

1. 将模式选择开关切换到 .
2. 按下 MENU/OK 按钮。
显示摄影设定菜单。
3. 按下 ▼ 按钮选择 [对焦]，按下 ► 按钮。
4. 按下 ▲▼ 按钮选择 [多画面AF] 或 [点测光AF]。
5. 按下 MENU/OK 或 ◀ 按钮。
6. 如果您按下步骤5中的 ◀ 按钮，也请按下 MENU/OK 按钮。

完成对焦设定。

摄影设定菜单关闭。

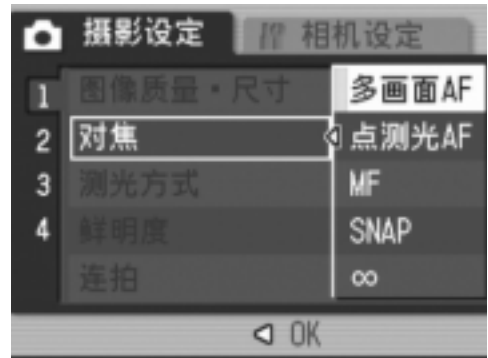

参照

- 有关将拍摄距离固定为 [SNAP] 或 [∞]（无限远）的信息 →P.66。
- 有关手动对焦的信息 →P.65。

手动对焦拍摄（对焦：MF）

如果相机无法自动对焦，则可手动对焦（手动对焦：MF）。
手动对焦时，可以固定摄影距离进行摄影。

要点

- 在场面模式中，当选择 [变焦特写] 或 [斜度修正模式] 时仅可使用手动对焦。
- 您也可以微距摄影的范围内，对准物体使用手动对焦。

设定手动对焦

1. 将模式选择开关切换到 .
2. 按下 MENU/OK 按钮。
显示摄影设定菜单。
3. 按下 ▼ 按钮选择 [对焦]，按下 ► 按钮。
4. 按下 ▲▼ 按钮，选择 [MF]。
5. 按下 MENU/OK 或 ◀ 按钮。
6. 如果您按下步骤5中的 ◀ 按钮，也请按下 MENU/OK 按钮。
完成对焦设定。

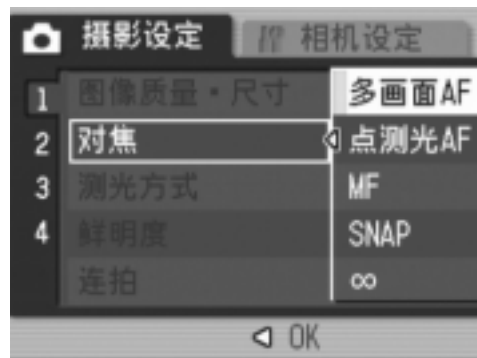

菜单关闭，画面上侧显示 [MF]。



手动对焦摄影

1. 根据需要按 **▼** 按钮。
按 **▼** 按钮放大显示，以便对焦。
2. 按下 **▶** 按钮，显示对焦栏。
每次按 **▶** 按钮，对焦栏和变焦栏交替显示。
3. 按下 **[▲]**（望远）按钮或 **[▼]**（广角）按钮调节焦距。
按下 **[▲]**（望远）按钮，调焦至远处的被摄体。
按下 **[▼]**（广角）按钮，调焦至近处的被摄体。
4. 按下快门释放按钮拍摄照片。



要点

显示变焦栏时，可以使用 **[▲]**（望远）按钮或 **[▼]**（广角）按钮操作变焦栏。

参照

- 有关设定自动对焦（多画面 AF / 点测光 AF）的信息 →P.63。
- 有关将拍摄距离固定为 [SNAP] 或 [∞]（无限远）的信息 →P.66。

以固定距离拍摄（对焦：SNAP / 无限远）

可以将摄影距离设定为近距离或无限远。

无限远可用于拍摄远处的风景。

固定距离摄影时，进行如下操作。

1. 将模式选择开关切换到 .
2. 按下 MENU/OK 按钮。
显示摄影设定菜单。
3. 按下 ▼ 按钮选择 [对焦]，按下 ► 按钮。
4. 按下 ▲▼ 按钮，选择 [SNAP] 或 [∞]（无限远）。

选择 [SNAP] 将摄影距离固定至 2.5m。

选择 [∞] 将摄影距离固定至无限远。

5. 按下 MENU/OK 或 ◀ 按钮。
6. 如果您按下步骤5中的 ◀ 按钮，也请按下 MENU/OK 按钮。

完成对焦设定。

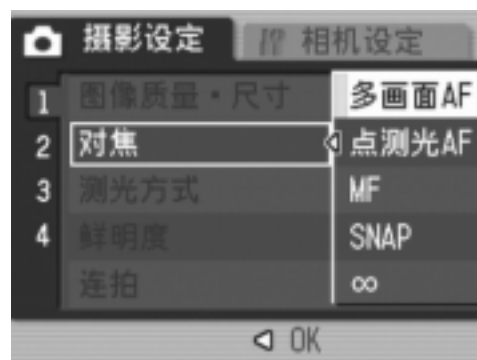

摄影设定菜单关闭，画面显示设定值。

设定值用于摄影，直到变更它为止。



改变测光方式（测光方式）

可以改变用于决定曝光值的测光方式（用于测光的范围）。
共有三种测光模式：多画面、中央和点测光。

测光 9 模式		
标记	模式	内容
无	多画面	整个摄影范围有 256 个分区，对每个分区分别测光并综合判断。
	中央	以中央部分为重点，进行整体测光后作出判断。 中央和周围的亮度存在差异时使用。
	点测光	仅在中央部分进行测光后作出判断。 想强制调整至中央部分的亮度时使用。背光或对照鲜明时有效。

1. 将模式选择开关切换到 .
2. 按下 MENU/OK 按钮。
显示摄影设定菜单。
3. 按下 ▼ 按钮选择 [测光方式]，按下 ► 按钮。
4. 按下 ▲▼ 按钮，选择设定值。
5. 按下 MENU/OK 或 ◀ 按钮。

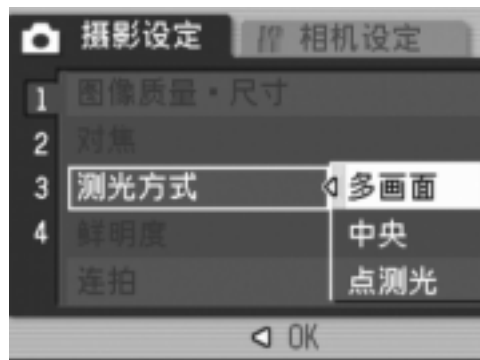

6. 如果您按下步骤 5 中的 ◀ 按钮，也请按下 MENU/OK 按钮。
摄影设定菜单关闭，画面显示设定值。
设定值用于摄影，直到变更它为止。



改变静止图像的边缘质感（鲜明度）

能够将图像的边缘质感变得清晰或变得柔和。

1. 将模式选择开关切换到 .
2. 按下 MENU/OK 按钮。
显示摄影设定菜单。
3. 按下 ▼ 按钮选择 [鲜明度]，按下 ► 按钮。
4. 按下 ▲▼ 按钮，选择设定值。
5. 按下 MENU/OK 或 ◀ 按钮。
鲜明度设定完成。

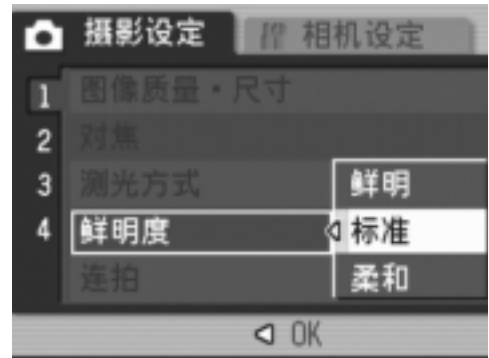

6. 如果您按下步骤5中的 ◀ 按钮，也请按下 MENU/OK 按钮。
摄影设定菜单关闭，画面显示设定值。
设定值用于摄影，直到变更它为止。



设定色彩浓度（颜色的浓度）

您可以将静止图像的色彩浓度设定为[普通]、[浓]、[淡]或[黑白]。

1. 将模式选择开关切换到 .
2. 按下 MENU/OK 按钮。
显示摄影设定菜单。
3. 按下 ▼ 按钮，选择 [颜色的浓度]，按下 ► 按钮。
4. 按下 ▲▼ 按钮选择色彩浓度。
5. 按下 MENU/OK 或 ◀ 按钮。
色彩浓度设定完成。

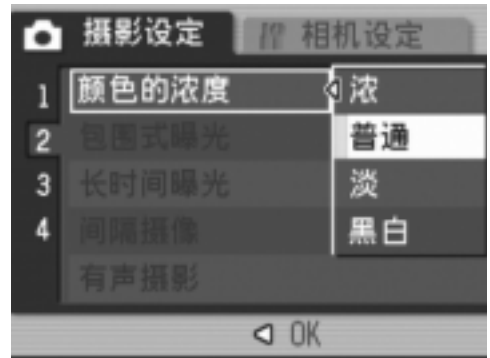

6. 如果您按下步骤5中的 ◀ 按钮，也请按下 MENU/OK 按钮。
摄影设定菜单显示。如果您不是选择 [普通]，
则设定会显示于画面上。
设定值用于摄影，直到变更它为止。设定
也会反应在液晶显示屏上。



改变曝光连续摄影（包围式曝光）

包围式曝光是把曝光标准设定为（-0.5EV、± 0 与 +0.5EV）三等级，自动地连续拍摄三张的功能。

要点

有声摄影时不能使用。

1. 将模式选择开关切换到 .
2. 按下 MENU/OK 按钮。
显示摄影设定菜单。
3. 按下 ▼ 按钮选择 [包围式曝光]，按下 ► 按钮。
4. 按 ▲▼ 按钮，选择 [开]。
5. 按下 MENU/OK 或 ◀ 按钮。
摄影设定菜单关闭，画面显示 [AB]。

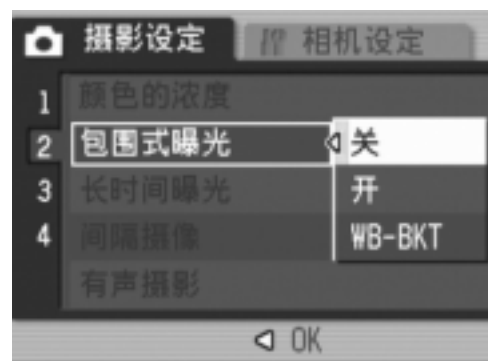

6. 按下快门按钮。

以设定的曝光补偿 -0.5EV、± 0 与 +0.5EV 为基准，自动地连续拍摄三张。

完成摄影后，三张图像会显示于液晶显示屏。由左而右是 -0.5EV（暗）、标准补偿设定及 +0.5EV（亮）。

设定用于摄影，直到变更或相机关闭为止。



参照

- 有关如何变更曝光补偿的信息 → P. 78。
- 有关如何变更白平衡的信息 → P. 79。

改变白平衡连续摄影 (WB-BKT)

白平衡包围式曝光会自动录制三种图像—红色、蓝色和目前白平衡的图像。

当您无法判断适当的白平衡时，这相当有用。

1. 将模式选择开关切换到 。
2. 按下 MENU/OK 按钮。
显示摄影设定菜单。
3. 按下 ▼ 按钮选择 [包围式曝光]，按下 ► 按钮。
4. 按下 ▲▼ 按钮，选择 [WB-BKT]。
5. 按下 MENU/OK 或 ◀ 按钮。
6. 如果您按下步骤5中的 ◀ 按钮，也请按下 MENU/OK 按钮。
白平衡包围式曝光设定完成。

摄影设定菜单关闭，画面显示 [WB BKT]。

7. 按下快门按钮。
自动录制三种图像（红色、蓝色和目前白平衡图像）的图像。
直到下次更改设定或关闭相机之前，用此设定值摄影。

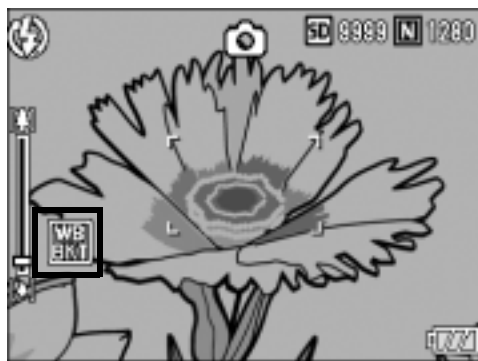
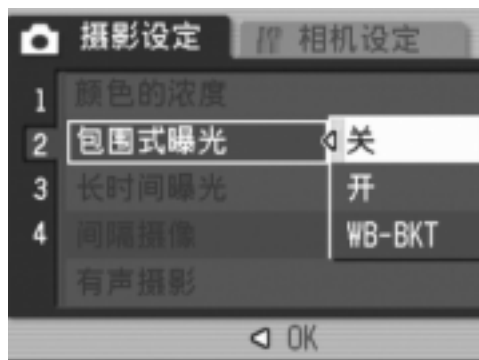

要点

- 连续拍摄 (P.87) 或自动包围式曝光摄影 (P.70) 时不能使用此功能。
- 闪光灯进入禁止闪光状态。
- 长时间曝光 (P.73) 的设置变为 [关]。
- 如果 [颜色的浓度] 设定为 [黑白], 则可以设定白平衡包围式曝光功能, 但无法操作。

参照

有关如何变更白平衡的信息 →P.79。

设定长时间曝光（长时间曝光）

可以选择1、2、4或8秒进行长时间曝光。

设定长时间曝光后，拍摄夜景时，可以拍摄烟火或车灯等被摄体的轨迹。

1. 将模式选择开关切换到 .
2. 按下 MENU/OK 按钮。
显示摄影设定菜单。
3. 按下 ▼ 按钮选择 [长时间曝光] 时，按下 ► 按钮。
4. 按下 ▲▼ 按钮，选择曝光时间。
5. 按下 MENU/OK 或 ◀ 按钮。
6. 如果您按下步骤5中的 ◀ 按钮，也请按下 MENU/OK 按钮。
完成长时间曝光设定。

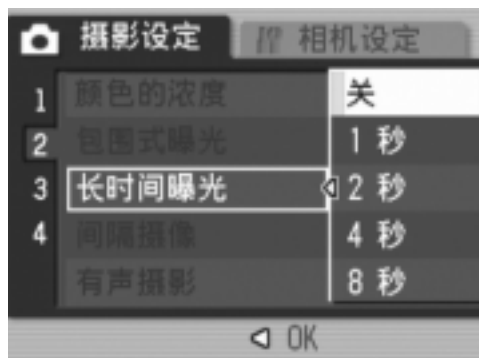

摄影设定菜单关闭，画面显示设定值。
设定值用于摄影，直到变更它为止。



要点

- 设定长时间曝光时，快门速度变慢，容易引起手抖动。拍摄时利用三脚架固定相机。
- 设定长时间曝光摄影时，拍摄中液晶显示屏将关闭。

一定间隔自动摄影（间隔摄像）

能够以设定的时间间隔自动进行摄影。
可设定拍摄间隔从5秒至3小时，增减量为5秒。

1. 将模式选择开关切换到 .
2. 按下 MENU/OK 按钮。
显示摄影设定菜单。
3. 按下 ▼ 按钮选择 [间隔摄像] 时，按下 ► 按钮。

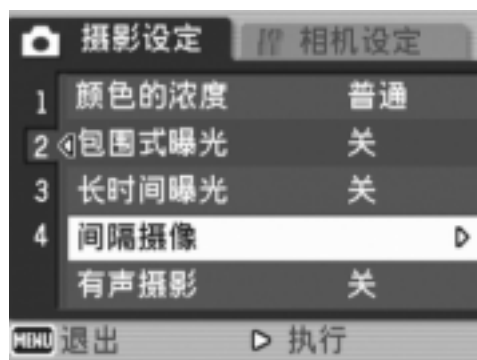

4. 按下 ▲▼ 按钮，设定小时。
5. 按下 ► 按钮移动至分的设定，按下 ▲▼ 按钮，设定分。
6. 按下 ► 按钮移动至秒的设定，按下 ▲▼ 按钮，设定秒。

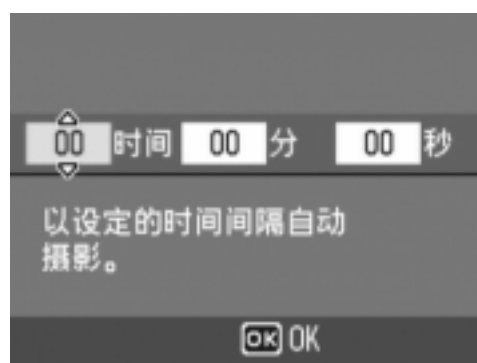

7. 按下 MENU/OK 按钮。
间隔摄像设定完成且画面显示 [间隔摄像]。
8. 按下快门按钮。
以设定的间隔，逐步进行摄影。
9. 中止摄影时，按下 MENU/OK 按钮。
间隔摄像的设定，在关闭相机后被解除。



注意事项

根据摄影菜单的设定，到下次摄影的时间可能比间隔摄像所设定的时间长。
这时，拍摄间隔将比设定时间长。

要点

- 在步骤 5 中，您可以按住 ▲▼ 按钮快速升高或降低分钟设定。
- 如果电池未充足电，操作时相机可能会关闭。建议使用AC适配器（另售）。
- 如果在间隔摄像期间按下快门按钮，相机进行一般摄影。但间隔摄像设定不受影响。拍摄之后，一旦经过了在间隔摄像中所指定的时间，将进行下一次摄影。
- 间隔摄像开启时，即使将连续拍摄设为[连摄]、[M连摄]，连续拍摄也会自动关闭。

🎤 拍摄带声音的静止图像（有声摄影）

可以给图像附带语音进行拍摄，最长八秒钟。

1. 将模式选择开关切换到 📷。
2. 按下 MENU/OK 按钮。
显示摄影设定菜单。
3. 按下 ▼ 按钮选择 [有声摄影] 时，按下 ▶ 按钮。
4. 按 ▲▼ 按钮，选择 [开]。
5. 按下 MENU/OK 或 ◀ 按钮。
6. 如果您按下步骤5中的 ◀ 按钮，也请按下 MENU/OK 按钮。
摄影设定菜单显示。
7. 按下快门释放按钮拍摄照片。
拍摄后进入录音状态。
8. 按下快门按钮，结束记录。

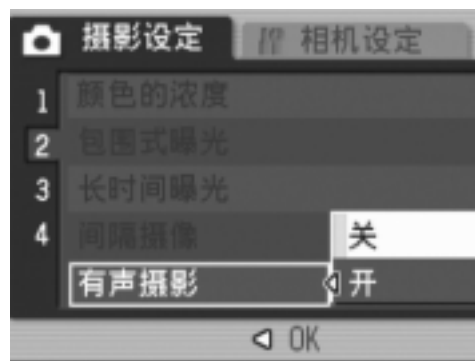

📄 要点

回放附带声音的静止图像时，与回放通常的无声静止图像操作一样。按下 ADJ. 按钮，就可以回放声音。

按下 ▲▼ 按钮，能够显示音量调整栏。您可以使用 ▲▼ 按钮调整音量。

📁 参照

有关如何显示静止图像的信息 → P. 42。

在图像中输入日期（加印日期摄像）

可以在图像的右下部显示日期（年／月／日）或者日期和时间（年／月／日／时：分）。

1. 将模式选择开关切换到 .
2. 按下 MENU/OK 按钮。
显示摄影设定菜单。
3. 按下 ▼ 按钮选择 [加印日期摄像] 时，按下 ► 按钮。
4. 按下 ▲▼ 按钮，选择设定值。
5. 按下 MENU/OK 或 ◀ 按钮。

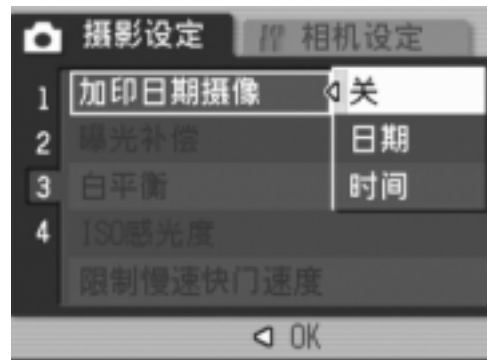

6. 如果您按下步骤5中的 ◀ 按钮，也请按下 MENU/OK 按钮。
结束加印日期摄像的设定。
摄影设定菜单关闭，画面显示 [DATE]。
设定值用于摄影，直到变更它为止。



要点

- 如果没有设定日期和时间，不能进行 [加印日期摄像]。首先请设定日期和时间（P.120）。
- 不能在动画中 [加印日期摄像]。
- 不能在分割显示图像上显示日期。

更改曝光（曝光补偿）

曝光设定让您可以选择图像的亮度水平。

通常，被摄体在摄影范围的中央时，自动进行逆光补偿，以最佳的曝光进行摄影。

但是，如下的情况和有意更改曝光进行摄影时，可以调整曝光进行摄影。而且，曝光值可以在 -2.0 至 +2.0 之间进行设定。曝光在 (+) 时越来越亮，在 (-) 时越来越暗。

逆光摄影时

背景非常亮等情况下，被摄体可能变暗（曝光不足）。这种情况下，调整至 (+) 侧。

拍摄发白的被摄体时

整个图像会变暗（曝光不足）。将曝光层级设高 (+)。

拍摄发黑的被摄体时

整个图像会变亮（过度曝光）。将曝光层级调低 (-)。
拍摄聚光灯下的被摄体时也一样。

更改设定时，使用摄影设定菜单或 ADJ. 按钮，进行操作。
本章节说明使用 ADJ. 按钮变更曝光设定的简单方法。
如果要使用摄影设定菜单 → “摄影设定菜单的操作方法” (P.59)。

1. 将模式选择开关切换到 .
2. 按下 ADJ. 按钮。
3. 按住 ◀▶ 按钮直到曝光补偿栏显示。
4. 按下 ▲▼ 按钮设定曝光设定。
您也可以按下快门按钮。
5. 按下 MENU/OK 按钮。
曝光补偿设定完成且画面显示设定。









要点

在过于明亮的环境拍摄时会出现曝光过度。此时会显示 [!AE] 标记。

使用自然光和照明光（白平衡）

调整白平衡，白色物体就会显示为白色。

购买时，白平衡设定为 [AUTO]。通常不需要更改设定，但是在拍摄单色的被摄体或在多个光源下拍摄被摄体等相机难以决定白平衡时，可以更改设定。

白平衡设定模式		
标记	模式	内容
AUTO	AUTO	自动调整白平衡。
	室外	当室外（晴天）摄影及白平衡不能适当调整时，选择此选项。
	阴天	阴天和背阳处等的摄影，白平衡不协调时进行选择此选项。
	白炽灯	当在白炽灯下及白平衡不能适当调整时，选择此选项。
	白炽灯 2	当在白炽灯下（与 [白炽灯] 相比之下会更红）选择此选项。
	萤光灯	当在荧光灯下及白平衡不能适当调整时，选择此选项。
	手动设定	手动调整白平衡。

更改设定时，使用摄影设定菜单或 ADJ. 按钮，进行操作。

本章节说明使用 ADJ. 按钮变更白平衡设定的简单方法。

如果要使用摄影设定菜单 → “摄影设定菜单的操作方法”（P.59）。

1. 将模式选择开关切换到 .
2. 按 ADJ. 按钮。
3. 按下 ◀▶ 按钮，直至显示白平衡菜单。
4. 按下 ▲▼ 按钮，选择 **[M]** 以外的其他模式。
您也可以按下快门按钮。
5. 按下 MENU/OK 按钮。

白平衡设定完成且画面显示相应的白平衡符号。

直到下次更改设定之前，用此设定值摄影。



手动设定白平衡（手动设定）

1. 将模式选择开关切换到 .
2. 按下 ADJ. 按钮。
3. 按下 ◀▶ 按钮，直至显示白平衡菜单。
4. 按下 ▲▼ 按钮选择 [M]。
5. 在照片的光照条件下，将相机对准一张白纸或白色的东西。
6. 按下 DISP. 按钮。
白平衡设定完成。

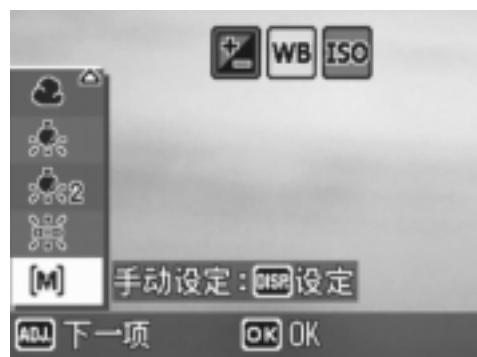

7. 按下 MENU/OK 按钮。

白平衡设定完成且画面显示相应的白平衡符号。

直到下次更改设定之前，用此设定值摄影。

如果在步骤 6 按下 DISP. 按钮，画面更新以显示所做的白平衡设定。如果结果不满意，请按下 ADJ. 按钮并根据需要多次重复步骤 5 和步骤 6 改变设定。



要点

选择 [AUTO] 时，对于大部分是暗的被摄体，可能无法正确地调节白平衡。在这种情况下，请添加某些白色的东西作为被摄体。

注意事项

使用闪光灯摄影时，如果未选取 [AUTO]，白平衡可能不会正确调整。此时，请将相机改为 [AUTO]，使用闪光灯进行拍摄。

变更 ISO 感光度（ISO 感光度）

ISO 感光度是表示光影响胶卷的敏感度的数值。数字越大感光度越高。高感光度适合拍摄在昏暗处或快速移动的物体，可以降低模糊。但是，图像质量变差。

您可以从下列六种 ISO 感光度中选择：

AUTO、ISO 64、ISO 100、ISO 200、ISO 400、ISO 800

当将 ISO 感光度为 [AUTO] 时，相机根据距离、亮度、变焦与超微距设定自动更改感光度。通常，在 [AUTO] 模式中使用相机。

如果您不允许相机更改 ISO 感光度，则选择 [AUTO] 以外的模式。

1. 将模式选择开关切换到 .
2. 按下 MENU/OK 按钮。
显示摄影设定菜单。
3. 按下 ▼ 按钮选择 [ISO 感光度] 并按下 ► 按钮。
4. 按下 ▲▼，选择 ISO 感光度。
5. 按下 MENU/OK 或 ◀ 按钮。

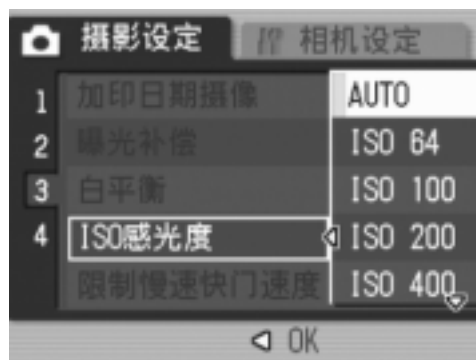

6. 如果您按下步骤5中的 ◀ 按钮，也请按下 MENU/OK 按钮。

ISO 感光度完成。

摄影设定菜单关闭，画面显示设定值。

直到下次更改设定之前，用此设定值摄影。



要点

在广角变焦模式 ISO 感光度设定为 [AUTO] 时，使用闪光灯相当于 ISO 160，不使用闪光灯时相当于 ISO 100。

限制快门速度（限制慢速快门速度）

最大快门速度可以限制为以下值：

1/8秒、1/4秒和1/2秒。

此功能设定为[关]时，最大快门速度根据ISO设定变化。

1. 将模式选择开关切换到 .
2. 按下 MENU/OK 按钮。
显示摄影设定菜单。
3. 按下 ▼ 按钮选择 [限制慢速快门速度] 时，按下 ► 按钮。
4. 按下 ▲▼ 按钮选择最大快门速度值。
5. 按下 MENU/OK 或 ◀ 按钮。
6. 如果您按下步骤5中的 ◀ 按钮，也请按下 MENU/OK 按钮。

限制慢速快门速度设定完成。

摄影设定菜单关闭，画面显示设定值。

直到下次更改设定之前，用此设定值摄影。

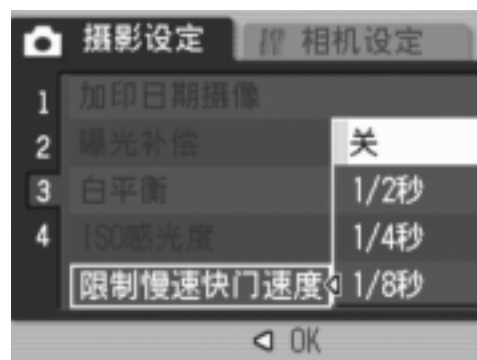

要点

- 长时间曝光设定为 [开] 时，长时间曝光为优先。
- 当场面模式设定为 [夜景] 时，[夜景] 下的最大快门速度为优先。
- 闪光灯设定为 [慢速同步] 时，最长快门速度为 1 秒。
- 使用限制慢速快门速度时，根据物体的亮度，光量可能不足，导致图像暗。在此情况下，请尝试下列方式：
 - 选择更大的慢速快门限制值。
 - 提高 ISO 感光度 (P.81)。
 - 使用闪光灯 (P.36)。

恢复摄影设定菜单的设定至初始值（摄像设定初始化）

摄影设定菜单的设定返回初始值时，进行如下操作。

1. 将模式选择开关切换到 .
2. 按下 MENU/OK 按钮。
显示摄影设定菜单。
3. 按下 ▲▼ 按钮选择 [摄像设定初始化] 时，按下 ► 按钮。
4. 确认已选择 [是] 然后按下 MENU/OK 按钮。

画面显示相机正在复原原始设定。一旦完成复原，画面会返回拍摄模式的画面。

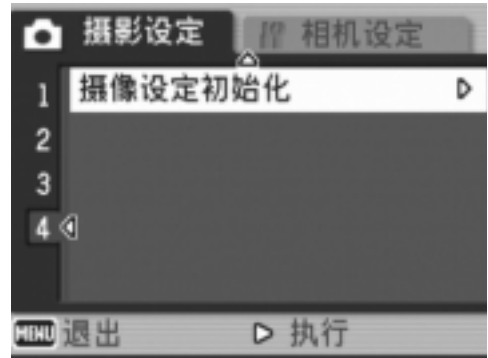

2

使用各种摄影与回放功能





参照

有关关闭电源也能保持设定值的功能一览 →P.172。



改变文字摄影时的浓淡（文字浓度）

在场面模式下使用[文字]摄影时，可以变更文字浓度。
文字的浓度，可以从[浓]、[标准]、[淡]中选择。

更改设定时，使用摄影设定菜单或 ADJ. 按钮，进行操作。
本章节说明使用 ADJ. 按钮变更浓度设定的简单方法。
如果要使用摄影设定菜单 → “摄影设定菜单的操作方法”（P.59）和“模式的可用菜单项目”（P.171）。

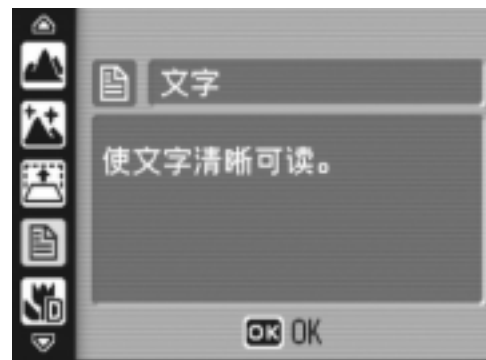
1. 将模式选择开关切换到 。
2. 按下 SCENE 按钮。
显示场面模式选择画面。
3. 按下   按钮选择[文字]，然后按下 MENU/OK 按钮。



4. 按下 ADJ. 按钮。
显示文字浓度的菜单。
5. 按下   按钮，选择文字浓度设定。
您也可以按下快门按钮。
6. 按下 MENU/OK 按钮。
文字浓度设定完成。
文字浓度的设定不显示在画面上。设定值用于摄影，直到变更它为止。



参照

有关如何拍摄文字的信息 → P.38。

AF 目标移动功能

超微距摄影时，使用 AF 目标移动功能，可以不移动相机，利用相机的 ▲▼◀▶ 按钮进行预对焦（P.32）摄影。

使用三脚架进行预对焦超微距摄影时很方便。

AF 目标切换功能让您可将荧幕中央的十字标记，切换至想要使用 ▲▼◀▶ 按钮对焦的物体。



1. 在能够摄影的状态下按下 （超微距）按钮。

画面上侧显示超微距模式的标记。

2. 按下 ADJ. 按钮。

3. 按下 ◀▶ 按钮，直至显示 AF 目标移动功能画面（图中所示的十字形）。

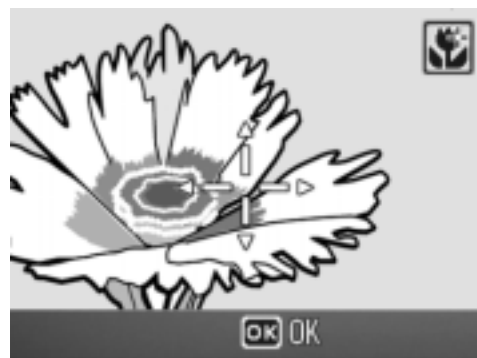

4. 将荧幕中央的十字标记，切换至想要使用 ▲▼◀▶ 按钮对焦的物体。

5. 按下 MENU/OK 按钮。

6. 按下一半快门按钮。

十字标记位置上进行对焦。

7. 轻轻地完全按下快门按钮。

AF 目标切换功能会让相机自动对焦至固定的位置，直到解除特写模式。

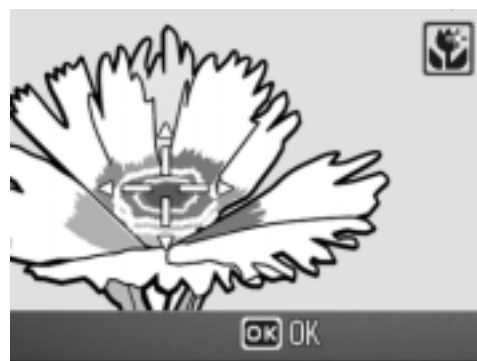

🕒 使用自拍

自拍能够从10秒后，2秒后的2种模式中选择。
要防止手抖动时使用2秒后的设定比较方便。

1. 将模式选择开关切换到 📷。

2. 按下 🕒 (自拍) 按钮。

画面显示自拍标记。

标记右侧的 [10] 表明秒数。在此状态下
按下快门按钮，10 秒后进行摄影。

每按一次 🕒 (自拍) 按钮可依下列顺序
变更自拍设定：10 秒、2 秒及关闭自拍。

3. 按下快门按钮。

对焦锁定，自拍开始时闪光灯发光部闪烁。

快门按下后，自拍关闭。



📄 要点

- 当相机关机时，会自动解除自拍设定。
- 自拍设为 2 秒时，闪光灯发光部不闪烁。

连续摄影（连拍）

使用连续摄影，您可以拍摄不间断的图像。连续摄影有以下三种模式：

连摄

只要按住快门按钮，就可以连续拍摄。一次拍摄一个静止图像，就如同一般的摄影。

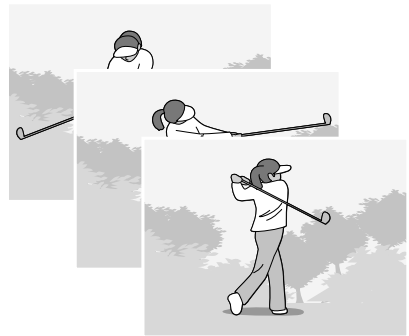

S（一连串）连摄

快门按钮完全按下之后，进行摄影间隔以1/7.5秒，大约2.2秒钟（16张）的连续拍摄。16张的静止图像为一组，以一个文件（2816 × 2112像素）录制。

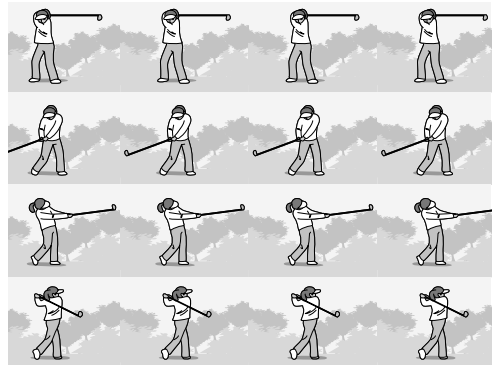

M（记忆回播）连摄

到放开快门按钮为止的2.2秒钟以内的拍摄被录制下来。16张的静止图像为一组，以一个文件（2816 × 2112像素）录制。

(2) 记录约2.2秒钟以内的摄影

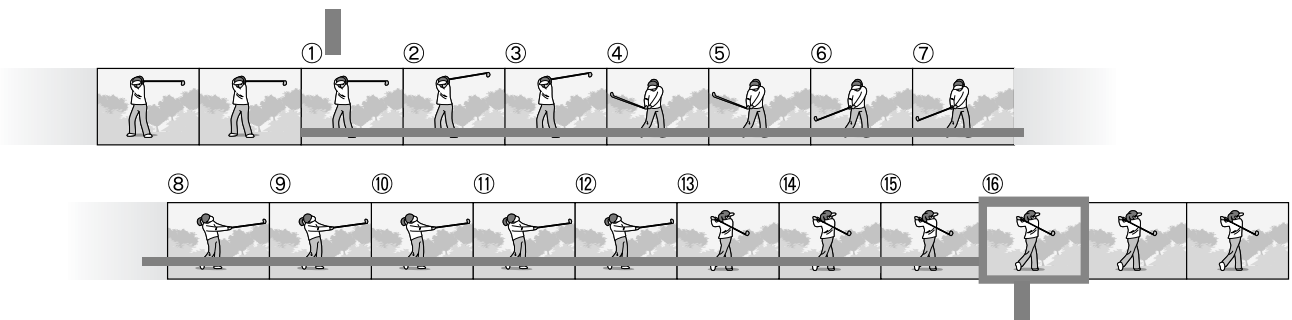

(1) 在这里放开快门按钮...

要点

- 当使用S连摄或M连摄时，即使ISO感光度是设定为[ISO 64]或[ISO 100]，ISO感光度仍会固定为[AUTO]。
- 连续摄影时可以拍摄的张数，随图像尺寸不同，如下表所示。
- 在连续摄影模式中可使用内置存储器拍摄的图像张数如下表所示。

	F2816	N2816	F3:2	F2048	N2048	F1280	N1280	N640
数码变焦：关	5	5	5	5	5	13	13	13
数码变焦：开	5	5	5	5	5	13	13	13

- 拍摄图像可正常记录，直至SD记忆卡变满。但是，连续拍摄的张数超过上表中的图像数时，图像的录制速度变慢。（视图像尺寸设定而异。）

1. 将模式选择开关切换到 .
2. 按下MENU/OK按钮。
显示摄影设定菜单。
3. 按下▼按钮选择[连拍]，按下▶按钮。
4. 按下▲▼按钮选择[连摄]、[S连摄]或[M连摄]。
5. 按下MENU/OK或◀按钮。

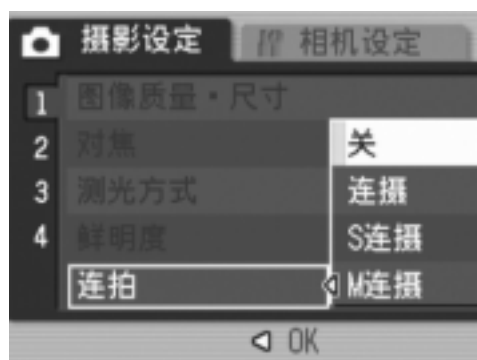

6. 如果您按下步骤5中的◀按钮，也请按下MENU/OK按钮。
摄影设定菜单关闭，画面显示连续摄影标记。



连摄

7. 决定构图，按下快门按钮不要松开。

只要按住快门按钮，就可以继续拍摄。

8. 松开快门按钮，结束连续摄影。

在连续摄影模式下回放连续图像时，将相机切换至回放模式（P.42），并按下 ◀▶ 按钮选择想回放的静止图像。

S 连摄（S 连续摄影）

7. 决定构图，然后按下快门按钮。

能够自动进行 16 张连续摄影。

M 连摄（M 连续摄影）

7. 决定构图，按下快门按钮不要松开。

相机记录您按住快门按钮期间的场景。

8. 松开快门按钮。

相机结束摄影，将 16 张（先前 2.2 秒内的）静止图像录制为 1 张静止图像。

要点

- 想恢复通常的逐张摄影时，进行上記操作步骤 1 至 3，在步骤 4 选择 [关] 并按下 MENU/OK 按钮。
- M 连摄模式下，开始按下快门后 2.2 秒内松开快门时，从按下快门后到松开手指时的摄影被录制下来（连续摄影张数少于 16 张）。
- 闪光灯关闭。
- 在连续拍摄模式期间，液晶显示屏会关闭。

在放大显示模式下查看 S 连摄或 M 连摄的静止图像

当显示使用 S 连摄或 M 连摄所拍摄的静止图像（一个图像档有 16 格）时，您可以放大 16 格中的任一格。当在放大显示模式下查看时，您也可以切换每一格。

若要在放大显示模式下查看 S 连摄或 M 连摄的图像，请如下操作。

1. 按下 （回放）按钮。

显示最后一张拍摄的图像。

2. 按下 按钮来显示 S 连摄或 M 连摄的静止图像。



3. 按下 （放大显示）按钮。

连拍的第一张图像被放大显示。

在荧幕下方会显示格定位栏。

按下  按钮来切换格。若要返回 16 格显示，请按下 MENU/OK 按钮。

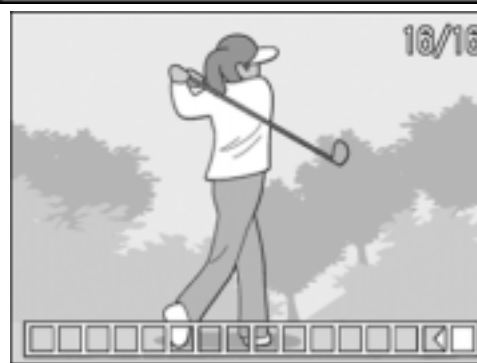

要点

按下 DISP. 按钮来切换显示荧幕底端的栏、座标显示与隐藏显示。

参照

有关如何在 S 连摄与 M 连摄模式下摄影 →P.87。

📹 拍摄动画

能够进行带声音的动画摄影。

可以将图像尺寸设定为320 × 240或160 × 120像素。

可以设定每秒拍摄的张数（张速率）为30张或15张。

拍摄的动画以一个AVI文件进行录制。

1. 将模式选择开关切换至 📹（动画模式）。

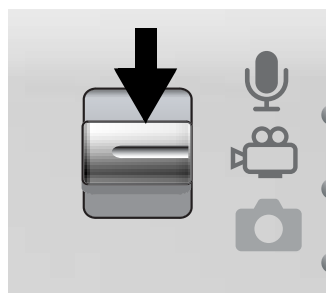

2. 按下快门按钮。

开始动画的摄影。

能够摄影至再次按下快门按钮。

3. 按下快门按钮，结束记录动画。



注意事项

- 在动画摄影中，操作声音有时被录制。
- 视您 SD 记忆卡的容量而定，每次拍摄时的最长录影时间均不同。（P.93）并且，根据您使用的记忆卡，在可以摄影的时间内有时可能会结束摄影。

要点

- 闪光灯进入禁止闪光状态。
- 在动画摄影中，只能使用数码变焦的变焦功能。
- 当在步骤 2 按下快门按钮时，相机会向被摄体对焦。
- 剩余记录时间从动画记录中的剩余容量重新被计算，所以不会同时变动。

参照

- 有关如何更改动画的图像尺寸的信息 →P.60。
- 有关如何变更张速率的信息 →P.93。
- 有关使用数码变焦的信息 →P.34。
- 有关在动画模式下的摄影设定菜单项目清单 →P.171。

设定张速率

您可以选择动画模式下，每秒拍摄格数为30张/秒或15张/秒。

1. 将模式选择开关切换到 .
2. 按下 MENU/OK 按钮。
显示摄影设定菜单。
3. 按 ▼ 按钮选择 [张速率] 并按下 ► 按钮。
4. 按下 ▲▼ 按钮选择 [30张/秒] 或 [15张/秒]。
5. 按下 MENU/OK 或 ◀ 按钮。
6. 如果您按下步骤5中的 ◀ 按钮，也请按下 MENU/OK 按钮。

张速率设定完成。

摄影设定菜单关闭，画面显示设定值。

设定值用于摄影，直到变更它为止。

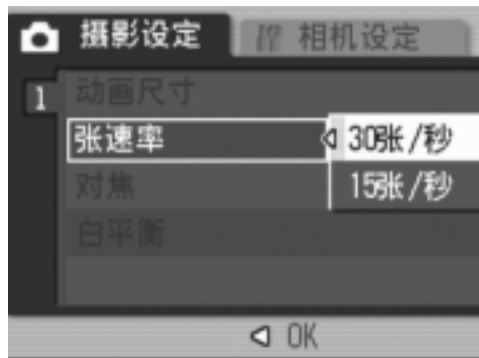

要点

动画记录时间因 SD 记忆卡容量而异。
记录时间如下表。

	内置存储器	32MB	64MB	128MB	256MB	512MB	1GB
320 × 240 (15 张 / 秒)	1 分 17 秒	1 分 27 秒	2 分 59 秒	6 分 3 秒	12 分 4 秒	24 分 19 秒	46 分 47 秒
320 × 240 (30 张 / 秒)	39 秒	44 秒	1 分 31 秒	3 分 4 秒	6 分 7 秒	12 分 19 秒	23 分 42 秒
160 × 120 (15 张 / 秒)	4 分 38 秒	5 分 16 秒	10 分 47 秒	21 分 49 秒	43 分 29 秒	87 分 37 秒	168 分 30 秒
160 × 120 (30 张 / 秒)	2 分 26 秒	2 分 46 秒	5 分 40 秒	11 分 27 秒	22 分 50 秒	46 分 1 秒	88 分 31 秒

回放动画

回放动画，进行如下操作。

1. 按下 (回放) 按钮。

显示最后一张拍摄的图像。

动画的第一张显示为静止图像。

2. 使用 按钮选择希望浏览的动画。

按下  按钮，能够显示下一文件。

按下  按钮，能够显示上一文件。

3. 按下 ADJ. 按钮。

开始回放。

荧幕上可显示出表明回放进程和经过时间的指示器。



快进	回放时按下  按钮。
倒退	回放时按下  按钮。
暂停/回放	按下 ADJ. 按钮。
慢放	暂停中按住  按钮。
慢倒	暂停中按住  按钮。
显示下一张	暂停中按下  按钮。
显示上一张	暂停中按下  按钮。
调节音量	回放时按下  按钮。

用语说明

动画帧

动画由帧组成，这些图像帧在以高速显示时就好像是运动的一样。

🎤 录制音效

可以把声音记录下来。
录制的机会存储成WAV档。

1. 将模式选择开关切换至 🎤（声音模式）。



2. 按下快门按钮。
开始记录声音。

3. 按下快门按钮，结束记录。



📄 要点

能够记录声音的时间。随SD记忆卡的容量不同。
记录时间如下表。

内置存储器	32MB	64MB	128MB	256MB	512MB	1GB
56分 45秒	64分 36秒	132分 11秒	267分 15秒	532分 36秒	1073分 00秒	2063分 25秒

⚠️ 注意事项



当长时间记录声音时，建议使用AC适配器（AC-4c）。

回放声音

回放声音，进行如下操作。

1. 按下  (回放) 按钮。

显示最后一张拍摄的图像。

2. 按下   按钮，选择想回放的声音文件（有音响图的画面）。

按下  按钮，能够显示下一文件。

按下  按钮，能够显示上一文件。



3. 按下 ADJ. 按钮。

开始回放。

荧幕上可显示出表明回放进程和经过时间的指示器。

快进	回放时按下  按钮。
倒退	回放时按下  按钮。
暂停/回放	按下 ADJ. 按钮
调节音量	回放时按下  按钮。

回放模式时的其他功能

回放设定菜单

使用回放菜单，可以使用下表的功能。

设定项目	选项	参照页
幻灯片显示	_____	P.98
保护	选择/取消单个文件，选择/取消全部文件，选择多个文件	P.99
DPOF	选择/取消单个文件，选择/取消全部文件，选择多个文件	P.102
调整图像尺寸	1280, 640	P.105
复制到插卡上	_____	P.106

要点

可以从回放设定菜单显示设定菜单。详细请参阅 P.108。

回放相机设定菜单的操作方法

1. 按下 **▶**（回放）按钮，选择回放模式。
2. 按下 **MENU/OK** 按钮。
显示回放菜单。
3. 按下 **▲▼** 按钮，选择设定项目。
4. 选择菜单项目后，按下 **▶** 按钮。
显示已选择菜单项目的画面。

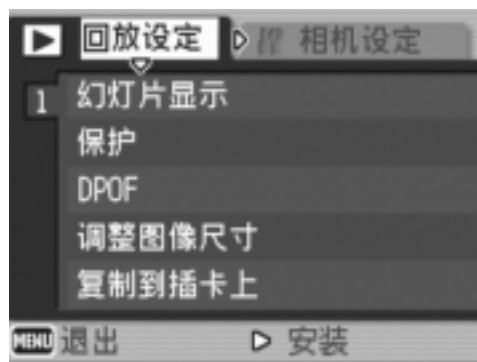

自动顺序显示（幻灯片显示）

能够在荧幕上顺序显示录制在内置存储器或记忆卡上的图像、动画和声音。此功能称作幻灯片显示。

幻灯片显示浏览，进行如下操作。

1. 按下 **▶**（回放）按钮。
显示最后一张拍摄的图像。
2. 按下 **MENU/OK** 按钮。
显示回放菜单。
3. 按下 **▼** 按钮，选择 [幻灯片显示] 并按下 **▶** 按钮。

幻灯片显示开始后，文件可顺序显示。
途中希望中止时，按下相机的任意按钮。

幻灯片将反复显示直到停止为止。

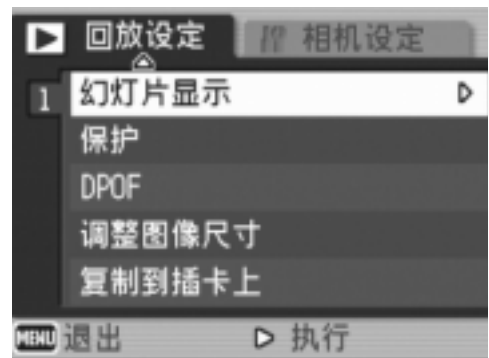

要点

- 每三秒显示一张静止图像。
- 动画，不仅能够显示 1 张，而且能够回播所有已拍摄的内容。
- 声音也被回放。





文件防写（保护）

为防止误删除已拍摄的图像，动画和声音，能够进行保护设定。

! 注意事项

受保护的静止图像、动画和声音不能正常删除。但在格式化内置存储器或 SD 记忆卡时，它们将被完全删除。

保护图像

1. 按下 （回放）按钮。
显示最后一张拍摄的图像。
2. 按下  按钮选择想保护的文件。
3. 按下 MENU/OK 按钮。
显示回放菜单。
4. 按下  按钮，选择 [保护]，按下  按钮。
5. 确认已选择 [单个文件] 然后按下 MENU/OK 按钮。

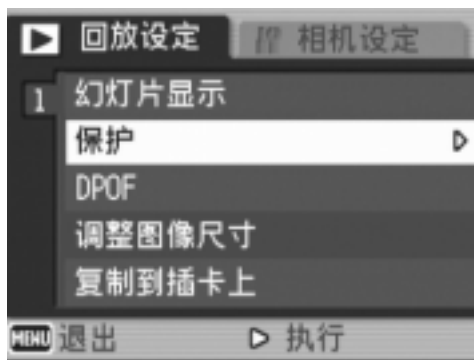

文件已经设定保护，在画面的左上部显示保护设定标记。



要点

如果要解除文件防写，显示想要解除防写的文件，并执行步骤 3 至 5。

保护所有的图像

给所有图像和动画，声音进行保护设定，进行如下操作。

1. 按下 (回放) 按钮。
2. 按下 MENU/OK 按钮。
显示回放菜单。
3. 按下 按钮，选择 [保护]，按下 按钮。

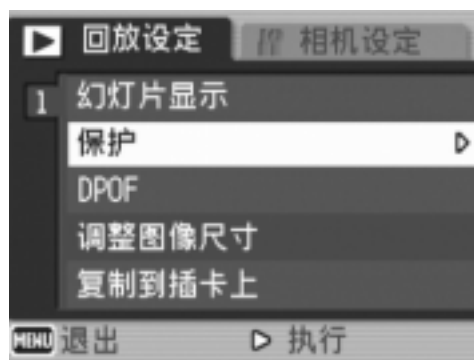

4. 按下 按钮，选择 [全部文件]。
5. 确认已选择 [选择] 然后按下 MENU/OK 按钮。
所有文件皆已受到保护，且在画面的左上角显示保护标记。





要点



若要解除所有防写的文件，在步骤 5 选择 [解除]。

一次保护多张图像



对选择的图像和动画，声音，一次实施保护设定，进行如下操作。



1. 按下 （回放）按钮。
2. 按两次 （分割画面显示）按钮。

画面被分割成 12 份，同时显示 12 张静止图像。

3. 按下    按钮选择想保护的第一个文件。
4. 按下 MENU/OK 按钮。

显示回放菜单。

5. 按下  按钮，选择 [保护]，按下  按钮。

6. 按下    按钮选择想要保护的下一个文件，然后按下 MENU/OK 按钮。

文件（动画或语音）的右上部将显示保护设定的标记。

7. 重复步骤6的操作，选择希望保护的所有图像。

选择错误的文件时，可以再次按下 MENU/OK 按钮来解除选择该文件。

8. 按下 DISP. 按钮。

该显示表示所选的这些图像正在处理；一旦处理结束，显示便返回至缩略显示画面。



要点

如果要解除多个文件的防写，请依照上述的几个步骤来选择解除文件防写，并按下 DISP. 按钮。

参照

- 有关一次解除所有防写文件保护的信息 →P.100。
- 有关分割画面显示的详情 →P.45。



利用打印服务（DPOF）

携带SD记忆卡到数码相机打印服务处理店，能够进行图像的打印。若要使用打印服务，您必须在相机中做打印设定。这些设定称为数码打印次序格式（DPOF）设定。

进行DPOF设定时，每一张图像只被打印一张。

但是，选择多张图像进行DPOF设定时，可以指定打印的张数。

对显示图像设定 DPOF

1. 按下 （回放）按钮。
2. 显示您想使用DPOF设定的静止图像。
3. 按下MENU/OK按钮。
显示回放菜单。
4. 按下  按钮，选择[DPOF]，按下  按钮。



5. 确认已选择[单个文件]然后按下MENU/OK按钮。

进行 DPOF 设定后，在画面的左上角将显示 DPOF 设定标记。







要点

若要移除 DPOF 设定，请显示含 DPOF 设定的图像，并执行步骤 3 至 5。

对所有图像设定 DPOF

对所有的图像及动画进行DPOF设定时，进行如下操作。

1. 按下  (回放) 按钮。
2. 按下 MENU/OK 按钮。
显示回放菜单。
3. 按下  按钮，选择 [DPOF]，按下  按钮。
4. 按下  按钮，选择 [全部文件]。

5. 确认已选择 [选择] 然后按下 MENU/OK 按钮。
进行 DPOF 设定后，在画面的左上角将显示 DPOF 设定标记。







要点



若要解除所有静止图像的 DPOF 设定，在步骤 5 中选择 [解除]。

对多张图像设定 DPOF



一次对所选的全部静止图像进行DPOF设定时，进行以下步骤。

1. 按下  (回放) 按钮。
2. 按两次  (分割画面显示) 按钮。
画面被分割成 12 块，以分割画面显示文件。
3. 按下  按钮，选择希望 DPOF 设定的一张图像。
4. 按下 MENU/OK 按钮。
显示回放菜单。

5. 按下  按钮，选择 [DPOF]，按下  按钮。

6. 按下  按钮指定打印张数。
按下  按钮来增加打印张数，或按下  按钮来减少打印张数。

7. 按下  按钮，选择另外希望进行 DPOF 设定的图像。

8. 按下  按钮指定打印张数。
按下  按钮来增加打印张数，或按下  按钮来减少打印张数。

9. 重复步骤 7 至 8，选择所有希望进行 DPOF 设定的图像。

10. 按下 MENU/OK 按钮。

该显示表示所选的这些图像正在处理；一旦处理结束，显示便返回至缩略显示画面。



要点

若要移除多个静止图像的 DPOF 设定，请遵循上述相同的步骤将每张图像的打印张数设定为 [0]，然后按下 MENU/OK 按钮。

参照

有关一次解除所有静止图像的 DPOF 设定的信息 →P.103。

缩小图像尺寸（调整图像尺寸）

可以缩小静止图像的尺寸，建立不同图像尺寸的新文件。

! 注意事项

可以更改尺寸的有静止图像和附带语音图像。动画的尺寸不能进行更改。





📄 要点

- 可以更改的尺寸种类如下表所示：

原来的尺寸	更改后的尺寸	
F2816/N2816/F3:2/F2048/N2048	N1280	N640
F1280/N1280	N640	

- [F3:2] 图像宽度对高度的比率为 3:2。当调整此图像的尺寸时，将其缩小成 4:3 的图像，顶部与底部具有黑色边界。

更改图像尺寸，进行如下操作。

- 按下 （回放）按钮。
- 按下 MENU/OK 按钮。
显示回放菜单。
- 按下  按钮，选择 [调整图像尺寸]，
按下  按钮。
- 按下  按钮，选择 [1280] 或 [640]。
- 按下 MENU/OK 按钮。
进行图像尺寸的更改，显示更改后的图像。

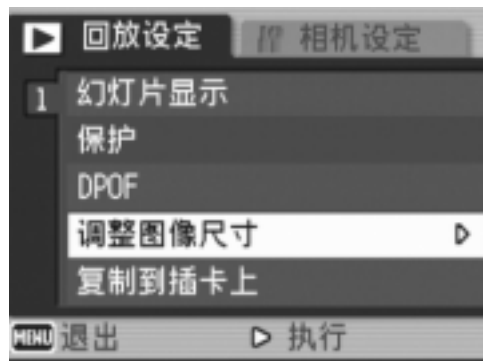



📁 参照

有关如何更改动画的图像尺寸的信息 → P.60。

内置存储器的内容复制到 SD 记忆卡上（复制到插卡上）

能够将内置存储器上录制的图像，动画和声音全部复制到 SD 记忆卡上。

1. 关闭相机。
2. 安装SD记忆卡。
3. 打开电源。
4. 按下 （回放）按钮。
5. 按下 MENU/OK 按钮。
显示回放菜单。
6. 按下  按钮，选择 [复制到插卡上]，按下  按钮。
显示复制中的信息，复制结束后，返回回放画面。

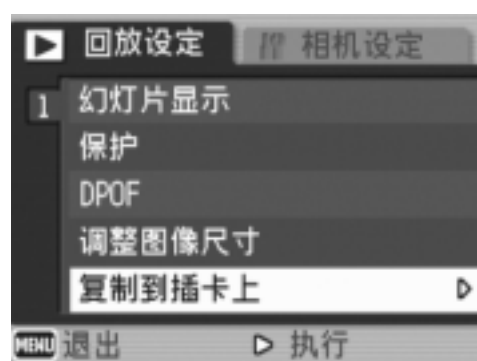

要点

- 复制位置的 SD 记忆卡容量已满时，显示容量不足的信息。若仅要复制符合可用空间的图像数，请选择 [是]，然后按下 MENU/OK 按钮。若要取消复制时，选择 [不]，然后按下 MENU/OK 按钮。
- 无法将 SD 记忆卡的内容复制到内置存储器。

第 3 章

更改相机设定

更改相机设定	108
--------------	-----

更改相机设定

相机设定菜单

您可以从摄影相机设定菜单 (P.58) 或回放相机设定菜单 (P.97) 显示设定菜单更改相机的设定。

使用设定菜单可以设定下表的项目。

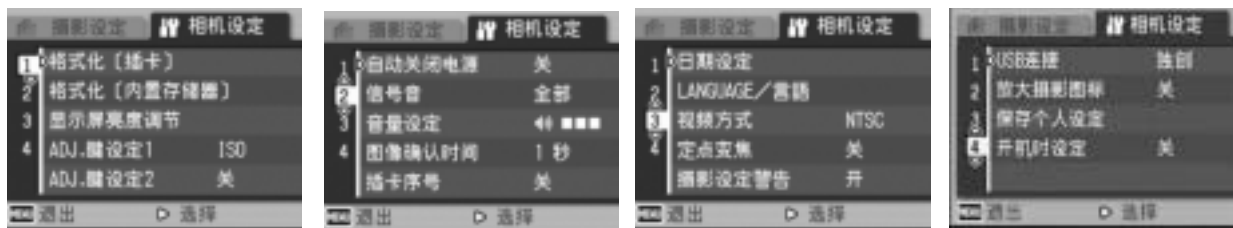

预设值包含在括号[]中。

设定项目	选项	参照页
格式化 [插卡]	_____	P.110
格式化 [内置存储器]	_____	P.111
显示屏亮度调节	_____	P.112
ADJ. 键设定 1*1 ADJ. 键设定 2*2	[关]*2、[ISO]*1、画质、对焦、鲜明度、测光方式、连续摄影、自动曝光、附带语音	P.113
自动关闭电源	关、[1 分]、5 分、30 分	P.114
信号音	[全部]、快门声	P.115
音量设定	<input type="checkbox"/> <input type="checkbox"/> <input type="checkbox"/> (关)、 <input checked="" type="checkbox"/> <input type="checkbox"/> <input type="checkbox"/> (小) [<input checked="" type="checkbox"/> <input checked="" type="checkbox"/> <input type="checkbox"/>] (中)、 <input checked="" type="checkbox"/> <input checked="" type="checkbox"/> <input checked="" type="checkbox"/> (大)	P.116
图像确认时间	关、[0.5 秒]、1 秒、2 秒、3 秒	P.117
插卡序号	开、[关]	P.118
日期设定	_____	P.120
LANGUAGE/ 言語	日本語、ENGLISH、DEUTSCH、FRANÇAIS、ITALIANO、ESPAÑOL、[简体中文]、繁体中文、한국어	P.121
视频方式	[NTSC]、PAL	P.122
定点变焦	开、[关]	P.123
摄影设定警告	[开]、关	P.124
USB 连接	主存储器、[独创]	P.125
放大摄影图标	[关]、开	P.129
保存个人设定	设定 1、设定 2	P.130
开机时设定	[关]、设定 1、设定 2	P.131

相机设定菜单的操作方法

相机设定菜单的显示方法和使用方法如下。

要点

对某些功能而言，相机设定选择方法可能与此处说明的不同。详细操作方法，请参阅各种功能的说明。

1. 按下 MENU/OK 按钮。
显示摄影设定菜单或回放设定菜单。
2. 按下 ► 按钮。
显示相机设定菜单。
3. 按下 ▲▼ 按钮，选择设定项目。
菜单项目有 4 个画面。

按下底部项目的 ▼ 按钮来显示下一个画面。

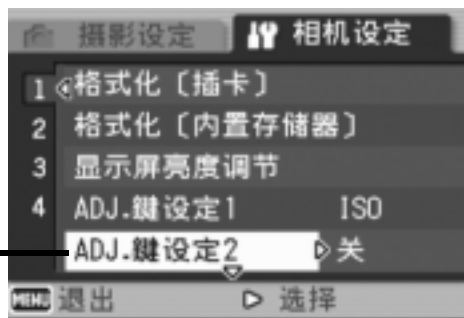

用画面号码切换画面时：

1. 按下 ◀ 按钮，可以选择画面左侧的画面号码。
2. 在选择的画面状态下按下 ▲▼ 按钮，可以变更画面。
3. 切换画面后，按下 ► 按钮，返回选择菜单项目。
4. 选择菜单项目后，按下 ► 按钮。
会显示菜单项目设定。
5. 按下 ▲▼ 按钮，选择设定项目。
6. 按下 MENU/OK 或 ◀ 按钮。
7. 如果您按下步骤 6 中的 ◀ 按钮，也请按下 MENU/OK 按钮。
菜单消失，相机可以摄影或回放。

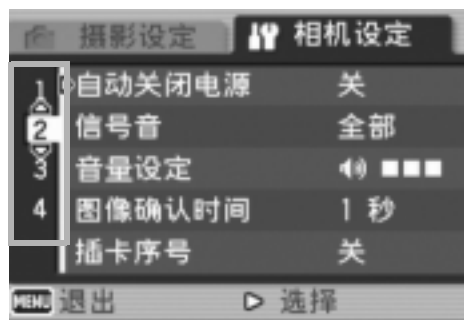

格式化 SD 记忆卡（格式化 [插卡]）

如果在将 SD 记忆卡插入相机、使用电脑或其他装置格式化时，显示错误信息 [此插卡无法使用。]，则必须在用于相机前，先对记忆卡格式化。
格式化是将插卡准备成可以写入图像文件的过程。

! 注意事项

对记录图像的卡进行格式化后，所有内容将会消失。

📁 参照

有关如何格式化内置存储器的信息 →P.111。

格式化插卡时，进行如下操作。

1. 显示相机设定菜单。

有关操作步骤的相关说明 →P.109。

2. 按下 ▼ 按钮，选择 [格式化 [插卡]]，按下 ► 按钮。

显示格式化确认画面。

3. 按下 ◀▶ 按钮，选择 [是]，然后按下 MENU/OK 按钮。

开始格式化。完成后，画面返回相机设定菜单。

未安装 SD 记忆卡时，将显示信息。

此时，暂且将电源关闭，在安装好 SD 记忆卡后，请再次进行格式化操作。

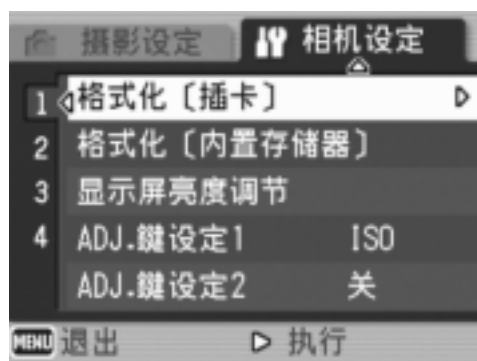

📄 要点

如何防止错误删除图像

将 SD 记忆卡上的防写开关移至“LOCK”，防止在格式化记忆卡或其他情况下，意外删除静止图像。（P.18）

解锁后（开关恢复原来位置），又能够进行删除和格式化。

格式化内置存储器（格式化 [内置存储器]）

如果显示错误信息 [请对内置存储器格式化。]，您必须先格式化内置存储器才能使用。

! 注意事项

格式化内置存储器之后，记录在内置存储器上的所有图像都将被删除。如果在内置存储器中有不希望删除的图像，请在格式化内置存储器之前将图像复制到 SD 记忆卡上。（P.106）

格式化内置存储器时，进行以下操作。

1. 显示相机设定菜单。

有关操作步骤的相关说明 →P.109。

2. 按下 ▼ 按钮，选择 [格式化 [内置存储器]]，按下 ► 按钮。

显示格式化确认画面。

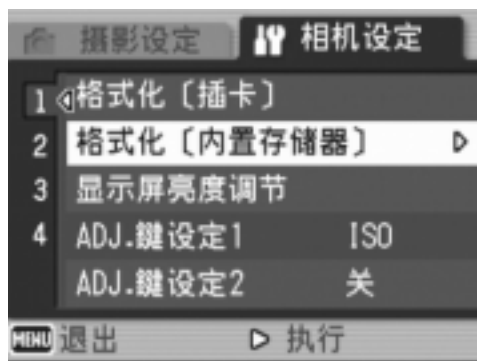

3. 按下 ◀▶ 按钮，选择 [是]，然后按下 MENU/OK 按钮。

开始格式化。完成后，画面返回相机设定菜单。



调整液晶显示屏的亮度（显示屏亮度调节）

调整液晶显示屏的亮度，进行以下操作。

1. 显示相机设定菜单。
有关操作步骤的相关说明 →P.109。
2. 按下▼按钮选择[显示屏亮度调节]，按下▶按钮。

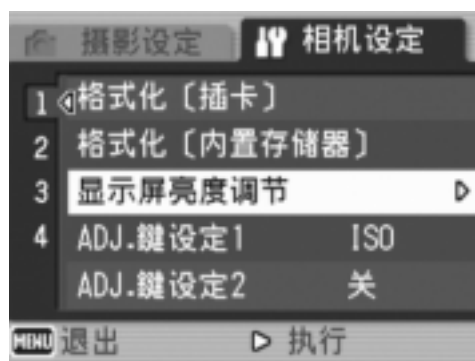

显示液晶显示屏亮度调节棒。

3. 按下▲▼按钮调节亮度。

将它移至☀️让它变暗。将它移至☀️让它变亮。调节棒后显示的画面的亮度，随着设定值发生变化。

4. 当您达到想要的亮度时，请按MENU/OK按钮。

显示返回相机设定画面。

会使用此设定直到将它变更为止。



要点

拍摄时，按住 DISP. 按钮最大化液晶显示屏亮度。
当亮度达到最大值后，按住 DISP. 按钮，使亮度返回到在 [显示屏亮度调节] 中设定的级别。

指派功能至 ADJ. 按钮 (ADJ. 键设定 1/2)

按下 ADJ. 按钮可显示有关画面，以少量按钮操作来设定曝光与白平衡。

您也可以使用 [ADJ. 键设定 1] 与 [ADJ. 键设定 2] 来新增可以按下 ADJ. 键来启动的相机功能。

可用的设定	参照页
关 *[ADJ. 键设定 2] 的预设值	-
ISO (ISO 感光度) *[ADJ. 键设定 1] 的预设值	P. 81
画质 (图像质量 · 尺寸)	P. 60
对焦	P. 64
鲜明度	P. 68
测光方式 (测光方式)	P. 67
自动曝光 (包围式曝光)	P. 70
连摄模式 (连拍)	P. 87
附带语音 (有声摄影)	P. 76

如要将一项功能指派给 [ADJ. 键设定 1] 或 [ADJ. 键设定 2]，请按下列步骤操作。

1. 显示相机设定菜单。

有关操作步骤的相关说明 → P. 109。

2. 按下 ▼ 按钮选择 [ADJ. 键设定 1] 或 [ADJ. 键设定 2] 然后按下 ► 按钮。

3. 按下 ▲▼ 按钮，选择想要的设定。

4. 按下 MENU/OK 或 ◀ 按钮。

5. 如果您按下步骤 4 中的 ◀ 按钮，也请按下 MENU/OK 按钮。

会使用此设定直到将它变更为止。

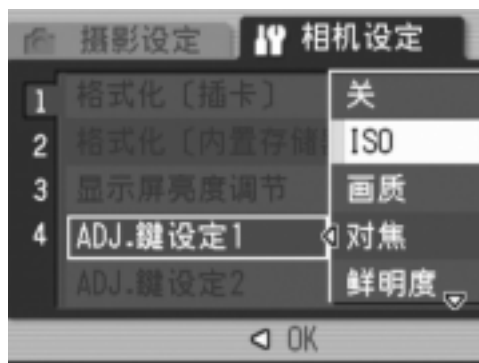

参照

有关如何使用 ADJ. 按钮的信息 → P. 57。

更改自动关闭电源的设定（自动关闭电源）

在设定时间内不进行相机按钮的操作时，为了节电电源将自动关闭（自动关闭电源）。

预设的情况下，自动关闭电源设定为1分钟，此设定能够更改。

可用的设定
关（自动关闭电源关闭）
1分 * 预设值
5分
30分

改变自动关闭电源功能设定时，将进行以下操作。

1. 显示相机设定菜单。

有关操作步骤的相关说明 →P.109。

2. 按下▼按钮，选择[自动关闭电源]，按下▶按钮。

3. 按下▲▼按钮，选择想要的设定。

4. 按下MENU/OK 或◀按钮。

5. 如果您按下步骤4中的◀按钮，也请按下MENU/OK 按钮。

会使用此设定直到将它变更为止。

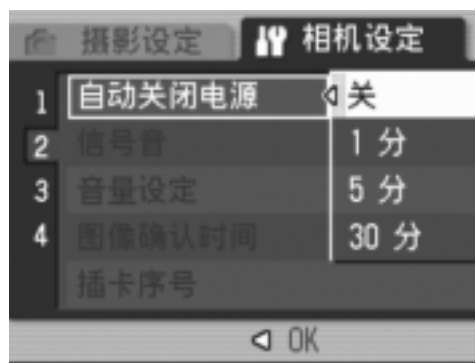

要点

- 若要在自动关闭电源功能关闭相机后继续使用相机，请按下 POWER 按钮再次开启相机。您也可以按住▶（回放）按钮超过一秒钟来开启相机的回放模式。
- 自动关闭电源功能在连接电脑时不能使用。
- 间隔摄像时，此处的设定无效，自动关闭电源功能不能使用。

更改信号音的设定（信号音）

操作期间，相机会产生四种声音：开机音、快门音、对焦音与信号音。

- 开机音：相机电源打开时发出的声音。
快门音：设置对焦时，相机发出的对焦声音。
对焦音：当按下快门按钮一半时，相机向被摄体对焦时的声音。
信号音：错误音表示无法执行操作。

可用的设定
快门声（快门音、信号音）
全部（全部信号音开启）* 预设值

要改变信号音设定，请执行以下步骤：

1. 显示相机设定菜单。
有关操作步骤的相关说明 →P.109。
2. 按下▼按钮选择[信号音]，按下▶按钮。
3. 按下▲▼按钮，选择想要的设定。
4. 按下MENU/OK 或◀按钮。
5. 如果您按下步骤4中的◀按钮，也请按下MENU/OK 按钮。
会使用此设定直到将它变更为止。

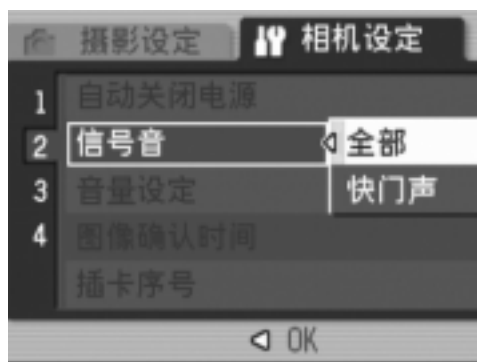

参照

有关如何调整音量的信息 →P.116

变更信号音音量（音量设定）

可以改变信号音音量。

可用的设定
<input type="checkbox"/> <input type="checkbox"/> <input type="checkbox"/> (静音)
<input checked="" type="checkbox"/> <input type="checkbox"/> <input type="checkbox"/> (小)
<input checked="" type="checkbox"/> <input checked="" type="checkbox"/> <input type="checkbox"/> (中) * 预设值
<input checked="" type="checkbox"/> <input checked="" type="checkbox"/> <input checked="" type="checkbox"/> (大)

要改变信号音音量，请执行以下步骤：

1. 显示相机设定菜单。

有关操作步骤的相关说明 →P.109。

2. 按下▼按钮选择[音量设定]，按下▶按钮。

3. 按下▲▼按钮，选择想要的设定。

4. 按下MENU/OK 或◀按钮。

5. 如果您按下步骤4中的◀按钮，也请按下MENU/OK 按钮。

会使用此设定直到将它变更为止。

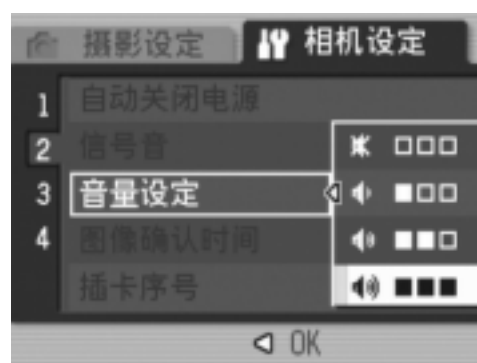

更改图像确认时间（图像确认时间）

按下快门按钮后，刚拍摄的静止图像在画面上显示片刻以便确认。确认时间的预设值为0.5秒，此设定能够更改。

可用的设定
关（不进行确认显示）
0.5 秒 * 预设值
1 秒
2 秒
3 秒

若要更改图像确认时间，进行如下操作。

1. 显示相机设定菜单。

有关操作步骤的相关说明 →P.109。

2. 按下▼按钮选择[图像确认时间]，按下▶按钮。

3. 按下▲▼按钮，选择想要的设定。

4. 按下MENU/OK 或◀按钮。

5. 如果您按下步骤4中的◀按钮，也请按下MENU/OK 按钮。

会使用此设定直到将它变更为止。

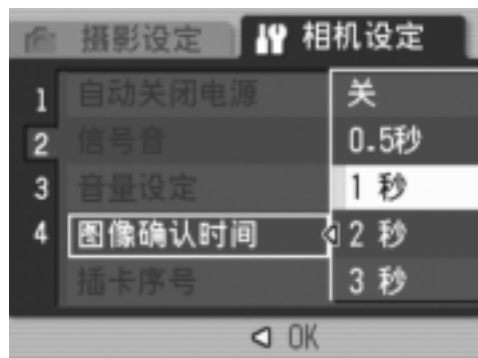

注意事项

当[图像确认时间]设为0.5秒时，在图像显示的同时变焦栏等标记可能会一直显示在显示屏中。

变更文件名称设定（插卡序号）

自动赋予已拍摄的图像连续编号的文件名，记录在内置存储器 and SD 记忆卡上。更换 SD 记忆卡时，能够将相机设定为接续上一记忆卡的编号。

可用的设定	
开（设为连续编号）	对已拍摄的静止图像将自动赋予 R0010001.jpg 至 R9999999.jpg 的“R”后 7 位数的连续号码的文件名。 使用此设定时，前后记忆卡之间的文件编号连续。
关（不设为连续编号） * 预设值	每个 SD 记忆卡中可指定的文件编号是从 RIMG0001.jpg 到 RIMG9999.jpg，。 当文件名称达到 RIMG9999 时，记忆卡中就无法再记录更多数据。

要改变文件名称设定，请执行以下步骤：

1. 显示相机设定菜单。

有关操作步骤的相关说明 →P.109。

2. 按下 ▼ 按钮选择 [插卡序号] 并按下 ► 按钮。

3. 按下 ▲▼ 按钮，选择想要的设定。

4. 按下 MENU/OK 或 ◀ 按钮。

5. 如果您按下步骤 4 中的 ◀ 按钮，也请按下 MENU/OK 按钮。

会使用此设定直到将它变更为止。

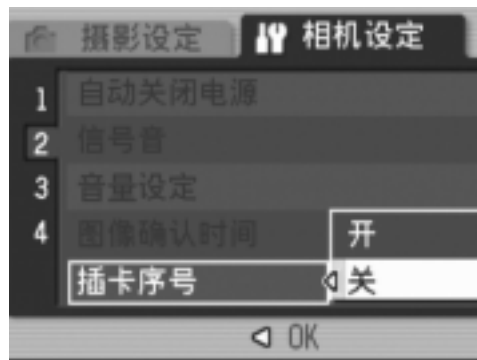

要点

- 当将数据记录至内置存储器时，会指定文件的连续编号文件名称，就如同 [插卡序号] 设定为 [关] 时一样。
- 当使用 RICOH Gate La (P.143) 将图像传输至电脑时，被传输的文件被重新命名并保存。即使 [插卡序号] 被设定为 [开]，文件仍将以 “RIMG****.jpg” (**** 表示编号) 的名称被保存。
- 当达到 RIMG999 时，无法再保存更多的文件。在此种情形下，将图像数据从 SD 记忆卡移至电脑的存储器或存储媒体，接着将 SD 记忆卡格式化。

设定日期时间（日期设定）

能够在图像上插入日期和时间进行摄影。
这里说明从相机设定菜单设定日期/时间的方法。

1. 显示相机设定菜单。
有关操作步骤的相关说明 →P.109。
2. 按下 ▼ 按钮选择 [日期设定]，按下 ► 按钮。
3. 按下 ▲▼◀► 按钮，设定年、月、日和
时间。
您可以按住 ▲▼ 按钮来快速调高或调低
设定。
4. 在 [格式] 中选择日期与时间的格式。
5. 检查画面信息，然后按一下 MENU/
OK 按钮。
日期时间被设定，返回相机设定菜单。



要点

- 电池取出后约 1 周，设定的日期、时间会被删除。此时，请重新设定。
- 为了保留日期与时间设定，必须装入电量充足的电池，持续两小时以上。

更改显示语言（LANGUAGE/言語）

能够更改画面中的显示语言。

可用的设定
日本語（日文）
ENGLISH（英文）
DEUTSCH（德文）
FRANÇAIS（法文）
ITALIANO（意大利文）
ESPAÑOL（西班牙文）
简体中文 * 预设值
繁体中文（繁体中文）
한국어（韩文）

更改显示语言时，按以下进行操作。

1. 显示相机设定菜单。
有关操作步骤的相关说明 →P.109。
2. 按下▼按钮选择 [LANGUAGE/言語]，
按下▶按钮。
显示语言显示画面。
3. 按下▲▼◀▶按钮，选择设定值。
4. 按下MENU/OK按钮。
会使用此设定直到将它变更为止。



更改电视机浏览时的回放方式（视频方式）

用相机附带的AV连接线将相机连接到电视机上，就可以在电视机的荧幕上观看静止图像和动画。

与电视机等设备一起使用时，相机设定为NTSC视频格式（日本等国家使用）。与PAL格式（欧洲等国家使用）的设备连接时，先将相机设定为PAL格式后再进行连接。

可用的设定
NTSC * 预设值
PAL

更改回放方式，进行如下操作。

1. 显示相机设定菜单。

有关操作步骤的相关说明 →P.109。

2. 按下▼按钮选择[视频方式]并按下▶按钮。

3. 按下▲▼按钮，选择想要的设定。

4. 按下MENU/OK或◀按钮。

5. 如果您按下步骤4中的◀按钮，也请按下MENU/OK按钮。

会使用此设定直到将它变更为止。



要点

当AV连接线连接到相机后，液晶显示屏将关闭。

参照

有关如何用电视机画面浏览静止图像的信息 →P.47。

改变定点变焦设定（定点变焦）

以光学变焦调整的焦距可以固定为七级中的任何一级（28、35、50、85、105、135与160mm，等同于35mm的相机）（定点变焦）。

可用的设定
关 * 预设值
开

设置是否使用定点变焦时（开或关），进行如下操作。

1. 显示相机设定菜单。

有关操作步骤的相关说明 →P.109。

2. 按下▼按钮选择[定点变焦]，按下▶按钮。

3. 按下▲▼按钮，选择想要的设定。

4. 按下MENU/OK或◀按钮。

5. 如果您按下步骤4中的◀按钮，也请按下MENU/OK按钮。

会使用此设定直到将它变更为止。

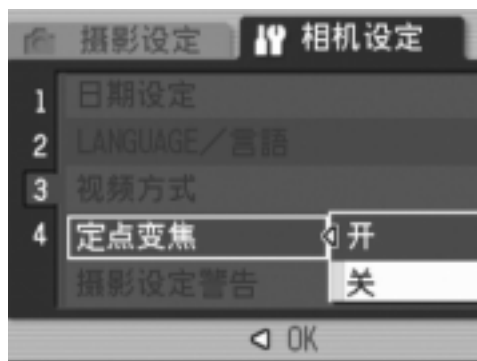

要点

选择特写模式时，定点变焦的焦距可以固定为七级中的任何一级（31、35、50、85、105、135与160mm，等同于35mm的相机）。

参照

有关如何使用变焦的详细信息 →P.34。

表示设定更改的警告（摄影设定警告）

如果变更下列功能的初始设定，您可以将相机设定为该功能图标闪烁，及相机开机后5秒时，显示与变更设定的功能相关的警告信息。

- 白平衡
- 对焦
- ISO感光度
- 曝光补偿
- 长时间曝光

如果在图标闪烁时操作相机按钮，图标停止闪烁并持续亮着。

如果在显示警告信息时操作相机按钮，信息消失。

可用的设定
关
开 * 预设值

设定警告设定为开或关时，进行如下操作。

1. 显示相机设定菜单。

有关操作步骤的相关说明 →P.109。

2. 按下 ▼ 按钮以选择[摄影设定警告]，并按下 ► 按钮。

3. 按下 ▲▼ 按钮，选择想要的设定。

4. 按下 MENU/OK 或 ◀ 按钮。

5. 如果您按下步骤4中的 ◀ 按钮，也请按下 MENU/OK 按钮。

会使用此设定直到将它变更为止。

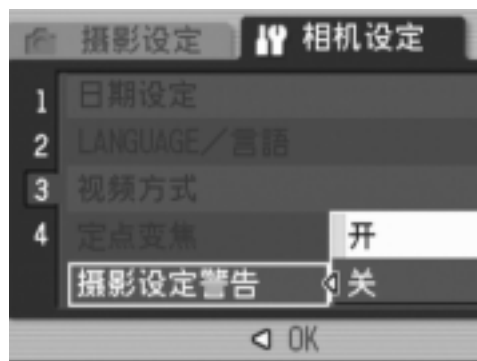

变更 USB 设定 (USB 连接)

在相机设定菜单上将[USB连接]设定为[主存储器]，就可以在相机中查看文件，及使用USB连接线，从相机中将文件传输至电脑，而不需安装附带的软件或USB驱动程序。

通常是将[USB连接]设定为[独创]。当设定[独创]时，可使用附带的RICOH Gate La 将图像传输至电脑。

USB 连接模式	主存储器	独创
数据下载中	SD 记忆卡或相机内置存储器可直接用作外部驱动器，进行文件处理。	可以使用 RICOH Gate La 自动向电脑传送数据。 使用 Caplio Mounter 来将数据传输至您的电脑。(Mac OS)
从 Caplio CD-ROM 安装	不需要	需要
支持的操作系统		
Windows 98/98 SE	×	○
Windows 2000 Professional	○	○
Windows Me	○	○
Windows XP Home Edition	○	○
Windows XP Professional	○	○
Mac OS 8.6	×	○
Mac OS 9.0 至 9.2.2	○	○
Mac OS X 10.1.2 至 10.4.5	○	○
对于那些：	熟悉 OS 文件操作 不愿意安装USB驱动程序或其他驱动程序	希望自动下载到电脑上 使用 Windows 98/98 SE 使用 Mac OS 8.6

注意事项

- 当将[USB连接]设定为[主存储器]时，无法使用RICOH Gate La来传输相机数据。
- 在[USB连接]设定为[主存储器]时，只能从相机上读取文件，而不能向相机写入文件或从相机上删除文件。
- 当相机设定菜单中的[USB连接]已选择[主存储器]时，某些打印机可能无法使用直接打印。在这种情况下，请选择[独创]。

要改变USB设定，请执行以下步骤：

1. 显示相机设定菜单。

有关操作步骤的相关说明 →P.109。

2. 按下▼按钮以选择[USB连接]，并按下▶按钮。

3. 按下▲▼按钮，选择想要的设定。

4. 按下MENU/OK或◀按钮。

5. 如果您按下步骤4中的◀按钮，也请按下MENU/OK按钮。

会使用此设定直到将它变更为止。

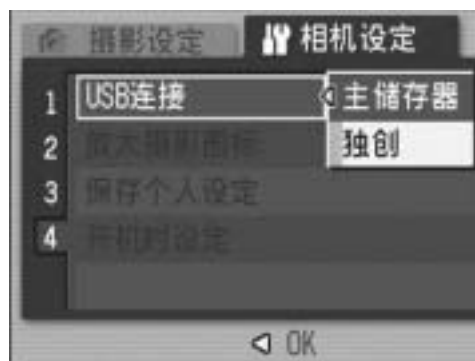

 **参照**

有关如何使用 RICOH Gate La 来传输图像 → P.143。

要在主存储器模式下传送图像，请执行以下步骤：

1. 在相机设定菜单上，将 [USB 连接] 设定为 [主存储器]。
2. 务必关闭相机电源。
3. 将附带的USB连接线连接到电脑的USB端口上。
4. 将USB连接线连接到相机的USB端子。

相机开启。

电脑自动读取必要的文件，以将相机识别为驱动器。

在此预备步骤之后，相机作为驱动器显示于 [我的电脑] (Windows) 或桌面 (Macintosh)。



以Windows XP显示的画面为例

5. 从显示的驱动器上，拷贝文件到想要的位置。

右图显示驱动器中的文件夹配置。

在驱动器名称[RICOHDCI]下会显示内置存储器的内容。

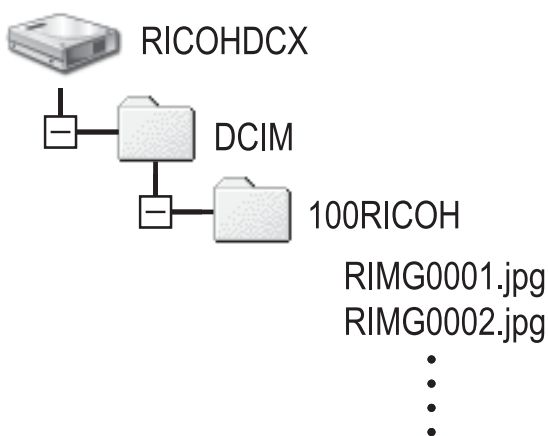

! 注意事项

- 打印完毕之前，请不要卸下 USB 连接线。
- 如果目的地已存在具有相同名称的文件，则将其改写。如果不希望将该文件改写，则重新命名该文件或将图像传输至另一文件夹。

📄 要点

当插入 SD 记忆卡时，显示其文件。否则，就会显示内置存储器的文件。

断开电脑与相机的连接（Windows）

所显示者为 Windows XP 的范例。其他操作系统的术语不同但操作相同。

1. 双击任务栏右端的[安全删除硬件]图标。
2. 选择[USB Mass Storage Device]并单击[停止]。
3. 确定已选中[USB Mass Storage Device]并单击[确定]。
4. 单击[关闭]。
5. 拔出USB连接线。

断开电脑与相机的连接（Macintosh）

1. 将显示的磁盘拖放至[废纸篓]。
2. 拔出USB连接线。

放大图标显示（放大摄影图标）

您可以在摄影时，放大荧幕上显示的图标。

下列图标被放大：

- 闪光灯
- 超微距摄影
- 自拍
- 白平衡
- 对焦
- 曝光补偿
- ISO感光度

当图标放大时，不会显示下列项目：

- 缩放栏／对焦栏
- 日期／时间
- 鲜明度
- 色彩浓度

要在摄影画面上放大图标，请执行以下步骤：

1. 显示相机设定菜单。

有关操作步骤的相关说明 →P.109。

2. 按下 ▼ 按钮以选择 [放大摄影图标]，并按下 ► 按钮。

3. 按 ▲▼ 按钮，选择 [开]。

4. 按下 MENU/OK 或 ◀ 按钮。

5. 如果您按下步骤4中的 ◀ 按钮，也请按下 MENU/OK 按钮。

放大显示图标设定完成。

会使用此设定直到将它变更为止。

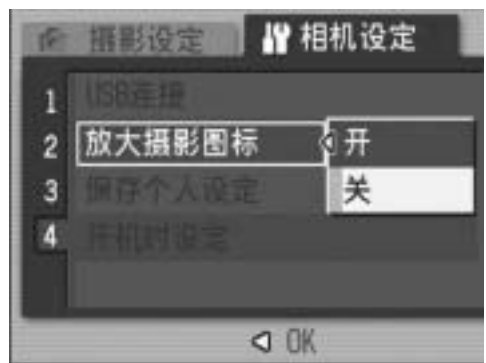

登录开机设定（保存个人设定）

我的设定功能可让您在开机时使用想要的设定。例如，当多个使用者要使用数码相机时，每个人都可以使用相机，而不用顾虑上一位使用者的设定，因为每次相机开机时，相机设定都会还原至管理员的设定。

有两种我的设定种类可供登录。

登录我的设定

如果要以目前的设定作为我的设定来登录，请依照下列步骤执行。

1. 将相机设定变更为登录我的设定。
2. 显示相机设定菜单。
有关操作步骤的相关说明 →P.109。
3. 按下 ▼ 按钮选择 [保存个人设定]，按下 ► 按钮。
显示一个确认信息。

4. 选择 [设定1] 或 [设定2] 并按下 MENU/OK 按钮。
登录目前的相机设定。
不想登录时，按下 DISP. 按钮。
5. 按下 MENU/OK 按钮。

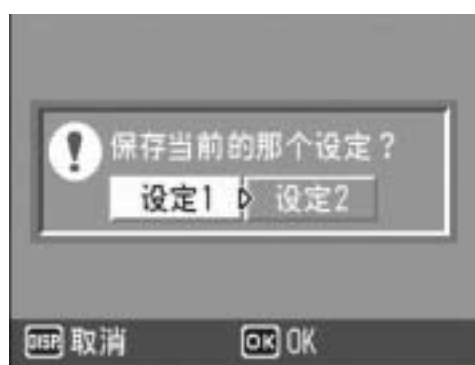
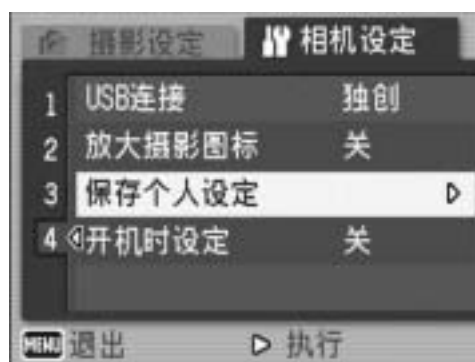

变更启动设定（开机时设定）

若要变更开机设定，请使用登录在[保存个人设定]中的任一设定，执行步骤如下。

1. 显示相机设定菜单。

有关操作步骤的相关说明 →P.109。

2. 按下▼按钮选择[开机时设定]并按下▶按钮。

3. 选择[设定1]或[设定2]并按下MENU/OK或◀按钮。

不想使用我的设定功能时，在步骤3中选择[关]。

4. 如果在步骤3中按下了◀按钮，按下MENU/OK按钮。

5. 关闭相机。

就会变更下一次开机时所使用的设定。

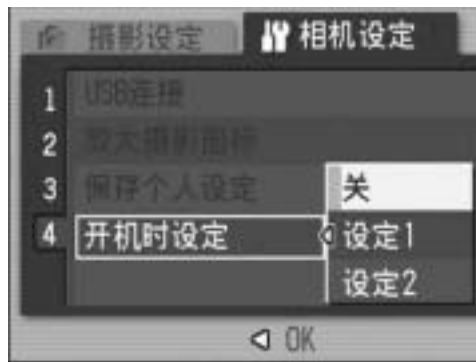

要点

- 当将[开机时设定]设定为[关]，就会保持平常的设定。
- 将[开机时设定]设定为[设定1]或[设定2]时，即使已选择[摄像设定初始化]，开机时仍会使用在[保存个人设定]中所做的设定。

我的设定功能所保留的设定

图像质量·尺寸	白平衡
对焦	ISO感光度
用于手动对焦模式的焦距	限制慢速快门速度
测光方式	放大摄影图标
连拍	闪光灯
颜色的浓度	场面模式
有声摄影	特写
加印日期摄像	文字浓度
曝光补偿	DISP. 模式

第 4 章

安装软件（将图像下载至电脑）

安装附带的软件（使用 Windows 时）	134
安装附带的软件（使用 Macintosh 时）	153



注意事项

根据电脑的操作系统，此处所显示的图像可能与显示在电脑上的图像不同。

安装附带的软件（使用 Windows 时）

在从相机下载图像到电脑之前，需要先安装可传输图像的软件。
从相机中自动将图像下载至电脑必须安装软件。

要点

- 如果目的地已存在具有相同名称的文件，则将其改写。如果不希望将文件改写，则重新命名该文件或将图像传输至另一文件夹。
- 当将图像从相机下载到电脑而不进行软件安装时，请在相机上将[USB连接]更改至[主储存器]（P.125）。

参照

关于图像输入电脑的方法，请参阅收录在 Caplio Software CD-ROM 里的『使用说明书（软件篇）』。有关『使用说明书（软件篇）』的显示方法→P.137。

注意事项

- 请务必在将相机和电脑连接前安装软件。（P.139）
- 当在相机设定菜单上选择[主储存器]时，您可在相机中查看该等文件，而不必安装附带的应用程序或USB驱动程序。购买时，选择的是[独创]。

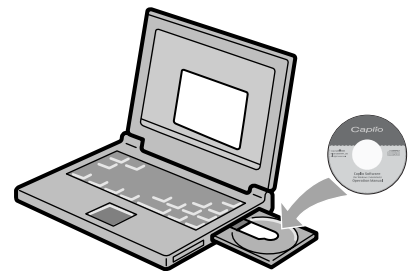

可以从 Caplio Software CD-ROM 安装的软件

在 CD-ROM 驱动器中放入 Caplio Software CD-ROM 时，自动出现以下画面：



项目名	内容	参照页
软件的安装	使用此按钮来安装相机和图像操作所必要的软件。	P.139
安装 DeskTopBinder Lite		P.141
请参看使用说明书 (软件编)	单击显示 『使用说明书 (软件篇)』 (PDF 文件)。	P.137
阅看 CD-ROM 的内容	单击显示包含于 CD-ROM 内的文件。	P.137

单击 [软件的安装] 时： (P.139)

安装以下软件：

软件名	Windows		内容
	XP	98	
RICOH Gate La	<input type="radio"/>	<input type="radio"/>	一次性下载图像。
ImageMixer	<input type="radio"/>	<input type="radio"/>	可以显示或编辑拍摄的图像，并创建 VCD。 需要 DirectX (P.150) 才能处理动画。
USB 驱动程序	<input type="radio"/>	<input type="radio"/>	用于连接相机和电脑。
WIA 驱动程序	<input type="radio"/>	-	用于下载图像。

XP: Windows XP

98: Windows 98/98SE/Me/2000

参照

相机具有 ImageMixer 软件，可以从电脑上显示和编辑图像。关于如何使用 ImageMixer，请单击 ImageMixer 窗口上的 [?] 按钮并参阅显示的说明。有关 ImageMixer 的最新信息，请访问 Pixela Co., Ltd. 的网页。
(<http://www.imagemixer.com>)。

要点

安装 ImageMixer 时，WinASPI 安装程序启动。
使用 ImageMixer 创建 VCD 时需要 WinASPI。

单击 [安装 DeskTopBinder Lite] 时： (P.141)

安装以下软件：

软件名	Windows		内容
	XP	98	
DeskTopBinder Lite	<input type="radio"/>	<input type="radio"/>	用于管理工作文档的软件。 可使用监控文档更新的 Auto Document Link 将相机中的图像下载到 Ridoc。
USB 驱动程序	<input type="radio"/>	<input type="radio"/>	用于连接相机和电脑。
WIA 驱动程序	<input type="radio"/>	-	用于下载图像。

XP: Windows XP

98: Windows 98/98SE/Me/2000

注意事项

DeskTopBinder Lite 不兼容 Windows 98，但可兼容 Windows 98 SE。

参照

- 有关 DeskTopBinder Lite 的详细信息，请参阅使用前必读 (PDF 文件)、安装指南 (PDF 文件)、Ridoc Auto Document Link 指南 (PDF 文件) 和 DeskTopBinder Lite 附带的帮助文件。
- 有关 Auto Document Link 的详细信息，请参阅 Ridoc Auto Document Link 指南 (PDF 文件)。

单击 [请参看使用说明书 (软件编)] 时：

可以显示 Caplio Software CD-ROM 里的『使用说明书 (软件编)』(PDF 文件)。使用 Windows 的用户，已经在电脑里安装了 Acrobat Reader 软件时，只要单击 [请参看使用说明书 (软件编)] 就可以显示。
必须安装 Acrobat Reader 才能查看 PDF 文件 (P.149)。

单击 [阅看 CD-ROM 的内容] 时：

可以检查 CD-ROM 里的文件夹和文件。

CD-ROM 里除 Caplio 软件以外，还有以下软件。这些软件可以在 Windows 下使用。

关于各种软件的安装，请参照下表参照页栏里的页数。

软件名	内容	参照页
Acrobat Reader	用于浏览『使用说明书 (软件篇)』	P.149
DirectX	用 ImageMixer 回放动画时需要。	P.150

参照

- 关于 Acrobat Reader 的详情，请参阅 Acrobat Reader 说明。
- 如果只需安装 ImageMixer，请双击 ImageMixer 文件夹中的 Setup.exe。

使用附带软件时的系统需求

使用附带软件，需要以下环境。
请通过您使用的电脑和电脑说明书等进行确认。

支持的操作系统	Windows 98/98 Second Edition
	Windows 2000 Professional
	Windows Me
	Windows XP Home Edition/Professional
CPU	Pentium III : 500MHz 或更快
内存	Windows 98/98SE : 128MB 或更高
	Windows 2000 : 128MB 或更高
	Windows Me : 128MB 或更高
	Windows XP : 256MB 或更高
安装时的硬盘剩余容量	Windows 98/98SE : 500MB 或更高
	Windows 2000 : 500MB 或更高
	Windows Me : 500MB 或更高
	Windows XP : 500MB 或更高
显示器的解像度	800 × 600 像素或更高
显示器的显示色	65,000 色以上
CD-ROM 驱动器	能够在上述电脑中使用的 CD-ROM 驱动器
USB 端口	能够在上述电脑中使用的 USB 端口

注意事项

- 进行过 OS 升级的电脑，USB 功能可能无法正常运行，附送软件对此将不支持。
- OS 系统环境的变化，如修补程序和服务包的发行等原因，附送软件可能会无法正常工作。
- 如果 USB 端口使用了扩展功能（如 PCI 汇流排等），那么本相机不支持连接到该端口。
- 与集线器或其他 USB 装置等组合使用时，可能会发生无法正常工作的情況。
- 处理动画等数据量较大的文件时，建议在存储器容量较大的环境下进行。

参照

使用 SD 记忆卡下载图像至电脑时 →P.148

在电脑上安装软件

! 注意事项

- 在指明前，请勿将相机连接到电脑上。如果已经将相机连接到电脑上（显示 [找到新的硬件向导] 画面），只需单击 [取消]，断开相机和电脑的连接线，然后继续安装。
- 如果在安装期间显示消息，要求在安装新版 Caplio 软件前先移除旧版本，请按照消息指示移除旧版 Caplio 软件，然后再重新安装新版本。即使使用新版 Caplio 软件，旧版本的图像下载和其他功能仍可照常使用。（有关如何卸载软件的方法 →P.151.）
- 对 Windows XP 或 Windows 2000，安装软件需要管理员许可权。

📄 要点

此处以 Windows XP 画面为例。

- 1. 启动电脑，把 Caplio CD-ROM 放进 CD-ROM 驱动器。**
将自动显示右侧画面。
- 2. 单击 [软件的安装]。**
稍后会显示 [选择设置语言] 画面。
- 3. 选择语言，单击 [确定] 按钮。**
会显示 [欢迎使用 Caplio Software InstallShield Wizard] 画面。
- 4. 单击 [下一步]。**
会显示 [选择目的地位置] 画面。



5. 确认安装路径，然后单击[下一步]。
显示 [选择程序文件夹] 画面。

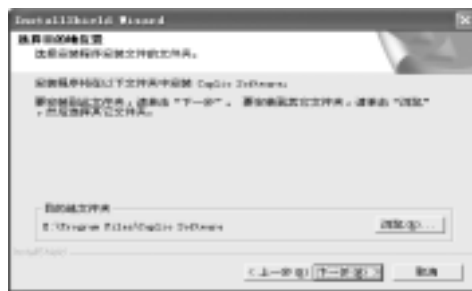

6. 确认安装位置，然后单击[下一步]。
ImageMixer 安装程序启动。
按照荧幕上所显示的信息来安装
ImageMixer。
当 ImageMixer 安装完毕时，显示一对话指
示已安装所有的软件应用程序。



7. 单击[完成]按钮。
8. 重新启动电脑。



参照

有关如何从电脑删除软件 →P.151.

安装 DeskTopBinder Lite

参照

关于 DeskTopBinder Lite 的使用方法，请参阅随 DeskTopBinder Lite 安装的入门指南、安装指南和 DeskTopBinder Lite - Auto Document Link 指南（均为 PDF 文件）。

注意事项

- 在指明前，请勿将相机连接到电脑上。如果已经将相机连接到电脑上（显示 [找到新的硬件向导] 画面），只需单击 [取消]，断开相机和电脑的连接线，然后继续安装。
- 对 Windows XP 或 Windows 2000，安装软件需要管理员许可权。

要点

此处以 Windows XP 画面为例。

1. 启动电脑，把 Caplio CD-ROM 放进 CD-ROM 驱动器。
将自动显示右侧画面。
2. 单击 [安装 DeskTopBinder Lite]。
稍后将显示 [欢迎使用 Caplio Software S InstallShield Wizard] 画面。
3. 单击 [下一步]。
稍后显示 [选择目的地位置] 画面。
4. 确认安装路径，然后单击 [下一步]。
显示 [选择程序文件夹] 画面。
5. 确认安装位置，然后单击 [下一步]。



6. 单击[确定]。

7. 单击[DeskTopBinder Lite]。

DeskTopBinder Lite 安装程序启动。

按照画面中显示的信息安装 DeskTopBinder Lite。

出现确认 ID 画面时，单击 [确定]。

注意事项

- 使用 DeskTopBinder Lite 的 Auto Document Link 从相机捕捉图像时，在 [RICOH Gate La 设定] 菜单中选择 [任选设置]，在显示的 [任选设置] 对话框中取消勾选 [USB连接时，进行自动保存]。（参阅『使用说明书（软件篇）』。）从相机获取图像之前，使用相机的 [日期设定] 选项设定日期和时间。（P.120）
- 如果开启 DeskTopBinder Lite 的状态下，关闭并重新开启连接到电脑的相机，请在连接相机的状态下重新启动电脑。

连接相机与电脑

使用 RICOH Gate La 下载图像

在电脑上安装软件之后，将相机连接到电脑。

以下说明假定在相机设定菜单的 [USB 连接] 选择 [独创]（初始值）（P.125）。如果选择的是 [主储存器]，则将其更改至 [独创]。

1. 确认相机的电源已关闭。
2. USB 电缆的一端和电脑的 USB 端口连接。

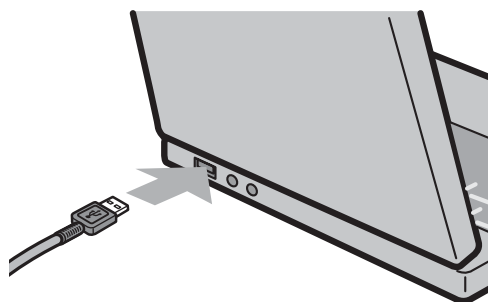

3. 连接 USB 连接线的另一端连接到相机的 USB 端口。
相机开启。

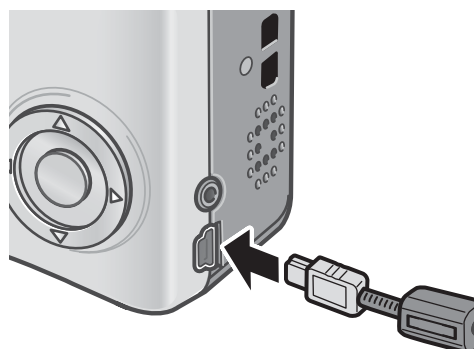

Windows XP 时

初次用 USB 连接线连接相机和电脑，会显示 [找到新的硬件向导] 画面。

1. 选择 [自动安装软件 (推荐)]。



2. 在电脑的 CD-ROM 驱动器上插入 Caplio Software CD-ROM。

WIA 驱动程序自动开始安装。如果当显示 [找到新的硬件向导] 画面时，电脑中已装好 CD-ROM，只需单击 [下一步] 按钮，开始安装。

参照

有关如何开启 / 关闭相机的信息 → P. 22。

要点

预设状态下，WIA 驱动程序安装在以下位置：
如果光盘不可用，则指定文件夹。

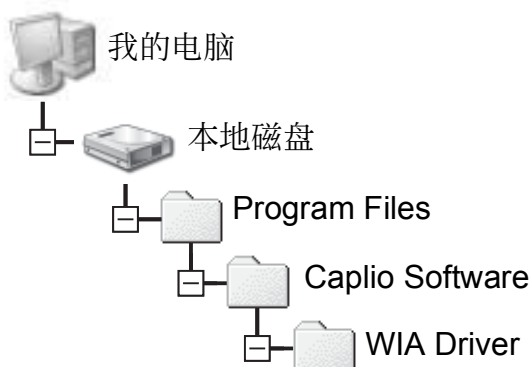

3. 选择RICOH Gate La, 勾选[总是使用该程序进行这个操作]复选框, 然后按下[确定]。



要借助 Windows XP 的 [扫描仪和照相机向导] 从相机装载图像, 请选择 [Microsoft 扫描仪和照相机向导]。不复选 [总是使用该程序进行这个操作] 复选框, 则每次从相机装载图像时, 都会显示 [Caplio R4] 画面, 让您选择是使用 [RICOH Gate La] 还是使用 [Microsoft 扫描仪和照相机向导] 装载。如果您的电脑安装了 Windows XP Service Pack 2 并出现一条警告信息 →P.165。

停止相机与电脑的连接时:

1. 按下相机的 POWER 按钮, 关闭电源。
2. 卸下USB连接线。

要点

- 如果电脑识别不出相机, 卸载软件 (P.151) 并再次安装。
- 从相机下载图像时, 请务必在相机内使用完全充满电的可充电电池。建议使用 AC 适配器 (另售)。

参照

- 有关如何开启/关闭相机的信息 →P.22。
- 有关 [USB 连接] (主存储器/独创) 的详细信息 →P.125。

在主存储器模式中传输图像

! 注意事项

Windows 98/98 SE 与 Mac OS 8.6 与主存储器模式不兼容。

1. 在相机设定菜单上，将 [USB 连接] 更改至 [主存储器]。
更多详情 → P.125。购买时，选择的是 [独创]。
2. 确认相机电源关闭。
3. 将附带的USB连接线连接到电脑的USB端口上。
4. 将USB连接线连接到相机的USB端子。

相机开启。

电脑自动读取必要的文件，以将相机识别为驱动器。

在此预备步骤之后，相机作为驱动器显示于 [我的电脑] (Windows) 或桌面 (Macintosh)。



以 Windows XP 显示的画面为例

5. 从显示的驱动器上，拷贝文件到想要的位置。

右图显示驱动器中的文件夹配置。

在驱动器名称[RICOHDCI]下，会显示内置存储器的内容。

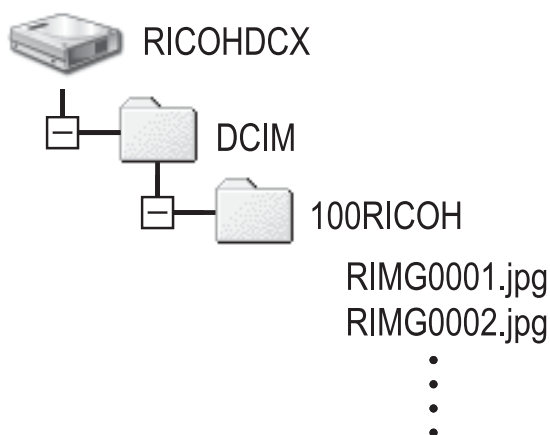

! 注意事项

传输时请勿断开 USB 连接线。

📄 要点

插入 SD 记忆卡时，显示其文件。否则，就会显示内置存储器的文件。

断开电脑与相机的连接（Windows）

显示以Windows XP为例。其他操作系统的术语不同但操作相同。

1. 双击任务栏右端的 [安全删除硬件] 图标。
2. 选择 [USB Mass Storage Device] 并单击 [停止]。
3. 确认选择 [USB Mass Storage Device]，单击 [确定]。
4. 单击 [关闭]。

断开电脑与相机的连接（Macintosh）

1. 将显示的驱动器拖放到“废纸篓”。

从 SD 记忆卡上下载图像

可以通过PC卡插槽或卡片阅读器从记忆卡下载图像到电脑上。

SD 记忆卡内的图像

SD记忆卡中，图像记录在如图所示的位置。

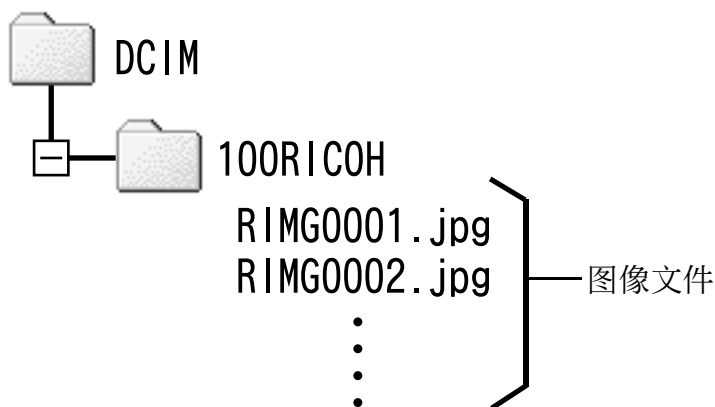

要点

根据PC卡插槽或卡片阅读器的类型，在使用SD记忆卡时可能需要记忆卡适配器。如果SD记忆卡可以在PC卡插槽上使用，则不需要记忆卡适配器。

用语说明

卡片阅读器

这是连接到电脑上的一个设备，可以读取卡上的内容。除记忆卡适配器种类外，还有与各种卡兼容的卡片阅读器，您可以将SD记忆卡直接装入卡片阅读器。

安装 Acrobat Reader

Acrobat Reader 是用于显示使用说明书（PDF 文件）的软件。
如果电脑在 Windows 下运行，则可以安装 Acrobat Reader。
如果电脑上已经安装了 Acrobat Reader，则不需要再安装。

! 注意事项

- 当相机用 USB 连接线连接到电脑上时，请勿安装软件。
- 对 Windows XP 或 Windows 2000，安装软件需要管理员许可权。

1. 打开电脑，将附送的Caplio Software CD-ROM 放入 CD-ROM 驱动器。

自动显示如右图所示的画面。

2. 单击 [阅看 CD-ROM 的内容]。

CD-ROM 中的文件将列出。

3. 双击 [Acrobat] 文件夹。

4. 双击 [Chinese_Simplified] 文件夹。

5. 双击 [ar500chs] (ar500chs.exe) 。

6. 根据下面显示的信息安装 Acrobat 。



安装 DirectX

DirectX用于以 ImageMixer 来回放动画。

本相机需要DirectX 8.1或更新版本才能在Windows中回放动画。如果您已经安装旧的版本，请安装附带的CD-ROM上提供的更新版本。

对Windows XP，不需要安装DirectX，因为已经安装了更新版本。

注意事项

- 当相机用 USB 连接线连接到电脑上时，请勿安装软件。
- 对 Windows XP 或 Windows 2000，安装软件需要管理员许可权。

1. 启动电脑，将 Caplio Software CD-ROM 插入 CD-ROM 驱动器。
2. 单击[阅看CD-ROM的内容]。
3. 双击[DirectX]文件夹。
4. 双击[English]文件夹。
5. 双击以下文件：

Windows 98/98SE/Me 时	[DX81xxx.exe] 位于 [Win98Me] 文件夹
Windows 2000 时	[DX81NTxxx.exe] 位于 [Win2000] 文件夹



注意事项

- 对 Windows 2000/XP，安装软件需要管理员许可权。
- 如果正在使用其他程序且未保存数据，请在移除前保存数据并结束该程序。
- 如果同时安装了 ImageMixer 和 DeskTopBinder Lite 然后卸载了其中一个，相机与电脑的连接可能会无效。在这种情况下，请同时卸载 [Caplio Software] 和 [Caplio Software S]，然后只安装所需的一个。

1. 单击 Windows 工具栏上的 [开始]。
2. 选择 [设置] - [控制面板] (XP[控制面板])。
3. 双击 [添加 / 删除程序] 图标 (或 Windows XP 中的 [添加 / 删除程序] 图标)。
4. 选择 [Caplio Software] (如果已安装 DeskTopBinder Lite 选择 [Caplio Software S])，然后单击 [更改 / 删除]。
5. 确认文件删除并单击 [确定]。
出现 [检测到共享文件] 对话框。
6. 选择 [不再显示此信息。] 复选框，然后单击 [是]。
开始卸载软件。删除结束时，关闭显示的窗口。

解除安装 ImageMixer

注意事项

- 对 Windows 2000/XP，安装软件需要管理员许可权。
- 如果正在使用其他程序且未保存数据，请在移除前保存数据并结束该程序。

1. 单击 Windows 工具栏上的 [开始]。
2. 选择 [设置] - [控制面板] (XP [控制面板])。
3. 双击 [添加 / 删除程序] 图标 (或 Windows XP 中的 [添加 / 删除程序] 图标)。
4. 选择 [ImageMixer] 然后单击 [变更 / 移除]。
5. 确认文件删除并单击 [确定]。
开始卸载软件。删除结束时，关闭显示的窗口。
6. 重新启动电脑。

安装附带的软件（使用 Macintosh 时）

在从相机下载图像到电脑之前，需要先安装可传输图像的软件。

参照

有关如何从相机下载图像到您电脑的方法 →Caplio 软件 CD-ROM 上的『使用说明书（软件篇）』。有关『使用说明书（软件篇）』的显示方法 →P.154。

注意事项

在电脑上安装图像输入软件之前，请勿连接电脑和相机。

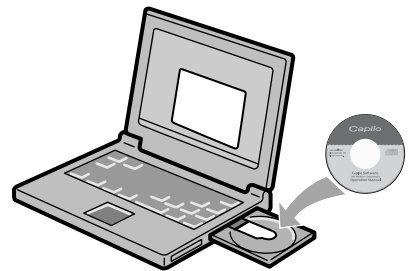

可以从 Caplio Software CD-ROM 安装的软件

软件名	Mac		内容
	9	X	
RICOH Gate La	○	-	一次性下载图像。
USB 驱动程序	○	○	连接相机和电脑。
Caplio Mounter	○	○	连接相机和电脑。

9: Mac OS 8.6 至 Mac OS 9.2.2 X: Mac OS X 10.1.2 至 10.4.5

对于Mac OS 8.6至9.2.2，请双击在荧幕右边显示的[Installer]图标。



项目名	内容
软件的安装	使用此按钮来安装相机和图像操作所必要的软件。
请参看使用说明书 (软件编)	使用此按钮可以显示 『使用说明书 (软件篇)』 (PDF 文件)。

单击 [软件的安装] 时 :

软件被安装。

单击 [请参看使用说明书 (软件篇)] 时 :

可以在电脑画面上显示 Caplio Software CD-ROM 里的 『使用说明书 (软件编)』 (PDF 文件)。

必须安装 Acrobat Reader 才能查看 PDF 文件。

使用附带软件时的系统需求

使用附带软件，需要以下环境。
请通过您使用的电脑和电脑说明书等进行确认。

操作系统	Mac OS 8.6 至 9.2.2/Mac OS X 10.1.2 至 10.4.5	
Macintosh	标准配备主机 USB 端口的 Apple 公司产 Macintosh 系列	
内存	Mac OS 8.6 至 9.2.2	96MB 或更高 (推荐 256MB 或更高)
	Mac OS X 10.1.2 至 10.4.5	128MB 或更高 (推荐 256MB 或更高)
应用软件所需内存 (对于 Mac OS 8.6 to 9.2.2)	不使用压缩软件, 应用软件内存需要 16MB 以上 (推荐 24MB 以上)	
硬盘剩余容量	Mac OS 8.6 至 9.2.2	10MB 以上 (安装时)
	Mac OS X 10.1.2 至 10.4.5	100MB 以上 (安装时)
	100 MB 或更多空间 (操作时)	
显示器的解像度	800 × 600 像素以上	
显示器的显示色	32,000 色以上	
CD-ROM 驱动器	能够在上述 Macintosh 主机中使用的 CD-ROM 驱动器	
USB 端口	能够在上述 Macintosh 主机中使用的 USB 端口	



注意事项

- 由于 OS 系统的环境变化等原因, 附送软件可能会发生无法正常工作的情况。
- 不支持为利用 (PCI 回路等) 扩展功能而添置的 USB 端口。
- 与集线器或其他 USB 装置等组合使用时, 可能会发生无法正常工作的情况。



要点

- 处理动画等数据量较大的文件时, 建议在存储器容量较大的环境下进行。
- 使用 Mac OS 8.6 至 9.2.2 时, 尽量在较大的存储器环境中使用的同时, 请分配更多的应用软件。

在电脑上安装软件 (Mac OS 8.6 至 9.2.2)

1. 打开 Macintosh 的电源, 把附带的 Caplio Software CD-ROM 放进 CD-ROM 驱动器里。
2. 双击 [Caplio Software] 图标。
3. 双击 [MacOS9] 文件夹。
[Installer] 图标显示。
4. 双击 [Installer]。
打开“数码相机软件安装程序”窗口。



Installer

5. 单击 [软件的安装]。
6. 单击 [确定] 进行更新。
7. 单击 [安装]。
安装结束后, 显示需要重新启动 Macintosh 的确认信息。
8. 单击 [继续]。
软件将进行安装, 稍后显示安装结束的信息。
9. 单击 [重新启动]。
Macintosh 被重新启动。



要点

若要卸载软件:

要从 Macintosh 电脑上卸载软件, 将下列软件拖放到废纸篓中。

文件名	文件夹名
RICOH Gate La	控制板
RICOH Gate La Prefs	预置
Caplio Mounter	功能扩展
Caplio Mounter Prefs	预置
Caplio USB 驱动程序	功能扩展
Caplio LIB	功能扩展

在电脑上安装软件 (Mac OS X 10.1.2 至 10.4.5)

1. 打开Macintosh的电源，把附带的Caplio CD-ROM放到CD-ROM驱动器里。
2. 双击[Caplio Software]图标。
3. 打开Mac OS X文件夹
名为[Mac OS X 10.1 - 10.3]和[Mac OS X 10.4]的文件夹出现。
4. 单击OS文件夹。
如果您使用 Mac OS X 10.1 至 10.3，双击 [Mac OS X 10.1 - 10.3]。如果您使用 Mac OS X 10.4 或更新的版本，双击 [Mac OS X 10.4]。[Caplio Mounter] 图标显示。

5. 双击[Caplio Mounter]。
安装程序启动。显示需要管理者密码的画面。

6. 单击钥匙图标。
显示认证窗口。

7. 输入管理者的名称和密码，然后单击[好]。

8. 单击[继续]。
显示安装时的请先阅读文件。单击 [继续]。出现选择安装位置磁盘的画面。



9. 单击希望的安装位置，单击[继续]。



10. 单击[安装]。

安装结束后，显示需要重新启动 Macintosh 的确认信息。

11. 单击[继续安装]。

进行安装，稍后显示安装结束的信息。



12. 单击[重新启动]。

Macintosh 被重新启动。



要点

若要卸载软件：

1. 启动 [应用程序] 文件夹中的 [Caplio Mounter]。
2. 选择 [File] 菜单中的 [Uninstall]。
开始卸载软件。

第 5 章

故障检修

故障检修	160
附录	167



注意事项

只能使用指定的电池。



参照

有关适用的电池 →P.16。

故障检修

相机故障检修

关于电源

问题	原因	解决方案	参照页
无法开启相机。	未安装电池或已经耗尽。	正确地装入可充电电池。按需要对电池进行充电。按需要使用 AC 适配器。	P. 19 P. 20 P. 169
	使用了不能使用的电池（镁干电池或其他电池）。	请更换成可以使用的电池。切勿使用任何其他电池。	P. 16
	AC 适配器未正常连接。	重新正确连接。	P. 169
	自动关闭电源关闭了相机的电源。	开启相机。	P. 22
	电池以错误的方向装入。	请正确安装。	P. 20
相机在使用中关机。	因无任何操作，进入自动关闭电源状态。	按下 POWER 按钮开启相机。	P. 22
	电池已经耗尽。	请为充电电池充电或使用 AC 适配器。	P. 16
	使用了不能使用的电池（镁干电池或其他电池）。	请更换成可以使用的电池。切勿使用任何其他电池。	P. 16
无法关闭相机。	相机故障。	取出电池，然后再重新装入。如果使用 AC 适配器，请将其重新连接。	P. 19 P. 20 P. 169
尽管电池刚刚进行了充电，但所示电池标记指示电池电量不足。 尽管电池已刚刚进行充电，但按下快门按钮使镜头缩回。 尽管电池已刚刚进行充电，但按下快门按钮使电源切断。	使用了不能使用的电池（镁干电池或其他电池）。	请更换成可以使用的电池。切勿使用任何其他电池。	P. 16

问题	原因	解决方案	参照页
不能进行电池充电。	电池已达到使用寿命的期限。	更换新电池。	P. 16
电池消耗过快。	在温度极高或极低的环境中使用。	-	-
	许多在暗处或其他地点的拍摄都需要另外使用闪光灯。	-	-

摄影

问题	原因	解决方案	参照页
按下快门按钮也不能摄影，	未安装电池或已经耗尽。	请为充电电池充电或使用 AC 适配器。	P. 16 P. 20 P. 169
	没有打开电源。	按下 POWER 按钮开启相机。	P. 22
	相机处于回放模式。	按下  (回放) 按钮。	P. 42
	未完全按下快门按钮。	完全按下快门按钮。	P. 29 P. 30
	SD 记忆卡未格式化。	请对卡进行格式化。	P. 110
	SD 记忆卡片已满。	安装新卡或删除不要的文件。	P. 20 P. 49
	SD 记忆卡已达到使用寿命的期限。	更换新卡。	P. 20
	闪光灯正在充电。	等待闪光灯指示灯的闪烁结束	P. 36
	SD 记忆卡已锁定。	解除锁定记忆卡。	P. 18
	SD 记忆卡的接触面有污迹。	用干净的软布擦拭。	-
无法检视拍摄的图像。	图像确认时间过短。	图像确认时间延长。	P. 117
液晶显示屏无图像。	未打开电源或液晶显示屏太暗。	打开相机，或调整液晶显示屏的亮度。	P. 22 P. 112
	VIDEO/AV 处于连接状态。	拔下 VIDEO/AV 连接线。	P. 47
	画面显示置于同步显示模式。	按下 DISP. 按钮更改显示。	P. 25
虽然已将相机设定为自动对焦，但是仍然无法对焦。	镜头有污迹，或 AF 窗口有污迹。	用柔软的干布擦拭干净。	P. 12
	被摄体不在摄影范围框的中央。	预对焦摄影。	P. 32
	难以对焦被摄体。	预对焦或手动对焦摄影。	P. 32 P. 64

问题	原因	解决方案	参照页
照片模糊。	按下快门按钮时，相机微动。	让手肘靠住您的身体，握住相机。 使用三脚架。	P. 27
	在昏暗处（室内等）进行摄影时，快门速度变慢，手容易抖动。	使用闪光灯。 调高 ISO 感光度。	P. 36 P. 81
闪光灯不闪光或闪光灯不能充电。	下列情况下不能使用闪光灯： • 当设定白平衡包围式曝光时 • 连续摄影模式 • 动画模式 在某些场面模式中，预设是停用闪光灯。	使用闪光灯摄影时，改变设定或模式。	P. 12 P. 71 P. 87 P. 91 P. 170
	闪光灯设定为禁止闪光。	使用  （闪光灯）按钮来解除禁止闪光。	P. 36
	电池已经耗尽。	请为充电电池充电或使用 AC 适配器。	P. 16
闪光灯闪光但图像灰暗	至被摄体的距离，望远时超过约 1.85m，广角时超过约 2.4m。	接近被摄体进行摄影。	P. 36
	较黑的被摄体。	修正曝光值。（曝光补偿也可改变闪光灯的亮度）。	P. 78
图像过亮。	闪光灯的光量不适。	稍微移开与被摄体的距离，或以其他光源照设被摄体，而不使用闪光灯。	P. 36
	被摄体过度曝光。	修正曝光值。解除曝光时间。	P. 73 P. 78
	液晶显示屏的亮度不正常。	调整液晶显示屏的亮度。	P. 112
图像过暗。	在黑暗处拍摄，且设定为  （禁止闪光）。	使用  （闪光灯）按钮来解除禁止闪光。	P. 36
	被摄体曝光不足。	修正曝光值。设定长曝光时间。	P. 73 P. 78
	液晶显示屏的亮度不正常。	调整液晶显示屏的亮度。	P. 112
图像色调不自然。	图像是在白平衡难以调整的状态下摄影的。	在被摄体中加入白色系物体，或使用自动模式以外的白平衡。	P. 79
荧幕上不显示日期等记录信息。	荧幕显示功能为不显示为设定。	按下 DISP. 按钮更改显示。	P. 25

问题	原因	解决方案	参照页
AF 工作中，液晶显示屏的亮度变化。	自动对焦范围和周围的亮度存在差异时或在黑暗环境中使用。	这是正常的。	-
纵向出现拖尾图像。	当拍摄光亮的被摄体时会发生这种现象。这称为拖尾现象。	这是正常的。	-

回放 / 删除

问题	原因	解决方案	参照页
不能回放或不出现回放画面。	相机未进入回放模式。	按下  (回放) 按钮。	P. 42
	VIDEO/AV 连接线连接不正确。	重新正确连接。	P. 47
	视频方式设定错误。	将它设定为正确的格式。	P. 122
SD 记忆卡中的内容不能回放，或回放画面不显示。	未安装 SD 记忆卡或安装了无图像记录的 SD 记忆卡。	安装有记录图像的卡片。	P. 20
	您回放未在本机中格式化的 SD 记忆卡。	安装已格式化且使用此装置录制的记忆卡。	P. 20 P. 110
	您回放了未正常记录的 SD 记忆卡。	安装正常记录的卡片。	-
	SD 记忆卡的接触面有污迹。	用干净的软布擦拭。	-
	使用中的 SD 记忆卡出现异常。	回放其他记忆卡的图像，而如果记忆卡没有问题，表示相机也没有问题。卡片可能发生异常，请勿使用该卡。	-
液晶显示屏关闭。	电池已经耗尽。	请为充电电池充电或使用 AC 适配器。	P. 16
	因无任何操作，进入自动关闭电源状态。	开启相机。	P. 22
不能删除文件。	文件已保护。	已解除文件保护。	P. 99
	SD 记忆卡已锁定。	解除锁定记忆卡。	P. 18
无法格式化 SD 记忆卡。	SD 记忆卡已锁定。	解除锁定记忆卡。	P. 18

关于软件

有关软件的详情 → 『使用说明书（软件篇）』的PDF文件。

其他问题

问题	原因	解决方案	参照页
无法安装 SD 记忆卡。	卡片插入方向错误。	请正确安装。	P. 20
当按下按钮时，相机无法操作。	电池已经耗尽。	请为充电电池充电或使用 AC 适配器。	P. 16 P. 19 P. 169
	相机故障。	按下 POWER 按钮将相机电源关闭，然后按下 POWER 按钮再次开启相机电源。	P. 22
		取出电池，然后再重新装入。如果使用 AC 适配器，请将其重新连接。	P. 20 P. 169
日期不正确。	没有设定正确的日期和时间。	设定正确的日期时间。	P. 120
设定的日期消失。	电池已取出。	如果已经将电池取出约一星期，日期设定将遗失。请再次设定。	P. 120
自动关闭电源无动作。	自动关闭电源处于关闭状态。	设定自动关闭电源时间。	P. 114
听不到信号音。	信号音已关闭。	使用 [音量设定] 将音量设定为静音以外的设定。	P. 116
电视机无图像。	视频方式设定错误。	将它设定为正确的格式。	P. 122
	没有连接 AV 连接线。	重新正确连接 AV 连接线。	P. 47
	电视没有正确设定为视频输入。	检查电视是否正确设定为视频输入。	-

Windows XP Service Pack 2 下的警告信息

如果在装有 Windows XP Service Pack 2 的电脑上使用理光数码相机的软件，在启动软件或连接USB时可能会出现以下警告信息。请记住这一点，并参阅以下内容：

当显示此警告信息时：

1. 确认信息画面上的信息并证实程序来源安全，然后单击 [解除阻止] 按钮。

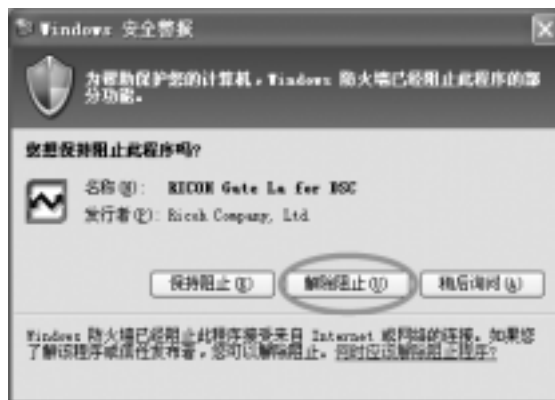

! 注意事项

如果无法识辨程序，应该将其阻止，因为程序可能含有病毒。单击 [保持阻止] 按钮以防止程序连线到网络。

如果单击 [保持阻止] 按钮：

请按以下步骤查看Windows 防火墙设置。

1. 单击 [开始]，然后单击 [控制面板]。

2. 双击 [Windows 防火墙]。

如果没有显示 [Windows 防火墙]，请单击窗口左上方 [切换到经典视图]。

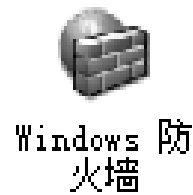

3. 单击 [例外] 标签。

4. 确认软件位于 [程序和服务]。

5. 单击 [添加程序] 按钮来添加使用网络的软件。



如果单击 [稍后询问] 按钮：

每次启动程序时，会显示 [Windows 安全警报] 对话框。

A. 主要规格

总体

视频信号格式	NTSC、PAL
电源电压	可充电电池 (3.7 V) ×1 外部 (AC 适配器) : 3.8V
外形尺寸	95.0mm (宽) × 53.0mm (高) × 26.0mm (深) (不含突起部)
重量	相机 : 约 135 g (不包含电池和背带) 配件 : 约 30g (电池和背带)
三脚架孔形	1/4-20UNC
操作温度范围	0°C 至 40°C
操作湿度范围	85% 或以下
保存温度范围	-20°C 至 60°C

相机部分

像素	总像素 618 万像素 (有效像素 604 万像素), 1/2.5 寸原色 CCD
镜头	
• 镜头	5.7 倍光学变焦 光圈 : F3.3 (广角) 至 4.8 (望远)
• 焦距	4.6 至 26.4mm (等同于 35mm 相机的 28 到 160mm)
• 摄影距离	约镜头前 0.3m 至 ∞ (广角) 或 0.84m 至 ∞ (望远)。
• 超微距摄影距离	约镜头前 0.01m 至 ∞ (广角) 或 0.08m 至 ∞ (望远)。
• 数码变焦	3.6 倍
显示屏显示部	
• 荧幕尺寸	2.5 寸
• 种类	低温多晶硅 TFT 液晶
• 像素数	约 153,000
白平衡	自动/固定 (室外、阴天、白炽灯、白炽灯 2、荧光灯、手动设定)
曝光补偿	
• 测光感光度分布	多点测光 (256 分割)、中央重点测光、定点测光
• 曝光补偿	手动曝光补偿 ± 2.0EV (1/3EV 间隔)
• 测光方式	TTL-CCD 测光方式
• 闪光灯 AE	有 (日光同步: 开)
• 快门	静止图像 : 8、4、2、1 至 1/2000 秒 动画 : 1/30 至 1/2000 秒
• ISO 感光度	AUTO、ISO 64、ISO 100、ISO 200、ISO 400、ISO 800

距离调节

- AF 方式 一般摄影：外部被动 / CCD 方式
特写：CCD 方式
- AF 测距范围 一般：约 0.3m 至 ∞ ，特写：约 0.01m 至 ∞

内置闪光灯

- 方式 自动
 - 摄影距离 约 0.2 至 2.4m(广角)，约 0.14 至 1.85m(望远) (ISO: AUTO)
 - 操作模式 禁止闪光 / 自动 / 减轻红眼 / 强制闪光 / 慢速同步
- 数据保持时间 约 1 周

图像数据记录 / 回放部分

像素

- 静止图像 2816 × 2112, 2784 × 1856, 2048 × 1536, 1280 × 960, 640 × 480
- 文字 2816 × 2112, 2048 × 1536
- 动画 320 × 240, 160 × 120

文件格式

- 静止图像 压缩：JPEG (Exif Ver.2.21)
- 文字 TIFF (MMR 方式 ITU-T.6)
- 动画 AVI (基于 Open DML Motion JPEG 格式)
- 声音 WAV (Exif Ver.2.21 σ law)

相机文件系统标准

DCF (“相机文件系统设计规则”，是一项 JEITA 标准)

压缩格式

基于 JPEG 兼容格式 (静止图像、动画)

图像尺寸

- 2816 × 2112 N : 约 1246 KB/ 画面, F : 约 2161 KB/ 画面
- 2784 × 1856 F : 约 1881 KB/ 画面
- 2048 × 1536 N : 约 672 KB/ 画面, F : 约 1317KB/ 画面
- 1280 × 960 N : 约 356 KB/ 画面, F : 约 686 KB/ 画面
- 640 × 480 N : 约 83 KB/ 画面

输入 / 输出端子

- DC 电源输入 3.8V (AC 适配器)
- 视频输出 1.0 Vp-p (75T)
- USB 端子 mini-B USB Ver.1.1

录制与回放用记忆卡

- 记忆卡种类 SD 记忆卡、多媒体卡

B. 选用配件

Caplio R40 使能够用下述选用配件（另售）。

商品名称	型号	备注
AC 适配器	AC-4c	从家用插座获取相机的电源。
可充电电池	DB-60	供本相机使用的可充电电池
电池充电器	BJ-6	用于对可充电电池（DB-60）进行充电
软套	SC-60	用于存放相机。

使用 AC 适配器（另售）

当长时间摄影或浏览静止图像，或连接电脑时，建议使用 AC 适配器（另售）。

如果您已经用了本相机，请在装入 AC 适配器电池前确认相机的电源是关闭的。

1. 打开电池／记忆卡盖。
2. 插入 AC 适配器用电池。
放好 AC 适配器电池之后，使用图中所示卡扣将其锁定。
3. 将插头插入插座。

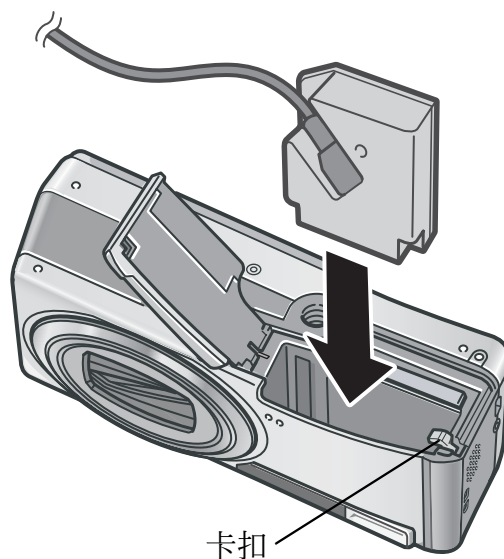

注意事项

- 请在电池记忆卡盖开启的情况下使用 AC 适配器。切勿用力合上盖子。
- 相机不能在三脚架上使用。
- 确定 AC 适配器连接线与插头均安全地连接。
- 不使用相机时，从相机上和电源插座上拔下 AC 适配器。
- 如果在使用相机时，从相机上卸除 AC 适配器，或从插座拔下插头，可能造成数据遗失。
- 使用 AC 适配器时，电池电量指示可能尚未到达已充满区域。

断开 AC 适配器

断开 AC 适配器之前，请确保相机的电源是关闭的。

1. 从插座上拔下电源插头。
2. 从相机卸除 AC 适配器的连接器。
3. 依箭头方向推动电池记忆卡盖，关闭盖板。

C. 使用场面模式功能

视场面模式而定，在一般摄影模式下的功能操作可能会不同。请参阅下列表格。

场面模式	闪光灯	超微距摄影
肖像	初始设定：禁止闪光	不能
运动	初始设定：禁止闪光	不能
远景	固定至 [禁止闪光]	不能
夜景	禁用 [强制闪光]	不能
	初始设定：自动	
文字	初始设定：禁止闪光	能
高感光度	初始设定：禁止闪光	能
变焦特写	初始设定：禁止闪光	仅超微距摄影
斜度修正模式	初始设定：禁止闪光	能

D. 模式的可用菜单项目

动画模式

设定项目	选项	参照页
动画尺寸	[320], 160	P.60
张速率	15 张/秒、[30 张/秒]	P.93
对焦	[多画面 AF]、点测光 AF、MF、SNAP、∞	P.64
白平衡	[AUTO]、  (室外)、  (阴天)、  (白炽灯)、  (白炽灯 2)、  (荧光灯)、  (手动设定)	P.79

场面模式

设定项目	肖像	运动	远景	夜景	斜度修正模式	文字	变焦特写	高感光度	参照页
图像质量·尺寸	○	○	○	○	○	-	○	○	P.60
尺寸	-	-	-	-	-	○	-	-	P.60
文字浓度	-	-	-	-	-	○	-	-	P.84
对焦	○	○	-	○	○	-	○	○	P.62
测光方式	-	-	-	-	○	-	○	-	P.67
鲜明度	-	-	-	-	○	-	○	-	P.67
连拍	-	-	-	-	-	-	○	-	P.87
颜色的浓度	-	-	-	-	○	-	○	-	P.69
包围式曝光	-	-	-	-	-	-	○	-	P.70
长时间曝光	-	-	-	-	-	-	○	-	P.73
有声摄影	○	○	○	○	○	○	○	○	P.76
加印日期摄像	○	○	○	○	○	○	○	○	P.77
曝光补偿	○	○	○	○	○	-	○	○	P.78
白平衡	○	○	○	○	○	-	○	○	P.79
ISO 感光度	-	-	-	-	○	-	○	-	P.81
限制慢速快门速度	○	○	○	○	○	○	○	○	P.82

有关选项的详情→P.58。

E. 当相机关机时会还原成预设值的功能

关闭电源可能会将某些功能设置恢复为预设值。

下列表格显示相机关机时，是否会重设为预设值的功能。

菜单	功能	○：设定已存储、×：设定已还原
相机设定	日期设定	○
	自动关闭电源	○
	信号音	○
	插卡序号	○
	图像确认时间	○
	音量设定	○
	显示屏亮度调节	○
	LANGUAGE/ 言語	○
	视频方式	○
	ADJ. 键设定 1 ADJ. 键设定 2	○
	定点变焦	○
	USB 连接	○
	放大摄影图标	○
	摄影设定警告	○
	保存个人设定	○
	开机时设定	○
摄影	连拍	×
	曝光补偿	○
	白平衡	○
	颜色的浓度	○
	图像质量·尺寸	○
	对焦	○
	测光方式	○
	ISO 感光度	○
	鲜明度	○
	包围式曝光	×
	长时间曝光	○
	间隔摄像	×
	加印日期摄像	○

菜单	功能	○：设定已存储、×：设定已还原
	有声摄影	×
	自拍	×
	闪光灯	○
	超微距摄影	×
	文字浓度（文字）	○
	限制慢速快门速度	○
	动画尺寸（动画模式）	○
	张速率	○
	尺寸（文字模式）	○
	最大亮度	○
回放	音量设定	○

F. 内置存储器 / SD 记忆卡能够记录的张数

以下表格表示在不同图像尺寸和图像质量设定下，在内置存储器和SD记忆卡上可记录的近似图像张数。

模式	图像质量	图像尺寸	内置存储器	32MB	64MB	128MB	256MB	512MB	1GB
静止图像	F	2816 × 2112	11	12	26	52	105	212	408
	N	2816 × 2112	19	22	45	91	181	365	702
	F	2784 × 1856	12	14	30	60	120	243	468
	F	2048 × 1536	18	21	43	87	173	349	671
	N	2048 × 1536	36	41	84	170	339	683	1314
	F	1280 × 960	33	38	79	159	318	641	1233
	N	1280 × 960	63	72	148	301	600	1209	2324
	N	640 × 480	277	315	645	1304	2599	5237	10072
文字		2816 × 2112	59	67	138	279	557	1122	2158
		2048 × 1536	87	99	203	412	821	1654	3181

模式	图像质量	图像尺寸	内置存储器	32MB	64MB	128MB	256MB	512MB	1GB
动画	15 张 / 秒	320 × 240	1 分 17 秒	1 分 27 秒	2 分 59 秒	6 分 3 秒	12 分 4 秒	24 分 19 秒	46 分 47 秒
			39 秒	44 秒	1 分 31 秒	3 分 4 秒	6 分 7 秒	12 分 19 秒	23 分 42 秒
	15 张 / 秒	160 × 120	4 分 38 秒	5 分 16 秒	10 分 47 秒	21 分 49 秒	43 分 29 秒	87 分 37 秒	168 分 30 秒
			2 分 26 秒	2 分 46 秒	5 分 40 秒	11 分 27 秒	22 分 50 秒	46 分 1 秒	88 分 31 秒
声音			56 分 45 秒	64 分 36 秒	132 分 11 秒	267 分 15 秒	532 分 36 秒	1073 分 0 秒	2063 分 25 秒

要点

- 由于被摄体不同，液晶显示屏上显示的剩余的可拍摄张数可能与实际可拍摄的张数不同。
- 动画和声音的记录时间与静止图像的最大可拍摄张数可能因记录位置（内部存储器或 SD 记忆卡）的容量、拍摄条件以及 SD 记忆卡的类型和制造商而异。

G. 在海外使用时

AC 适配器 (型号 AC-4c)

此 AC 适配器可用于 100-240V、50Hz/60Hz 的地区。

在电流插座形状不同的国家、事先咨询旅代理店并准备和使用方国家的电源插座相吻合的变换适配器。

关于保修证

此产品系制造以用于购买时的国家。保修仅在购买地有效。

在海外使用时，万一出现故障、问题时，关于在当地的售后服务及相关费用不负责任，敬请谅解。

在其他地区的电视中回放

能够在包含视频输入端子的电视机（或显示屏）上回放。请使用附带的 AV 连接线。

本机对于电视机的 NTSC 和 PAL 方式。设定相机上的视频格式，来符合您正在使用的电视的视频格式。

赴海外时，请在确认当地视频方式之后进行使用。

H. 使用注意事项

- 本产品仅供在购买地所在国使用。保修书也仅在该国有效。
- 在海外使用时，万一出现故障、问题时，关于在当地的售后服务及相关费用不负责任，敬请谅解。
- 请注意、不要把相机弄掉、或给予严重的撞击。
- 连续闪光会使闪光灯的发光组件发热。如非必要，请勿连续闪光。
- 请勿将眼睛靠近使用着的闪光灯，也勿直接用取景器对着太阳及其他强烈的光线取景，以防止视力损伤（尤其是婴幼儿）。
- 请勿将眼睛靠近使用着的闪光灯。否则可能损伤视力（特别是婴幼儿）。
- 长时间使用相机后电池会发热。使用后立即触碰电池，可能会灼伤手指。
- 液晶显示屏暴露在阳光下，屏幕上显示的图像看起来好象被洗去，因而无法浏览。
- 液晶显示屏中的部分或全部像素不能保持连续发光。这一特性使显示屏不能始终保持高亮度。这并非故障。
- 携带相机时避免与其他物体碰撞。
- 在温度突然变化的环境中，相机可能会结露（产生小水滴），使玻璃表面起雾或使相机发生故障。温度突然变化时，把相机放入塑料布袋或其他能尽量减缓温度变化的布袋中。直至相机温度与环境温度的差异足够小时，再取出相机。
- 为防止出现故障，请勿使用尖细的东西插麦克风或扬声器的孔。

要点

容易结露的状态

- 移动至温度差较大的地方时
- 多湿气时
- 直接受冷气或热气时

1. 关于维护和保管

关于维护

- 注意，镜头附上指纹或污渍，可能导致画面质量下降。
- 镜头附上垃圾或污渍时，请勿用手直接触摸，请用市售的吹气式除尘器吹飞，或用软布轻轻擦拭。
- 在海边或使用药品的地方使用后，请特别留心擦拭。
- 万一相机出现问题时，请向理光修理接待中心咨询。
本相机存在高电压回路，非常危险，因而绝对不可自己拆卸。
- 请勿接触稀释剂，挥发油及杀虫剂等挥发性物质。可能导致变质，或涂料剥落。
- 液晶显示屏的表面，容易划伤、请勿与硬物发生磨擦。
- 请用软布配合少量市售的显示器清洁剂，轻轻擦拭液晶显示屏的表面。

关于使用和保管

- 因可能导致相机故障，请避免在以下场所使用或保管相机。
 - 高温多湿，或湿度、温度变化剧烈的场所
 - 沙、灰尘、尘埃多的场所
 - 震动剧烈的场所
 - 长时间和防虫剂等药品及橡胶、塑料制品等接触的场所
 - 产生强磁场的场所（显示屏、转流磁石旁等）
- 长期不使用相机时，请取出电池。

维护时的注意事项

- (1) 请务必关闭电源。
- (2) 维护时，请卸下电池和AC适配器。

J. 错误信息

液晶显示屏上显示错误信息时、请用以下方法进行处置。

错误信息	处置方法	参考页
请插入插卡。	未安装卡。请安装卡。	P.20
请设定日期。	未设定日期。请设定日期。	P.120
文件号码超出。	图像的文件编号超过限制。请使用其他记忆卡。	P.118
文件无法显示	相机无法显示的文件。请使用电脑确认并删除文件。	-
容量不足，要复制吗？	卡的容量不足，不能复制所有的文件。使用其他记忆卡。	P.18
处于受保护状态。	正在删除被保护的文件。	P.99
此卡禁止写入。	记忆卡“已锁（写保护）”。解除锁定记忆卡。	P.18
无法设定打印的文件。	是不能进行打印设定的文件（动画等）。	-
容量不足。	不能记录文件。请删除文件或进行格式化，确保空闲容量。	P.49 P.110 P.111
	图像的打印指定张数超过限制。请选择某一图像、张数设定为0。	-
请对内置存储器格式化。	您必须格式化内置存储器。	P.111
请对插卡格式化。	卡未格式化。请对卡进行格式化。	P.110
此插卡无法使用。	重新格式化记忆卡。如果这样仍然显示错误信息，卡可能损坏了。请勿使用该卡。	P.110
正在写入存储器。	正在将文件写入存储器。请等候直到写入完成。	-
没有文件	没有能够回放的文件。	-
无法记录	能够拍摄的张数为0。请更换其他或卡在存储器上确保空闲容量。	-

K. 关于售后服务

1. 万一本产品出现故障时、因为在保修书上记载的保修期内免费进行修理，请和理光修理接待中心或销售商家联系。另外，造访理光修理接待中心产生的诸项费用由用户负担。
2. 下列情况下，即使在保修期内，也不在免费修理之列。
 - 1) 和使用说明书记载的使用方法不同的使用而导致的故障。
 - 2) 在使用说明书记载的本公司指定修理处理所以外的场所进行修理、改造、分解清洗等而产生的故障。
 - 3) 火灾、天灾、地理变化等导致的故障。
 - 4) 保管上的不完善（高温多湿和在放入防虫剂的场所保管、电池等的液漏、发霉等）而导致的故障。
 - 5) 浸（灌）水、饮料（果汁、酒类等）浇灌、混入沙（泥）、撞击、落下等而导致的故障。
3. 超过保修书上记载的保修期，本产品的有关修理为有偿修理。另外，此时的运费等诸项费用由用户负担。
4. 无附带保修书时和无销售店名，购入年月日的记载时及记载事项出现订正时，即使在保修期内也为有偿修理。
5. 即使在保修期内，本制品需要进行各部检查，和精密检测等特别委托时，另外的实际费用由用户负担。
6. 保修对象部分仅主机，外壳、腕绳等附件类及本制品附带的消耗品类（电池类）不在保修之列。
7. 无论是否在免费修理期内，本制品的故障引发的附带损失（摄影时需要的诸项费用及应得利益的损失）等，可能难以给予补偿。
8. 保修书仅在购买地所在国有效。
 - *以上的保修规定承诺免费修理，这些不对用户法律上的权利产生限制。
 - *以上保修规定在与本产品相关的保修书中也有同样的记载。
9. 本产品的辅助用性能部件（维持功能、性能不可欠的部件），保证供应5年。
10. 浸（灌）水、沙（泥）浇灌、强烈碰撞、落下等，导致损伤严重，存在不能恢复故障前性能而不能修理的情况。敬请谅解。

要点

- 修理前，请检查电池的消耗和再次阅读使用说明书（再次确认您的使用方法）。
- 根据修理部位，修理可能会花费一段时间。
- 修理时，请尽可能详细地告知故障内容和故障部位。
- 修理时，请勿附带和修理无直接关系的附件类。
- 进行重要记录（结婚仪式和海外旅行等）的摄影时，推荐事先进行测试摄影并确认相机的状态，同时携带使用说明书和备用电池。
- 修理时，不能保证 SD 记忆卡及内置存储器内的数据不丢失。

INFORMATION TO THE USER

USA FCC Part15 Class B

The equipment has been tested and found to comply with the limits for a Class B digital device, pursuant to part 15 of the FCC Rules. These limits are designed to provide reasonable protection against harmful interference in a residential installation. This equipment generates, uses, and can radiate radio frequency energy and if not installed and used in accordance with the instructions, may cause harmful interference to radio communications. However, there is no guarantee that interference will not occur in a particular installation. If this equipment does cause harmful interference to radio or television reception, which can be determined by turning the equipment off and on, then user is encouraged to try to correct the interference by one or more of the following measures:

- Reorient or relocate the receiving antenna.
- Increase the separation between the equipment and receiver.
- Connect the equipment to an outlet on a circuit different from that to which the receiver is connected.
- Consult the dealer or an experienced radio/TV technician for help. (FCC 15.105B)

Changes or modifications not expressly approved by the party responsible for compliance could void the user's authority to operate the equipment. (FCC 15.21)

Properly shielded and grounded cables and connectors must be used for connection to a host computer in order to comply with FCC emission limits. (FCC 15.27)

An AC adapter with a ferrite core must be used for RF interference suppression.

COMPLIANCE INFORMATION STATEMENT

Product Name: DIGITAL CAMERA

Model Number: Caplio R40

This device complies with Part 15 of the FCC Rules.

Operation is subject to the following two conditions:

- (1) This device may cause harmful interference, and
- (2) This device must accept any interference received, including interference that may cause undesired operation.

RICOH CORPORATION

5 Dedrick Place, West Caldwell NJ, 07006 Tel.: 1-800-225-1899

Note to Users in Canada

Note: This Class B digital apparatus complies with Canadian ICES-003

Remarque Concernant les Utilisateurs au Canada

Avertissement: Cet appareil numérique de la classe Best conforme a la norme NMB-003 du Canada

IMPORTANT SAFETY INSTRUCTIONS-SAVE THESE INSTRUCTIONS

DANGER-TO REDUCE THE RISK OF FIRE OR ELECTRIC SHOCK, CAREFULLY FOLLOW THESE INSTRUCTIONS.



Declaration of Conformity

"The Product complies with the requirements of the EMC Directive 89/336/EEC."

索引

A

Acrobat Reader 137
AC 适配器 11, 169
ADJ. 按钮 13, 57, 94
ADJ. 键设定 1/2 113
AF 窗 12
AF 目标切换功能 85
AV 连接线 10, 47
AV 输出端子 13, 47
按下一半 30

B

白平衡 79
白平衡包围式曝光 71
保存个人设定 130
保护 99
包围式曝光 70
变焦 34
变焦特写 38, 39

C

Caplio Mounter 153
Caplio Software CD-ROM 11, 135, 153
测光方式 67
插卡序号 118
场面模式 37
长时间曝光 73
超微距按钮 13, 35
充电 19
错误信息 177

D

DeskTopBinder Lite 136
DirectX 137
DISP. 按钮 13, 25
DPOF 102
打印 52
电池 16
电池充电器 10, 19
电池电量指示 17
电池/记忆卡盖 13, 20
调整图像尺寸 105
定点变焦 123
动画尺寸 60
动画模式 12, 91
对焦 64

F

放大摄影图标 129
放大显示 46
分割画面显示 45
复制到插卡上 106

G

高感光度 38
格式化 [插卡] 110
格式化 [内置存储器] 111
关于回放设定菜单 97

关于摄影设定菜单 58
广角/分割画面显示按钮 13, 34, 45

H

幻灯片显示 98
回放按钮 13, 42
回放模式 22, 42, 97

J

ImageMixer 135, 137, 152
ISO 感光度 81
加印日期摄像 77
间隔 74
镜头 12
镜头盖 12
静止图像模式 12

K

开机时设定 131
可充电电池 10, 19, 20
可以存储的图像数 173
可以拍摄的照片数目 16
快门按钮 12, 27
快速浏览按钮 13, 41

L

LANGUAGE/ 言語 121
连摄 87

M

MENU/OK 按钮 13, 59, 97, 109
M (记忆回播) 连摄 87
麦克风 12
模式选择开关 12, 13

N

内置存储器 18, 42
逆光摄影 78

P

PictBridge 52
POWER 按钮 12
曝光补偿 78

Q

卡片阅读器 148

R

RICOH Gate La 135, 153
日期设定 24, 120

S

SCENE 按钮 13, 38
SD 记忆卡 18, 20, 42
S (一连串) 连摄 87
三脚架连接孔 13
三张浏览 43
删除 49
删除/自拍按钮 13, 49, 86
闪光灯 12, 36, 86
闪光灯按钮 13, 36
摄像设定初始化 83
摄影设定警告 124
声音模式 12, 95
视频方式 122

手动对焦 (MF)	64
数码变焦	34
T	
同步显示模式	25
图像确认时间	117
图像质量·尺寸	60
W	
WAV 档	95
WIA 驱动程序	135, 136
USB 端子	13, 143
USB 连接	125
USB 连接线	10, 52
USB 驱动程序	135, 136, 153
完全按下	29
腕绳	10
望远/放大显示按钮	13, 34, 45
文字	38
文字浓度	84
X	
鲜明度	68
显示屏亮度调节	112
限制慢速快门速度	82
相机晃动	28
相机设定菜单	108
肖像	37
斜度修正模式	37, 40
信号音	115
选单印刷	54
Y	
颜色的浓度	69
扬声器	13
夜景	37
液晶显示屏	13, 14
音量设定	116
有声摄影	76
预对焦	32
远景	37
运动	37
Z	
张速率	93
直方图	26
直接打印	52
自动对焦/闪光灯指示灯	13, 30, 36
自动关闭电源	114
自拍	86
坐标显示	25

欧洲地区电话咨询号码

UK	(from within the UK)	02073 656 580
	(from outside of the UK)	+44 2073 656 580
Deutschland	(innerhalb Deutschlands)	06331 268 438
	(außerhalb Deutschlands)	+49 6331 268 438
France	(à partir de la France)	0800 91 4897
	(en dehors de la France)	+49 6331 268 409
Italia	(dall'Italia)	02 696 33 451
	(dall'estero)	+39 02 696 33 451
España	(desde España)	91 406 9148
	(desde fuera de España)	+34 91 406 9148

<http://www.service.ricohpmmc.com/>

从环境友好，到环境保护，再到环境管理

作为不可替代的地球上的一员，从环境友好，到环境保护，再到环境管理，理光一贯积极促进环境友好活动，也积极开展环境保护活动，以解决管理这一重大课题。

为减少数码相机给环境带来的负荷，理光也在尝试通过“降耗节能”以及“减少产品中影响环境的化学物质”来解决这一重大课题。



如果出现问题

首先参阅本手册中的“故障检修”（P.159）。如果仍不能解决问题，请与理光维修中心联系。

Ricoh 办事处	
Ricoh Company, Ltd.	3-2-3, Shin-Yokohama Kouhoku-ku, Yokohama City, Kanagawa 222-8530, Japan http://www.ricoh.co.jp/r_dc
RICOH HONG KONG LIMITED Personal Multimedia Products Center	21/F., Tai Yau Building, 181 Johnston Road, Wan Chai, Hong Kong

制造公司	
东莞泰联光学有限公司	企标编号：44199947736 品质标准开发设计及主要零件制造：日本 公司地址：东莞市长安镇霄边第2工业区

理光相机服务中心	
广州利昊发展有限公司	地址：中国广州市广仁路1号广仁大厦21楼 邮编：510030 电话：86-20-83351408, 83351497

关于 ImageMixer	
北美（洛杉矶）：	TEL:+1-213-341-0163
欧洲（英国）：	TEL:+44-1489-564-764
亚洲（菲律宾）：	TEL:+63-2-438-0090
中国：	TEL:+86-21-5450-0391
服务时间：	上午 9:00 - 下午 5:00

Ricoh Company, Ltd.
Ricoh Building, 8-13-1, Ginza, Chuo-ku, Tokyo
104-8222, Japan
2006 March



Printed in China



* L 7 3 5 4 9 7 3 *