

## Mode d'emploi

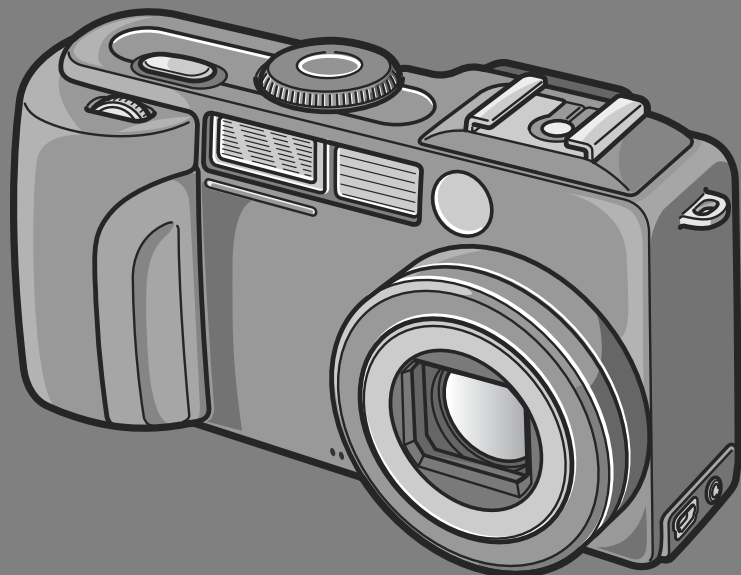

Le numéro de série de ce produit est gravé sous l'appareil photo.

- 1 Guide rapide
- 2 Divers modes de prise de vue/lecture
- 3 Pour modifier les réglages de l'appareil
- 4 Installation du logiciel
- 5 Guide de dépannage



## Important!

### Ne branchez pas encore le câble de liaison!

Si l'appareil est raccordé à un ordinateur par le câble USB avant que le logiciel fourni ne soit installé dans l'ordinateur, le logiciel nécessaire au raccordement de l'appareil photo et de l'ordinateur risque de ne pas s'installer correctement.

Ne raccorder l'appareil photo à l'ordinateur qu'après avoir installé le logiciel fourni.

Pour la marche à suivre, voir P.130.

### Au sujet d'autre documentation

Des explications détaillées concernant l'utilisation du logiciel fourni sont données dans le "Mode d'emploi du logiciel" (fichier au format PDF) qui se trouve sur le CD-ROM joint.

Pour ouvrir ce fichier PDF, voir P.132.

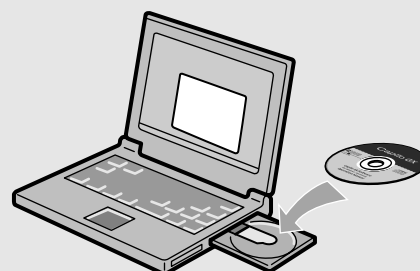

# Préface

Le présent manuel d'utilisation contient des informations sur le mode de fonctionnement des fonctions de prise de vue et de lecture de ce produit, ainsi que des conseils pratiques sur son utilisation. Pour exploiter pleinement les fonctions de ce produit, nous vous invitons à lire attentivement le présent manuel dans son intégralité avant toute utilisation. Veuillez à conserver ce manuel à portée de main, de manière à pouvoir le consulter facilement en cas de besoin.

Ricoh Co., Ltd.

- Mesures de sécurité** Pour une bonne utilisation de votre appareil, lisez attentivement les mesures de sécurité.
- Prises de vue d'essai** Avant toute utilisation de votre appareil photo numérique, veuillez à effectuer des prises de vues d'essai afin de vous assurer que l'enregistrement s'effectue normalement.
- Droit d'auteur** Toute reproduction ou modification de matériel protégé par un droit d'auteur, tel que des livres, des magazines et de la musique, est interdite, sous réserve de l'autorisation de l'auteur, excepté à des fins d'utilisations limitées, notamment pour un usage personnel, domestique ou tout autre usage similaire.
- Exemptions de responsabilité** Ricoh Co. Ltd. n'endosse en aucun cas la responsabilité des échecs d'enregistrement ou de lecture causés par un dysfonctionnement de ce produit.
- La garantie** Cet appareil-photo comporte une garantie limitée. Pendant toute la durée de cette garantie, les pièces défectueuses seront réparées gratuitement. Nous tenons à vous informer que, bien que cette éventualité soit peu probable, en cas de dysfonctionnement ou de panne de votre appareil alors que vous êtes à l'étranger, il n'existe aucun service après-vente et les réparations resteront entièrement à votre charge. Nous vous remercions de votre compréhension.
- Interférences électriques** Si vous placez votre appareil photo à proximité d'un autre appareil électronique, il se peut que les interférences se produisant endommagent les appareils. Plus particulièrement, si vous placez votre appareil à proximité d'un poste de télévision ou de radio, il se peut que de l'électricité statique apparaisse. Dans ce cas, veuillez suivre la procédure suivante.
- Eloignez l'appareil photo autant que possible du poste de télévision ou de radio.
  - Modifier l'orientation de l'antenne du poste de télévision ou de radio.
  - Branchez l'appareil dans une autre prise de courant que celle de l'appareil émetteur.

- Il est strictement interdit de reproduire tout ou partie du présent document sans autorisation.

© 2005 RICOH CO. LTD. Tous droits réservés.

- Le contenu du présent document pourra être modifié à l'avenir sans préavis.
- Le présent manuel a été conçu avec toute la rigueur qui s'impose quant à son contenu; cependant, si vous avez une question ou si vous découvrez une erreur ou s'il manque une description, etc., nous vous invitons à vous reporter à la fin du manuel et à nous contacter aux coordonnées figurant à cet endroit.

Microsoft, MS Windows et DirectX sont des marques déposées de Microsoft US, aux Etats-Unis et dans d'autres pays.

Adobe et Adobe Acrobat sont des marques d'Adobe Systems Incorporated.

La raison sociale de la société ainsi que la dénomination des produits sont des marques commerciales et marques déposées de chacune des sociétés.

# Caractéristiques principales

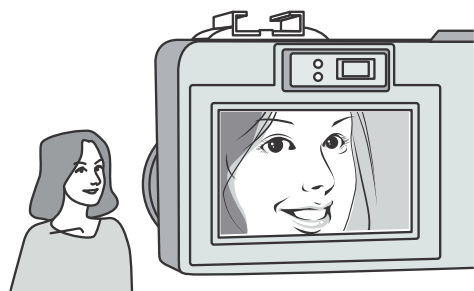

**Le nombre de pixels effectifs est de 8240000 et l'appareil est doté d'un objectif zoom de 28 mm à haute performance**

Le zoom numérique jusqu'à 4X assure une qualité d'image élevée même lorsque vous zoomez sur un objet distant.

Même en macrophotographie rapprochée, à 1 cm, il capte les détails de la texture de l'objet.

**Caractéristiques haut de gamme avec modes Priorité à l'ouverture et Exposition manuelle**

L'ouverture et la vitesse peuvent être réglées aisément à l'aide de la molette haut/bas. Cet appareil haut de gamme fin, compact et léger est à la hauteur d'un appareil numérique reflex.

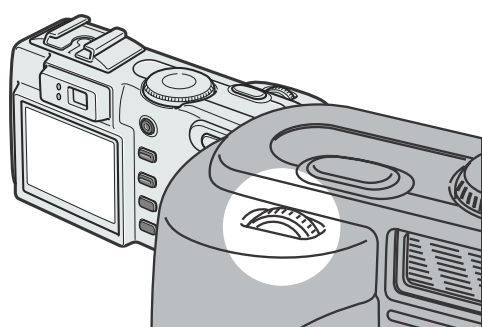

**Vitesse d'obturation élevée pour capturer l'instant (P.33)**

Le temps de réaction de l'obturateur n'est que de 0,1 seconde.

La technologie exclusive d'autofocus hybride de Ricoh permet également d'assurer la qualité des clichés pris sur le vif.



**Mode Macro à 1 cm (P.39) et flash rapproché à 15 cm (mode Télé) ou 20 cm (mode Wide) (P.40)**

La fonction macro, sans égale, vous permet de capter les détails les plus fins à la distance très faible de 1 cm. L'appareil dispose aussi d'un flash intégré pour les prises de vue très rapprochées, à 15 cm (en position Téléobjectif) ou à 20 cm (en position Grand angle). Vous bénéficiez ainsi de macrophotos toujours nettes, même par faible luminosité ambiante.



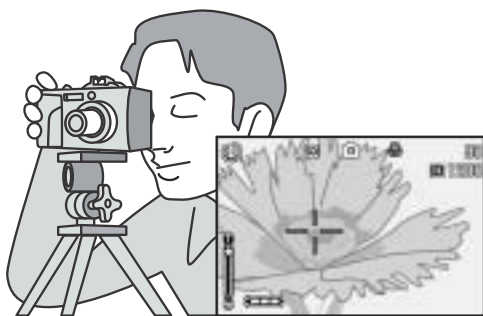

## **Ainsi, vous pourrez faire de la macrophotographie même dans des conditions de lumière difficiles(P.85)**

En macrophotographie, la fonction de décalage de cible AF vous permet de verrouiller la mise au point sur un objet décalé par rapport au centre, en modifiant le cadrage sans bouger l'appareil. Elle est utile pour la prise de vue sur pied.

## **Trois sources d'alimentation électrique pour garantir le fonctionnement de l'appareil à tout moment (P.17)**

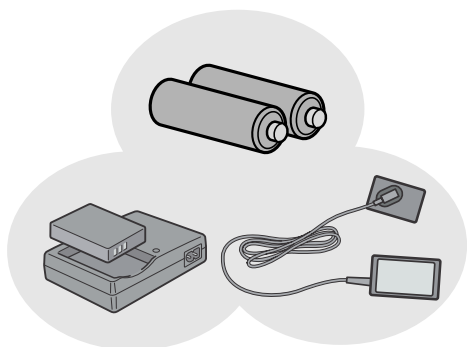

L'appareil photo peut être alimenté en électricité de l'une des trois manières suivantes: batterie rechargeable de longue durée spéciale (vendu séparément), pile alcaline AA normalement disponible dans le commerce ou adaptateur ca économique (vendu séparément) pratique pour procéder au transfert des images sur un ordinateur.

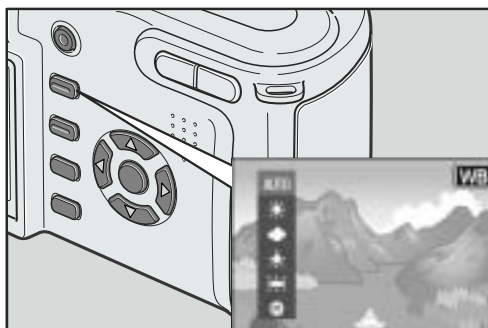

## **Touche de réglage (ADJ.) permettant un réglage optimal facile (P.59)**

La touche ADJ. réduit le nombre d'opérations nécessaires. Elle permet de régler rapidement le temps d'exposition, la balance des blancs et la sensibilité ISO avec un minimum de manipulations. On peut également lui assigner une fonction de son choix.



## **Vidéos sonores de haute qualité de 30 images/seconde (P.94)**

Cet appareil permet de réaliser des vidéos sonores de 320 x 240 pixels à 30 images/seconde.



## Mode Scène pour des prises de vue faciles et réussies (P.43)

En mode Scène, il suffit de choisir l'un des six modes de prise de vue proposés pour obtenir les réglages optimum correspondant à la scène choisie.

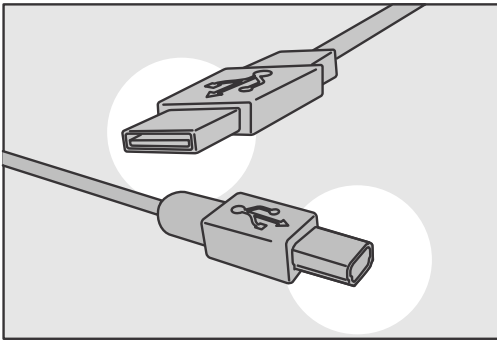

## Transfert instantané sur ordinateur via le câble USB

Une fois le logiciel fourni installé dans l'ordinateur, raccorder simplement l'appareil à cet ordinateur à l'aide du câble USB fourni pour transférer automatiquement les images vers l'ordinateur.

Cet appareil supporte USB Ver.2.0 et le transfert de fichier s'effectue donc très rapidement. (Votre ordinateur doit également supporter USB Ver.2.0.)



## Fourni avec le logiciel multifonctionnel "ImageMixer" qui, non seulement facilite la gestion d'images sous forme d'album, mais permet d'éditer les images et le son et de créer des CD vidéo

Permettant un traitement intégré des images, ce logiciel est pourvu d'une fonction d'entrée pour le téléchargement de photographies, de films et de bande sonore depuis un appareil photo numérique ou un CD de musique, d'une fonction album pour gérer les photos téléchargées, d'une fonction d'édition pour monter les films sous MPEG-1, d'une fonction de mise en page pour faire des mises en pages avec les photos téléchargées et d'une fonction de création de disque pour créer des CD vidéo.

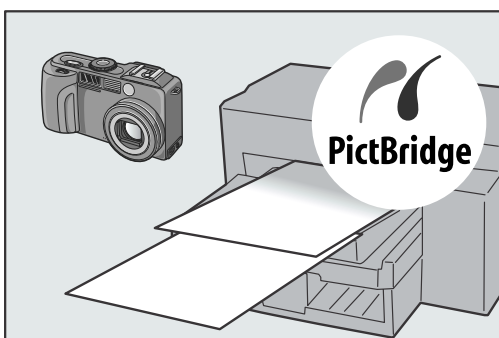

## Impression directe sans recours à un ordinateur (P.54)

Il est possible de raccorder l'appareil à une imprimante compatible impression directe à l'aide du câble USB pour un transfert direct. L'impression des images se fait alors sans passage par un ordinateur.

# Table des matières

## Chapitre 1 Guide rapide

<b>Avant la prise de vues</b> .....	<b>10</b>
Vérification du contenu de l'emballage .....	10
Nom de chacune des pièces de votre appareil photo numérique .....	12
Mode d'utilisation du sélecteur de mode .....	14
Utilisation de la molette Haut/Bas .....	14
A propos de l'écran à cristaux liquides .....	15
<b>Se préparer pour la prise de vues</b> .....	<b>17</b>
Les piles suivantes .....	17
Piles non acceptables .....	18
Indicateur de niveau de batterie .....	19
Mise en place des piles .....	20
Insertion de la pile rechargeable (vendue séparément) .....	21
Quand utiliser l'adaptateur secteur (vendu séparément) .....	22
A propos de la carte mémoire SD (disponible dans le commerce) .....	24
L'insertion d'une carte mémoire SD .....	25
Mise sous/hors tension .....	26
Choix de la langue .....	27
Réglage de l'heure & de la date .....	28
Changement d'affichage .....	29
Affichage d'un histogramme .....	30
<b>La prise de vues fixes</b> .....	<b>31</b>
Comment tenir l'appareil photo numérique .....	31
Pour éviter le bougé à la prise de vue .....	32
Immortalisez le moment présent (Fin de course) .....	33
Vérifiez la mise au point et photographiez (Pression jusqu'à mi-course) .....	34
Quand le sujet à photographier n'est pas centré (mise au point) .....	36
Test de la fonction Zoom .....	38
Prise de vue macro (Mode Macro) .....	39
Utilisation du Flash .....	40
Utilisation de la griffe .....	41
Prise de vue en mode adaptation de scène .....	43
<b>Lecture</b> .....	<b>45</b>
Vérification de l'image fixe que vous venez de prendre (Vérification rapide) .....	45
Analyse de la photo que vous venez de prendre .....	46
Présentation générale (Affichage en mosaïque) .....	47
Affichage d'images fixes agrandies .....	48
<b>Visualisation sur un téléviseur</b> .....	<b>49</b>
<b>Suppression</b> .....	<b>51</b>
Suppression des images non désirées .....	51
Suppression de plusieurs fenêtres en une seule fois .....	52

## Chapitre 2 Diverses façons de faire/visionner des photos

<b>Impression directe</b> .....	<b>54</b>
À propos de la fonction Impression directe .....	54
Raccordement de l'appareil photo à une imprimante .....	54

Diverses façons de faire/visionner des photos .....	55
<b>De nombreux modes de prise de vue .....</b>	<b>59</b>
Utilisation de la touche ADJ. (Ajustements) .....	59
Menu des réglages de prise de vue .....	60
Utilisation du menu des réglages de prise de vue.....	61
Choix du mode Qualité de l'image/Format de l'image(Q IMAGE/TAILLE) .....	62
Mise au point manuelle de la prise de vues (MISE AU POINT) .....	64
Modification de mesure de la lumière (PHOTOMÉTRIE).....	67
Modification du contraste de vos images fixes (NETTETÉ).....	68
Prise de vues consécutives différemment exposées (AUTO BRACKET).....	69
Prises de vue consécutives avec une balance des blancs différente (BALANCE DES BLANCS).....	70
Utilisez une exposition de longue durée (TEMPS D'EXPO).....	72
Prise de vues automatique à intervalles donnés (INTERVALLE) .....	74
Prendre une photo avec du son (IMAGE ET SON).....	76
Horodatage d'une Image fixe (HORODATAGE) .....	77
Modification de l'exposition (Correction de l'exposition).....	78
Utilisation de la lumière naturelle et artificielle (BALANCE DES BLANCS) .....	79
Réglage de la Sensibilité (SENSIB. ISO).....	81
Réglage de la densité de couleur (INTENSITÉ).....	82
Retour aux réglages par défaut du Menu prise de vue (INITIALISER) .....	83
Modification du contraste des prises de vues en mode Texte (DENSITÉ CARACTÈRES) .....	84
Utilisation de la fonction de décalage de cible AF .....	85
Utilisation du retardateur .....	86
Prise de vue en mode Priorité à l'ouverture/Exposition manuelle .....	87
<b>Prises de vues en rafale avec Multi-Shot .....</b>	<b>90</b>
CONT. ....	92
CONT.S (S Multi-Shot).....	92
CONT.M (M Multi-Shot).....	92
Affichage d'une photo avec S Multi-Shot ou M Multi-Shot en mode Agrandissement .	93
<b>Réalisation/lecture de vidéos .....</b>	<b>94</b>
Shot Prise de vues animées.....	94
Lecture des vidéos .....	95
<b>Enregistrement/lecture du son .....</b>	<b>96</b>
Enregistrement du Mémo vocal.....	96
Lecture du son.....	97
<b>Autres fonctions possibles en mode Lecture .....</b>	<b>98</b>
Menu des réglages de la lecture .....	98
Utilisation du menu lecture .....	98
Affichage automatique de vos photos par ordre chronologique (DIAPORAMA) .....	99
Rendre impossible toute suppression (PROTÉGER).....	100
Utilisation d'un service de tirage (DPOF) .....	103
Modification de la taille de l'image (CHANGER DE TAILLE) .....	106
Copie du contenu de la mémoire interne sur une carte mémoire (COPIE SUR LA CARTE) ....	107

## **Chapitre 3      Changer les réglages de l'appareil photo**

<b>Changer les réglages de l'appareil photo .....</b>	<b>110</b>
Menu SETUP .....	110
Préparation de la carte mémoire SD avant utilisation (FORMATAGE CARTE).....	111
Formatage de la mémoire interne (FORMATAGE INT).....	112
Réglage de luminosité de l'écran LCD (LUMINOSITÉ LCD).....	113

Affectation d'une fonction à la touche ADJ. (TOUCHE RÉGLAGE).....	114
Pour changer le réglage du signal sonore (SIGNAL SONORE) .....	115
Modification du délai de validation de l'image (CONFIRM. LCD).....	116
Modification des paramètres de la mise hors tension automatique (EXTINC. AUTO).....	117
Modification des paramètres du nom de fichier (N° SÉQUENTIEL) .....	118
Modification des paramètres du mode Veille (ÉCO. ÉNERGIE) .....	119
Réglage de la date et de l'heure (RÉGLAGE DATE) .....	120
Modification de la langue d'affichage (LANGUAGE/ 言語 ) .....	121
Changement du mode de visualisation sur téléviseur (SORTIE VIDÉO).....	122
Modification du réglage de zoom par pas (APPUYER SUR ZOOM) .....	123
Modification du système de communication USB (CONNEXION USB).....	124

## **Chapitre 4 Installation du logiciel**

<b>Installation du logiciel fourni (pour Windows).....</b>	<b>130</b>
Configuration requise pour l'utilisation des logiciels fournis .....	133
Installation du logiciel sur votre ordinateur .....	134
Connexion de votre appareil photo et de votre ordinateur .....	136
Installation d'Acrobat Reader .....	138
Installation de DirectX .....	139
DeskTop Binder Lite .....	140
Désinstallation des logiciels .....	142
Désinstallation des ImageMixer .....	143
<b>Installation du logiciel fourni (pour Macintosh).....</b>	<b>144</b>
Configuration requise pour l'utilisation des logiciels fournis .....	146
Installation du logiciel sur votre ordinateur (Sous MacOS 8.6 à 9.2.2) .....	147
Installation du logiciel sur votre ordinateur (Sous Mac OSX10.1.2 à 10.3).....	148





## **Chapitre 5 En cas de problème**

<b>Résolution des problèmes.....</b>	<b>152</b>
Résolution des pannes de l'appareil.....	152
Messages de mise en garde sous Windows XP Service Pack 2 .....	157
<b>Appendice.....</b>	<b>159</b>
A. Caractéristiques principales.....	159
B. Éléments vendus séparément .....	161
C. Présentation générale mode scène / fonctions.....	161
D. Rubriques du menu par mode .....	162
E. Fonctions dont les valeurs par défaut sont rétablies après la mise hors tension... ..	163
F. Capacité en images de la mémoire interne/carte mémoire SD .....	164
G. Fonctions de la molette Haut/Bas.....	165
H. Utilisation de votre appareil photo numérique à l'étranger.....	167
I. Précautions d'emploi .....	168
J. Précautions et conditions de rangement .....	169
K. Message d'erreur .....	170
L. Service après-vente .....	171
Index.....	173

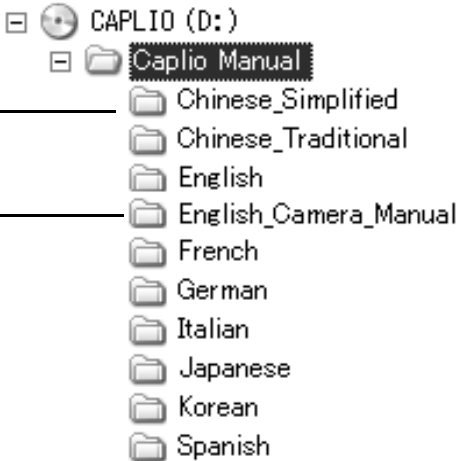

# Utilisation des manuels

Les deux manuels fournis concernent le Caplio GX8.

	<p><b>Mode d'emploi de l'appareil photo (le présent manuel)</b></p> <p>Ce guide concerne l'emploi et les fonctions de l'appareil photo. Il contient également les instructions d'installation du logiciel dans l'ordinateur.</p> <p>*Le Mode d'emploi du logiciel (Version française) est accessible en fichier au format PDF depuis le CD-ROM fourni.</p>
	<p><b>Mode d'emploi du logiciel (fichier PDF)</b></p> <p>Ce guide contient les instructions pour le téléchargement des images de l'appareil photo vers l'ordinateur, leur affichage et leur édition sur l'ordinateur.</p> <p>*Le Mode d'emploi du logiciel se trouve dans le dossier du CD-ROM fourni mentionné ci-contre.</p> <p><b>Windows</b></p> <p>Chaque dossier contient un mode d'emploi du logiciel dans la langue indiquée.</p> <p>"Mode d'emploi du logiciel (Version English)" (Fichier PDF)</p>  <p><b>Macintosh</b></p> <p>Chaque dossier contient un mode d'emploi du logiciel dans la langue indiquée.</p> 

**Pour copier le Mode d'emploi du logiciel sur votre disque dur** copiez le fichier au format PDF se trouvant dans le dossier ci-dessus.

## Référence

L'appareil photo est fourni avec le logiciel ImageMixer qui vous permet d'afficher et d'éditer les images depuis votre ordinateur. Pour apprendre à utiliser ImageMixer, cliquez sur le bouton [?] de la fenêtre d'ImageMixer et lisez le manuel affiché.

Pour plus d'informations sur ImageMixer, contactez le Service Après-vente ci-dessous.





Amérique du Nord (Los Angeles)	TEL: +1-213-341-0163
Europe (G.B.)	TEL: +44-1489-564-764
Asie (Philippines)	TEL: +63-2-438-0090
Chine	TEL: +86-21-5450-0391

Heures de bureau : 9h00 17h00

## Comment lire le présent manuel

Le Chapitre 1 décrit les opérations de base de ce produit.  
Si vous utilisez l'appareil pour la première fois, lisez d'abord ce chapitre.

Les symboles suivants sont également utilisés dans ce guide :

 Attention	Remarques et restrictions importantes relatives à l'utilisation de cet appareil photo numérique.
 Mémo	Signale des explications supplémentaires et des conseils utiles sur l'utilisation de l'appareil.
 Glossaire	Signale les termes qu'il faut connaître pour bien comprendre les explications.
 Index	Une telle référence porte sur une ou plusieurs pages du Manuel d'utilisation où se trouvent les informations référencées.

Les exemples d'affichages sur l'écran LCD peuvent différer de vos affichages réels.

# Chapitre 1

## Guide rapide

Si vous utilisez l'appareil pour la première fois, lisez d'abord ce chapitre.

<b>Avant la prise de vues .....</b>	<b>10</b>
<b>Se préparer pour la prise de vues .....</b>	<b>17</b>
<b>La prise de vues fixes .....</b>	<b>31</b>
<b>Lecture .....</b>	<b>45</b>
<b>Visualisation sur un téléviseur .....</b>	<b>49</b>
<b>Suppression .....</b>	<b>51</b>

# Avant la prise de vues

## Vérification du contenu de l'emballage

Ouvrez l'emballage et vérifiez qu'il ne manque aucun élément.

- Caplio GX8

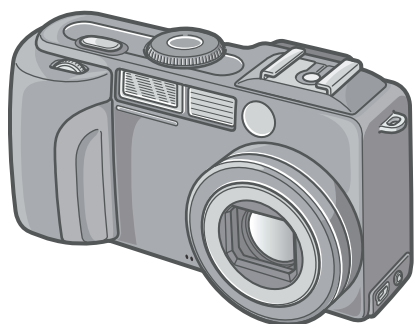

- Dragonne

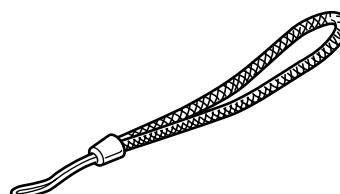

- (2) Piles alcalines AA

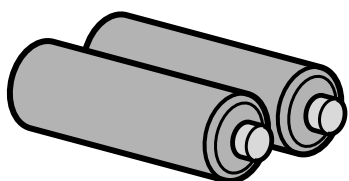

- Câble AV

Sert à visionner vos photos sur un téléviseur.

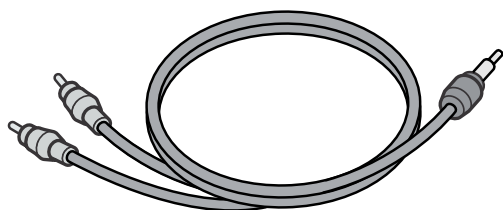

- Câble USB

Permet de raccorder l'appareil à un ordinateur ou à une imprimante à impression directe prise en charge.

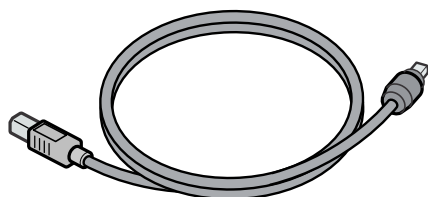

### Note

#### Comment attacher la dragonne

Permet d'alimenter l'appareil à partir d'une prise secteur. Utilisez cet adaptateur pour une utilisation prolongée en lecture de l'appareil, ou lors de transferts d'images vers l'ordinateur.

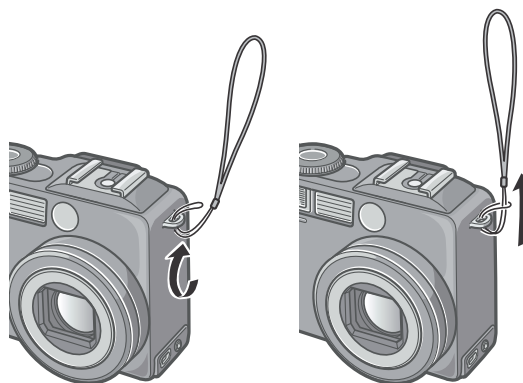

Le numéro de série de ce produit est gravé sous l'appareil photo.

- Mode d'emploi "prise en main rapide"



- Mesures de sécurité

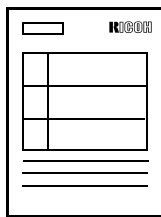

- La garantie



- CD-ROM Caplio  
Ce CD-ROM contient le logiciel fourni et le Mode d'emploi du logiciel.



## Les éléments vendus séparément

- Adaptateur secteur (AC-4a)  
Permet d'alimenter l'appareil à partir d'une prise secteur. Utilisez cet adaptateur pour une utilisation prolongée en lecture de l'appareil, ou lors de transferts d'images vers l'ordinateur.

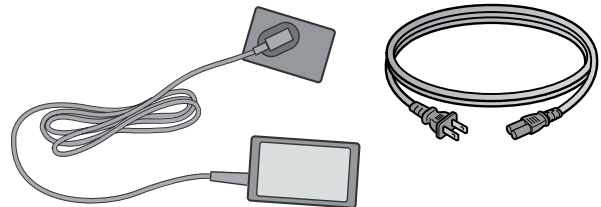

- Batterie rechargeable (DB-43)

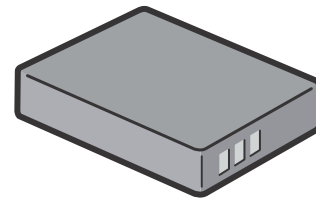

- Chargeur (BJ-2)
- Ensemble de batterie rechargeable (BS-3)
- Adaptateur carte réseau PC (FM-SD53)  
Cet adaptateur est utilisé lorsque l'on souhaite insérer directement une carte mémoire SD dans le connecteur d'extension de carte PC.
- Pare-soleil et adaptateur (HA-1)
- Lentille de conversion Grand angle (DW-4)
- Carte mémoire SD (disponible dans le commerce)
- Etui (SC-35)
- Sangle (ST-1)
- Contacteur de câble (CA-1)



## Référence

Pour connaître les dernières informations concernant les accessoires, rendez visite au site internet de Ricoh (<http://www.ricohpmmc.com>).

# Nom de chacune des pièces de votre appareil photo numérique

## Boîtier de l'appareil

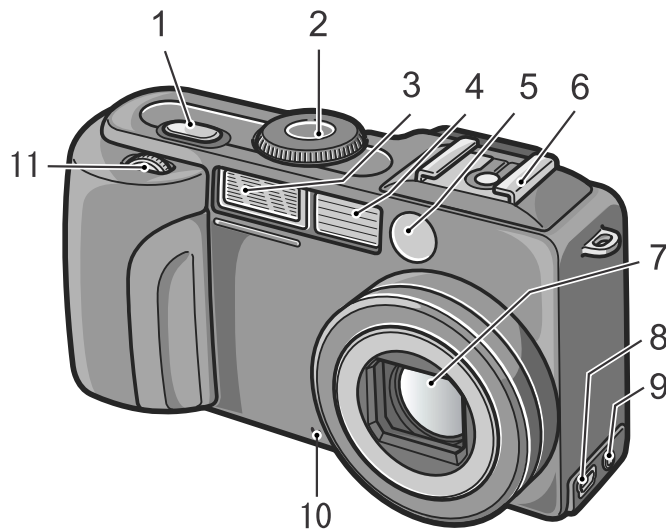

## Vue de face

	Item Name	Refer to
1	Déclencheur	P.31
2	Sélecteur de mode	P.14
3	Flash	P.40
4	Fenêtre de mise au point	-
5	Viseur	-
6	Griffe alimentée	-
7	Objectif	P.31
8	Port USB	P.136
9	Sortie vidéo	P.49
10	Microphone	P.96
11	Molette Haut/Bas	P.14

### Attention

Pour éviter tout dommage, n'insérez aucun objet dans le micro ou dans les petits trous des haut-parleurs de l'appareil.

## Vue de l'arrière de l'appareil

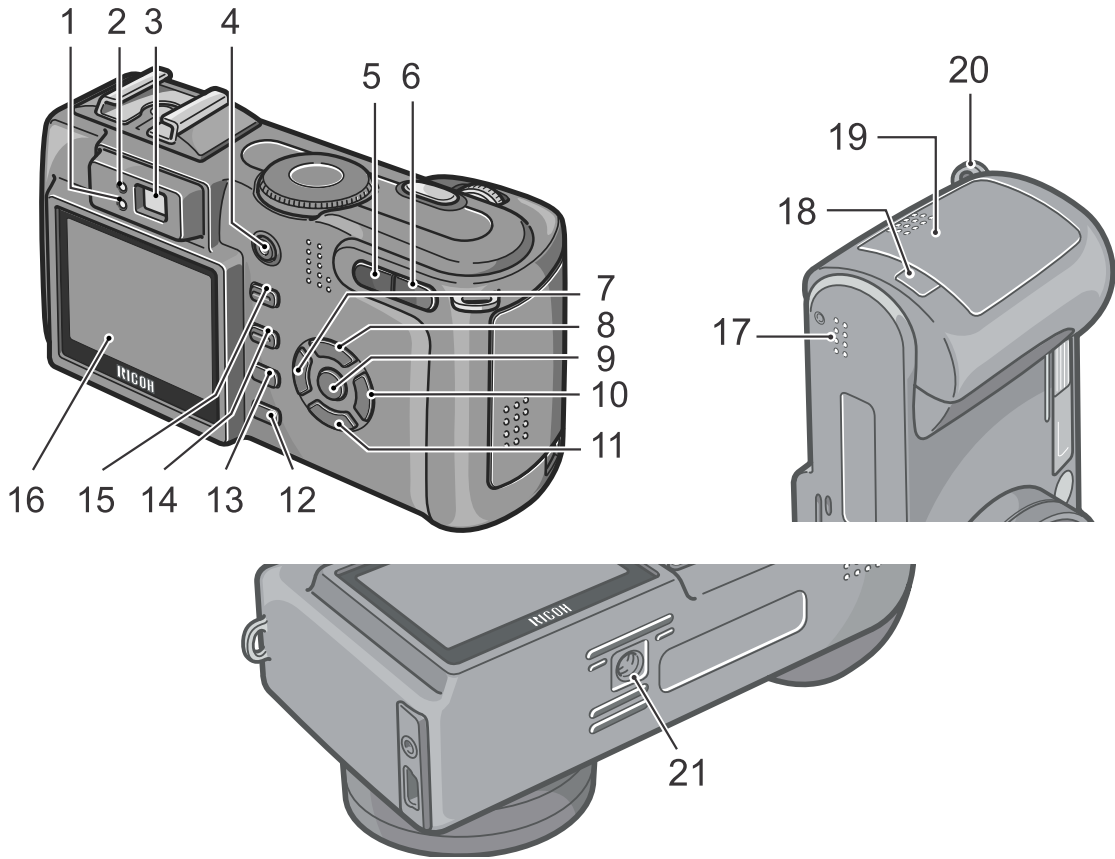

Item Name	Refer to	Item Name	Refer to
1 Lampe flash	P.40	12 Touche DISP	P.29
2 Témoin de mise au point automatique	P.34	13 Touche  (Suppression)/ (Retardateur)	P.51 P.86
3 Viseur	-	14 Touche MENU	P.61 P.98
4 Touche Marche/Arrêt	P.26	15 Touche ADJ.	P.59
5 Touche  (Grand-angle)/ (Affichage en mosaïque)	P.38 P.47	16 Ecran à cristaux liquides	-
6 Touche  (Téléobjectif)/ (Agrandissement)	P.38 P.48	17 Haut-parleur	-
7 Touche  (Vérification rapide)	P.45	18 Cache-connecteur d'alimentation (DC in)	-
8 Touche	-	19 Volet de la batterie/carte	-
9 Touche OK	-	20 Point d'attache de la dragonne	P.10
10 Touche  (Flash)	P.40	21 Fixation du trépied (dessous)	-
11 Touche  (Macro)	P.39		-

## Mode d'utilisation du sélecteur de mode



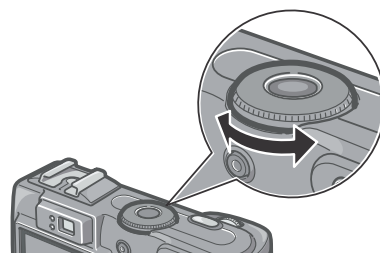

Le sélecteur de mode se situe sur la partie supérieure de l'appareil photo.

Le sélecteur de mode permet de modifier les paramètres et le fonctionnement des modes Prise de vue et Lecture (Visualisation Image Fixe).

### 1. Positionnez le sélecteur de mode sur le symbole correspondant au mode voulu.



### Symboles & Fonctions du sélecteur de mode

Symbole	Mode	Fonction
<b>SETUP</b>	Mode PARAMETRAGE	Vous permet de choisir et de confirmer les paramètres de votre appareil.
	Mode mémo vocal	Il vous permet d'enregistrer des sons.
	Mode Image fixe	Vous permet d'enregistrer des images animées (vidéo).
<b>SCENE</b>	Mode Scène (Scène)	Permet d'optimiser les réglages de l'appareil pour six types de « scènes » distincts.
A/M	Mode Priorité à l'ouverture/ Exposition manuelle	Vous permet de fixer vous-même le nombre f et la vitesse avant la prise de vues.
	Mode prise de vue	Vous permet de prendre des photos.
	Mode lecture	Vous permet de lire et d'effacer des images fixes ainsi que des séquences vidéo.

## Utilisation de la molette Haut/Bas

Grâce à la molette Haut/Bas, vous pouvez solliciter les fonctions des touches ▲▼◀▶ plus aisément.

### Mode d'emploi de la molette Haut/Bas

Tournez la molette Haut/Bas comme illustré sur la figure.



### Référence

Pour plus de précisions sur les opérations permises par la molette, voir P.165.



# A propos de l'écran à cristaux liquides

## L'écran lors de la prise de vues

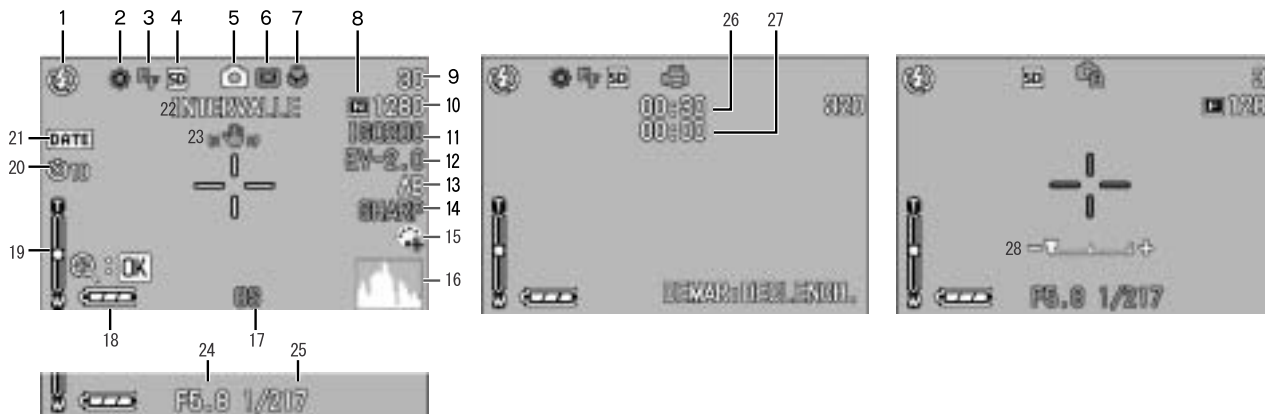

(When the shutter release button is half-pressed)

Still Image Mode

Movie Mode

A/M Mode

	Name	Voir		Name	Voir
1	Flash	P.40	15	Intensité	P.82
2	Balance des blancs	P.79	16	Histogramme	P.30
3	Mise au point	P.64	17	Temps d'expo	P.72
4	Média d'enregistrement	P.24	18	Piles	P.17
5	Types de mode	-	19	Barre de zoom	P.38
6	Photométrie	P.67	20	Retardateur	P.86
7	Prise de vue macro	P.39	21	Date/Heure	P.77
8	Qualité d'image	P.62	22	Intervalle	P.74
9	Nombre de prises de vue restantes	P.164	23	Bougé	P.31
10	Taille de l'image	P.62	24	Ouverture de l'objectif	P.34
11	Sensibilité ISO	P.81	25	Vitesse d'obturation	P.34
12	Comp. d'exposition	P.78	26	Temps d'enregistrement restant	P.164
13	Auto Bracket	P.69	27	Durée d'enregistrement	P.164
14	Netteté	P.68	28	Indicateur de réglage manuel de l'exposition	-



### Note

- Le nombre de prises de vue restantes peut varier du nombre réel de prises de vue selon les sujets.
- Même avec des cartes de capacité identique, le nombre de prises de vue restantes et d'autres valeurs peuvent varier selon les fabricants, le type et les conditions de prise de vue.
- Le temps de prise de vue (enregistrement) en continu dépend du type et de la capacité de la carte et de ses performances.
- Si le nombre de prises de vue restantes est de 10,000 ou plus, c'est la valeur "9999" qui est indiquée.

## L'écran au cours de la lecture

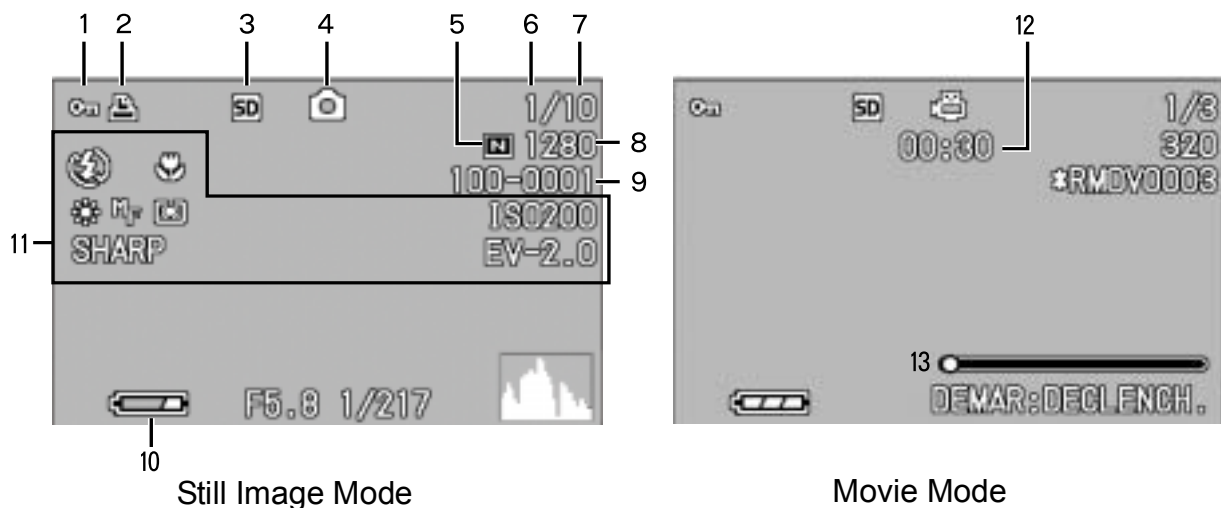

	Item Name	Refer to		Item Name	Refer to
1	Protéger	P.100	8	Taille de l'image	P.62
2	DPOF	P.103	9	N° de fichier	-
3	Source des données de lecture	P.46	10	Piles	P.17
4	Types de mode	-	11	Réglages de prise de vue (Enregistrement)	-
5	Qualité d'image	P.62	12	Temps de lecture	-
6	Nombre de fichiers de lecture	-	13	Indicateur	-
7	Nombre total de fichiers	-			

### Note

L'écran LCD peut afficher des messages qui vous donnent des instructions opérationnelles ou l'état de l'appareil pendant son utilisation.

# Se préparer pour la prise de vues

Mettez l'appareil sous tension et préparez-vous à prendre une photo.



## Note

Si vous avez déjà utilisé cet appareil, suivez les instructions ci-après pour vous assurer qu'il est hors tension avant de retirer ou d'installer les piles.

1. Assurez-vous que l'écran LCD est éteint.
2. Assurez-vous que le cache-objectif (un volet intégré qui protège l'objectif) est fermé.

Pour mettre l'appareil photo hors fonction, voir P.26.

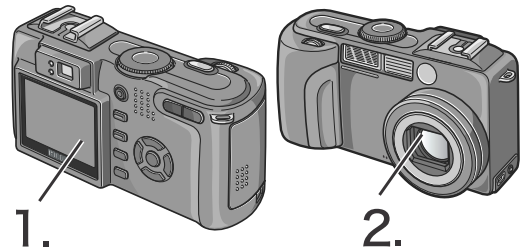

## Piles acceptées

Les piles suivantes peuvent être utilisées dans l'appareil photo. Choisissez-les en fonction de vos besoins.

### • Batterie rechargeable DB-43

Il s'agit d'une batterie lithium ion Elle est économique car elle peut être rechargée à l'aide du chargeur de piles BJ-2 (vendu séparément) et réutilisée. Elle offre une autonomie importante, et est donc adaptée aux voyages.

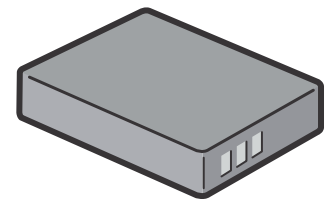

### • Piles alcalines AA (LR6) (vendues dans le commerce)

Leur commercialisation étant généralisée, elles sont particulièrement adaptées aux voyages, etc.

Cependant, lorsque la température environnante est faible, le nombre de prises de vues possibles diminue. Réchauffez les piles avant utilisation. Nous vous recommandons d'utiliser la batterie rechargeable lorsque vous utilisez l'appareil photo pendant un long moment.

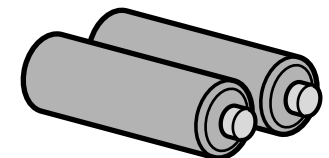

### • Piles au nickel AA (vendues dans le commerce)

### • Piles sèches taille AA à l'oxyride (oxy-hydroxide de nickel) (disponibles dans le commerce)

Ces piles ne sont pas rechargeables. Cependant, comparées aux piles alcalines AA, elles ont une durée de vie supérieure, quand elles sont utilisées dans un appareil photo numérique.

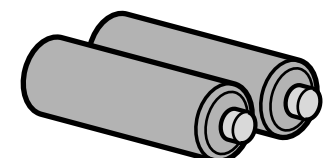

## • Piles à l'hydrure de nickel (vendues dans le commerce)

Cette solution est plus économique, car la batterie peut être chargée, utilisée, puis rechargée, etc. Servez-vous pour la charger d'un chargeur approprié (disponible dans le commerce).

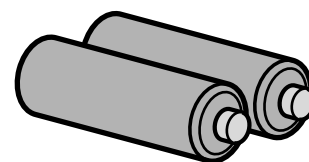

Ces piles peuvent être inertes et ne pas fournir de courant juste après leur achat, ou lorsqu'elles n'ont pas été utilisées pendant plus d'un mois. Dans ce cas, rechargez ces piles deux ou trois fois avant utilisation. Les piles se déchargent progressivement, même si l'appareil n'est pas utilisé; c'est pourquoi vous avez intérêt à les recharger avant utilisation.

Parallèlement aux piles, il est possible d'utiliser un adaptateur de courant alternatif (P.161).

## Piles non acceptables

Les piles suivantes ne sont pas utilisables avec cet appareil photo :

- Pile sèche au manganèse (R6)
- Pile au Ni-Cd
- CR-V3



### Note

#### Indication du nombre de photos que vous pouvez prendre

Type de pile	Nombre de vues
Batterie rechargeable (DB-43)	Environ 400
Pilles alcalines AA (LR6)	Environ 80

- Le nombre de vues a été calculé à une température de 22 degrés Celsius, avec prises de vue toutes les 30 secondes et usage du flash une fois sur deux. Si vous réglez l'appareil photo sur le mode «économie d'énergie», vous pourrez prendre un plus grand nombre de photos.
- Le nombre de photos indiqué l'est uniquement à titre de référence. Si vous utilisez assez largement l'appareil pour regarder les photos prises ou configurer l'appareil, le nombre de vues prises avec une charge de batterie sera nécessairement plus réduit.



### Référence

- Pour l'insertion d'une batterie rechargeable, voir P.21.
- Pour l'utilisation de l'adaptateur ca, voir P.22.



## Attention

- Veuillez ôter les piles si vous avez l'intention de ne pas utiliser l'appareil photo pendant un long moment.
- La durée de vie d'une pile alcaline AA (LR6) dépend de la marque et du délai écoulé entre son utilisation et sa date de production. De plus, la durée de vie d'une pile alcaline est réduite en cas d'exposition à de basses températures.
- Les piles à l'hydrure de nickel ne sont pas chargées en usine. Chargez-les avant de les utiliser. Immédiatement après son achat ou après une longue période sans utilisation, il est possible que la pile ne soit pas pleinement chargée. Faites une décharge et une charge complète avant de l'utiliser. Pour plus de précisions, voir documentation de la batterie ou de son chargeur.
- Immédiatement après utilisation, il est possible que la batterie devienne très chaude. Eteignez l'appareil photo et laissez-le refroidir suffisamment longtemps avant d'ôter la pile.

## Indicateur de niveau de batterie

Une icône de batterie s'affiche en bas à gauche de l'écran LCD pour indiquer le niveau de charge de la batterie. Pensez à préparer des batteries ou des piles neuves avant que celles qui sont chargées dans l'appareil ne s'épuisent.

icône de batterie	Description
	Niveau suffisant
	Niveau faible : Préparez de nouvelles piles ou batteries
	Charge épuisée : Remplacez les piles ou les batteries



## Attention

- Si vous utilisez des piles à l'hydrure de nickel, il est possible que n'apparaisse pas ou que ou s'affiche d'emblée en fonction du type des piles et des conditions ambiantes. Contrôlez le niveau des piles avant utilisation.
- Si vous utilisez l'adaptateur secteur, peut s'afficher. Cela ne signifie pas qu'il y ait un dysfonctionnement et vous pouvez continuer à utiliser l'appareil.

## Mise en place des piles

Si vous avez déjà utilisé cet appareil, assurez-vous qu'il est hors tension avant d'installer les piles.

### 1. Faites glisser le volet de la batterie/ de la carte d'un cran pour l'ouvrir.

Le volet glisse de deux crans.

Faites glisser le volet de deux crans pour l'ouvrir.

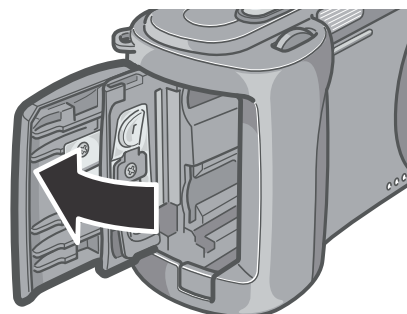
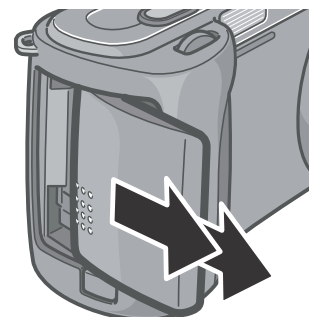

### 2. Introduisez les deux piles en vous assurant qu'elles sont orientées correctement.

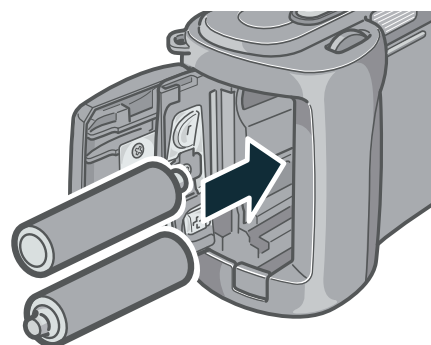

### 3. Fermez et faites glisser le volet de la batterie/carte.

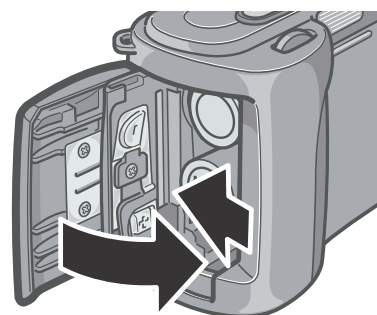

## Insertion de la batterie rechargeable (vendue séparément)

La batterie rechargeable DB-43 (vendue séparément) disponible pour cet appareil est vivement conseillée car elle dure longtemps et peut être utilisée plusieurs fois après rechargement. Insertion de la batterie rechargeable.

Si vous avez déjà utilisé cet appareil, assurez-vous qu'il est hors tension avant d'installer la batterie rechargeable.

### 1. Faites glisser le volet de la batterie/de la carte d'un cran pour l'ouvrir.

Le volet glisse de deux crans.

Faites glisser le volet de deux crans pour l'ouvrir.

### 2. Insérez la batterie rechargeable.

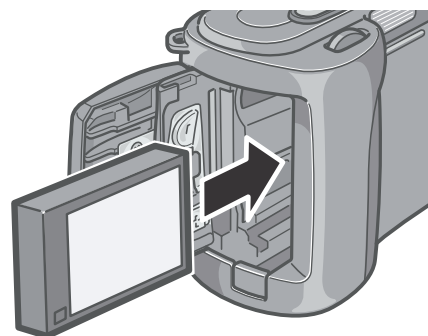

### 3. Fermez et faites glisser le volet de la batterie/carte.

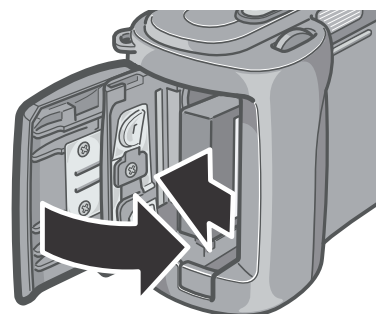

#### Attention

- Retirez les batteries rechargeables si vous n'envisagez pas de vous servir de l'appareil photo pendant une période prolongée.
- Servez-vous du chargeur de batterie (vendu séparément) pour recharger la batterie.

#### Durée de charge batterie

DB-43

Environ 220 min. (à température intérieure normale)

## Ôtez la pile rechargeable

Si vous avez déjà utilisé cet appareil, assurez-vous qu'il est hors tension avant de retirer la batterie rechargeable.

### 1. Faites glisser le volet de la batterie/de la carte d'un cran pour l'ouvrir.

Le volet glisse de deux crans.

Faites glisser le volet de deux crans pour l'ouvrir.

### 2. Retirez le loquet jaune pour retirer la batterie.

### 3. Fermez et faites glisser le volet de la batterie/carte.

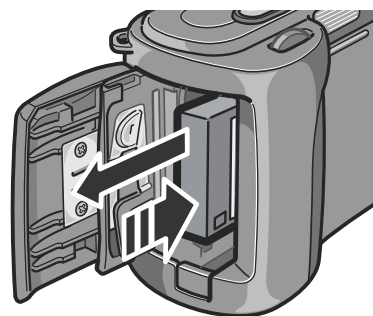

#### Attention

Conservez la batterie retirée dans un lieu sec et frais.

## Quand utiliser l'adaptateur secteur (vendu séparément)

Lorsque vous envisagez de prendre ou de visionner des photos sur une durée prolongée, ou lorsque vous vous connectez à un ordinateur, il est recommandé d'utiliser l'adaptateur secteur (vendu séparément).

Si vous avez déjà utilisé cet appareil, assurez-vous qu'il est hors tension avant d'installer le module de l'adaptateur secteur.

### 1. Faites glisser le volet de la batterie/de la carte d'un cran pour l'ouvrir.

Le volet glisse de deux crans.

Faites glisser le volet de deux crans pour l'ouvrir.

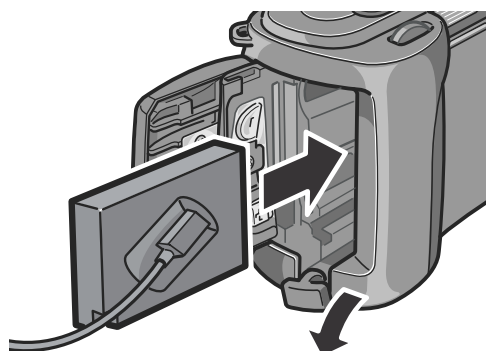



- 2. Insérez la batterie de l'adaptateur secteur.**
- 3. Faites passer le câble à l'extérieur du volet du câble d'alimentation.**
- 4. Fermez et faites glisser le volet de la batterie/carte.**
- 5. Branchez la prise d'alimentation dans une prise de courant.**

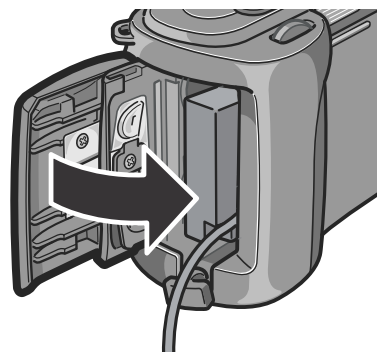

## Retrait de l'adaptateur secteur

Si vous avez déjà utilisé cet appareil, assurez-vous qu'il est hors tension avant de retirer le module de l'adaptateur secteur.

- 1. Débranchez la fiche d'alimentation de la prise.**
- 2. Faites glisser le volet de la batterie/de la carte d'un cran pour l'ouvrir.**

Le volet glisse de deux crans.  
Faites glisser le volet de deux crans pour l'ouvrir.
- 3. Retirez la batterie.**
- 4. Fermez et faites glisser le volet de la batterie/carte.**



### Attention

- Assurez-vous d'avoir fixé fermement les câbles et d'avoir branché les cordons d'alimentation.
- Si vous débranchez l'adaptateur secteur de l'appareil photo ou si vous retirez le cordon de la prise d'alimentation murale lors de l'utilisation de l'appareil, il se peut que vous perdiez vos données.
- Lorsque vous utilisez l'appareil, débranchez l'adaptateur secteur et la prise.
- Lorsque vous utilisez l'adaptateur secteur, l'indicateur de niveau des piles peut ne pas indiquer de charge pleine.



## A propos de la carte mémoire SD (disponible dans le commerce)

Il est possible de sauvegarder les photos effectuées soit dans la mémoire interne de l'appareil soit sur une carte mémoire SD (disponible dans le commerce). La capacité de la mémoire interne est de 26 MB. Pour enregistrer un grand nombre de photos, de films ou de sons en haute résolution, utilisez une carte mémoire SD de haute capacité.



### Note

#### Où enregistrer

Lorsqu'aucune carte mémoire SD n'est insérée, l'appareil enregistre les images dans la mémoire interne. Lorsqu'une carte mémoire SD est insérée, il enregistre les images sur la carte mémoire SD.

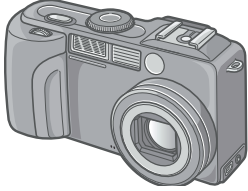
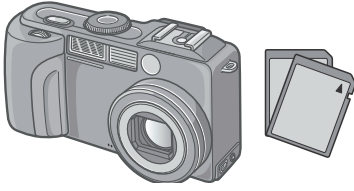
Quand seul l'appareil photo est utilisé	Lorsqu'une carte mémoire SD a été insérée
	
Enregistrements dans la mémoire interne	Enregistrements sur la carte mémoire SD



### Attention

- Lorsqu'une carte mémoire SD a été placée dans l'appareil photo, l'appareil n'enregistre aucune information dans sa mémoire interne, même lorsque la carte mémoire SD est pleine.
- Veillez à la propreté des ports métalliques des cartes.



### Note

#### Protéger vos photos contre toute suppression

En faisant glisser la protection en écriture sur [VERROUILLAGE], vous protégez vos photos contre toute suppression ou formatage accidentel. Si vous déverrouillez la protection (en repositionnant le curseur dans sa position initiale), il est à nouveau possible d'effacer et de supprimer les informations que contient la carte mémoire. Par conséquent, si vous avez enregistré des données importantes, nous vous recommandons vivement de verrouiller [VERROUILLAGE] la carte mémoire. Notez qu'il n'est pas possible de prendre des photos lorsque la carte est en position LOCK car aucune donnée ne peut alors y être inscrite. Déverrouillez la carte pour prendre des photos.

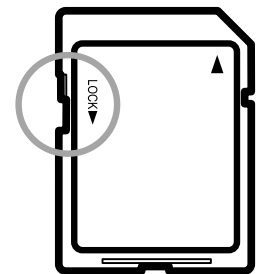

### Référence

- Pour passer de la carte mémoire SD à la mémoire interne pendant la lecture, voir P.46.
- Pour les capacités d'enregistrement, voir P.164.

## L'insertion d'une carte mémoire SD

Si vous avez déjà utilisé cet appareil, assurez-vous qu'il est hors tension avant d'installer une carte mémoire SD.

- 1. Faites glisser le volet de la batterie/de la carte d'un cran pour l'ouvrir.**

Le volet glisse de deux crans.

Faites glisser le volet de deux crans pour l'ouvrir.

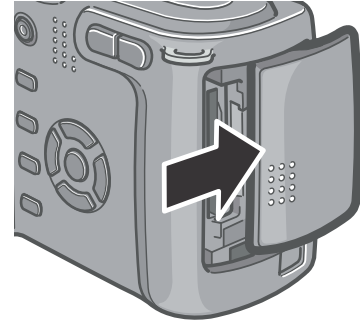

- 2. Assurez-vous que vous tenez la carte dans le bon sens et insérez la entièrement dans l'emplacement prévu à cet effet jusqu'à ce qu'un déclic se fasse entendre.**

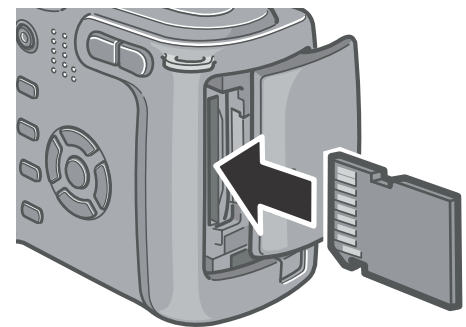

- 3. Fermez et faites glisser le volet de la batterie/carte.**

# Mise sous/hors tension

## 1. Appuyez sur la touche Marche/Arrêt.

Après le signal sonore de mise sous tension, le témoin du flash et le témoin de l'autofocus clignotent alternativement pendant plusieurs secondes.

Pour mettre l'appareil hors tension, appuyez de nouveau sur la touche d'alimentation.

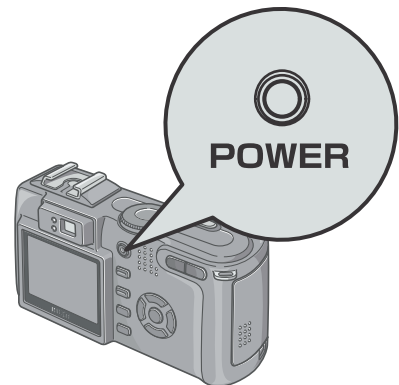

### Attention

L'appareil photo demande un temps de préparation plus long de la mise sous tension à la première prise de vue selon que le flash est ou non en service.



### Note

#### Si l'écran LCD ne s'allume pas

Lorsque le mode d'économie d'énergie est activé, l'écran LCD ne s'allume pas lors de la prise de vue. Dans ce cas, placez le sélecteur de mode sur SETUP pour désactiver le mode économie d'énergie.

#### Mode Economie d'énergie

La consommation d'énergie de l'écran LCD peut être réduite et la durée de vie de la batterie prolongée en activant le mode Economie d'énergie.

#### La mise hors tension automatique

Si vous n'appuyez sur aucune des touches de l'appareil photo pendant une durée programmée, l'appareil s'éteindra automatiquement (Mise hors tension automatique) afin d'économiser la durée de vie des piles/ de la batterie. Lorsque vous souhaitez utiliser l'appareil photo de manière continue, appuyez une nouvelle fois sur la touche Marche/Arrêt.



### Référence

- Pour changer le réglage de la mise hors tension automatique, voir P.117.
- Pour changer le réglage du mode économie d'énergie, voir P.119.

## Choix de la langue

Lorsque l'appareil est mis sous tension pour la première fois, l'écran de choix de la langue apparaît (il s'agit de la langue dans laquelle s'affichent les menus et messages sur l'écran LCD). Après avoir sélectionné la langue, passez au réglage de la date et de l'heure (qui permettra éventuellement d'imprimer la date et l'heure sur les photos). Vous pouvez prendre des photos sans effectuer ces deux réglages. Mais pensez à les effectuer ultérieurement. Pour ce faire, passez par l'écran SETUP.



### Note

Pour afficher l'écran SETUP, placez le sélecteur de mode en position SETUP.

### 1. Mettez l'appareil photo sous tension pour la première fois après votre achat.

L'écran de sélection de la langue apparaît.

Pour sauter la sélection de la langue, appuyez sur la touche MENU. Lors de l'appui sur la touche MENU, le paramétrage de la langue est annulé et l'écran de choix du format de signal vidéo s'affiche.

### 2. Appuyez sur les touches ▲▼◀▶ pour sélectionner une langue.

### 3. Appuyez sur la touche OK.

La langue d'affichage est maintenant définie et l'écran de réglage de la date et de l'heure apparaît.



### Référence

Pour plus de précisions sur le paramétrage de la langue et des date et heure depuis l'écran SETUP, consultez "Modification de la langue d'affichage (LANGUE)" et "Réglage de la date et de l'heure (REGLAGE DATE)", dans le Manuel d'utilisation.



## Réglage de l'heure & de la date

Lorsque l'appareil est mis sous tension pour la première fois, une fois le choix de la langue effectué, l'écran de réglage de la date et de l'heure s'affiche.

### 1. Réglez l'année, le mois, le jour et l'heure en appuyant sur ▲▼◀▶.

Modifiez chaque valeur à l'aide de ▲▼ et passez à la valeur suivante à l'aide de ▶◀.

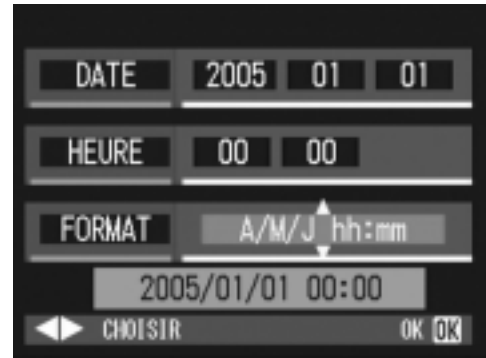

Réglages à l'expédition d'usine

### 2. Dans le menu [FORMAT], choisissez le Format de la Date & Heure.

Sélectionnez le format voulu à l'aide de ▲▼.

### 3. Vérifiez l'affichage au bas de l'écran et appuyez sur la touche OK.

Une fois que vous aurez réglé la date & l'heure, l'écran de paramétrage s'affichera à nouveau.

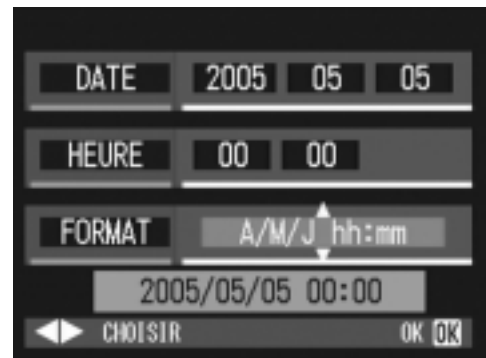

### Note

Si les piles sont retirées pendant environ une semaine, le paramétrage de la date et de l'heure sera annulé. Dès lors, veuillez recommencer la même opération.



### Référence

- Pour régler la date et l'heure, voir P.120.
- Pour insérer la date sur chaque photo, voir P.77.

DISP.

## Changement d'affichage

L'appui sur la touche DISP active ou désactive l'affichage de symboles, ou agit d'autres façons sur l'affichage. Chaque appui sur DISP change de façon cyclique l'affichage qui passe par les écrans suivants : Histogramme, Guide de cadrage, Pas de symbole, Ecran LCD éteint, Affichage normal des symboles.

Affichage normal des symboles



Histogramme

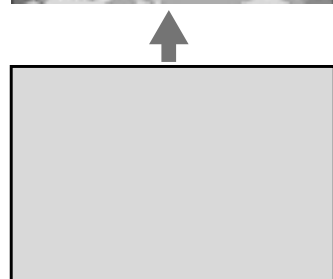

Guide de cadrage

Ecran LCD éteint  
(mode Synchro moniteur)

La touche DISP fait changer d'affichage

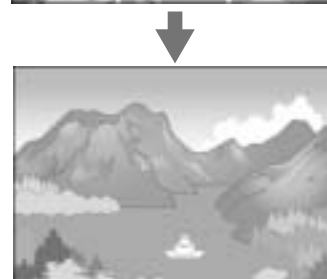

Pas de symbole

### Terme

#### Guide de cadrage

Affiche un quadrillage de lignes sur l'écran LCD pour faciliter le cadrage. Ces traits ne sont pas enregistrés avec les photos.

#### Mode Synchro moniteur

Dans ce mode, l'écran LCD est éteint, sauf lorsqu'on utilise l'appareil photo. Ce mode permet d'économiser l'alimentation. Dans ce mode, l'appui à mi-course sur le déclencheur allume l'écran LCD. Ensuite, l'appui à fond sur le déclencheur entraîne l'affichage de la photo prise sur l'écran LCD, puis ce dernier s'éteint.

# Affichage d'un histogramme

Dans cet affichage, un histogramme s'affiche au coin supérieur gauche de l'écran LCD.

Un histogramme est un graphique de données représentées par tranches, et dans notre cas, il comporte le nombre de pixels en ordonnée (axe vertical) et la luminosité en abscisse (axe horizontal). À partir de la gauche, la luminosité va de sombre à clair en passant par les demi-tons.

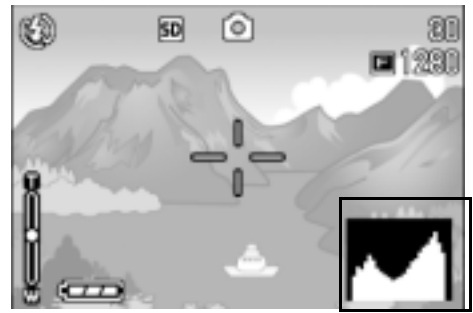

Grâce à cet histogramme, vous pouvez juger en un coup d'œil de la répartition des différents gradients de luminosité dans votre image sans être gêné par la luminosité ambiante. Cette fonction contribue à vous éviter les sous-expositions et surexpositions.

Si l'histogramme comporte des barres élevées uniquement du côté droit, cela signifie que l'image est surexposée, trop de pixels appartenant à des zones claires.



Si l'histogramme comporte des barres élevées uniquement du côté gauche, cela signifie que l'image est sous-exposée, trop de pixels appartenant à des zones sombres.



## Note

- L'histogramme affiché sur l'écran LCD l'est à titre informatif uniquement. Selon les conditions de prise de vue (flash requis, luminosité faible, etc.) les niveaux d'exposition indiqués par l'histogramme ne correspondent pas obligatoirement à la luminosité de la photo prise ensuite.
- De plus, la correction d'exposition a des limites. Elle ne permet pas obligatoirement d'obtenir le meilleur résultat possible.
- Même si les barres les plus hautes de l'histogramme sont situées au centre, cela ne signifie pas obligatoirement que la photo conviendra à ce que vous recherchez. Si, par exemple, vous cherchez volontairement à obtenir une photo surexposée ou sous-exposée, l'histogramme ne se lit pas de la même façon.

## Référence

Pour plus de précisions sur la correction d'exposition, voir P.78.



# La prise de vues fixes

Vous voilà enfin prêt pour prendre des photos.

## Comment tenir l'appareil photo numérique

Pour de meilleurs résultats, tenez votre appareil photo de la manière indiquée ci-dessous.

1. Tenez l'appareil photo à deux mains les coudes collés au corps.

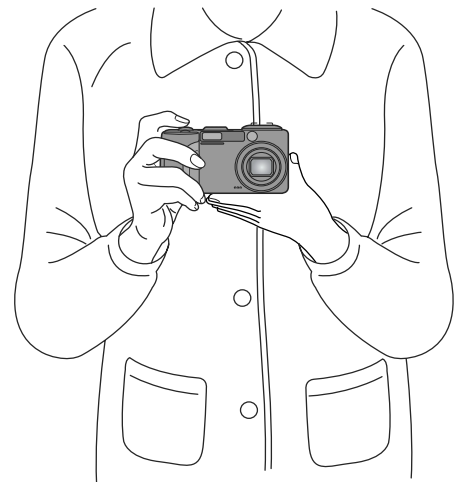

2. Placez votre doigt sur le déclencheur.

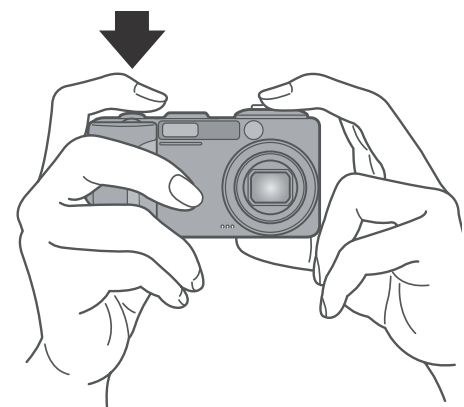

### Note

Lors de la prise de vues, veillez à ne pas mettre un doigt, vos cheveux, la dragonne, etc. dans le champ de l'objectif ou devant le flash.

## Pour éviter le bougé à la prise de vue

Si vous faites bouger votre appareil photo numérique lorsque vous appuyez sur le déclencheur, il est possible que votre photo ne soit pas nette (en raison du tremblement). Le signe  affiché sur l'écran LCD indique que l'appareil ne devrait pas trembler dans les conditions de prises de vue actuelles.

Pour éviter tout mouvement de l'appareil photo, utilisez un trépied ou tenez fermement l'appareil des deux mains au moment de la prise de vue.

Notez que le bougé tend à se produire dans les cas suivants :

- Prise de vue en faible éclairage sans utilisation du flash
- Prise de vue en mode Syncro lente (P.40)
- Prise de vue en zoom

Si le symbole du bougé de l'appareil (  ) apparaît, essayez ce qui suit :

- Utilisez le flash (réglez l'appareil photo sur le mode Flash systématique) (P.40)
- Augmentez la sensibilité ISO (P.81)
- Utilisation du déclencheur à retardement (P.86)



## Immortalisez le moment présent (Fin de course)

Le déclencheur fonctionne en deux temps.

Il y a toutefois deux façons d'utiliser le déclencheur : en appuyant entièrement sur la touche de commande sans attendre (à fond) et en appuyant partiellement (à moitié).

Appuyer à fond sur le déclencheur permet une mise au point rapide et la réalisation d'une prise de vue immédiate.

1. **Assurez-vous que l'appareil est sous tension, puis placez le Sélecteur de mode en position  ou A/M.**



2. **Vérifiez la composition de votre photo soit en regardant par le viseur, soit en consultant l'écran à cristaux liquides.**



3. **Placez le sujet à photographier au centre et appuyez sur le déclencheur.**

Pendant l'écriture sur la carte, le témoin 'flash/mise au point auto' clignote.

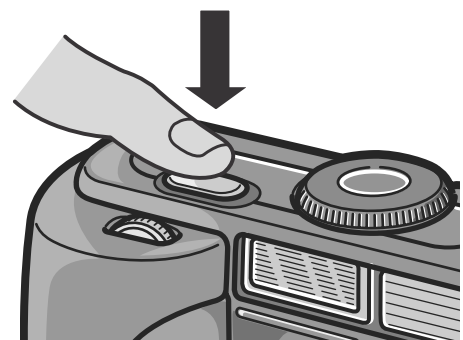

### Note

- La photo qui vient d'être prise s'affiche pendant quelques instants sur l'écran à cristaux liquides puis est enregistrée. (P.116)
- Quand le déclencheur est actionné en un seul temps, il y a risque de bougé. Saisir fermement l'appareil des deux mains et appuyer sur le déclencheur.



## Vérifiez la mise au point et photographiez (Pression jusqu'à mi-course)

Si le déclencheur est actionné à mi-course (à moitié), la fonction de mise au point automatique (autofocus) est activée et la distance focale est déterminée. Appuyez ensuite entièrement (à fond) sur le déclencheur pour effectuer la prise de vue. Cette manière de procéder est pratique quand le sujet n'est pas centré (voir P.36).

1. Assurez-vous que l'appareil est sous tension, puis placez le Sélecteur de mode en position  ou A/M.



2. Vérifiez la composition de votre photo soit en regardant par le viseur, soit en consultant l'écran à cristaux liquides.



3. Placez le sujet à photographier au centre et appuyez sur le déclencheur jusqu'à mi-course.

L'ouverture de l'objectif (valeur F) et la vitesse d'obturation s'affichent en bas de l'écran, et l'appareil fait le point.

Une fois la mise au point faite, l'exposition et la balance des blancs sont également fixées.

Si la mise au point automatique échoue, le réticule (motif en croix) situé au centre de l'écran LCD devient rouge et le témoin d'autofocus en haut à gauche du viseur clignote en vert.

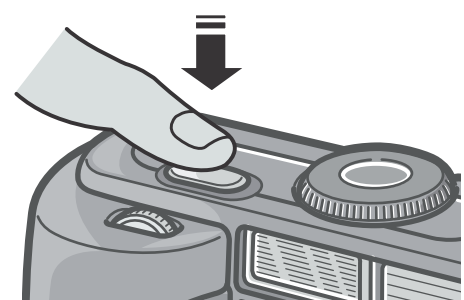

Témoin de mise au point automatique

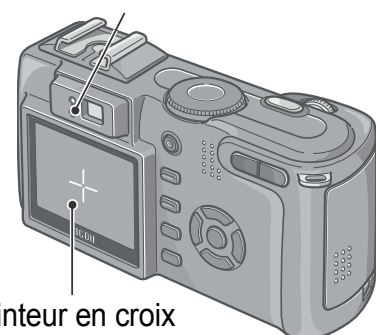

Pointeur en croix

	Couleur des pointeurs en croix	Témoin de mise au point automatique
Avant la mise au point	Blanc	Arrêt
Mis au point	Vert	Marche (vert)
Echec de la mise au point	Rouge	Clignotant (vert)

### Note

Pour spécifier une position de mise au point en prise de vue macro, utilisez la fonction décalage de cible AF. (P.85)

#### 4. Poussez doucement sur le déclencheur jusqu'en fin de course.

Pendant l'écriture sur la carte, le témoin 'flash/mise au point auto' clignote.

La photo que vous venez de prendre reste figée quelques instants sur l'écran LCD et est enregistrée.

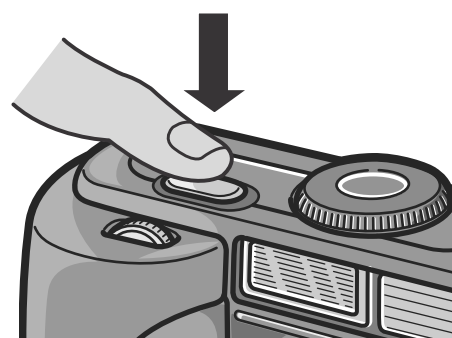

### Note

#### Sujets dont la mise au point est difficile

Il se peut qu'il soit impossible de réaliser la mise au point des types de sujets suivants:

- Les sujets présentant un contraste très faible (le ciel, un mur blanc, le capot d'une voiture, etc.)
- Les sujets présentant des lignes horizontales sans aucun relief.
- Les sujets se déplaçant rapidement.
- Les sujets se situant dans des endroits mal éclairés.
- Les sujets à contre-jour ou se détachant sur un fond très lumineux ou sur un fond de lumière réfléchi.
- Les objets éclairés de manière non continue, tels que les néons.

Lorsque vous souhaitez photographier des sujets de ce type, procédez tout d'abord à la mise au point d'un objet se situant à la même distance que votre sujet, puis prenez votre photo. (voir P.36)

- Afin d'éviter de bouger lorsque vous enfoncez le déclencheur, veillez à appuyer doucement.
- Pendant la mesure des distances pour la mise au point auto, le point blanc au centre de la croix sur l'écran à LCD clignote.
- Le symbole  indique un tremblement de l'appareil. Maintenez l'appareil immobile et recommencez la mise au point.
- Pour les prises de vue en faible éclairage, l'appareil peut automatiquement améliorer la performance de la mise au point (précision AF) en déclenchant le flash immédiatement avant la prise de vue. Cet éclair préliminaire ne peut être déclenché que si la fonction flash est active.
- Lorsque l'écran de paramétrage affiche la fonction [CONFIRM. LCD] sur OFF, la prise de vue fixe ne s'affiche pas sur l'écran LCD.

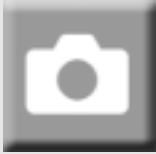

## Quand le sujet à photographier n'est pas centré (mise au point)

Lorsque votre sujet ne se situe pas au centre de votre composition, composez votre photo après la mise au point. (Focus-lock)

Exemple : Prise d'une photo d'un château en arrière-plan avec la mise au point faite sur une personne au premier plan.

Cadrage

Sujet sur lequel faire le point

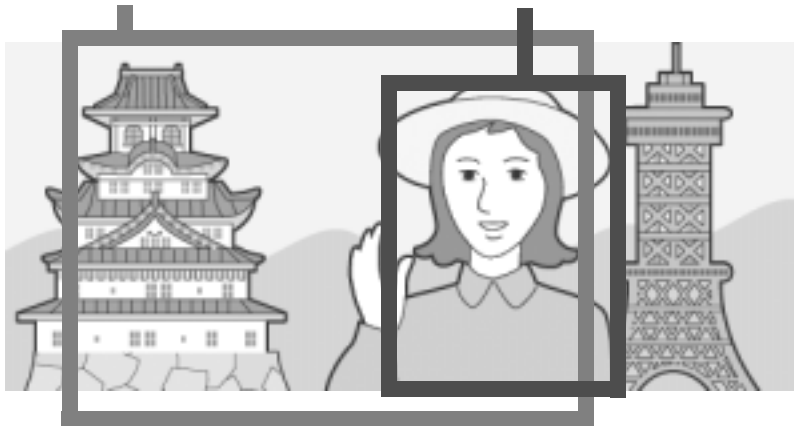

Photo finalisée

1. Assurez-vous que l'appareil est sous tension, puis placez le Sélecteur de mode en position  ou A/M.
2. Placez le sujet à photographier au centre de l'écran LCD ou de la fenêtre du viseur, et appuyez sur le déclencheur jusqu'à mi-course.  
La valeur F (taille de l'ouverture du diaphragme) et la vitesse d'obturation s'affichent en bas de l'écran. L'appareil photo procède à la mise au point.
3. Tout en maintenant la touche enfoncée à mi-course, visez à nouveau et composez votre photo.



4. Poussez doucement sur le déclencheur jusqu'en fin de course.



### Note

En macrophotographie, la fonction de décalage de cible AF vous permet de verrouiller la mise au point sans bouger l'appareil. Cette fonction est particulièrement utile lorsque vous fixez l'appareil à un pied.

### Référence

- Pour plus de précisions sur la macrophotographie, voir P.39.
- Pour le détail concernant la fonction de mise au point automatique (AF), voir P.85.



## Test de la fonction Zoom

En utilisant la touche [↖] (grand angle)/ [↗] (téléobjectif), il vous est possible de modifier la taille du sujet à photographier sans avoir à modifier la distance qui vous en sépare.

En appuyant sur la touche [↖], le champ de l'écran LCD et la fenêtre du viseur s'élargissent. Lorsque vous appuyez sur la touche [↗] (téléobjectif), le sujet cadré apparaît plus grand sur l'écran LCD et dans le viseur.

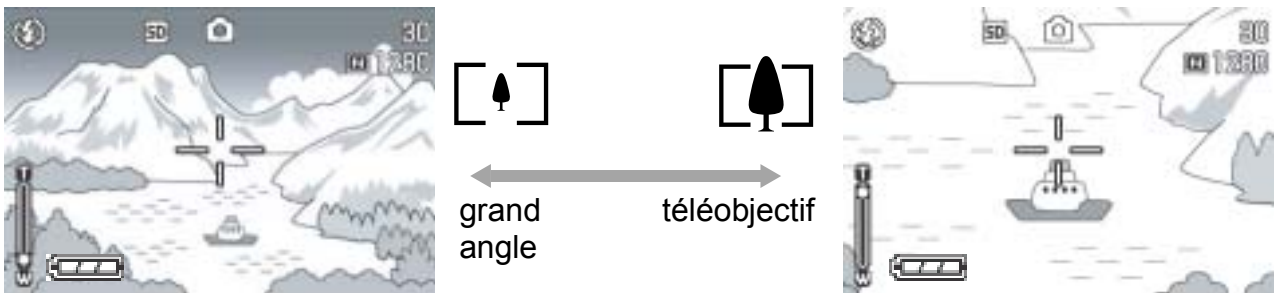

1. Lorsque l'appareil photo est prêt à prendre la photo, appuyez sur la touche [↖] ou sur la touche [↗].

Vous pouvez vérifier l'état du Zoom sur la barre du Zoom apparaissant sur l'écran LCD.

2. Composez votre photo et enfoncez le déclencheur à mi course.
3. Enfoncez le déclencheur jusqu'en fin de course.

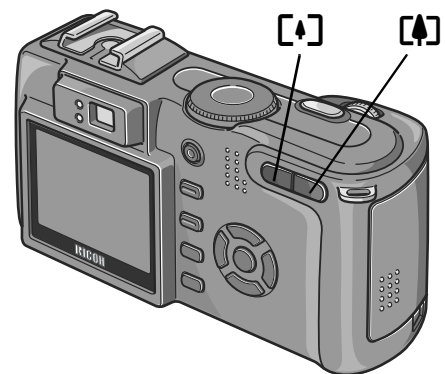

### Note

#### Utilisation du zoom

Lorsque la fonction de zoom par pas est activée depuis le menu SETUP, la focale du zoom optique peut être fixée à l'un des 4 pas prévus (focales équivalentes à 28, 35, 50 et 85 mm pour un appareil 35 mm).

#### Utilisation du zoom numérique

Le zoom numérique permet des agrandissements supérieurs à l'agrandissement maximum (x4.0) grâce à la touche [↗] (Téléobjectif) (jusqu'à x3.0).

Pour passer en zoom numérique, lever le doigt de la touche [↗] quand le zoom atteint la limite côté [↗] (Télé) de la barre de Zoom, puis appuyer de nouveau.





## Prise de vue macro (Mode Macro)

L'utilisation de la touche  (Macro) vous permettra d'obtenir un gros plan avec l'objectif et de prendre une photo. (Prise de vue Macro).

Il convient particulièrement bien à la photographie de petits objets car il permet de faire le point jusqu'à 1 cm seulement de l'objet visé.



### 1. Lorsque l'appareil photo est prêt à prendre la photo, appuyez sur la touche .

 s'affiche momentanément en grand au centre de l'écran LCD, puis cette icône s'affiche dans le bandeau du haut.

### 2. Composez votre photo et enfoncez le déclencheur à mi course.

### 3. Enfoncez le déclencheur jusqu'en fin de course.

Pour quitter le mode Macro, appuyez à nouveau sur la touche .

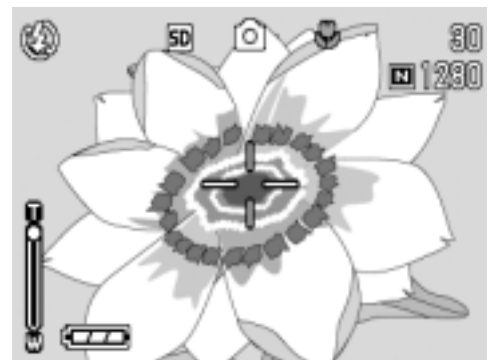

### Note





- Avec le zoom, il est possible d'effectuer des prises de vue en rapproché dans les limites suivantes :  
En grand-angle (W): Jusqu'à environ 1 cm du sujet  
En téléobjectif (T): Jusqu'à environ 10 cm du sujet
- Lorsque vous faites de la macrophotographie, le viseur est désactivé. Utilisez l'écran LCD pour la visée.
- En macrophotographie, la fonction de décalage de cible AF vous permet de verrouiller la mise au point sur un objet décalé par rapport au centre, en modifiant le cadrage sans bouger l'appareil. Elle est utile pour la prise de vue sur pied (P.85).





## Utilisation du Flash

En appuyant sur la touche  (flash), vous pouvez passer en mode Flash (configuration Flash, Flash désactivé, etc.) Par défaut, le flash de l'appareil est désactivé. Mesuré depuis la lentille avant de l'objectif, la portée du flash va approximativement de 0,2 à 5,0 m (W, Grand angle) ou de 0,15 à 2,9 m (T, Téléobjectif) lorsque le réglage de sensibilité ISO est AUTO.

### [Types de Modes Flash]

	Flash Off	Le flash ne peut pas être utilisé.
	Automatique	Lorsque votre sujet est faiblement éclairé ou rétro éclairé, le flash se déclenche automatiquement.
	Atténuation yeux rouges	Atténue le phénomène des yeux rouges, causé par la réflexion de l'éclair du flash sur la rétine des personnes ou animaux photographiés.
	Flash systématique	Le flash se déclenche, indépendamment des conditions, lors de la prise de vue.
	Synchro lente	Le flash se déclenche avec une vitesse d'obturation moindre. Ce mode est parfaitement approprié pour la prise de vue de portraits la nuit. L'usage d'un trépied est conseillé.

1. **Positionnez le sélecteur de mode sur , A/M ou SCENE.**
2. **Appuyez sur la touche  (Flash) pour activer le Mode Flash.**

Le symbole du flash s'affiche momentanément en grand au centre de l'écran LCD, puis s'affiche en haut à gauche.

Le flash commence à se recharger. Pendant que le flash se recharge, l'écran LCD s'éteint et le témoin lumineux du flash se met à clignoter. Une fois le chargement terminé, le témoin lumineux cesse de clignoter et reste constamment éclairé. Vous pouvez alors prendre votre photo.



### Note

- Les paramètres sont sauvegardés jusqu'à ce que vous appuyiez sur la touche  (Flash) et modifiez le réglage.
- Lors de la prise de la vidéo ou lorsque l'appareil est réglé sur le mode Prises de vues en rafale, le flash est toujours désactivé.
- Pour les prises de vue en faible éclairage, l'appareil peut améliorer la performance de la mise au point (précision d'autofocus) en déclenchant le flash immédiatement avant la prise de vue. Cet éclair préliminaire ne peut être déclenché que si la fonction flash est active.
- Si l'appareil est pourvu d'une pile au lithium-ion, l'écran à LCD s'éteint pendant la charge du flash.
- L'appareil étant équipé d'une griffe, vous pouvez lui raccorder un flash externe (disponible dans le commerce).

## Utilisation de la griffe

L'appareil étant équipé d'une griffe, vous pouvez lui raccorder un flash externe (disponible dans le commerce).

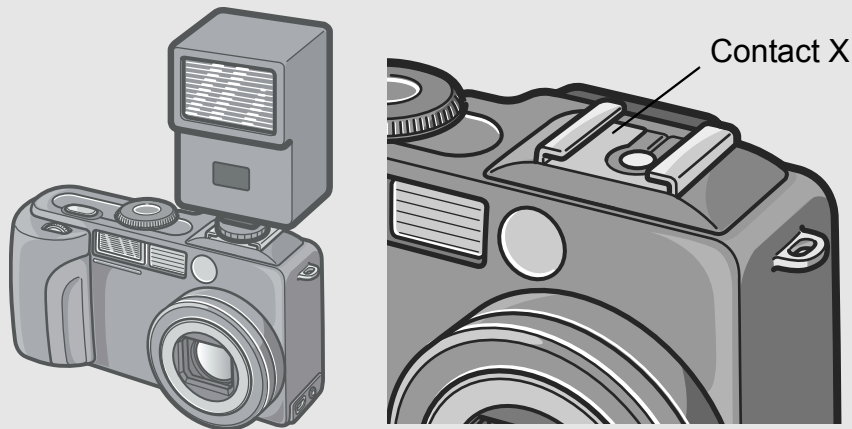

Réglez l'exposition (l'ouverture) grâce à la fonction de correction d'exposition (P.78) ou d'exposition manuelle (P.87).

Pour plus de précisions, consultez la documentation du flash externe.

Pour fixer un flash externe à la griffe, procédez comme suit.

- 1. L'appareil photo et le flash externe étant hors tension, fixez le flash externe à la griffe.**
- 2. Mettez l'appareil sous tension et placez le sélecteur de mode sur A/M (Priorité à l'ouverture) (P.87).**
- 3. Réglez la sensibilité ISO de l'appareil sur un réglage autre que AUTO.**
- 4. Mettez le flash externe sous tension, réglez-le pour un fonctionnement Automatique, et réglez le nombre f (ouverture) et la sensibilité ISO aux mêmes réglages que sur l'appareil photo.**

Pour retirer le flash externe de l'appareil, mettez-le d'abord hors tension.









## Attention

- Quel que soit le réglage du flash, un signal flash en service est envoyé au contact X de la griffe. Pour couper le flash externe, procédez depuis l'interrupteur sur le flash.
- Il se peut que l'exposition ne soit pas correcte même lorsque le nombre f et la sensibilité ISO du flash externe sont réglés aux mêmes valeurs que sur l'appareil photo. Dans ce cas, modifiez ces réglages de nombre f et de sensibilité ISO sur le flash externe.
- Quand le signal flash en service est envoyé, l'appareillage envoie une impulsion positive au contact d'impulsion X.
- Les flashes vendus dans le commerce permettent rarement d'inverser la polarité de leurs contacts électriques. Si la polarité n'est pas la bonne, il est possible que non seulement le flash ne fonctionne pas, mais aussi qu'il endommage l'appareil. Pour connaître les caractéristiques précises des contacts électriques du flash externe, contactez son fabricant.
- Utilisez un flash externe dont le champ d'éclairage angulaire couvre le champ de prise de vue de l'appareil.
- Utilisez un flash externe lorsque vous devez éclairer la scène à une distance pour laquelle le flash intégré ne convient pas. Si vous prenez une photo à courte distance avec le flash externe, la scène risque d'être surexposée.
- N'utilisez pas un flash externe doté d'une broche de signal spéciale. L'utilisation d'un tel flash peut entraîner une mauvaise exposition, voire endommager les circuits de l'appareil.



## Prise de vue en mode adaptation de scène

Lorsque vous utilisez le mode Scène, vous pouvez choisir parmi 6 types de modes de prise de vue différents et bénéficier automatiquement des paramètres les plus adaptés au type de scène que vous photographiez.

	PORTRAIT	Il s'agit du mode le mieux adapté pour photographier des personnes.
	SPORTS	A utiliser pour réaliser des photos de sujets en mouvement.
	PAYSAGE	A utiliser lorsque vous photographiez une scène comportant une partie importante de vert ou de ciel bleu.
	SCÈNE DE NUIT	A utiliser pour photographier des scènes nocturnes. Ce mode autorise également la prise de vues de personnes.
	MODE TEXTE	Utilisez ce mode pour photographier du texte, par exemple des notes manuscrites sur un tableau blanc à une réunion.
	HAUTE SENSIBILITÉ	A utiliser lorsque vous prenez des photos dans des endroits faiblement éclairés.

1. **Assurez-vous que l'appareil est sous tension et positionnez le sélecteur de mode sur SCENE.**

L'écran de sélection scène s'affiche.



2. **Appuyez sur la touche ▲▼ pour déplacer le cadre bleu sur le mode que vous souhaitez sélectionner.**
3. **Appuyez sur la touche OK.**

Le symbole correspondant au mode s'affiche dans la partie supérieure de l'écran LCD.



4. **Appuyez sur le déclencheur.**

Si vous appuyez à nouveau sur la touche ▲, l'écran de Sélection de la Scène s'affiche et vous permet de modifier la scène.



## Note

En mode Scènes de nuit, le flash se déclenche si toutes les conditions suivantes sont satisfaites :

- Le flash est réglé sur automatique.
- Le flash est nécessaire en raison du faible éclairage ambiant.
- Un personnage ou un objet quelconque se trouve à proximité.



## Référence

- Pour changer la Q IMAGE/TAILLE, voir P.62.
- Pour changer la densité en mode TEXTE, voir P.84.
- Pour la liste des rubriques du menu de paramétrage prise de vue en mode Scène, voir P.162.
- Pour les combinaisons possibles des fonctions en mode Scène, voir P.161.



## Vérification de l'image fixe que vous venez de prendre (Vérification rapide)

Vous avez la possibilité de visualiser l'image que vous venez de prendre sur l'écran LCD.

Si vous n'êtes pas satisfait de la prise de vue, vous pouvez l'effacer immédiatement.







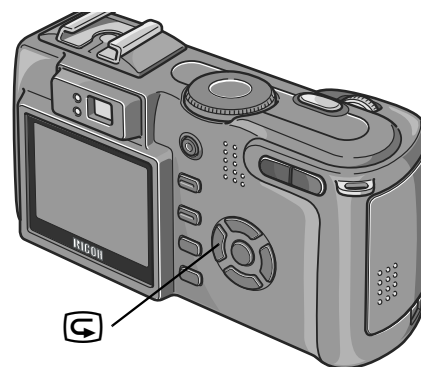



### 1. Alors que l'appareil est toujours en mode prise de vue, appuyez sur la touche (Vérification rapide).

La dernière photo que vous ayez prise s'affiche sur l'écran LCD.

Appuyez à nouveau sur la touche  (Vérification rapide) ; l'appareil photo est prêt à prendre la photo.





#### En Lecture immédiate (Quick Review)

Touche 	Retour au Mode prise de vue.
Touche 	Agrandissement de l'image affichée. Utilisez les touches     pour vous déplacer dans l'image affichée.
Touche 	Réduction de l'image préalablement agrandie par pression de la touche  .
Touche OK	Affichage de l'image dans son format maximum possible ou retour au format original.
Touche 	Suppression du fichier en cours d'affichage. Avec la touche  apparaît un message de confirmation de la suppression du fichier. Sélectionnez [SUPPRIMER] et appuyez sur la touche OK.



#### Note

- Une fois l'appareil hors tension, la photo prise ne peut pas être affichée en mode , même si vous appuyez sur la touche "" (Aperçu rapide).
- Si vous utilisez la fonction d'Aperçu rapide pour visualiser une photo prise en mode Texte (voir P.43), l'image affichée peut être de qualité légèrement inférieure à l'image réellement enregistrée.



## Analyse de la photo que vous venez de prendre

Le mode lecture permet de visionner les photos prises. Il est également possible de les effacer ou de les agrandir dans ce même mode.

### 1. Positionnez le sélecteur de mode sur .

L'appareil passe en mode Lecture et affiche la dernière photo prise.

Vous pouvez visualiser vos photos par ordre chronologique avec la touche .

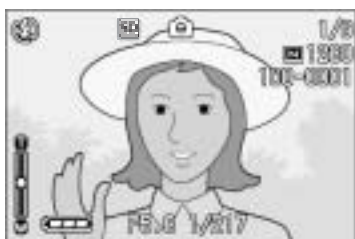
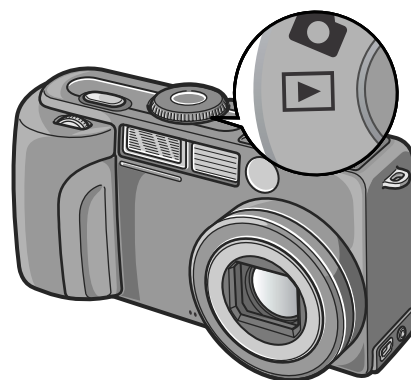

Précédente

Suivante



### Note

#### Source des images en lecture

Lorsqu'il n'y a pas de carte mémoire SD installée, l'appareil lit le contenu de sa mémoire interne ; lorsqu'une carte mémoire SD est installée dans l'appareil, il lit le contenu de la carte.



### Référence

- Pour visionner les vidéos, voir P.95.
- Pour écouter les enregistrements sonores, voir P.97.
- Pour visionner les photos avec un mémo vocal, voir P.76.





## Présentation générale (Affichage en mosaïque)

Il vous est possible de visionner plusieurs photos en même temps (6 photos à la fois).  
Vous pouvez effacer l'image qui est sélectionnée ou sélectionner une prise de vue pour la visionner seule.

### 1. Positionnez le sélecteur de mode sur .

La dernière photo que vous avez prise s'affiche.

### 2. Appuyez sur la touche (Affichage mosaïque).

L'écran se divise en 6 sections et 6 images fixes s'affichent.

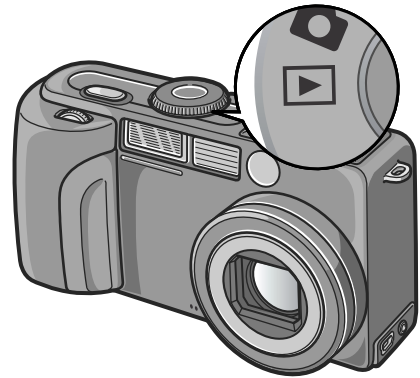

### Procédure pour n'afficher qu'une seule photo :

#### 1. Utilisez les touches pour sélectionner la photo que vous souhaitez afficher seule.

#### 2. Appuyez deux fois sur la touche (Agrandissement) ou une fois sur la touche OK.

La photo sélectionnée



### Référence

Pour effacer la photo sélectionnée, veuillez vous reporter à la P.51.



## Affichage d'images fixes agrandies

Il est possible d'agrandir les images fixes affichées sur l'écran LCD.



### 1. Positionnez le sélecteur de mode sur .

La dernière photo que vous avez prise s'affiche.







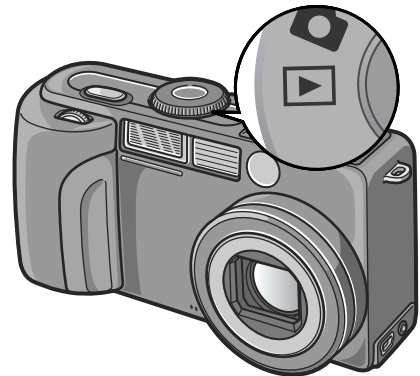

### 2. La photo que vous vouliez agrandir s'affiche.

### 3. Appuyez sur la touche (Agrandissement).

La photo est agrandie.

Pour revenir à l'affichage initial, appuyez sur la touche , .



En Vue agrandie	
Touche 	Agrandissement de l'image affichée. Utilisez les touches     pour vous déplacer dans l'image affichée.
Touche 	Réduction de l'image préalablement agrandie par pression de la touche  .
Touche 	Affichage de l'image dans son format maximum possible ou retour au format original.



### Note

- Le mode vue agrandie est également possible en mode revue instantanée.
- Les agrandissements maximum sont les suivants :

3264x2448	2592x1944	2048x1536	1280x960	640x480
x8	x8	x8	x6.7	x3.4

# Visualisation sur un téléviseur

Vous pouvez visionner les images fixes que vous avez prises sur l'écran d'un téléviseur. Tout ce qui s'affiche normalement sur l'écran LCD de l'appareil est reproduit sur l'écran du téléviseur.

Pour utiliser votre téléviseur à cet effet, raccordez l'appareil photo au téléviseur à l'aide du câble AV fourni avec l'appareil.

Pour visualiser des images fixes sur un téléviseur, procédez comme indiqué ci-dessous.

## 1. Branchez fermement le câble AV dans le connecteur d'entrée vidéo du téléviseur.

Raccordez le connecteur blanc du câble AV au connecteur d'entrée audio (blanc) du téléviseur et le connecteur jaune au connecteur d'entrée vidéo (jaune) du téléviseur.

d'entrée vidéo (jaune)

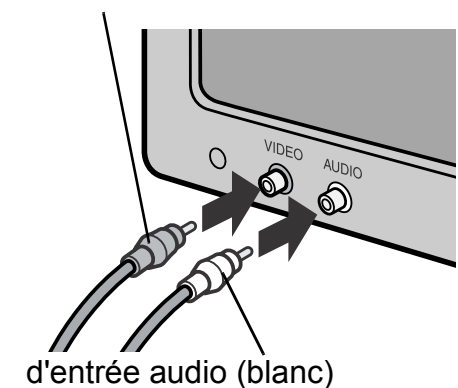

## 2. Assurez-vous que l'appareil photo est hors tension.

## 3. Branchez fermement le câble AV dans le connecteur de sortie vidéo de l'appareil photo.

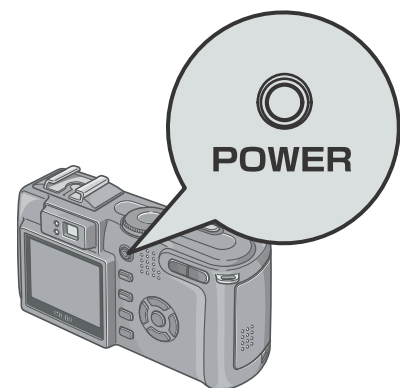

## 4. Faites passer le téléviseur en mode Vidéo. (Sélectionnez l'entrée "Video" correspondant au connecteur d'entrée utilisé.)

Pour plus de précisions, voir documentation du téléviseur.

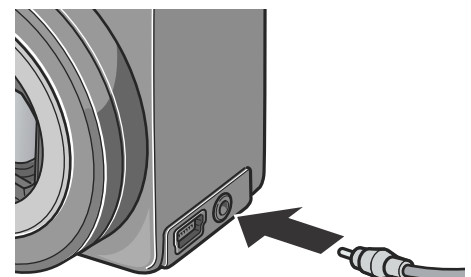

## 5. Positionnez le sélecteur de mode sur .

## 6. Allumez l'appareil en appuyant sur l'interrupteur d'alimentation.

Le raccordement du câble AV à l'appareil entraîne l'extinction de l'écran LCD et la coupure du haut-parleur.

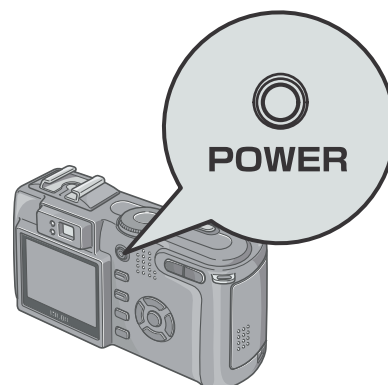

### Note

- Si vous raccordez le câble AV au connecteur d'entrée de votre enregistreur vidéo, vous pouvez enregistrer en vidéo les vues que vous avez prises avec l'appareil.
- L'appareil utilise le signal vidéo NTSC (utilisé au Japon et dans d'autres pays) pour raccordement à un téléviseur, etc. Si votre téléviseur ou autre périphérique vidéo utilise le signal PAL (standard en Europe et ailleurs), sélectionnez PAL via le menu de paramétrage (SETUP) de l'appareil avant d'effectuer le raccordement.

### Référence

Pour modifier le mode Sortie vidéo, voir P.122.



## Suppression des images non désirées

Vous pouvez effacer des photos qui ne sont pas réussies de la mémoire interne ou de la carte mémoire SD.

Il existe 3 procédures pour les supprimer.

- Suppression des photos une par une (1 fichier)
- Suppression de toutes les fenêtres en une seule fois
- Sélection de plusieurs fenêtres et suppression de tous les éléments sélectionnés.

### 1. Positionnez le sélecteur de mode sur .

Pour effacer les photos une par une, affichez la photo que vous souhaitez effacer.

### 2. Appuyez sur la touche (supprimer).

### 3. Appuyez sur la touche , sélectionnez [EFF. UN] ou [EFF. TOUS] et appuyez sur la touche OK.

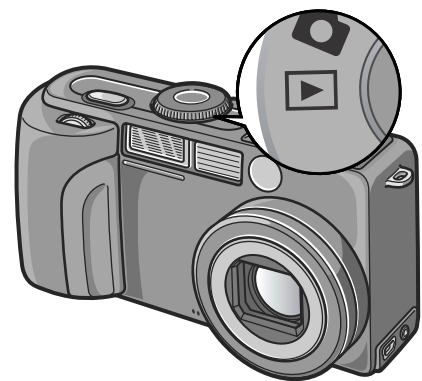

### Après sélection de [EFF UN]:

L'affichage indique que l'annulation est en cours ; une fois l'opération terminée, l'affichage revient à l'écran de lecture.

### Après sélection de [EFF. TOUS]:

Un message de confirmation de l'opération apparaît ; appuyer sur la touche  pour choisir [Oui] puis appuyez sur la touche OK.







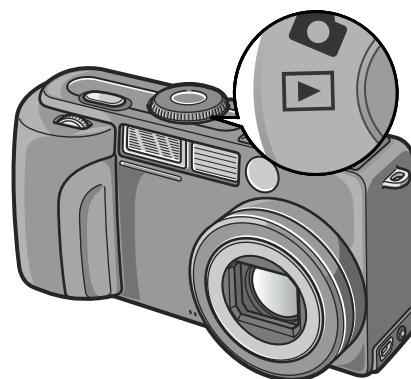

## Suppression de plusieurs fenêtres en une seule fois

1. Positionnez le sélecteur de mode sur  (Mode Lecture).

2. Appuyez sur la touche  (Affichage mosaïque).

L'écran est divisé en 6 fenêtres en mosaïque.



3. Appuyez sur les touches     pour sélectionnez les images fixes que vous souhaitez effacer et appuyez sur la touche  (suppression).

Le symbole 'corbeille' s'affiche dans la partie supérieure de l'image fixe.



4. Recommencez l'étape 3 pour sélectionner toutes les images que vous souhaitez supprimer.

Si vous sélectionnez une image accidentellement, vous pouvez la désélectionner en appuyant une nouvelle fois sur la touche  (supprimer).

5. Appuyez sur la touche OK.

6. Appuyez sur la touche , sélectionnez [OUI] et appuyez sur la touche OK.

L'écran indique que la suppression est en cours ; une fois la suppression achevée, l'écran Présentation générale s'affiche à nouveau.

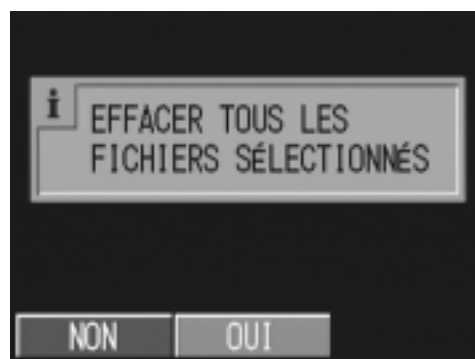

# Chapitre 2

## Diverses façons de faire/visionner des photos

Impression directe .....	54
De nombreux modes de prise de vue .....	59
Prises de vues en rafale avec Multi-Shot.....	90
Réalisation/lecture de vidéos .....	94
Enregistrement/lecture du son.....	96
Autres fonctions possibles en mode Lecture	98

# Impression directe

## À propos de la fonction Impression directe

La norme d'impression directe permet d'imprimer des photos en branchant directement l'appareil photo à l'imprimante à l'aide d'un câble de liaison USB. Les photos peuvent être ainsi imprimées rapidement et aisément sans passer par un ordinateur.



### Attention

- Il n'est pas possible d'imprimer les séquences vidéo (.AVI) à l'aide de cette fonction. Dans le cas des images fixes sonorisées (.JPG et .WAV), seules les images (.JPG) sont imprimées.
- Certaines imprimantes ne supportent pas les images prises en mode Texte (TIFF). Il n'est pas possible de garantir le résultat à l'impression de ces images TIFF.



### Note

- Cet appareil photo utilise PictBridge, le standard d'impression directe.
- Votre imprimante doit être compatible avec PictBridge pour que vous puissiez utiliser la fonction d'impression directe. Pour vous assurer de cette compatibilité, voir documentation de l'imprimante.
- Pour imprimer directement sur une imprimante supportant à la fois l'Impression directe et PictBridge, sélectionnez [ORIG.] pour la [CONNEXION USB].

## Raccordement de l'appareil photo à une imprimante

Raccorder l'appareil photo à une imprimante à l'aide du câble USB fourni.

- 1. Vérifiez que l'imprimante est prête à imprimer.**
- 2. Raccordez l'appareil photo à l'ordinateur via le câble USB fourni.**

Mettez l'imprimante sous tension si ce n'est déjà fait.



### Note

Avant de débrancher le câble USB de l'appareil et de l'ordinateur, vérifiez que l'appareil est hors tension.



## Diverses façons de faire/visionner des photos

Vous pouvez transférer des images de l'appareil photo à une imprimante compatible PictBridge afin de les imprimer.

Lorsqu'il n'y a pas de carte mémoire SD installée dans l'appareil photo, ce sont les images de la mémoire interne de l'appareil qui sont envoyées à l'imprimante ; dans le cas contraire, ce sont les images de la carte mémoire SD.



### Attention

Ne débranchez pas le câble USB en cours d'impression.



### Note

Si l'imprimante émet un message d'erreur en cours de transfert, vérifiez son état et agissez en conséquence.

## Impression d'une ou de toutes les images

### 1. Assurez-vous que l'imprimante est prête à imprimer.

L'écran « Connexion » peut éventuellement apparaître.

### 2. Appuyez sur la touche ADJ.

L'écran du mode lecture Impression directe apparaît.

### 3. Appuyez sur les touches ◀▶ pour sélectionner une image à imprimer.

### 4. Appuyez sur la touche ADJ.

### 5. Appuyez sur les touches ▲▼ pour sélectionner [1 FICHIER] ou [TS FICH.].

### 6. Appuyez sur la touche OK.

Le menu d'Impression directe apparaît.

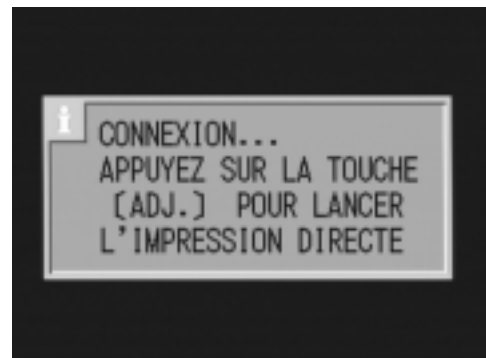

**7. Appuyez sur les touches ▲▼ pour sélectionner une rubrique puis appuyez sur la touche ► pour afficher l'écran détaillant les options.**

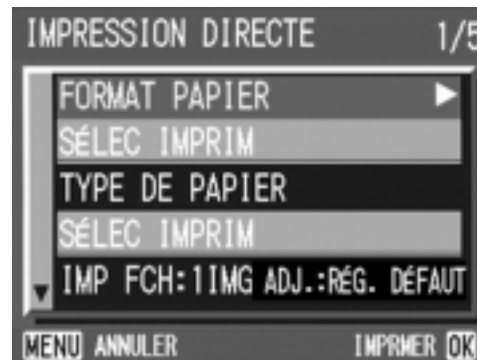

Tant que le message "Connexion en cours" reste affiché, l'imprimante est en cours de connexion. Quand cette connexion est effectuée, le message "Connexion en cours" disparaît et est remplacé par "Impression directe". Passez alors à l'opération suivante.

Il est possible de sélectionner l'une des rubriques suivantes. Ces rubriques ne sont affichables que si elles sont supportées par l'imprimante.

Les rubriques repérées par un \* ne s'affichent que si elles sont supportées par une imprimante Ricoh.

Nom de l'option	Fonction
FORMAT PAPIER	Permet de définir le format du papier.
TYPE DE PAPIER	Permet de définir le type de papier utilisé.
TYP D'IMPRESS	Fixe le nombre d'images à imprimer sur chaque feuille de papier. Le nombre d'images imprimable sur une feuille de papier dépend de l'imprimante utilisée.
DATE IMPRESSIONS	Permet d'imprimer la date de la prise de vue sur la photo. Le format de la date peut être défini grâce à l'option REGLAGE DATE du mode de paramétrage (Setup).
NOM DU FICHIER	Permet d'imprimer le nom du fichier sur la photo.
OPTIMISATION IMAGE	Permet de demander une optimisation de l'image avant son impression.
TAILLE IMPR.	Permet de déterminer le format d'impression.
QLTÉ IMPR.	Permet de déterminer la qualité d'impression.
IMPR. RAPPORT*	Impression sur formulaires.
IMPRESS. MÉMO*	Impression du contenu d'un mémorandum appareil photo à l'impression d'une image avec mémo appareil photo sur un formulaire.

**8. Appuyez sur les touches ▲▼ pour sélectionner la rubrique voulue, puis appuyez sur la touche OK.**

Le menu d'Impression directe s'affiche à nouveau.

**9. Répétez les étapes 7 et 8 pour modifier les réglages à votre convenance.**

## Note

Pour spécifier le nouveau réglage comme valeur par défaut lors de la prochaine utilisation, cliquez sur la touche ADJ. à l'écran de l'étape 7. Quand l'écran ci-contre à droite apparaît, sélectionnez [REGLER] et appuyez sur la touche OK.

Sélectionnez [ANNULER] pour revenir aux réglages par défaut.



2

Diverses façons de faire/visionner des photos

## 10. Appuyez sur la touche OK.

L'image est envoyée à l'imprimante et l'écran "Connexion" réapparaît.

Appuyez sur la touche MENU pour annuler l'opération.

À la fin du transfert, l'écran de lecture pour impression directe s'affiche à nouveau et l'impression débute.

## Impression de plusieurs images

### 1. Assurez-vous que l'imprimante est prête à imprimer.

L'écran "Connexion" peut éventuellement apparaître.

### 2. Appuyez sur la touche ADJ.

L'écran du mode lecture pour impression directe apparaît.

### 3. Appuyez sur la touche (Affichage mosaïque).

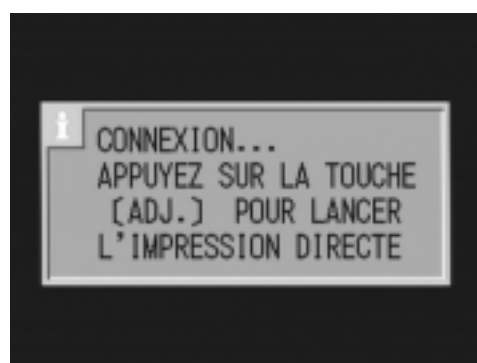

L'écran affiche en mosaïque les vignettes miniatures de six images.



### 4. Appuyez sur les touches pour sélectionner une image à imprimer.

### 5. Appuyez sur la touche OK.

### 6. Appuyez sur les touches pour sélectionner le nombre d'exemplaires de l'image à imprimer.

Appuyez sur la touche  pour augmenter ce nombre ou sur la touche  pour le réduire.

### 7. Appuyez sur les touches pour sélectionner une image à imprimer.

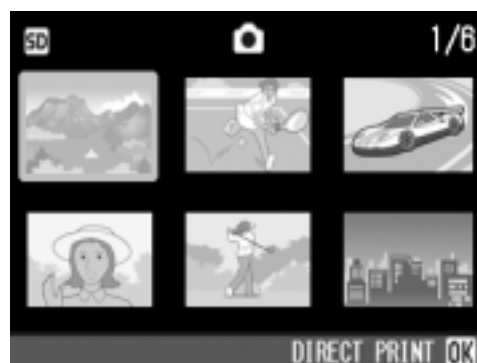

8. Appuyez sur les touches ▲▼ pour sélectionner le nombre d'exemplaires de l'image à imprimer.
9. Répétez les étapes 7 et 8 pour sélectionner toutes les images à imprimer et le nombre d'exemplaires de chacune d'elles.

**10. Appuyez sur la touche MENU.**

Le menu d'Impression directe apparaît.

**11. Appuyez sur les touches ▲▼ pour sélectionner une option, puis appuyez sur la touche ► pour afficher l'écran détaillé correspondant.**

Tant que le message "Connexion en cours" reste affiché, l'imprimante est en cours de connexion. Quand cette connexion est effectuée, le message "Connexion en cours" disparaît et est remplacé par "Impression directe". Passez alors à l'opération suivante. Pour les réglages disponibles, voir P.56.

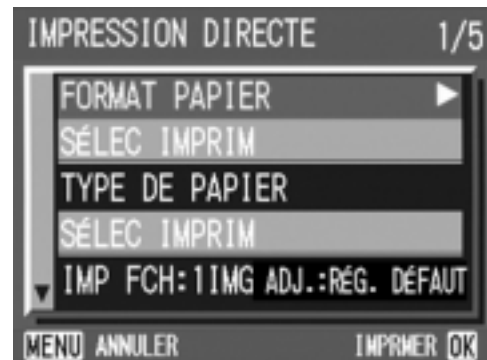

**12. Appuyez sur les touches ▲▼ pour sélectionner la rubrique voulue, puis appuyez sur la touche OK.**

Le menu d'Impression directe s'affiche à nouveau.

**13. Répétez les étapes 11 et 12 pour modifier les réglages à votre convenance.**

**14. Appuyez sur la touche OK.**

Les images sélectionnées sont envoyées à l'imprimante et l'écran "Connexion" réapparaît.

Appuyez sur la touche MENU pour annuler l'opération.

Lorsque toutes les images sélectionnées ont été envoyées par l'appareil photo à l'imprimante, l'écran de lecture pour impression directe s'affiche à nouveau.

 **Note**

- Seules les images ayant une marque d'impression sont imprimées (  ). Quand vous annulez une impression d'images et que vous essayez ensuite de réimprimer, assurez-vous que la marque d'impression se trouve bien sur les images que vous voulez imprimer.
- La même photo peut également être imprimée plusieurs fois sur une même feuille.
- Les rubriques possibles dépendent des fonctions de l'imprimante.
- Pour imprimer les images en utilisant les réglages par défaut de l'imprimante, sélectionnez Réglages imprimante sur l'écran détaillé des options.

# De nombreux modes de prise de vue

## Utilisation de la touche ADJ. (Ajustements)

La touche ADJ donne accès en raccourci aux réglages de correction d'exposition, de balance des blancs et de sensibilité ISO. Vous pouvez également lui ajouter un raccourci vers une fonction de votre choix. Si vous vous servez souvent d'une fonction, vous y aurez ainsi accès plus rapidement.

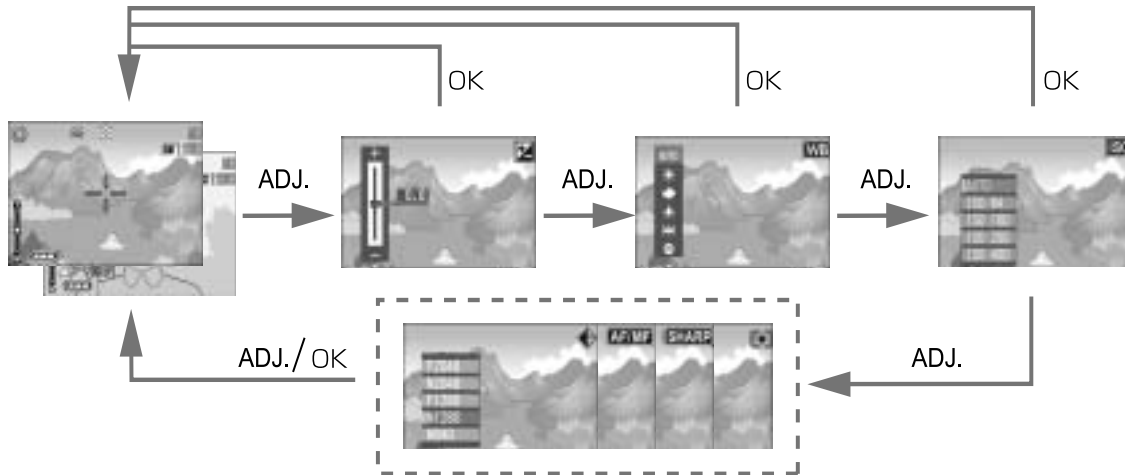

Passez par l'écran de configuration (SETUP) pour associer une fonction utilisateur à la touche ADJ (P.114).

## Réglages à l'aide de la touche ADJ.

Les réglages qui peuvent être effectués plus rapidement grâce à la touche ADJ. diffèrent en mode SCENE et en mode Séquence vidéo.

Mode Image Animée	Contrôle d'exposition, balance des blancs, sensibilité ISO
Mode Image fixe	Balance des Blancs
Mode Scène (Mode Texte)	Densité de Texte
Mode Scène (autre que mode Texte)	Contrôle d'exposition, balance des blancs



### Référence

- Comp. Exposit. , voir P.78.
- Balance des blancs, voir P.79.
- Sensib. ISO, voir P.81.
- Densité texte, voir P.84.
- Pour activer une fonction à l'aide de la touche ADJ., voir P.114.

# Menu des réglages de prise de vue

Le menu des réglages de prise de vue permet de procéder à la prise de vues après réglage des rubriques indiquées dans le tableau ci-dessous.

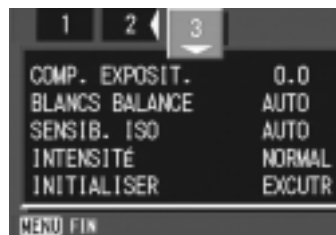
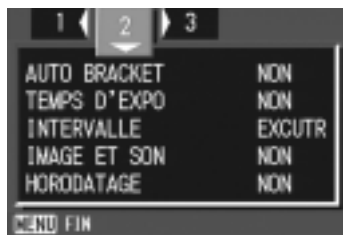

\*Dans la colonne des options possibles du tableau ci-dessous, les valeurs par défaut à l'achat de l'appareil sont indiquées entre crochets [ ].

Réglage	Option	Voir
Q IMAGE/TAILLE	NC3264, F3264, [N3264], N2592, N2048, N1280, N640	P.62
MISE AU POINT	[AF], MF, SNAP, ∞	P.64
PHOTOMÉTRIE	[MULTI], CENTRE, SPOT	P.67
NETTETÉ	NET, [NORMAL], DOUX	P.68
MODE CONTINU	[NON], CONT., CONT. S, CONT.M	P.90
AUTO BRACKET	OUI, [NON], WB-BKT	P.69
TEMPS D'EXPO	[NON], 1, 2, 4, 8 secondes	P.72
INTERVALLE	[0 s], 5 secondes à 3 heures	P.74
IMAGE ET SON	[NON], OUI	P.76
HORODATAGE	[NON], DATE TEMPS	P.77
COMP. EXPOSIT.	-2,0 à +2,0	P.78
BLANCS BALANCE	[AUTO], ☀️ (Lumière du jour), ☁️ (Nuageux), 🔦 (Éclairage tungstène), 💡 (Éclairage fluorescent), Ⓜ️ (Simple action)	P.79
SENSIB. ISO	[AUTO], ISO64, ISO100, ISO200, ISO400, ISO800, ISO1600	P.81
INTENSITÉ	VIVE, [NORMAL] NEUTRE	P.82
RÉGLAGE OUVERTURE	MIN, DEMI, [MAX]	P.87
INITIALISER	_____	P.83

## Référence

Pour la liste des rubriques du menu de paramétrage prise de vue en modes Vidéo et Scène, voir P.162

# Utilisation du menu des réglages de prise de vue

1. Quand l'appareil est prêt à fonctionner, appuyez sur la touche MENU .

Les menus des réglages de prise de vue s'affichent.

2. appuyez sur les touches ▲▼◀▶ pour sélectionner les rubriques souhaitées.

Les rubriques des réglages s'affichent sur trois écrans.

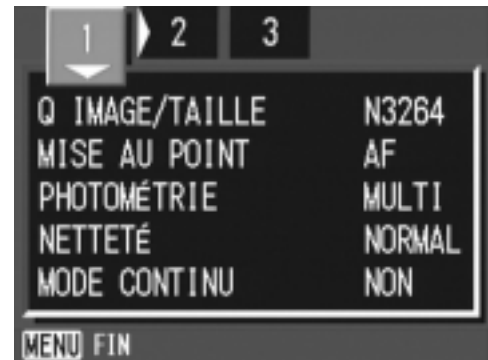

3. Après avoir sélectionné un point de réglage, appuyez sur la touche OK ou ►.

Les options du point de réglage s'affichent.

4. Appuyez sur les touches ▲▼ pour faire un choix.

5. Appuyez sur la touche OK ou ◀.



6. Après avoir appuyé sur la touche ◀ à l'étape 5, appuyez également sur la touche MENU.

Le menu des réglages de prise de vue disparaît et l'appareil est prêt au fonctionnement.

# Choix du mode Qualité de l'image/Format de l'image(Q IMAGE/TAILLE)

Le format des fichiers d'images et des fichiers vidéo enregistrés dépend de la qualité de l'image et des réglages du format.

Le mode Qualité de l'image propose trois types de résolutions: N (Normal), F (Fine) et NC (Non compressé).

Types de Modes qui vous sont proposés		
Symbole	Mode	Description
	Mode normal	Le taux de compression est élevé, ce qui permet d'obtenir des fichiers moins lourds. Il s'agit du mode normalement utilisé pour la prise de vues.
	Mode fin	Le taux de compression étant faible, les fichiers sont plus lourds, mais la qualité de l'image est supérieure à celle obtenue en mode Normal.
	Mode NC	Dans ce mode, les images sont enregistrées au format TIFF sans compression (YUV-TIFF). Les images sont plus claires qu'en mode F3264 ou N3264. Mais la taille de chaque image est plus grande et la durée de l'enregistrement de l'image après la prise de vue est plus longue.

## Présentation générale des modes Qualité de l'image / Format de l'image.

Mode	Size	Affichage écran	Usages
NC (Non compressé)	3264 X 2448	NC3264	Pour le téléchargement d'images dans un ordinateur et la correction d'images ou leur impression en grand format.
F (Fin)	3264 X 2448	F3264	
N (Normal)	3264 X 2448	N3264	
	2592 X 1944	N2592	Pour l'impression d'images en grand format.
	2048 X 1536	N2048	
	1280 X 960	N1280	Pour la prise de vue de nombreuses photos.
	640 X 480	N640	Possibilité d'enregistrement du plus grand nombre possible d'images sur une seule et même carte mémoire SD. Pour attacher des images à du courriel ou pour les utiliser sur des pages Web.

En Mode vidéo il est possible de choisir 320 X 240 ou 160 X 120.



## Note

- Les fonctions prise de vue Multi-Shot (prise de vue continue) et Auto Bracket (prise de vue consécutive) ne sont pas disponibles en mode NC.
- Certains logiciels ou services d'impression disponibles dans le commerce risquent de ne pas être en mesure d'afficher un fichier TIFF non comprimé obtenu en mode NC (YUV-TIFF). Avec les systèmes d'exploitation WINDOWS, convertissez le fichier en format BMP à l'aide de l'application ImageMixer fournie. Avec les systèmes d'exploitation Macintosh, traitez d'abord l'image avec iPhoto puis convertissez le format du fichier.

## Référence

Pour la capacité d'enregistrement de la mémoire interne/carte mémoire SD, voir P.164.

- 1. Positionnez le sélecteur de mode sur  ou A/M.**
- 2. Appuyez sur la touche MENU.**  
Le menu de prise de vue s'affiche.
- 3. Appuyez sur la touche ▼ sélectionnez [Q IMAGE/TAILLE] et appuyez sur la touche OK ou ►.**
- 4. Appuyez sur les touches ▲▼ pour sélectionner une qualité/un format d'image.**
- 5. Appuyez sur la touche OK ou ◀.**  
Les réglages de qualité d'image/taille d'image sont terminés.

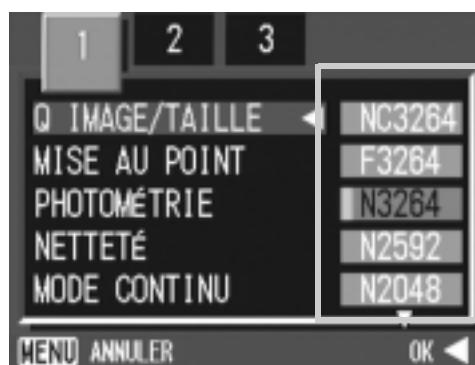

Mode Image fixe

- 6. Après avoir appuyé sur la touche ◀ à l'étape 5, appuyez également sur la touche MENU.**

Le menu des réglages de prise de vue disparaît et l'écran à cristaux liquides affiche les valeurs de réglage.

Ce réglage va rester en vigueur pour toutes les prises de vue jusqu'à nouvelle modification.



Mode Image Animée

# Mise au point manuelle de la prise de vues (MISE AU POINT)

Lorsque la mise au point automatique ne répond pas à vos souhaits, vous pouvez passer en mode manuel (Mise au point manuelle).

La mise au point manuelle permet de procéder à des prises de vue à distance donnée. Si la distance de prise de vue est connue, régler sur SNAP (Instantané) ou sur Infini ( $\infty$ ).



## Note

- Par défaut, la mise au point est automatique (réglage AF pour « Auto-Focus »).
- La mise au point manuelle ne peut être utilisée en mode Scène.
- La mise au point manuelle peut également être utilisée pour la mise au point en prise de vue macro.

## Paramétrage de la mise au point manuelle

1. **Positionnez le sélecteur de mode sur , A/M ou .**
2. **Appuyez sur la touche MENU.**  
Le menu de prise de vue s'affiche.
3. **Appuyez sur la touche ▼ sélectionnez [MISE AU POINT] et appuyez sur la touche OK ou ►.**
4. **Appuyez sur les touches ▲▼ pour sélectionner [MF].**
5. **Appuyez sur la touche OK ou ◀.**  
Le paramétrage de la mise au point automatique est terminé.
6. **Après avoir appuyé sur la touche ◀ à l'étape 5, appuyez également sur la touche MENU .**  
Le menu de prise de vue se ferme et "MF" s'affiche dans la partie supérieure de l'écran.

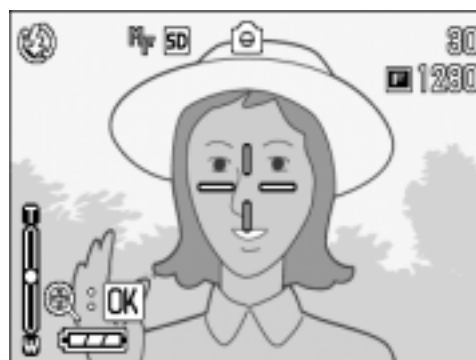
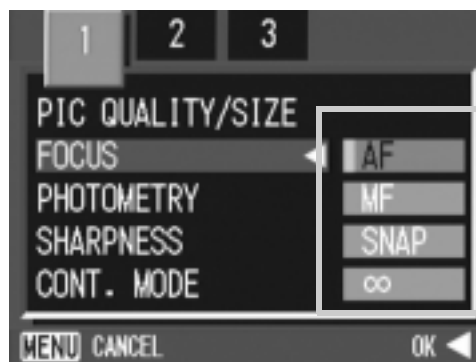

## Prise de vue en mise au point manuelle

### 1. Appuyez sur la touche OK autant de fois que nécessaire.

Cette touche OK permet d'agrandir l'affichage et facilite la mise au point.

### 2. Appuyez sur les touches ▲ et ▼ pour la mise au point.

Appuyer sur la touche ▲ pour réduire la distance focale.

Appuyer sur la touche ▼ pour augmenter la distance focale.

Toutes les prises de vue seront effectuées en mise au point manuelle jusqu'au prochain changement du paramétrage.

### 3. Appuyez sur la touche de l'obturateur pour effectuer la prise de vue.

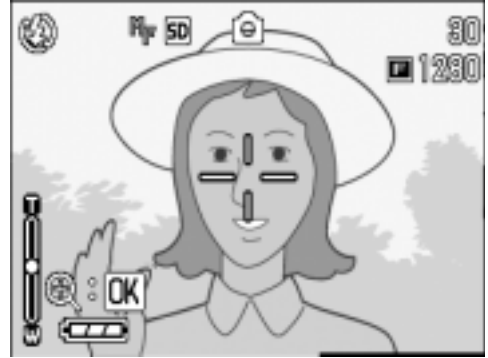



### Note

- Pour modifier la vitesse d'obturation en prise de vue avec mise au point manuelle, positionnez le sélecteur de mode sur A/M (Priorité à l'ouverture/Exposition manuelle), sélectionnez [Exposit. manuelle] au menu Prise de vue, puis réglez la vitesse. La molette Haut/Bas ne peut pas servir à faire le point.
- Il n'est pas possible d'utiliser la molette Haut/Bas.

## Prise de vues à une distance fixe

La distance de prise de vue est réglable de rapproché à l'infini. Utilisez la position infini pour les prises de vue à distance.

Pour réaliser des prises de vues à une distance fixe de prise de vue, procédez de la manière suivante.

1. **Positionnez le sélecteur de mode sur , A/M ou .**
2. **Appuyez sur la touche MENU .**  
Le menu de prise de vue s'affiche.
3. **Appuyez sur la touche ▼ sélectionnez [MISE AU POINT] et appuyez sur la touche OK ou ►.**

4. **Appuyez sur la touche ▲▼ et sélectionnez [SNAP] ou [∞] (Infini).**  
Sélectionner [SNAP] pour régler la distance de prise de vue sur 2,5 mètres.  
Sélectionner [∞] pour régler la distance de prise de vue sur l'infini.

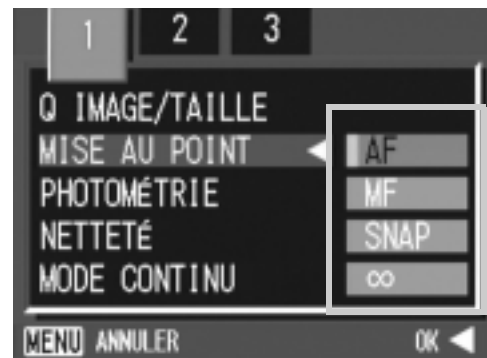



5. **Appuyez sur la touche OK ou ◀.**  
Le paramétrage de la mise au point automatique est terminé
6. **Après avoir appuyé sur la touche ◀ à l'étape 5, appuyez également sur la touche MENU .**  
Le menu des réglages de prise de vue se ferme et la valeur de réglage apparaît sur l'écran.  
A partir de cet instant, ce réglage sera utilisé pour toutes vos photos, jusqu'à ce que vous le modifiez à nouveau.

# Modification de mesure de la lumière (PHOTOMÉTRIE)

Vous pouvez modifier la méthode de mesure (quelle portée utiliser pour la mesure) afin de déterminer la valeur d'exposition.

Il existe trois méthodes de mesure de la lumière: Multi, Pondérée centrale et Spot.

Types de Modes qui vous sont proposés		
Symbole	Mode	Description
(Aucun symbole)	MULTI	La portée entière de la prise de vue est subdivisée en petits cadres. La lumière est mesurée dans chacun de ces cadres et l'exposition est déterminée sur la base de l'ensemble des mesures réalisées.
	CENTRE	Cette mesure de la lumière repose sur une mesure globale, bien qu'une plus grande importance soit accordée à la partie centrale du champ d'action. Utilisez ce paramètre lorsque la luminosité au centre diffère de la luminosité sur les pourtours.
	SPOT	La mesure de la lumière est uniquement déterminée en mesurant la partie centrale du champs. Utilisez ce réglage lorsque vous souhaitez harmoniser la luminosité par rapport à celle du centre. Cette fonction est utile en cas de différence marquée de contraste ou en cas de contre-jour.

- 1. Positionnez le sélecteur de mode sur  ou A/M.**
- 2. Appuyez sur la touche MENU .**  
Le menu de prise de vue s'affiche.
- 3. Appuyez sur la touche ▼ sélectionnez [PHOTOMÉTRIE] et appuyez sur la touche OK ou ►.**
- 4. Appuyez sur la touche ▲▼ pour sélectionner le réglage souhaité.**
- 5. Appuyez sur la touche OK ou ◀ .**  
Le réglage de la Méthode de mesure de la lumière est terminé.
- 6. Après avoir appuyé sur la touche ◀ à l'étape 5, appuyez également sur la touche MENU .**

Le menu des réglages de prise de vue disparaît et l'écran à cristaux liquides affiche les valeurs de réglage.  
A partir de cet instant, ce réglage sera utilisé pour toutes vos photos, jusqu'à ce que vous le modifiez à nouveau.

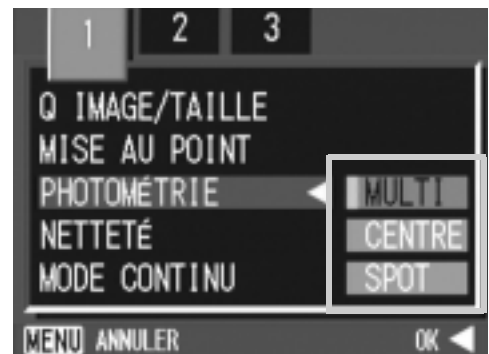

# Modification du contraste de vos images fixes (NETTETÉ)

Vous pouvez modifier le contraste de vos images fixes en sélectionnant soit piqué soit doux.

1. Positionnez le sélecteur de mode sur  ou A/M.
2. Appuyez sur la touche MENU .  
Le menu de prise de vue s'affiche.
3. Appuyez sur la touche ▼ sélectionnez [NETTETÉ] et appuyez sur la touche OK ou ► .
4. Appuyer sur les touches ▲▼ pour sélectionner le réglage souhaité.
5. Appuyez sur la touche OK ou ◀ .  
Le paramétrage de la netteté est terminé.

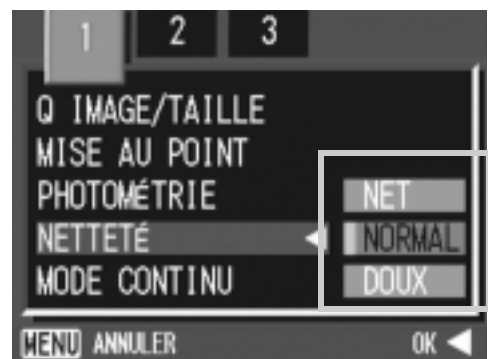

6. Après avoir appuyé sur la touche ◀ à l'étape 5, appuyez également sur la touche MENU .

Le menu des réglages de prise de vue disparaît et l'écran à cristaux liquides affiche les valeurs de réglage.

A partir de cet instant, ce réglage sera utilisé pour toutes vos photos, jusqu'à ce que vous le modifiez à nouveau.

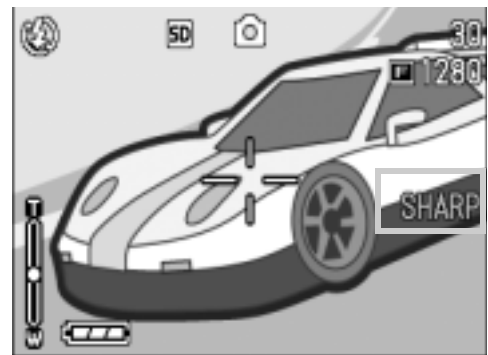

# Prise de vues consécutives différemment exposées (AUTO BRACKET)

La fonction d'auto bracket permet de prendre trois photos consécutives automatiquement, avec l'indice d'illumination standard, trois niveaux d'exposition, à -0,5EV,  $\pm 0$  et +0,5EV.



## Note

Cette fonction n'est pas disponible pour les prises de vue avec son.

1. **Positionnez le sélecteur de mode sur ou A/M.**
2. **Appuyez sur la touche MENU .**  
Le menu de prise de vue s'affiche.
3. **Lorsque cela est nécessaire, appuyez sur la touche pour sélectionner un autre écran.**
4. **Appuyez sur la touche sélectionnez [AUTO BRACKET] et appuyez sur la touche OK ou .**
5. **Sélectionnez [ON] et appuyez sur la touche OK ou .**
6. **Après avoir appuyé sur la touche à l'étape 5, appuyez également sur la touche MENU .**  
Le menu des réglages de prise de vue disparaît et l'écran à cristaux liquides affiche [AB].
7. **Appuyez sur le déclencheur.**

Trois prises de vues sont réalisées en rafale, chacune avec une valeur d'écart d'exposition différente, à savoir -0,5EV, +/-0 et +0,5EV, la valeur standard correspondant à la valeur de correction de l'exposition paramétrée. Après la prise de vue, trois images sont affichées à l'écran LCD. Elles ont été prises, de gauche à droite, avec - 0.5EV (plus sombre), en exposition normale, et avec +0.5EV (plus clair).

A partir de cet instant, ce réglage sera utilisé pour toutes vos photos, jusqu'à ce que vous le modifiez à nouveau.

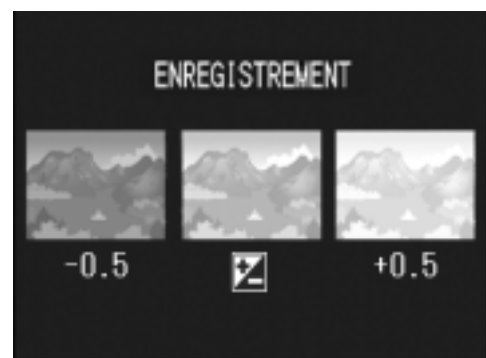
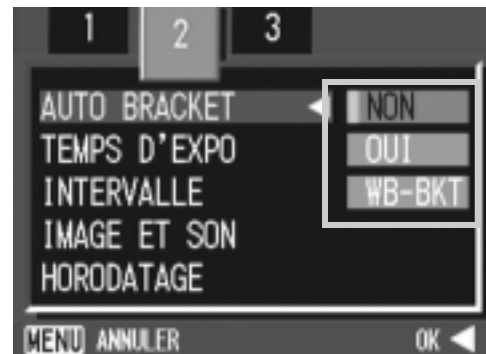

## Référence

- Si vous souhaitez modifier la Correction de l'exposition, veuillez vous reporter à la P.78.
- Si vous souhaitez modifier la Balance des blancs, veuillez vous reporter à la P.79.

## Prises de vue consécutives avec une balance des blancs différente (BALANCE DES BLANCS)

Trois images sont enregistrées automatiquement – une image rougeâtre, une image bleuâtre et une image enregistrée avec la balance des blancs actuelle.

C'est notamment utile lorsque la bonne balance des blancs ne peut pas être appréciée.

1. **Positionnez le sélecteur de mode sur  ou A/M.**
2. **Appuyez sur la touche MENU.**  
Le menu des réglages de prise de vue apparaît.
3. **Lorsque cela est nécessaire, appuyez sur la touche   pour sélectionner un autre écran.**
4. **Appuyez sur la touche  pour sélectionner [AUTO BRACKET] puis appuyez sur la touche OK ou .**
5. **Appuyez sur les touches   pour sélectionner [WB-BKT].**
6. **Appuyez sur la touche OK ou .**  
Le paramétrage de la balance des blancs est terminé.
7. **Après avoir appuyé sur la touche  à l'étape 6, appuyez également sur la touche MENU.**  
Le menu des réglages de prise de vue disparaît et l'écran affiche [WB-BKT].

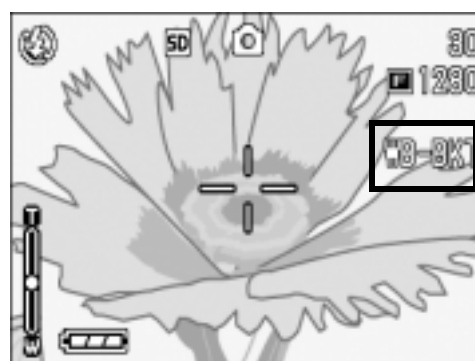
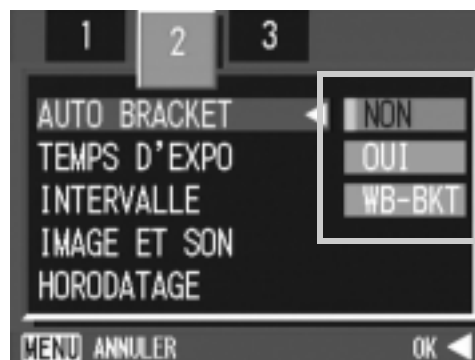



## 8. Appuyez sur le déclencheur.

Trois images (rougeâtre, bleuâtre et image égale à la balance des blancs actuelle) sont automatiquement enregistrées.

Ce cadre sera utilisé pour la prise de vous jusqu'à ce que vous mettiez l'appareil hors tension.

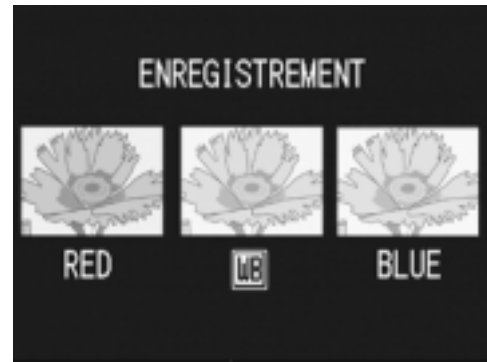

### Note

- Cette fonction n'est pas disponible en mode (P.90) Multi-Shot (P.69) et Auto Bracket (Séried'expositions).
- Le flash ne peut être utilisé.
- Le Temps d'exposition(P.72) est réglé à NON.



### Référence

Pour changer la balance des blancs, voir P.79.

## Utilisez une exposition de longue durée (TEMPS D'EXPO)

---

Il est possible de choisir un temps d'exposition de 1, 2, 4 ou 8 secondes.

Pour les prises de vue effectuées la nuit, un temps d'exposition plus long permettra de photographier la trace d'objets en mouvement comme un feu d'artifice ou les lumières d'une automobile.

- 1. Positionnez le sélecteur de mode sur  ou A/M.**
- 2. Appuyez sur la touche MENU .**  
Le menu de prise de vue s'affiche.
- 3. Lorsque cela est nécessaire, appuyez sur la touche ◀▶ pour sélectionner un autre écran.**
- 4. Appuyez sur la touche ▼ sélectionnez [TEMPS D'EXPO] et appuyez sur la touche OK ou ▶.**
- 5. Appuyez sur les touches ▲▼ pour sélectionner le temps d'exposition.**
- 6. Appuyez sur la touche OK ou ◀ .**  
Le paramétrage de la fonction Exposition longue est terminé.
- 7. Après avoir appuyé sur la touche ◀ à l'étape 6, appuyez également sur la touche MENU .**  
Le menu des réglages de prise de vue disparaît et l'écran à cristaux liquides affiche les valeurs de réglage.  
A partir de cet instant, ce réglage sera utilisé pour toutes vos photos, jusqu'à ce que vous le modifiez à nouveau.





## Note

- Avec une exposition de longue durée, la vitesse de l'obturateur diminue et les images risquent d'être floues. Tenir fermement l'appareil entre les mains ou procéder à l'aide d'un trépied.
- Pendant les prises de vue à longue durée d'exposition, l'écran à cristaux liquides peut s'éteindre.



## Attention

Si la vitesse est fixée à une seconde ou plus, l'enregistrement des photos prend plus de temps car la fonction de suppression des parasites à l'image est alors activée.

## Prise de vues automatique à intervalles donnés (INTERVALLE)

Vous pouvez régler l'appareil photo numérique de manière à ce qu'il prenne automatiquement une photo à des intervalles de temps fixes. Vous pouvez régler la durée de l'intervalle à votre convenance entre 5 secondes et 3 heures, par tranche de 5 secondes.

1. Positionnez le sélecteur de mode sur  ou A/M.
2. Appuyez sur la touche MENU .  
Le menu de prise de vue s'affiche.
3. Lorsque cela est nécessaire, appuyez sur la touche ◀▶ pour sélectionner un autre écran.
4. Appuyez sur la touche ▼ sélectionnez [INTERVALLE] et appuyez sur la touche OK ou ▶.
5. Appuyez sur la touche ▲▼ et indiquez la durée souhaitée.
6. Appuyez sur la touche ▶ pour passer au réglage des minutes, puis appuyez sur la touche ▲▼ pour régler les minutes.
7. Appuyez sur la touche ▶ pour passer au réglage des secondes, puis appuyez sur la touche ▲▼ pour régler les secondes.

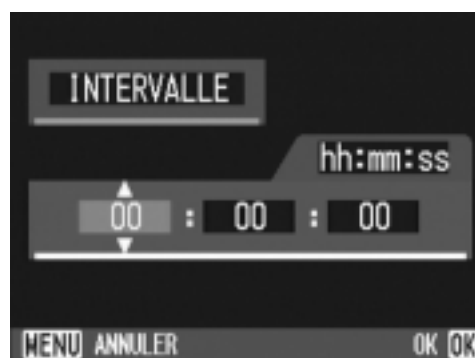

## 8. Appuyez sur la touche OK.

La prise de vue va désormais s'effectuer à intervalle et l'écran à cristaux liquides affiche "Intervalle".



## 9. Appuyez sur le déclencheur.

Une photo est prise à chaque intervalle de temps fixe paramétré.

## 10. Pour arrêter la prise de vues, appuyez sur la touche OK.

La programmation du mode Prise de vue à intervalle est annulée à chaque mise hors tension de l'appareil photo.



### Attention

Si l'intervalle de temps jusqu'à la prise de vue suivante est réglé au menu de prise de vue sur une valeur plus grande que celle de la prise de vue à intervalle, l'intervalle de prise de vue est alors plus grand que celui prévu pour la prise de vue à intervalle.





### Note

- À l'étape 5, si vous appuyez sur les touches ▲▼ de manière continue, vous pourrez faire défiler rapidement les valeurs de réglage croissantes ou décroissantes.
- Si votre appareil photo est alimenté par des piles, vous risquez de les décharger complètement. Il est recommandé d'utiliser l'adaptateur secteur (vendu séparément).
- Lorsque l'appareil est réglé en mode Prise de vue à intervalle, si vous appuyez sur le déclencheur, l'appareil photo fonctionnera normalement. Toutefois, le mode Prise de vues à intervalle n'en sera pas pour autant annulé. Après que la dernière photo aura été prise et une fois que la durée programmée de Prise de vue à intervalle se sera écoulée, la photo suivante sera prise.
- Lorsque la fonction de Prise de vue à intervalles est activée, même si l'option Multi-Shot est réglée sur [CONT] ou [MCONT], la prise de vue en rafales est automatiquement désactivée.





## Prendre une photo avec du son (IMAGE ET SON)

Vous pouvez prendre une photo avec mémo vocal. L'enregistrement de la voix démarre automatiquement après l'enregistrement de la photo et peut durer au moins huit secondes.

1. **Positionnez le sélecteur de mode sur  ou A/M.**
2. **Appuyez sur la touche MENU .**  
Le menu de prise de vue s'affiche.
3. **Lorsque cela est nécessaire, appuyez sur la touche   pour sélectionner un autre écran.**
4. **Appuyez sur la touche  sélectionnez [IMAGE ET SON] et appuyez sur la touche OK ou .**
5. **Appuyez sur les touches   pour sélectionner [OUI].**
6. **Appuyez sur la touche OK ou .**
7. **Après avoir appuyé sur la touche  à l'étape 6, appuyez également sur la touche MENU .**  
Le menu de réglage de prise de vue disparaît.
8. **Appuyez sur le déclencheur pour prendre la photo.**  
Après la prise de vue, la marque de son affichée à l'écran commence à clignoter pour indiquer l'état de l'enregistrement.
9. **Appuyez sur le déclencheur pour stopper l'enregistrement.**



### Note

Pour visionner une photo avec son, afficher l'image de la même manière que les images non sonores. Appuyer ensuite sur le déclencheur pour écouter le son.  
Appuyer sur les touches   pour afficher la barre de réglage du volume et régler à l'aide des touches  .

### Référence

Pour l'affichage des images fixes, voir P.46.

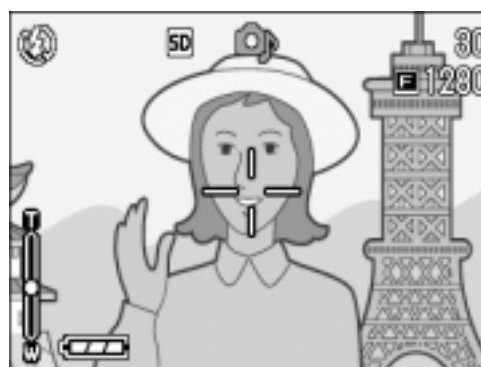

# Horodatage d'une Image fixe (HORODATAGE)

Vous pouvez demander la surimpression de la date (JJ/MM/DD) ou de la date et l'heure (JJ/MM/DD hh:mm) dans le coin inférieur droit de la photo.

1. **Positionnez le sélecteur de mode sur  ou A/M.**
2. **Appuyez sur la touche MENU .**  
Le menu de prise de vue s'affiche.
3. **Lorsque cela est nécessaire, appuyez sur la touche ◀▶ pour sélectionner un autre écran.**
4. **Appuyez sur la touche ▼ sélectionnez [HORODATAGE] et appuyez sur la touche OK ou ▶.**
5. **Appuyez sur la touche ▲▼ pour sélectionner le réglage souhaité.**
6. **Appuyez sur la touche OK ou ◀ .**  
Le réglage de l'horodatage est terminé.

7. **Après avoir appuyé sur la touche ◀ à l'étape 6, appuyez également sur la touche MENU.**

Le menu des réglages de prise de vue disparaît et l'écran à cristaux liquides affiche **DATE** .

A partir de cet instant, ce réglage sera utilisé pour toutes vos photos, jusqu'à ce que vous le modifiez à nouveau.



## Note

- En l'absence de réglage de la date et de l'heure, la fonction d'horodatage ne peut être utilisée. Veuillez d'abord procéder au réglage de la date et de l'heure (P.120).
- La fonction d'horodatage ne peut être utilisée avec la vidéo.
- La date n'est pas affichée avec les vignettes.

# Modification de l'exposition (Correction de l'exposition)

Le réglage de l'exposition permet de choisir le niveau de luminosité des prises de vue. En principe, si le sujet est centré, la compensation du contre-jour est automatiquement effectuée et la prise de vue va s'effectuer dans des conditions d'exposition normales.

Toutefois, dans les cas suivants, ou pour changer intentionnellement la durée d'exposition, modifiez le réglage. L'exposition peut être réglée de -2,0 à +2,0. Plus le niveau est élevé (+), plus l'image est claire et plus il est bas (-), plus l'image est sombre.

## En cas de contre-jour

Lorsque l'arrière-plan est particulièrement lumineux, le sujet est, par contrecoup, trop sombre (sous-exposé). Dans ce cas, augmentez le niveau d'exposition (+).

## Lorsque votre sujet est à dominante blanche

Il va apparaître entièrement sombre (sous-exposé). Régler l'exposition à un niveau plus élevé (+).

## Si le sujet est plutôt sombre

Il va apparaître entièrement clair (sur-exposé). Régler l'exposition à un niveau plus bas (-).

Le même phénomène risque de se produire avec des prises de vue de sujets éclairés par un projecteur.

Pour modifier le réglage, procédez par le menu des réglages de prise de vue ou à l'aide de la touche ADJ.

Cette section montre comment procéder avec la touche ADJ.

Pour utiliser le menu des réglages de prise de vue, voir "Utilisation du menu des réglages de prise de vue" (P.61).

### 1. Positionnez le sélecteur de mode sur .

### 2. Appuyez sur la touche ADJ.

La barre de compensation de l'exposition apparaît.

### 3. Appuyez sur les touches ▲▼ et spécifiez une valeur.

### 4. Appuyez sur la touche OK.

Le réglage de la compensation d'exposition est terminé et l'écran à cristaux liquides affiche les valeurs de réglage.



## Note





Lorsque vous photographiez dans des lieux très lumineux, il peut être impossible d'empêcher une surexposition. Dans ce cas, le symbole [!AE] s'affiche.



# Utilisation de la lumière naturelle et artificielle (BALANCE DES BLANCS)

Réglez la balance des blancs de telle sorte qu'un sujet de couleur blanche soit reproduit dans cette couleur.

A l'achat, la balance des blancs est réglée sur "AUTO" ; en principe, il n'est pas nécessaire de modifier ce réglage, mais si l'appareil a des difficultés à déterminer la bonne balance des blancs à la prise de vue d'un objet de couleur unie ou éclairé par plusieurs sources de lumière, modifiez le réglage.

Types de Modes qui vous sont proposés		
Symbole	Mode	Description
AUTO	Automatique	Effectue les réglages automatiquement.
	Nuageux	Sélectionnez ce paramètre lorsque vous prenez des photos à l'extérieur (Ensoleillé) et que la balance des blancs n'effectue pas les réglages correctement.
	Nuageux	Sélectionnez ce paramètre lorsque vous prenez des photos par temps nuageux ou dans des conditions ombragées et que la balance des blancs n'effectue pas les réglages correctement.
	Incandescent	Sélectionnez ce paramètre lorsque les sujets sont exposés à une lumière à incandescence et que la balance des blancs n'effectue pas les réglages correctement.
	Fluorescent	Sélectionnez ce paramètre lorsque les sujets sont exposés à une lumière fluorescente (néons) et que la balance des blancs n'effectue pas les réglages correctement.
	One-push	Vous pouvez régler la balance des blancs vous-même manuellement.

Pour modifier le réglage, procédez par le menu des réglages de prise de vue ou à l'aide de la touche ADJ. Cette section montre comment procéder avec la touche ADJ. Pour utiliser le menu des réglages de prise de vue, voir "Utilisation du menu des réglages de prise de vue" (P.61).

- 1. Positionnez le sélecteur de mode sur  ou A/M.**
- 2. Appuyez deux fois sur la touche ADJ.**  
La barre de compensation de l'exposition apparaît.
- 3. Appuyez sur les touches ▲▼ pour sélectionner un mode autre que .**

Vous pouvez également appuyez sur le bouton de l'obturateur.

- 4. Appuyez sur la touche OK.**

Le réglage de la balance des blancs est terminé et l'écran à cristaux liquides affiche un symbole.

A partir de cet instant, ce réglage sera utilisé pour toutes vos photos, jusqu'à ce que vous le modifiez à nouveau.



## Réglage manuel de la balance des blancs (Simple action)

1. Positionnez le sélecteur de mode sur  ou A/M.

2. Appuyez deux fois sur la touche ADJ.

Le menu de la balance des blancs apparaît.

3. appuyez sur les touches ▲▼ pour sélectionner .

4. Visez un morceau de papier ou quelque chose de blanc dans les conditions d'éclairage de votre photo.

5. Appuyez sur la touche ►.

La balance des blancs est réglée.

6. Appuyez sur la touche OK.

Le réglage de la balance des blancs est terminé et l'écran à cristaux liquides affiche un symbole.

A partir de cet instant, ce réglage sera utilisé pour toutes vos photos, jusqu'à ce que vous le modifiez à nouveau.

Si vous appuyez sur la touche ► à l'étape

5, l'écran est actualisé pour afficher les réglages de la balance des blancs effectués. Si vous n'obtenez pas le résultat escompté, recommencez les étapes 4 et 5 pour modifier les réglages autant de fois que nécessaire.



### Note

En mode Auto, il est possible que le réglage de la balance des blancs ne soit pas correct lorsque le sujet est très sombre. Dans ce cas, rajoutez un objet blanc à proximité du sujet.

### Attention

Pour les prises de vue au flash, la balance des blancs risque de ne pas être réglée correctement. Le cas échéant, pour utiliser le flash, passez en Mode automatique.

# Réglage de la Sensibilité (SENSIB. ISO)

La sensibilité ISO indique dans quelle mesure une pellicule est sensible à la lumière. Une valeur ISO plus grande correspond à une sensibilité plus élevée. Un réglage de sensibilité élevé convient à la prise de vues dans un lieu sombre ou de sujets se déplaçant rapidement, et supprime les effets de bougé. Toutefois, l'image est alors moins « piquée » (moins précise). Vous pouvez prendre des photos en utilisant vos propres réglages de sensibilité de la prise de vue (vitesse ISO). La sensibilité ISO peut être sélectionnée à partir des six réglages suivants :

AUTO, ISO64, ISO100, ISO200, ISO400, ISO1600

Un appareil photo numérique peut automatiquement modifier la sensibilité en fonction de la distance du sujet, de la luminosité, de la position zoom et macro (AUTO). En principe, cet appareil doit être utilisé en mode AUTO.

Pour modifier le réglage, procéder par le menu des réglages de prise de vue ou à l'aide de la touche ADJ. Cette section montre comment procéder avec la touche ADJ. Pour utiliser le menu des réglages de prise de vue, voir "Utilisation du menu des réglages de prise de vue" ( P.61).

**1. Positionnez le sélecteur de mode sur  ou A/M.**

**2. Appuyez sur la touche ADJ.**

Le menu de prise de vue s'affiche.

**3. Appuyez sur les touches ▲▼ et spécifiez une valeur.**

Vous pouvez également appuyer sur le bouton de l'obturateur.

**4. Appuyez sur la touche OK.**

Le réglage de la sensibilité est terminé et l'écran à cristaux liquides affiche les valeurs de réglage.

A partir de cet instant, ce réglage sera utilisé pour toutes vos photos, jusqu'à ce que vous le modifiez à nouveau.



## Note

En mode Zoom Grand-angle, quand la sensibilité est réglée sur Auto, la sensibilité équivaut à ISO160 avec flash et à ISO100 sans flash.

# Réglage de la densité de couleur (INTENSITÉ)

La densité de couleur de la photo est réglable sur VIVE, NORMAL et NEUTRE.

1. Positionnez le sélecteur de mode sur  ou A/M.
2. Appuyez sur la touche MENU.  
Le menu des réglages environnants apparaît.
3. Lorsque cela est nécessaire, appuyez sur la touche ◀▶ pour sélectionner un autre écran.
4. Appuyez sur la touche ▼ pour sélectionner [INTENSITÉ]. Appuyez ensuite sur la touche OK ou ▶.
5. Appuyez sur les touches ▲▼ pour choisir la densité de couleur.
6. Appuyez sur la touche OK ou ◀.

Le réglage de la densité de couleur est terminé.

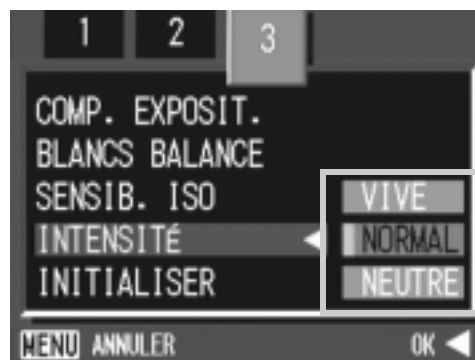

7. Si vous avez appuyé sur la touche ◀ à l'étape 6, appuyez sur la touche MENU.



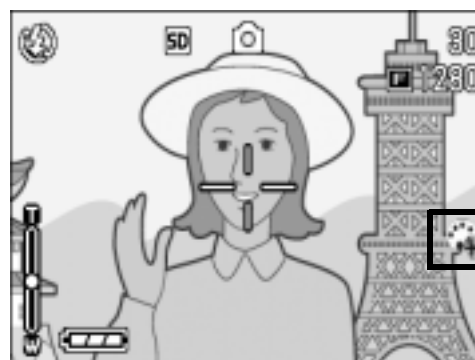

Le menu des réglages de prise de vue disparaît. Si le réglage a été effectué sur une valeur autre que [Normal], l'écran à cristaux liquides affiche les valeurs de réglage.



Ces valeurs de réglage resteront en vigueur pour les prises de vue suivantes jusqu'à nouveau changement. L'écran à cristaux liquides indique toujours ces valeurs.

# Retour aux réglages par défaut du Menu prise de vue (INITIALISER)

Pour ramener les paramètres du menu des réglages de prise de vue aux valeurs par défaut, procéder de la manière suivante.

1. Positionnez le sélecteur de mode sur .
2. Appuyez sur la touche MENU .
3. Lorsque cela est nécessaire, appuyez sur la touche  pour sélectionner un autre écran.
4. Appuyez sur la touche /  sélectionnez [INITIALISER] et appuyez sur la touche OK ou .
5. Assurez-vous que [OUI] est sélectionné, puis appuyez sur la touche OK .

L'écran vous indique que la restauration des paramètres par défaut est en cours; une fois la restauration achevée, l'écran de mode s'affiche à nouveau.

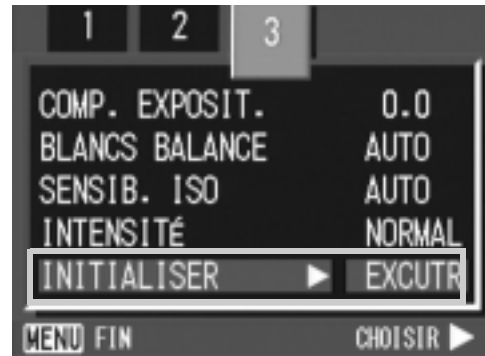

## Référence

Pour la liste des fonctions dont le réglage n'est pas annulé par la mise hors tension, voir P.163.

# Modification du contraste des prises de vues en mode Texte (DENSITÉ CARACTÈRES)

Lorsque vous photographiez des documents, vous pouvez modifier le réglage des contrastes du texte.

Les différentes options qui vous sont offertes sont les suivantes: foncé, normal et légèrement grisé.

Pour modifier le réglage, procéder par le menu des réglages de prise de vue ou à l'aide de la touche ADJ.

Cette section montre comment procéder avec la touche ADJ.

Pour utiliser le menu des réglages de prise de vue, voir "Utilisation du menu des réglages de prise de vue" (P.61).

1. **Positionnez le sélecteur de mode sur SCENE.**
2. **Appuyez sur la touche ▲▼ pour sélectionner le mode texte puis sur OK.**

3. **Appuyez sur la touche ADJ.**

Le menu de prise de vue s'affiche.

4. **Appuyez sur la touche ▲▼ pour sélectionner le réglage du contraste souhaité.**

Vous pouvez également appuyer sur le bouton de l'obturateur.

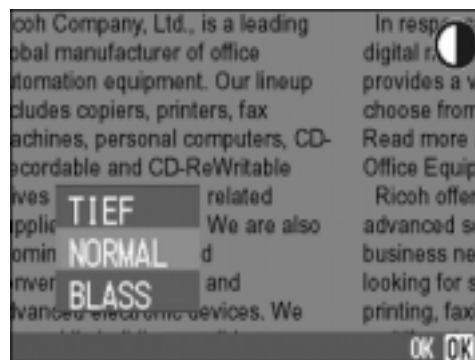

5. **Appuyez sur la touche OK.**

Les réglages de densité de texte sont terminés.

La valeur du réglage de densité de texte n'apparaît pas à l'écran. A partir de cet instant, ce réglage sera utilisé pour toutes vos photos, jusqu'à ce que vous le modifiez à nouveau.

## Référence

Pour photographier du texte, voir P.43.

# Utilisation de la fonction de décalage de cible AF

En macrophotographie, la fonction de décalage de cible AF vous permet de verrouiller la mise au point sur un sujet décentré sans bouger l'appareil, à l'aide des touches ▲▼◀▶.

Elle est particulièrement utile en macrophotographie, lorsque l'appareil est monté sur un pied.

La fonction de décalage de cible AF vous permet de placer le réticule central de mise au point sur un sujet décentré à l'aide des touches ▲▼◀▶.



Appuyez sur la touche ◀ pour déplacer le réticule (croix) de mise au point vers la droite



## 1. Quand l'appareil est prêt au fonctionnement, appuyer sur la touche .

Le symbole Macro apparaît en haut de l'écran.

## 2. Appuyer quatre fois sur la touche ADJ.

En mode  (Mode Prise de vue), appuyez sur la touche ADJ. quatre fois (cinq fois si vous lui avez attribué une fonction utilisateur en quatrième position). En mode A/M (Mode Priorité à l'ouverture/Exposition manuelle), appuyez sur la touche ADJ. trois fois (quatre fois si vous lui avez attribué une fonction utilisateur en troisième position).



## 3. Déplacez le réticule de mise au point à l'aide des touches ▲▼◀▶.

## 4. Appuyez sur la touche OK.

## 5. Enfoncez le déclencheur à mi-course.

L'appareil fait la mise au point sur la cible visée par le réticule.

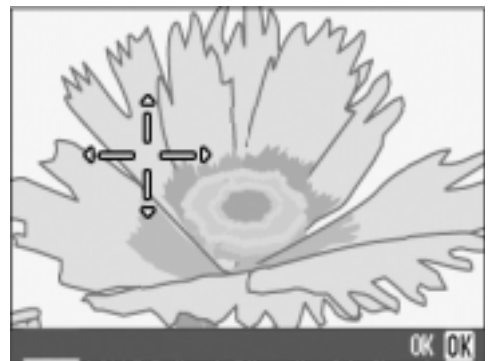

## 6. Appuyez à fond sur le déclencheur sans faire de mouvement brusque.

Jusqu'à ce que vous sortiez du mode Macro, la fonction « AF target » se place automatiquement sur la position « set » de l'appareil.

## 🕒 Utilisation du retardateur

Vous pouvez programmer le retardateur pour que l'appareil se déclenche soit au bout de 2 ou de 10 secondes.

Un réglage de deux secondes est utile pour éviter de faire bouger l'appareil en appuyant sur le déclencheur.

**1. Positionnez le sélecteur de mode sur 📷, A/M ou SCENE.**

**2. Appuyez sur la touche 🕒 (retardateur).**

Le symbole du retardateur s'affiche momentanément en grand au centre de l'écran LCD, puis s'affiche en haut à gauche.

Le nombre "10" figurant à droite du symbole indique le nombre de secondes programmées. Dans ce cas, si vous appuyez sur le déclencheur, l'appareil photo se déclenchera au bout des 10 secondes programmées.

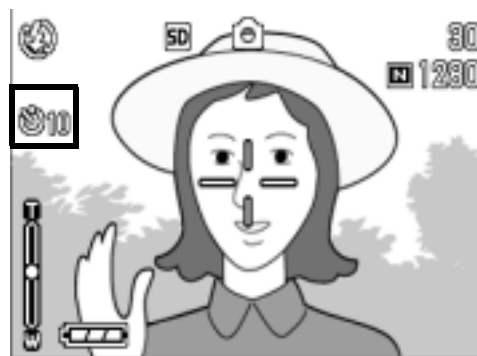

**3. Appuyez sur le déclencheur.**

Le point est verrouillé, le témoin du flash clignote et le décompte de la temporisation commence.

Une fois la photo prise, le retardateur est désactivé.

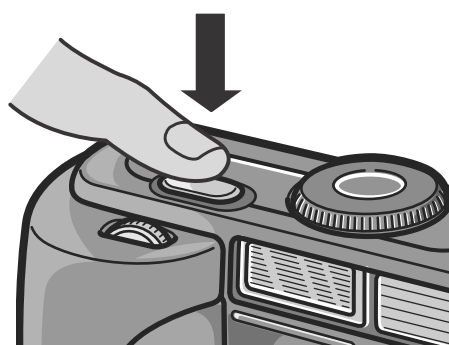

### 📄 Note

- A chaque fois que vous appuyez sur la touche 🕒 (retardateur), vous sélectionnez une programmation différente : 10 sec, 2 sec, position Off et à nouveau, 10 sec, 2 sec, etc.
- La programmation du retardateur est annulée à chaque mise hors tension de l'appareil photo.
- Lorsque le délai du retardateur est fixé à 2 secondes, le flash ne s'active pas.



## Prise de vue en mode Priorité à l'ouverture/ Exposition manuelle

Lorsque le sélecteur de mode est placé en position Priorité à l'ouverture, vous pouvez fixer vous-même l'ouverture de l'objectif (exposition) et la vitesse de l'obturateur pour la prise de vue.

Le mode A/M vous donne accès à la fois au mode Priorité à l'ouverture et au mode Exposition manuelle.

Si vous vous contentez de régler l'ouverture, la vitesse est calculée automatiquement en fonction de l'ouverture et de la luminosité (mode Priorité à l'ouverture).

Si vous réglez aussi la vitesse, vous prenez vos photos en réglant les deux paramètres librement (mode Exposition manuelle).

Les valeurs d'ouverture possibles sont Maximum, Demi-ouvert et Minimum.

Les valeurs de vitesse possibles sont 1/2000, 1/1600, 1/1250, 1/1000, 1/800, 1/640, 1/500, 1/400, 1/320, 1/250, 1/200, 1/160, 1/125, 1/100, 1/80, 1/60, 1/50, 1/40, 1/30, 1/25, 1/20, 1/15, 1/13, 1/10, 1/8, 1/6, 1/5, 1/4, 1/3, 1/2.5, 1/2, 1/1.6, 1/1.3, 1, 2, 4, 8, 15 et 30 secondes.

En réduisant l'ouverture (le nombre f), vous réduisez le champ, c'est-à-dire que le fond de l'image est moins net et que le sujet est mis en valeur par sa netteté. En augmentant, l'ouverture, vous augmentez le champ, c'est-à-dire que le premier plan et l'arrière-plan sont tous deux nets. En augmentant la vitesse, vous pouvez saisir un sujet en déplacement comme s'il était momentanément fixe. En réduisant la vitesse, vous pouvez photographier la trace du mouvement d'un sujet en déplacement. La molette Haut/Bas est pratique pour effectuer le réglage en mode Priorité à l'ouverture.



### Note

- La valeur réelle de l'ouverture dépend de la position du zoom.
- Le diaphragme est mis en position au moment où le déclencheur est enfoncé à fond.

## Prise de vue avec réglage d'ouverture (Mode Priorité à l'ouverture)

Pour prendre une photo avec une ouverture donnée, procédez comme suit.

**1. Positionnez le sélecteur de mode sur A/M.**

Le nombre f et la vitesse en vigueur (AUTO) s'affichent en bas de l'écran.



**2. Tournez la molette Haut/Bas pour modifier le nombre f (l'ouverture).**

**3. Enfoncez le déclencheur à mi-course.**

La vitesse adéquate est calculée et s'affiche en bas de l'écran.



**4. Appuyez à fond sur le déclencheur sans faire de mouvement brusque.**

Vous pouvez aussi prendre la photo sans arrêter le déclencheur à mi-course.

## Prise de vue avec réglage de vitesse (Mode Exposition manuelle)

Pour prendre une photo avec une vitesse donnée, procédez comme suit.

**1. Positionnez le sélecteur de mode sur A/M.**

Le nombre f et la vitesse en vigueur (AUTO) s'affichent en bas de l'écran.



**2. Tournez la molette Haut/Bas pour modifier le cas échéant le nombre f.**

**3. Tout en appuyant sur ▲, tournez la molette Haut/Bas pour sélectionner la vitesse d'obturateur voulue.**

Le symbole situé en haut de l'écran passe de  (Priorité à l'ouverture) à

 (Exposition manuelle).

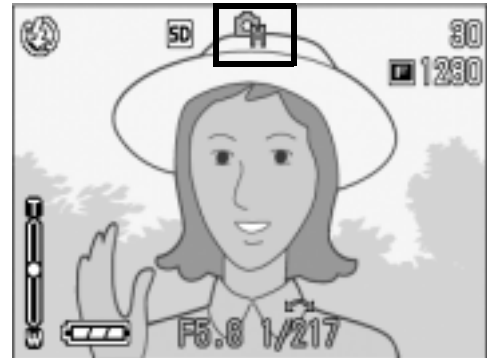

**4. Relâchez la touche ▲.**

**5. Enfoncez le déclencheur à mi-course.**

L'écran LCD vous présente un indicateur de niveau d'exposition.

Cet indicateur est gradué de -2EV à +2EV. Si le niveau d'exposition actuel est réglé hors de cette plage, l'indicateur s'affiche en orange.

Tant que le réglage que vous effectuez est compris dans cette plage, l'écran LCD affiche le changement.



**6. Appuyez à fond sur le déclencheur sans faire de mouvement brusque.**

Vous pouvez aussi prendre la photo sans arrêter le déclencheur à mi-course.

# Prises de vues en rafale avec Multi-Shot

Si vous sélectionnez le mode Prises de vues en rafale, il vous est possible de prendre plusieurs photos consécutivement.

Le mode Multi-shot se décline en plusieurs types :

## CONT. (Prises de vues en rafale)

Dès que vous relâchez le déclencheur, la prise de vues s'arrêtera. Les images seront enregistrées dans 1 fichier chacune, comme pour les prises de vues normales.

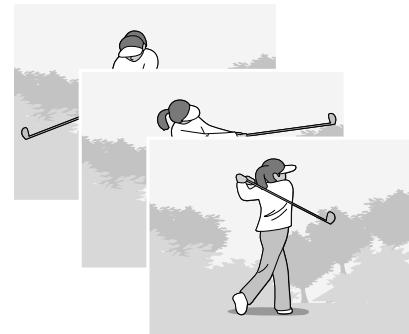

## S (Stream) Multi-Shot

En appuyant une fois à fond sur le déclencheur, vous pouvez prendre 16 photos à un intervalle de 1/7.5 seconde (en 2 secondes environ). Les 16 images sont groupées et enregistrées dans un seul fichier image.

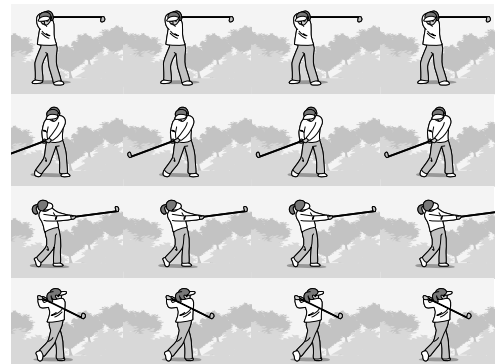

## M (Memory-reversal) Multi-Shot

L'appareil mémorise les plans tant que vous maintenez le déclencheur enfoncé, et lorsque vous le relâchez, les 2 secondes précédentes d'images sont enregistrées.

Les 16 photos sont regroupées sous forme de jeu et enregistrées dans un seul et même fichier image.

2. L'appareil enregistre les vues prises pendant les 2 secondes précédentes.

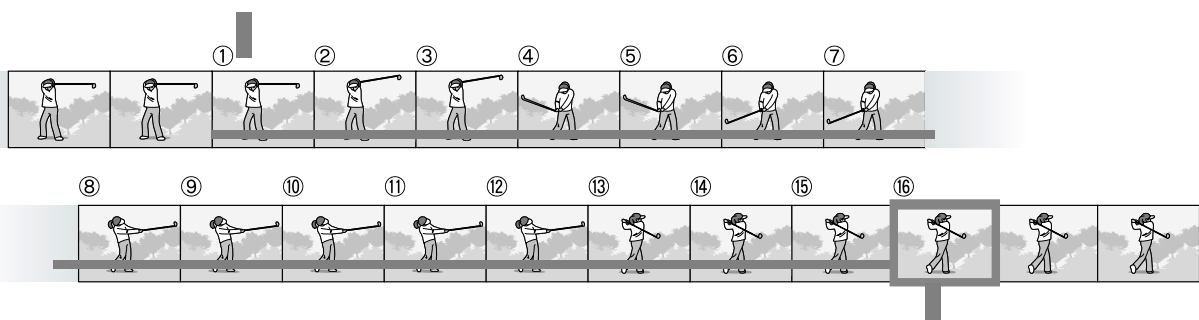

1. Si vous relâchez le déclencheur à ce moment-là...



## Note

- Lors de la prise de vue en mode S Multi-Shot ou M Multi-Shot, la sensibilité ISO est fixée sur AUTO même si on l'a réglée sur 64.100.
- Le nombre maximal de vues qui peuvent être prises en mode Multi-Shot dépend du réglage de format d'image:

F3264	N3264	N2592	N2048	N1280	N640
3	3	3	3	13	13

- Le mode Qualité de l'image et le mode Format de l'image de SCONT et MCONT sont F3264 ou N3264.

- 1. Positionnez le sélecteur de mode sur ou sur A/M.**
- 2. Appuyez sur la touche MENU.**  
Le menu de prise de vue s'affiche.
- 3. Appuyez sur la touche ▼, sélectionnez [MODE CONTINU] et appuyez sur la touche OK ou ►.**
- 4. Appuyez sur les touches ▲▼ et sélectionnez [CONT.], [CONT.S], ou [CONT.M].**
- 5. Appuyez sur la touche OK ou ◀.**



- 6. Après avoir appuyé sur la touche ◀ à l'étape 5, appuyez également sur la touche MENU.**

Le menu des réglages de prise de vue se ferme et le symbole s'affiche en haut de l'écran.

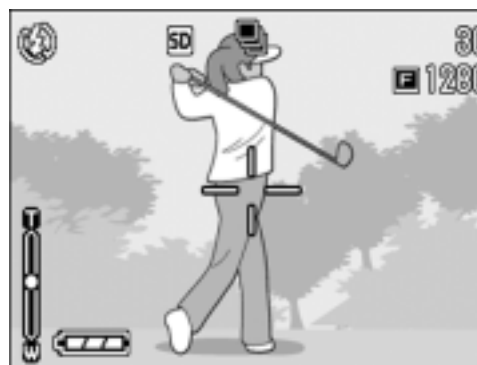

## **CONT.**

---

### **7. Composez votre photo, puis enfoncez et maintenez le déclencheur enfoncé.**

Dès que vous relâchez le déclencheur, la prise de vues s'arrêtera.

### **8. Relâchez le déclencheur pour arrêter la mémorisation.**

Pour visionner des images consécutives prises en mode Rafale, mettre l'appareil en mode Lecture (voir P.46) et sélectionner les images à l'aide des touches ◀▶ pour les visionner.

## **CONT.S (S Multi-Shot)**

---

### **7. Composez votre photo, puis enfoncez le déclencheur.**

16 photos seront automatiquement prises.

## **CONT.M (M Multi-Shot)**

---

### **7. Composez votre photo, puis enfoncez et maintenez le déclencheur enfoncé.**

L'appareil mémorise la scène tant que vous maintenez le déclencheur enfoncé.

### **8. Relâchez le déclencheur.**

L'appareil interrompt la mémorisation et les 16 images qui viennent d'être prises (en environ 2 secondes) sont enregistrées dans un seul fichier.

## **Note**

- Lorsque vous voulez revenir en prise de vue simple, suivez les étapes 1 à 3, sélectionnez [OFF] à l'étape 4, puis appuyez sur la touche OK.
- Si vous relâchez le déclencheur dans les 2 secondes qui suivent le moment où vous l'avez enfoncé, les prises de vues réalisées entre le moment où vous avez enfoncé le déclencheur et le moment où vous avez relâché le déclencheur seront enregistrées (le nombre de prises de vues en rafale sera inférieur à 16).
- Le flash interne est mis hors tension.

# Affichage d'une photo avec S Multi-Shot ou M Multi-Shot en mode Agrandissement

Lorsque les photos S Multi-Shot ou M Multi-Shot (16 images dans un fichier) s'affichent, les 16 images peuvent être affichées en mode Agrandissement. Après l'agrandissement de l'affichage, les images peuvent être visualisées individuellement.

Lorsque des images fixes prises en mode SCNT ou MCNT (16 images par fichier) sont affichées, l'une des 16 images peut être agrandie. Lorsque vous visualisez l'image agrandie, vous pouvez passer d'une image à une autre.

## 1. Positionnez le sélecteur de mode sur .



La dernière photo prise s'affiche en premier.

## 2. Appuyer sur les touches pour afficher une image Cont. S ou Cont. M.



## 3. Appuyez sur la touche (Agrandissement).

La première Etape de photos consécutives s'affiche en mode Agrandissement. La barre de position de la prise de vue apparaît dans la partie inférieure de l'Ecran LCD.

Appuyez sur les touches   pour visualiser les prises de vue.

Pour revenir à l'affichage des 16 prises de vue, appuyez sur la touche OK.

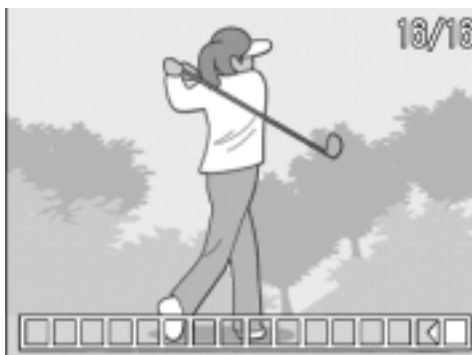

### Note

Appuyez sur la touche DISP pour activer ou désactiver la barre dans la partie inférieure de l'écran à cristaux liquides.

### Référence

Pour savoir comment prendre des photos avec S Multi-Shot ou M Multi-Shot, consultez la P.90.

# Réalisation/lecture de vidéos

## **Prise de vues animées**

Vous pouvez filmer des séquences sonorisées.

Vous définissez le format de l'image, soit 320 × 240 soit 160 × 120 pixels.

Chaque film que vous enregistrez est sauvegardé dans 1 fichier AVI.

**1. Positionnez le sélecteur de mode sur .**

**2. Appuyez sur le déclencheur.**

L'enregistrement de vos images animées débute. La prise d'images animées continue jusqu'à ce que vous appuyiez à nouveau sur le déclencheur.

**3. Le fait d'appuyer une nouvelle fois sur le déclencheur arrête l'enregistrement.**

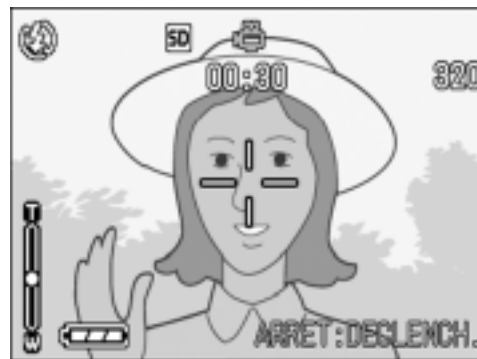

### **Attention**

- Lors de la prise de vues animées, les sons de l'opération peuvent être enregistrés.
- La durée d'enregistrement maximum par prise de vue dépend de la carte utilisée. Mais même avec une durée d'enregistrement maximum, la prise de vue risque de s'interrompre avec certaines cartes.

### **Note**

- Le flash ne peut être utilisé.
- Lors de la prise de vues animées, Seul le zoom numérique peut être utilisé.
- Si vous appuyez sur le déclencheur à l'étape, l'image est mise au point et la balance des blancs est automatiquement déterminée.
- Le temps d'enregistrement restant risque de ne pas changer de manière uniforme car il est recalculé d'après la capacité de mémoire restante pendant l'enregistrement d'une vidéo.

### **Référence**

- Veuillez vous reporter à la P.62 pour de plus amples informations sur la modification du format des images animées.
- Veuillez vous reporter à la P.38 pour de plus amples informations sur le zoom numérique.
- Pour la liste des paramètres de réglage des prises de vue en Mode vidéo, voir en P.162.



# Lecture des vidéos

Pour visionner les vidéos, procéder de la manière suivante.

## 1. Positionnez le sélecteur de mode sur .

La dernière photo prise s'affiche en premier.

En ce qui concerne les images animées, la première image s'affiche sous la forme d'une image fixe.

## 2. Faites défiler les images animées que vous souhaitez visualiser à l'aide des touches .

Appuyez sur la touche  pour afficher le fichier suivant.



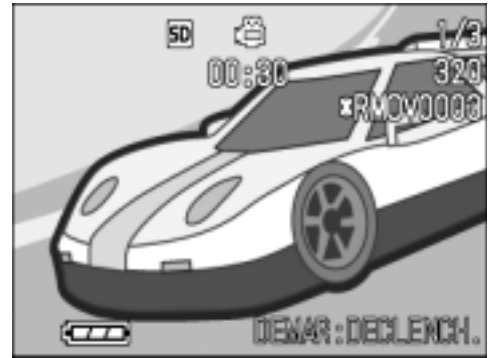





Appuyez sur la touche  pour afficher le fichier précédent.



## 3. Appuyez sur le déclencheur.

Le lecture débute.

L'indicateur de la durée de lecture écoulée ou la durée de lecture s'affiche sur l'écran LCD.

Avance rapide	Appuyez sur la touche  (téléobjectif) pendant la lecture.
Retour	Appuyez sur la touche  (grand-angle) pendant la lecture.
Pause/Lecture	Appuyez sur le déclencheur.
Ralenti	Appuyez sur la touche  (téléobjectif) lorsque l'appareil est sur Pause.
Rembobinage lent	Appuyez sur la touche  (grand-angle) lorsque l'appareil est sur Pause.
L'image suivante s'affiche	Appuyez sur la touche  pendant la pause.
Image précédente	Appuyez sur la touche  pendant la pause.
Réglage du volume	Appuyez sur les touches   pendant la lecture.

## Terme

### Images animées

Une image animée est également appelée image. Les séquences animées consistent en plusieurs images qui semblent entrer en mouvement lorsqu'elles sont affichées à grande vitesse.

# Enregistrement/lecture du son

## Enregistrement du Mémo vocal

Vous pouvez enregistrer le son.

Le son est alors enregistré dans un fichier WAV.

1. **Positionnez le sélecteur de mode sur .**

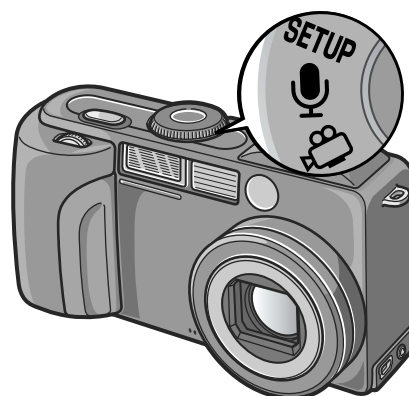

2. **Appuyez sur le déclencheur.**  
L'enregistrement de la voix commence.

3. **Appuyez légèrement sur le déclencheur pour stopper l'enregistrement.**

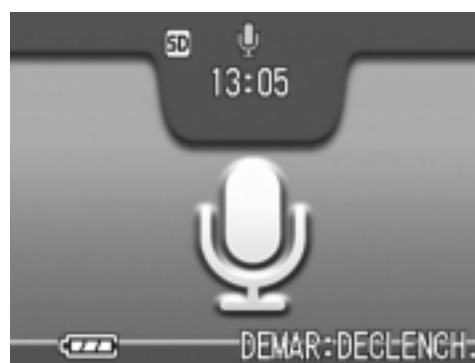

### Note

La durée d'enregistrement audio dépend de la capacité de la carte mémoire SD.  
Le tableau ci-dessous indique la durée d'enregistrement disponible.

Mémoire interne	32MB	64MB	128MB	256MB	512MB	1GB
57 min 26 s	64 min 36 s	132 min 11 s	267 min 15 s	532 min 36 s	1073 min 00 s	2063 min 25 s

### Attention

Pour des enregistrements de longue durée, il est conseillé d'utiliser un adaptateur de courant alternatif (AC-4a).

# Lecture du son

Pour écouter les enregistrements sonores, procéder de la manière suivante.

## 1. Positionnez le sélecteur de mode sur .

La dernière photo prise s'affiche en premier.

## 2. Appuyez sur les touches pour sélectionner la lecture d'un fichier son (icône du haut-parleur).





Appuyez sur la touche  pour afficher le fichier suivant.

Appuyez sur la touche  pour afficher le fichier précédent.



## 3. Appuyez sur le déclencheur.

Le lecture débute.

Avance rapide	Appuyez sur la touche  pendant la lecture.
Retour	Appuyez sur la touche  pendant la lecture.
Pause/lecture	Appuyez sur le déclencheur.
Réglage du volume	Appuyez sur les touches   pendant la lecture.

# Autres fonctions possibles en mode Lecture

## Menu des réglages de la lecture

Le menu Lecture comporte les fonctions listées dans le tableau suivant :

Réglage	Option	Voir
Diaporama	_____	P.99
Protéger	Sélectionner/Désélectionner 1FICHIER, Sélectionner/Désélectionner TS FICHIERS, Multi-file Selection	P.100
DPOF	Sélectionner/Désélectionner 1FICHIER, Sélectionner/Désélectionner TS FICHIERS, Multi-file Selection	P.103
Changer de taille	1280, 640	P.106
Copier sur la carte	_____	P.107

## Utilisation du menu lecture

1. Positionnez le sélecteur de mode sur .
2. Appuyez sur la touche MENU .  
Le menu Lecture apparaît.
3. Appuyez sur les touches ▲▼ pour sélectionner le paramètre souhaité.
4. Après avoir sélectionné un paramètre de réglage, appuyez sur la touche OK.  
Chaque écran de fonction apparaît.

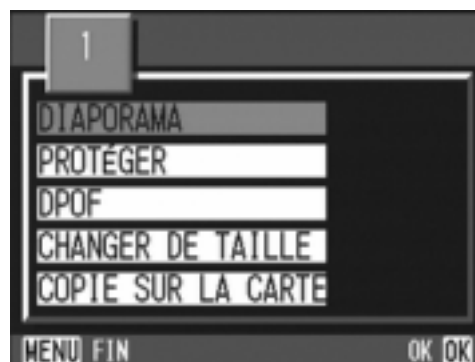

# Affichage automatique de vos photos par ordre chronologique (DIAPORAMA)

Vous pouvez afficher sur l'écran LCD à la suite les unes des autres les images fixes, séquences vidéo et fichiers sons. Cette fonction s'appelle "diaporama".

Pour visualiser un diaporama, procédez de la manière suivante.

**1. Positionnez le sélecteur de mode sur .**

La dernière photo prise s'affiche en premier.

**2. Appuyez sur la touche MENU .**

Le menu Lecture apparaît.

**3. Assurez-vous que [DIAPORAMA] est sélectionné, puis appuyez sur la touche OK .**

Le diaporama débute et les images fixes ou animées s'affichent par ordre chronologique.

Pour arrêter le diaporama, il vous suffit d'appuyer sur une touche de l'appareil photo, au choix.

Le diaporama recommencera indéfiniment depuis le début jusqu'à ce que vous l'arrêtiez.

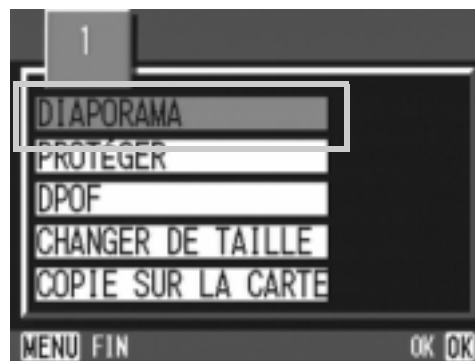

## Note

- Les images fixes sont affichées pendant environ 3 secondes.
- Pour les vidéos, ce n'est pas seulement un cliché, mais le film entier qui s'affiche.
- Les fichiers son sont également lus.

# Rendre impossible toute suppression (PROTÉGER)

Vous pouvez protéger vos images fixes et animées en écriture afin d'éviter qu'elles soient accidentellement effacées.

## Attention

Les images fixes/animées ainsi que les sons protégés ne peuvent pas être effacés normalement. Ils sont cependant complètement supprimés lorsque vous formatez la mémoire interne ou la carte mémoire.

## Protéger les fichiers

### 1. Positionnez le sélecteur de mode sur .

La dernière photo prise s'affiche en premier.

### 2. Appuyez sur les touches pour afficher le fichier à protéger.

### 3. Appuyez sur la touche MENU .

Le menu des réglages de la lecture apparaît.

### 4. Appuyez sur la touche pour sélectionner [PROTÉGER] puis appuyer sur la touche OK.

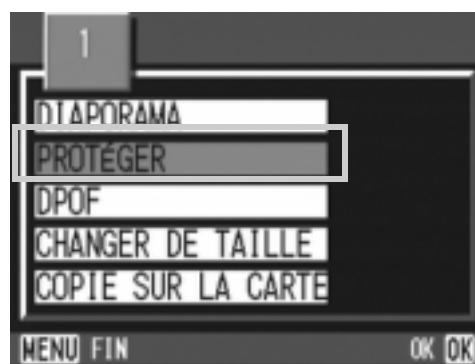

### 5. Assurez-vous que [1 FICHER] est sélectionné, puis appuyez sur la touche OK .



Lorsque la fonction de Protection en écriture est activée, le symbole de protection en écriture s'affiche dans la partie supérieure gauche de l'écran.



## Protection en écriture de toutes vos images fixes

Pour protéger en écriture toutes vos images fixes (ou animées), procédez de la manière suivante.

1. **Positionnez le sélecteur de mode sur .**
2. **Appuyez sur la touche MENU .**  
Le menu Lecture apparaît.
3. **Appuyez sur la touche ▼ sélectionnez [PROTÉGER] et appuyez sur les touches OK.**
4. **Appuyez sur la touche ◀▶ pour sélectionner [TS FICH.].**



5. **Assurez-vous que [CHOISIR] est sélectionné, puis appuyez sur la touche OK.**

Lorsque la fonction de Protection en écriture est activée, le symbole de protection en écriture s'affiche dans la partie supérieure gauche de l'écran.

Pour supprimer la protection de toutes vos images fixes, séquences vidéo et sons, sélectionnez [ANNULER] à l'étape 5.







### Note

Vous pouvez retirer la protection de tous les sons, images fixes, séquences vidéo ou d'une partie seulement en une seule opération.

## Protection de plusieurs images fixes et animées ou de sons

Pour protéger certaines images fixes ou animées ou des sons, procédez de la manière suivante:

1. **Positionnez le sélecteur de mode sur .**
2. **Appuyez sur la touche  (Affichage en mosaïque).**  
L'écran est divisé en 6 sections et les images fixes et animées (la première) s'affichent en mosaïque.
3. **Appuyez sur les touches     et sélectionnez l'image fixe ou animée que vous souhaitez visualiser.**
4. **Appuyez sur la touche MENU .**  
Le menu Lecture apparaît.
5. **Appuyez sur la touche  sélectionnez [PROTÉGER] et appuyez sur la touche OK.**

6. **Appuyez sur les touches    , sélectionnez l'image fixe ou animée que vous souhaitez protéger en écriture et appuyez sur la touche OK.**

Le symbole de protection en écriture s'affiche dans la partie supérieure gauche de l'image fixe (ou animée).



7. **Recommencez les étapes 6 afin de sélectionner toutes les images fixes ou animées que vous souhaitez protéger en écriture.**

Si vous sélectionnez accidentellement une image fixe, appuyez à nouveau sur la touche OK pour cette image fixe ou animée afin de désactiver la sélection.

8. **Appuyez sur la touche MENU .**

Un message apparaît pour indiquer que la protection des images est activée. Une fois la protection activée, l'affichage repasse à l'écran mosaïque.



### Note

Pour désactiver la protection en écriture de plusieurs images fixes (ou animées) selon la procédure décrite ci-dessus, sélectionnez les images fixes ou animées que vous souhaitez désactiver et validez.



### Référence

Veillez vous reporter à la P.47. pour de plus amples informations sur l'affichage en mosaïque.



# Utilisation d'un service de tirage (DPOF)

Pour imprimer les images fixes enregistrées sur la carte mémoire SD, vous pouvez vous rendre dans tout magasin proposant des services de tirage des photos réalisées avec des appareils photo numériques. Pour pouvoir bénéficier de ce type de prestations, il est nécessaire de procéder aux réglages nécessaires au tirage. Ces réglages sont appelés des réglages DPOF (Format de commande de tirage numérique).

Normalement, la fonction DPOF ne spécifie qu'un seul tirage des photos sélectionnées.

Cependant, si vous sélectionnez plusieurs images (ni une seule image, ni toutes les images), vous avez la possibilité de spécifier le nombre de tirages voulu pour chacune d'elles.

## Paramétrage au format DPOF de l'image fixe affichée

1. **Positionnez le sélecteur de mode sur .**
2. **Affichez l'image fixe que vous souhaitez paramétrer.**
3. **Appuyez sur la touche MENU .**

Le menu des réglages de la lecture apparaît.

4. **Appuyez sur la touche ▼ sélectionnez [DPOF] et appuyez sur la touche OK .**

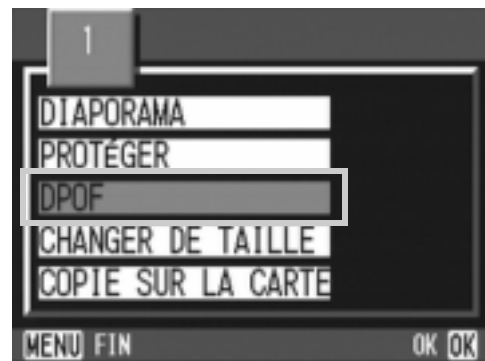

5. **Assurez-vous que [1 FICHER] est sélectionné, puis appuyez sur la touche OK .**

Une fois le paramétrage au format DPOF exécuté, le symbole DPOF s'affiche dans la partie supérieure gauche de l'écran.



### Note

La désactivation du format DPOF d'une seule photo à la fois s'effectue selon la même procédure que celle de l'activation.

## Paramétrage de toutes les images fixes au format DPOF

Pour effectuer le paramétrage au format DPOF de toutes les images fixes , procédez de la manière suivante.

1. **Positionnez le sélecteur de mode sur .**

2. **Appuyez sur la touche MENU .**

Le menu Lecture apparaît.

3. **Appuyez sur la touche ▼ sélectionnez [DPOF] et appuyez sur la touche OK .**

4. **Appuyez sur la touche ◀▶ et sélectionnez [TS FICH.].**

5. **Assurez-vous que [CHOISIR]est sélectionné, puis appuyez sur la touche OK.**

Une fois le paramétrage au format DPOF exécuté, le symbole DPOF s'affiche dans la partie supérieure gauche de l'écran.

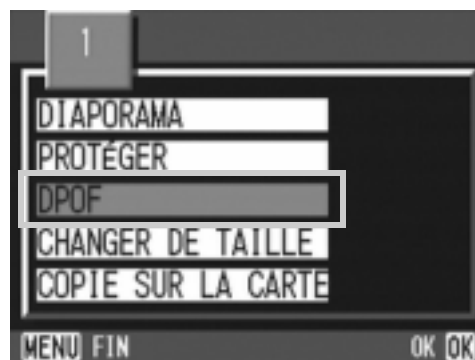

### Note

- Pour supprimer le réglage DPOF de toutes vos images fixes, sélectionnez [ANNULER] à l'étape 5.
- Vous pouvez utiliser la désactivation du format DPOF de plusieurs images fixes en une seule fois, même lorsque toutes les images ne sont pas au format DPOF.

## Paramétrage de plusieurs images fixes au format DPOF

Pour effectuer le paramétrage au format DPOF des images fixes sélectionnées, veuillez suivre les étapes ci-dessous.



1. **Positionnez le sélecteur de mode sur .**
2. **Appuyez sur la touche  (Affichage en mosaïque).**  
L'écran est divisé en 6 sections et les images fixes et animées (la première) s'affichent en mosaïque.
3. **Appuyez sur les touches  pour sélectionner la première image fixe que vous souhaitez paramétrer au format DPOF.**

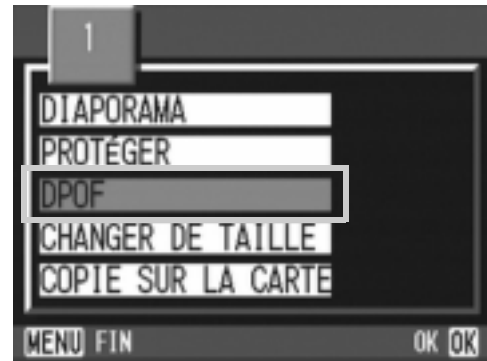

4. **Appuyez sur la touche MENU .**

Le menu Lecture apparaît.

5. **Appuyez sur la touche  sélectionnez [DPOF] et appuyez sur la touche OK .**





6. **Appuyez sur les touches  pour sélectionner le nombre d'exemplaires de l'image à imprimer.**

Appuyez sur la touche  pour augmenter ce nombre ou sur la touche  pour le réduire.

7. **Appuyez sur les touches  pour sélectionner l'image fixe suivante pour laquelle vous voulez spécifier un tirage DPOF.**

8. **Appuyez sur les touches  pour sélectionner le nombre d'exemplaires de l'image à imprimer.**

Appuyez sur la touche  pour augmenter ce nombre ou sur la touche  pour le réduire.

9. **Recommencez les étapes 7 et 8 afin de sélectionner toutes les images fixes que vous souhaitez paramétrer au format DPOF.**

10. **Appuyez sur la touche MENU .**

Cet affichage indique lorsque les images sélectionnées sont en cours de traitement; une fois le traitement terminé, l'affichage repasse à l'écran d'affichage en mosaïque.

# Modification de la taille de l'image (CHANGER DE TAILLE)

Vous pouvez réduire la taille d'image d'une photo et l'enregistrer dans un autre fichier de format différent.

## Attention

Le format image d'un film ou d'une image obtenu en mode Non-comprimé (NC) ne peut pas être modifié.

## Note

Les types de redimensionnement suivants sont disponibles:

Original	Redimensionnement	
F3264/N3264/N2592/N2048	N1280	N640
N1280		N640

Pour modifier la taille de l'image, suivez la procédure suivante.

1. Positionnez le sélecteur de mode sur .

2. Appuyez sur la touche MENU .

Le menu des réglages de lecture apparaît.

3. Appuyez sur la touche ▼ pour sélectionner [CHANGER DE TAILLE] puis sur la touche OK.

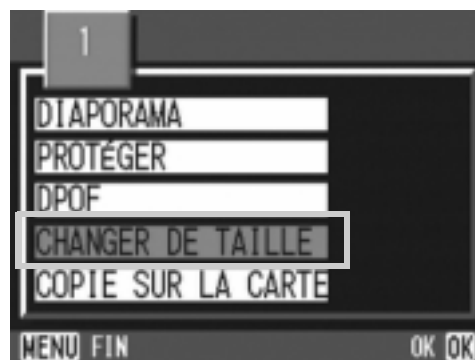

4. Appuyez sur les touches ► pour sélectionner [1280] ou [640].

5. Appuyez sur la touche OK.

La taille de l'image est modifiée et l'image redimensionnée s'affiche.

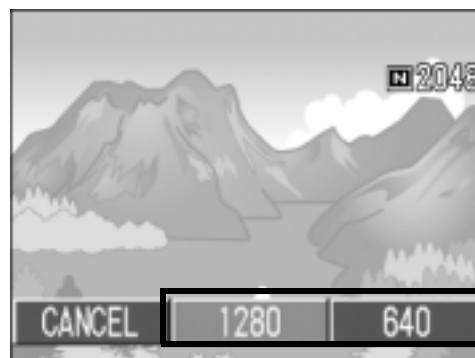

## Référence

Pour savoir comment modifier la taille de l'image lors de la prise de vue, consultez la P.62.

# Copie du contenu de la mémoire interne sur une carte mémoire (COPIE SUR LA CARTE)

Vous pouvez copier en une seule fois l'ensemble des données relatives aux images animées et fixes qui sont enregistrées dans la mémoire interne de votre appareil sur une carte mémoire SD.

1. Mettez votre appareil photo hors tension.
2. Insérez la carte mémoire SD.
3. Mettez l'appareil photo sous tension.
4. Positionnez le sélecteur de mode sur .
5. Appuyez sur la touche MENU .  
Le menu des réglages de lecture apparaît.

6. Appuyez sur la touche ▼ pour sélectionner [COPIE SUR LA CARTE] puis sur la touche OK.  
L'écran indique que le transfert est en cours ; une fois le transfert terminé, l'écran de lecture s'affiche à nouveau.

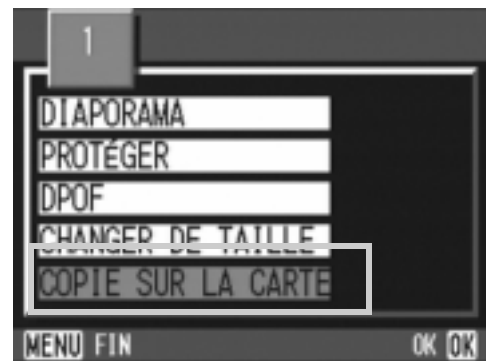

## Note

- Si la capacité de stockage de la carte mémoire SD sur laquelle vous voulez transférer les images n'est pas suffisante, un message d'avertissement s'affiche indiquant que la capacité est insuffisante. Pour transférer uniquement une partie d'images dont la taille ne dépassera pas l'espace libre de la carte sélectionnez [OUI], puis appuyez sur la touche OK. Pour annuler le transfert sélectionnez [NON], puis confirmez votre choix par OK.
- Il est impossible de copier les images de la carte mémoire sur la mémoire interne.



# Chapitre 3

## Changer les réglages de l'appareil photo



Changer les réglages de l'appareil photo .....110

# Changer les réglages de l'appareil photo

## Menu SETUP

Le menu SETUP (paramétrage) comprend trois écrans. Appuyez sur les touches ▲▼ pour passer d'un l'écran à l'autre..



Réglage	Option	Voir
FORMATTEGE CARTE	_____	P.111
FORMATTEGE INT	_____	P.112
LUMINOSITÉ LCD	_____	P.113
TOUCHE RÉGLAGE	[NON], Q Image (  ), AF/MF, NETTETÉ, PHOTOMÉTRIE (  )	P.114
SIGNAL SONORE	[OUI], NON, Bruit d'obturateur	P.115
CONFIRM. LCD	NON, [1], 2, 3 secondes	P.116
EXTINCT AUTO	NON, [1], 5, 30 minutes	P.117
N° SÉQUENTIEL	OUI, [NON]	P.118
ÉCO. ÉNERGIE	OUI, [NON]	P.119
RÉGLAGE DATE	_____	P.120
LANGUAGE	日本語, ENGLISH, DEUTSCH,[ FRANÇAIS], ITALIANO, ESPAÑOL, 简体中文, 繁体中文, 한국어	P.121
MODE SORTIE VIDÉO	[NTSC], PAL	P.122
ZOOM GRADUEL	OUI, [NON]	P.123
CONNEXION USB	SAUVGDE, [ORIG.]	P.124



# Préparation de la carte mémoire SD avant utilisation (FORMATAGE CARTE)

En cas d'affichage du message d'erreur "Cette carte n'est pas utilisable" ou si une carte a été formatée par un ordinateur ou un autre système, formatez la carte mémoire SD avant de l'utiliser. Le formatage est le processus consistant à préparer une carte de sorte que des données image puissent être entrées dans sa mémoire.



## Attention

Si vous formatez une carte sur laquelle sont enregistrées des images fixes, tout son contenu sera effacé.



## Référence

Pour savoir comment formater la mémoire intégrée, voir P.112.

Pour procéder au formatage, procédez de la manière suivante.

**1. Positionnez le sélecteur de mode sur SETUP.**

**2. Appuyez sur la touche ▼ pour sélectionner [FORMATAGE CARTE] puis appuyez sur la touche OK ou ► .**

Un écran apparaît pour confirmer le formatage.

**3. Appuyez sur les touches ◀▶ pour sélectionner [OUI] puis appuyez sur la touche OK .**

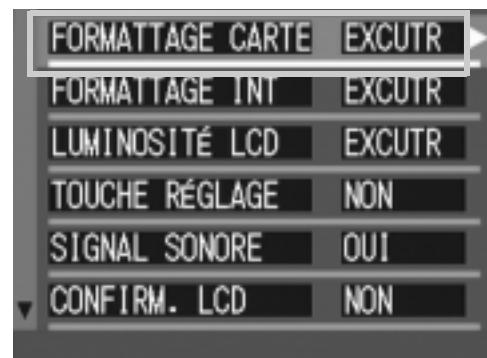

Le formatage débute et une fois le formatage terminé, l'écran SETUP s'affiche à nouveau.

Si votre appareil photo ne contient pas de carte mémoire SD, un message s'affichera à l'écran. Après avoir mis l'appareil photo hors tension, insérez une carte mémoire SD et recommencez la procédure de formatage.



## Note

### Protéger vos images pour qu'elles ne soient pas détruites

En faisant glisser la protection en écriture sur [VERROUILLAGE], vous protégez vos photos contre toute suppression ou formatage accidentel.

Si vous déverrouillez la protection (en repositionnant le curseur dans sa position initiale), il est à nouveau possible d'effacer et de supprimer les informations que contient la carte mémoire.

# Formatage de la mémoire interne (**FORMATAGE INT**)

Le formatage de la mémoire interne permet d'effacer toutes les images enregistrées.



## Attention

Le formatage de la mémoire interne entraîne l'effacement de toutes les images qui y sont enregistrées. Si vous souhaitez conserver certaines images enregistrées dans la mémoire, contactez la maintenance de Ricoh avant de formater la mémoire interne.

Pour effectuer le formatage, procédez de la manière suivante.

**1. Positionnez le sélecteur de mode sur **SETUP**.**

**2. Appuyez sur la touche ▼ pour sélectionner [FORMATAGE INT] puis appuyez sur la touche OK ou ►.**

Un écran apparaît pour confirmer le formatage.

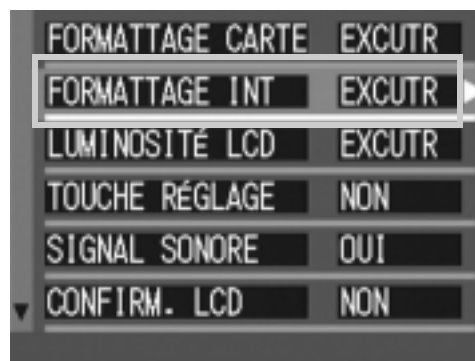

**3. Appuyez sur les touches ◀▶ pour sélectionner [OUI] puis appuyez sur la touche OK .**

Le formatage débute et une fois le formatage terminé, l'écran PARAMETRAGE s'affiche à nouveau.

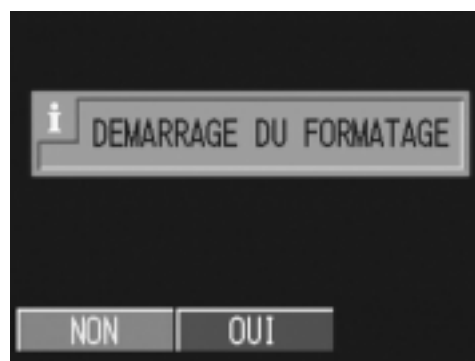

# Réglage de luminosité de l'écran LCD (LUMINOSITÉ LCD)

Pour régler la luminosité de l'écran LCD, procédez de la manière suivante.

1. Positionnez le sélecteur de mode sur **SETUP**.

2. Appuyez sur la touche ▼ pour sélectionner [LUMINOSITÉ LCD] puis appuyez sur la touche OK ou ►.

La barre de réglage de la luminosité de l'écran LCD s'affiche.

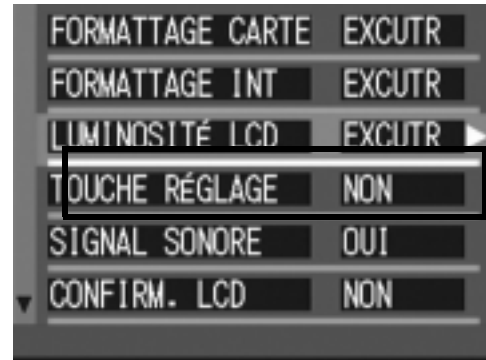

3. Appuyez sur la touche ▲▼ et réglez la luminosité.

Si vous déplacez la barre vers ☀️, l'écran fonce. Si vous déplacez la barre vers 🌙, l'écran s'éclaircit.

La luminosité de l'écran derrière la barre de réglage change en fonction de votre réglage.



4. Lorsque vous avez obtenu la luminosité souhaitée, appuyez sur la touche OK.

L'écran de PARAMETRAGE s'affiche à nouveau.

Ce réglage reste en vigueur jusqu'à sa prochaine modification.

# Affectation d'une fonction à la touche ADJ. (TOUCHE RÉGLAGE)

Chaque appui successif sur la touche ADJ. fait apparaître un écran de réglage, dans l'ordre la correction d'exposition, la balance des blancs et la sensibilité ISO.

En utilisant l'option [TOUCHE RÉGLAGE], vous pouvez affecter une fonction au quatrième appui consécutif de la touche ADJ..

Réglages possibles	Voir
NON (Réglage d'usine)	
Q IMAGE/TAILLE	P.62
AF/MF (MISE AU POINT)	P.64
Netteté (NETTETÉ)	P.68
PHOTOMÉTRIE	P.67

En utilisant l'option [TOUCHE RÉGLAGE], vous pouvez affecter une fonction au quatrième appui consécutif de la touche ADJ.

**1. Positionnez le sélecteur de mode sur SETUP.**

**2. Appuyez sur la touche ▼ pour sélectionner [TOUCHE RÉGLAGE].**

**3. Appuyez sur la touche ◀▶ pour sélectionner le réglage souhaité.**

Ce réglage reste en vigueur jusqu'à sa prochaine modification.

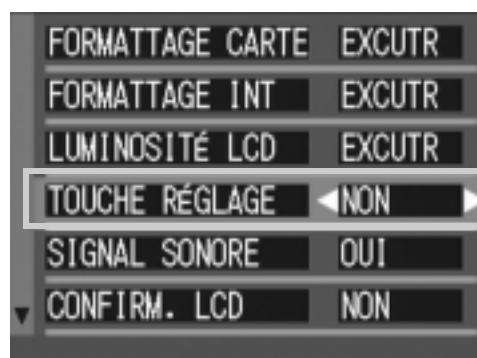

## Note

Si vous avez affecté une fonction à l'aide de l'option [TOUCHE RÉGLAGE.], la fonction de décalage de cible AF (P.85) en mode Macrophotographie, normalement disponible au quatrième appui sur la touche ADJ., est désormais activée au cinquième appui sur cette touche.

## Référence

Utilisation de la touche ADJ. P.59.

# Pour changer le réglage du signal sonore (SIGNAL SONORE)

Pendant son fonctionnement, l'appareil photo peut émettre quatre types de sons: un son de démarrage, un son de déclenchement, un son de mise au point et un simple bip sonore.

Son de démarrage	: Signal sonore émis lorsque l'appareil photo est mis sous tension.
Son de déclenchement	: Lorsque la mise au point débute, l'appareil émet le son de mise au point (bip-bip).
Son de mise au point	: Lorsque la mise au point est faite, l'appareil émet le son de mise au point.
Signal sonore	: Si vous tentez une opération impossible, l'appareil émet une série de bip sonores.

Réglages possibles
OBTURATEUR (son de déclenchement et bip sonore uniquement)
OUI (tous signaux activés) * Réglage d'usine
NON (tous signaux désactivés)

Pour changer les réglages du signal sonore, procédez de la manière suivante :

1. **Positionnez le sélecteur de mode sur SETUP.**
2. **Appuyez sur la touche ▼ pour sélectionner [SIGNAL SONORE].**
3. **Appuyez sur la touche ◀▶ pour sélectionner le réglage souhaité.**

Ce réglage reste en vigueur jusqu'à sa prochaine modification.

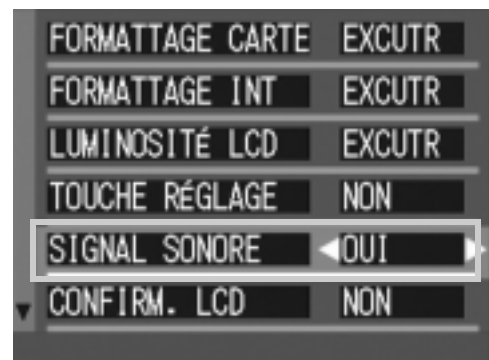

## Modification du délai de validation de l'image (CONFIRM. LCD)

Immédiatement après avoir appuyé sur le déclencheur, l'image fixe que vous avez prise s'affiche pendant quelques instants afin que vous puissiez vérifier la photo prise.

Lorsque vous achetez l'appareil photo, le délai de validation de l'image est programmé sur 1 seconde. Toutefois, vous pouvez modifier ce paramétrage si vous le souhaitez.

Réglages possibles
NON (La photo ne s'affiche pas pour validation)
1 Seconde Réglage usine par défaut
2 Secondes
3 Secondes

Pour modifier le délai de validation, procédez de la manière suivante.

1. **Positionnez le sélecteur de mode sur SETUP.**
2. **Appuyez sur la touche ▼ pour sélectionner [CONFIRM. LCD]**
3. **Appuyez sur la touche ◀▶ pour sélectionner le réglage souhaité.**  
Ce réglage reste en vigueur jusqu'à sa prochaine modification.

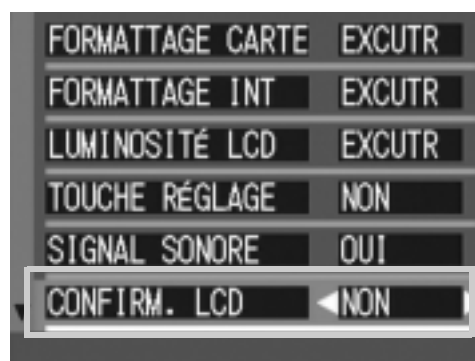

## Modification des paramètres de la mise hors tension automatique (EXTINC. AUTO)

Modification des paramètres de la mise hors tension automatique (EXTINC. AUTO)  
Si vous n'utilisez pas l'appareil photo pendant la durée programmée, l'appareil s'éteint automatiquement (Mise hors tension automatique) afin de réduire le déchargement des piles/de la batterie.

Lorsque vous achetez votre appareil, la mise hors tension automatique est programmée sur 1 minute. Vous pouvez modifier ce réglage si vous le souhaitez.

Réglages possibles
NON (La mise hors tension automatique n'est pas activée)
1 Minute Réglage usine par défaut
5 Minutes
30 Minutes

Pour modifier le réglage de la mise hors tension automatique, procédez de la manière suivante.

1. **Positionnez le sélecteur de mode sur SETUP.**
2. **Appuyez sur la touche ▼ pour sélectionner [EXTINC. AUTO].**
3. **Appuyez sur la touche ◀▶ pour sélectionner le réglage souhaité.**

Ce réglage reste en vigueur jusqu'à sa prochaine modification.

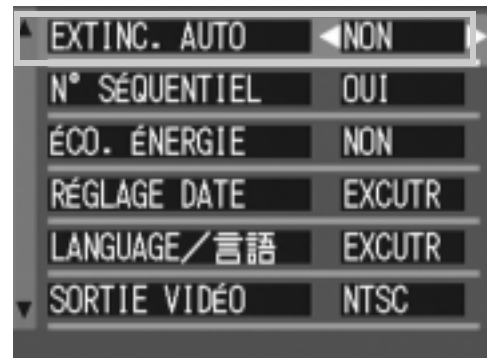

### Note

- Lors de la mise hors tension automatique de l'appareil, si vous souhaitez continuer à utiliser votre appareil photo, il vous suffit d'appuyer à nouveau sur la touche Marche/Arrêt pour le réactiver.
- La fonction de mise hors tension automatique ne fonctionne pas lorsque l'appareil est connecté à votre ordinateur.
- Lors de la prise de vues à intervalle, les présents paramètres ne sont pas valides et la mise hors tension automatique ne fonctionne pas.

# Modification des paramètres du nom de fichier (N° SÉQUENTIEL)

Lorsque vous réalisez une prise de vue fixe, celle-ci est enregistrée soit sur la carte mémoire SD, soit dans la mémoire interne, et un nom de fichier lui est automatiquement attribué sous la forme d'un numéro consécutif.

Lorsque vous changez de carte mémoire SD, vous pouvez programmer votre appareil photo pour qu'il poursuive ou non la numérotation consécutive de la carte mémoire SD précédente.

Réglages possibles	
[OUI] (Continuer la numérotation)	Des noms de fichiers seront automatiquement attribués aux images fixes que vous aurez prises, sous le format "R" suivi de 7 chiffres, de R0010001.jpg à R9999999.jpg. Grâce à cette fonction, la numérotation consécutive des fichiers enregistrés sur la carte mémoire SD précédente ne sera pas interrompue lors du changement de carte .
NON (Interrompre la numérotation) Paramétrage usine par défaut	A chaque fois qu'une nouvelle carte est utilisée, la numérotation du fichier est attribuée de RIMG0001.jpg à RIMG9999.jpg. Si la numérotation dépasse RIMG9999, il n'est plus possible d'enregistrer.

Pour modifier les paramètres de numérotation des fichiers, procédez de la manière suivante.

**1. Positionnez le sélecteur de mode sur SETUP.**

**2. Appuyez sur la touche ▼ pour sélectionner [N° SÉQUENTIEL].**

**3. Appuyez sur la touche ◀▶ pour sélectionner le réglage souhaité.**

Ce réglage reste en vigueur jusqu'à sa prochaine modification.



## Note

- Lorsque vous enregistrez vos images dans la mémoire interne, les noms des fichiers sont attribués exactement de la même manière que lorsque la fonction [N° SÉQUENTIEL] est paramétrée sur [NON].
- Lors d'un transfert de photos vers un ordinateur, si un fichier du même nom existe déjà dans le dossier de destination, le nom de la photo est modifiée avant enregistrement pour éviter tout écrasement.
- Quand des images sont transférées vers un ordinateur via le câble USB fourni, un nom du type RIMG\*\*\*\*.jpg (\*\*\*\* représentant le numéro de l'image) est assigné aux fichiers même si [N° SÉQUENTIEL] est réglé sur OUI.





## Modification des paramètres du mode Veille (ÉCO. ÉNERGIE)

Vous pouvez réduire la consommation d'énergie de votre écran LCD et prolonger ainsi la durée de vie de vos piles et batterie.

L'écran LCD se met automatiquement hors tension lorsque l'appareil bascule en mode Synchronisation de l'écran. Appuyez sur la touche  (Vérification rapide) ou sur la touche M pour éteindre l'affichage de l'écran LCD et appuyez à nouveau sur l'une de ces touches pour activer l'affichage.

Appuyez sur la touche ADJ. afin d'allumer l'écran LCD pour effectuer le réglage. Une fois le réglage effectué, l'écran s'éteint à nouveau.

Il est impossible de mettre sous/hors tension l'affichage de l'écran LCD en appuyant sur les touches  (retardateur) ou  (Macro).

Lorsque vous achetez votre appareil photo, le mode Veille est réglé par défaut sur [NON].

Réglages possibles
OUI (Désactivation du Mode Veille) Réglage usine par défaut
NON (Activation du mode veille)

Pour modifier le réglage du mode Veille, veuillez suivre la procédure suivante.

### 1. Positionnez le sélecteur de mode sur **SETUP**.

### 2. Appuyez sur la touche et sélectionnez **[ÉCO. ÉNERGIE]**.

### 3. Appuyez sur la touche pour sélectionner le réglage souhaité.

Ce réglage reste en vigueur jusqu'à sa prochaine modification.



#### Note

- Lorsque l'appareil est mis sous tension ou lorsque le sélecteur de mode est en mode Économie d'énergie, un message d'avertissement s'affiche pendant 2 secondes pour signaler que ce mode est actif.
- La touche  (Flash) vous permet d'allumer l'affichage de l'écran LCD, pour modifier ensuite le réglage du flash. Appuyez sur le bouton de l'obturateur ou sur la touche OK pour mettre l'affichage de l'écran LCD hors tension.



#### Attention

Si vous avez activé le mode Veille, la consommation d'énergie de votre appareil sera réduite, mais le fonctionnement de votre appareil sera quelque peu restreint.

- Il se peut que la durée de traitement soit ralentie.
- Cette option est uniquement effective en mode prise de vue. Cette option ne fonctionne pas en mode Lecture.

# Réglage de la date et de l'heure (RÉGLAGE DATE)

Lorsque vous achetez l'appareil, la date & l'heure ne sont pas réglées correctement.

Vous trouverez ici l'explication des réglages de date et heure à l'écran SETUP.

1. Positionnez le sélecteur de mode sur **SETUP**.

2. Appuyez sur la touche ▼ pour sélectionner **[RÉGLAGE DATE]** puis appuyez sur la touche OK ou ►.



3. Appuyez sur ▲▼◀▶ pour régler l'année, le mois, le jour et l'heure.

Laissez le doigt sur la touche ▲ ou ▼ pour passer plus rapidement aux valeurs suivantes/précédentes.

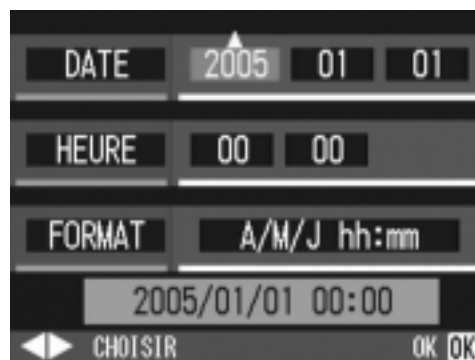

4. Dans **[FORMAT]**, choisissez le format date et heure.

5. Vérifiez l'indication au bas de l'écran et appuyez sur la touche OK.

Une fois la date et l'heure entrées, l'affichage revient au menu Setup.

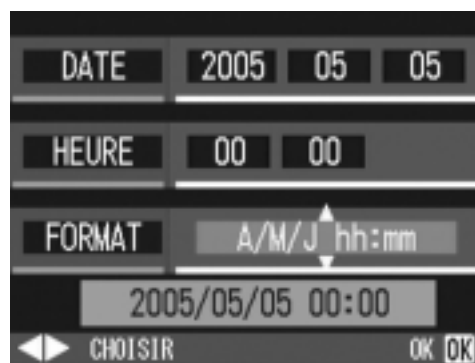

## Note

Si les piles sont retirées pendant environ une semaine, le paramétrage de la date et de l'heure sera annulé. Dès lors, veuillez recommencer la même opération.

# Modification de la langue d'affichage (LANGUAGE/ 言語)

Vous pouvez modifier la langue qui s'affiche sur l'écran LCD.

Réglages possibles
日本語 (Japanese)
ENGLISH (English)
DEUTSCH (German)
FRANÇAIS (French) Paramétrage usine par défaut
ITALIANO (Italian)
ESPAÑOL (Spanish)
簡体中文 (Simplified Chinese)
繁体中文 (Traditional Chinese)
한국어 (Korean)

Pour modifier les paramètres de configuration de la langue, veuillez suivre la procédure suivante.

**1. Positionnez le sélecteur de mode sur SETUP.**

**2. Appuyez sur la touche ▼ pour sélectionner [LANGUAGE/言語] puis appuyez sur la touche OK ou ►.**

L'écran de sélection de la langue apparaît.

**3. Appuyez sur les touches ▲▼◀▶ pour sélectionner les paramètres souhaités.**

**4. Appuyez sur la touche OK .**

Ce réglage reste en vigueur jusqu'à sa prochaine modification.

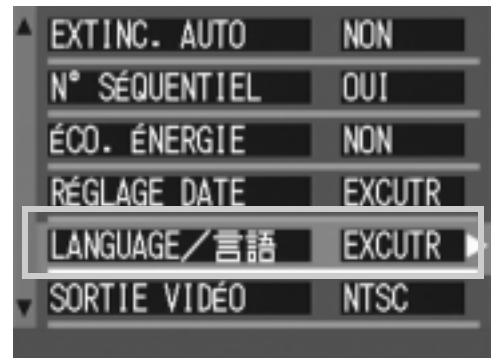

# Changement du mode de visualisation sur téléviseur (SORTIE VIDÉO)

Vous pouvez visionner vos photos et séquences vidéo sur l'écran de votre téléviseur en raccordant l'appareil photo à ce dernier à l'aide du câble AV fourni avec l'appareil.

Votre appareil photo est réglé sur le système de lecture NTSC (système utilisé au Japon et dans d'autres pays) afin de pouvoir être utilisé avec votre télévision, etc. Si l'équipement auquel vous souhaitez vous connecter fonctionne avec le système PAL (utilisé en Europe, etc.), veuillez, dès lors, sélectionner le système PAL dans le menu de configuration de votre appareil photo et ce, avant de raccorder les deux appareils.

Réglages possibles
NTSC Paramétrage usine par défaut
PAL

Pour modifier le système de lecture, procédez de la manière suivante.

**1. Positionnez le sélecteur de mode sur SETUP.**

**2. Appuyez sur la touche ▼ pour sélectionner [SORTIE VIDÉO].**

**3. Appuyez sur la touche ◀▶ pour sélectionner le réglage souhaité.**

Ce réglage reste en vigueur jusqu'à sa prochaine modification.



## Note

Le raccordement du câble AV à l'appareil entraîne l'extinction de l'écran LCD.

## Référence

Veillez vous reporter à la P.49 pour de plus amples informations sur la visualisation d'images fixes sur votre écran de télévision.

# Modification du réglage de zoom par pas (APPUYER SUR ZOOM)

La longueur focale du zoom optique peut être fixée à l'une des cinq valeurs proposées (28, 35, 50 ou 80 mm en équivalent 35mm) (Zoom par pas).

Réglages possibles
NON Paramétrage usine par défaut
OUI

Pour indiquer si vous voulez utiliser ce zoom par paliers (OUI) ou pas (NON), procédez comme suit.

1. **Positionnez le sélecteur de mode sur SETUP.**
2. **Appuyez sur la touche ▼ pour sélectionner [APPUYER SUR ZOOM].**
3. **Appuyez sur la touche ◀▶ pour sélectionner le réglage souhaité.**  
Ce réglage reste en vigueur jusqu'à sa prochaine modification.

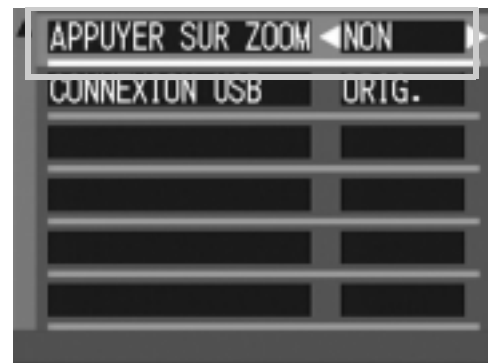

## Référence

Pour plus de précisions sur l'utilisation du zoom optique, voir P.38.

# Modification du système de communication USB (CONNEXION USB)

Une modification du système de communication USB (par sélection de [SAUVGDE] à [CONNEXION USB] du menu Setup, permet de parcourir les fichiers se trouvant dans l'appareil photo pendant le transfert de l'appareil photo à un ordinateur via un câble USB sans avoir à installer l'application accessoire ou le pilote USB.

En principe, sélectionnez [ORIG.]. Une fois [ORIG.] sélectionné, les images peuvent être transférées à l'ordinateur via le logiciel RICOH Gate La ou le logiciel de transfert Caplio fourni.

Mode	SAUVGDER	ORIGINAL
Méthode de téléchargement	Il est possible de commander directement la carte mémoire SD ou la mémoire incorporée dans l'appareil photo pour le traitement des fichiers comme s'il s'agissait d'un lecteur extérieur.	Le logiciel RICOH Gate La permet d'effectuer un transfert automatique vers l'ordinateur. Le logiciel de transfert Caplio permet de procéder à un transfert vers le DeskTop Binder Lite (Windows uniquement). Le montage permet le transfert vers l'ordinateur. (Mac OS)
Installation depuis le CD-ROM Caplio	Inutile	Nécessaire
Système d'exploitation supporté		
Windows 98/98 SE	X	○
Windows 2000 Professional	○	○
Windows Me	○	○
Windows XP Home Edition	○	○
Windows XP Professional	○	○
Mac OS 8.6	X	○
Mac OS 9.0 à 9.2.2	○	○
Mac OS X 10.1.2 à 10.3	○	○
Pour ceux	Habités à des opérations de fichiers sur plateforme Ne souhaitant pas installer un pilote USB ou autre.	Souhaitant automatiser le téléchargement vers les ordinateurs Avec Windows 98/98 Deuxième édition Avec Mac OS 8.6



## Attention

- Il n'est pas possible d'utiliser le logiciel RICOH Gate La ou le logiciel de transfert Caplio pour effectuer un transfert de fichier en [SAUVGDE].
- En [SAUVGDE], seule la lecture des fichiers est possible depuis l'appareil photo, leur écriture ou leur annulation est impossible.
- Pour procéder à une impression directe sur une imprimante supportant à la fois l'impression directe et PictBridge, sélectionnez [ORIG.] pour la [CONNEXION USB].

Pour modifier le système de communication USB, procédez de la manière suivante :

1. **Positionnez le sélecteur de mode sur SETUP.**
2. **Appuyez sur la touche ▼ pour sélectionner [CONNEXION USB].**
3. **Appuyez sur la touche ◀▶ pour sélectionner une valeur.**

Ces valeurs de réglage restent en vigueur jusqu'au prochain changement.

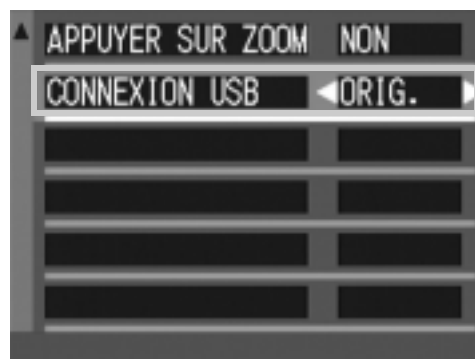

## Référence

Pour la méthode de transfert des images par raccordement de l'appareil photo à l'ordinateur via un câble USB, voir le mode d'emploi du logiciel.

Pour transférer des images en Mode mémoire de masse, procédez de la manière suivante :

1. Réglez [CONNEXION USB] sur [SAUVGDE] au menu Setup.
2. Vérifiez que l'appareil photo est hors tension.
3. Raccordez le câble USB accessoire à un port USB de l'ordinateur.
4. Raccordez le câble USB au connecteur USB de l'appareil photo.

L'appareil photo est mis sous tension.

L'ordinateur lit automatiquement le fichier nécessaire à la reconnaissance de l'appareil photo en tant que lecteur.

Après ces préparatifs, l'appareil photo est affiché sous forme de lecteur dans Système (Windows) ou Bureau (Macintosh).

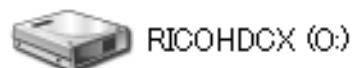

Voici un exemple d'écran sous Windows XP.

5. Copiez un fichier vers la position souhaitée depuis le lecteur affiché.

La figure ci-contre montre la configuration des dossiers dans un lecteur.

Quand c'est le contenu de la mémoire incorporée qui est affiché, le nom du lecteur est RICOHDCI.

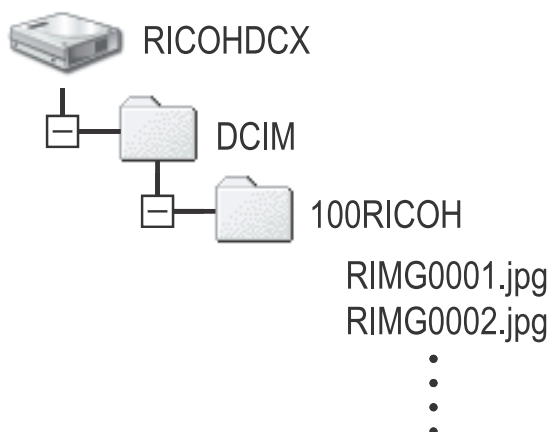

### Attention

Ne pas débrancher le câble USB pendant le transfert.

### Note

Quand la carte mémoire SD est insérée, ses fichiers s'affichent. Dans le cas contraire, ce sont les fichiers de la mémoire interne qui sont affichés.



## Pour débrancher l'appareil photo de l'ordinateur (Windows)

L'illustration est un exemple avec Windows XP. La terminologie est différente avec les autres systèmes d'exploitation mais les opérations sont les mêmes.

1. Cliquez sur l'icône [Enlever du matériel en toute sécurité] du côté droit de la barre des tâches.
2. Sélectionnez [Mémoire grande capacité USB] et cliquez sur [Arrêt].
3. Vérifiez que [Mémoire grande capacité USB] est bien sélectionné et cliquez sur [OK].
4. Cliquez sur [OK].
5. Débranchez le câble USB.



## Pour débrancher l'appareil photo de l'ordinateur (Macintosh)

1. Mettez le lecteur affiché dans la corbeille.
2. Débranchez le câble USB.



# Chapitre 4

## Installation du logiciel

Installation du logiciel fourni (pour Windows) .....	130
Installation du logiciel fourni (pour Macintosh) ...	144

# Installation du logiciel fourni (pour Windows)

Installez le logiciel de transfert d'images sur votre ordinateur. (Cette procédure est appelée [Installation]).

Pour procéder au téléchargement automatique d'images de l'appareil photo à un ordinateur, il est nécessaire d'installer le logiciel.



## Note

Pour télécharger les images de l'appareil dans un ordinateur dans lequel aucun logiciel n'a été installé, changez le paramétrage de l'appareil pour [CONNEXION USB].(P.124)



## Référence

Pour la marche à suivre pour le téléchargement des images de l'appareil photo vers un ordinateur, voir le Mode d'emploi du logiciel se trouvant sur le CD-ROM Caplio. Pour les instructions d'affichage du Mode d'emploi du logiciel, voir P.132.



## Attention

Assurez-vous que vous avez bien installé le logiciel sur votre ordinateur avant de connecter votre appareil photo numérique à votre ordinateur avec le câble prévu à cet effet.

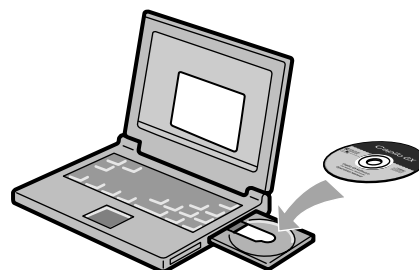

## Le logiciel qui peut être installé grâce au CD-ROM Caplio

Une fois que vous avez inséré le CD-ROM Caplio dans le lecteur de CD-ROM, l'écran ci-après apparaît automatiquement:



Rubrique	Description	(Voir)
Installer le logiciel Caplio	Utilisez cette touche pour installer le logiciel nécessaire à l'utilisation de l'appareil et des images.	P.134
Lire le Mode d'emploi du logiciel	Utilisez cette touche pour afficher le Mode d'emploi du logiciel (PDF).	P.132
Naviguer sur CD-ROM	Utilisez cette touche pour afficher la liste des fichiers se trouvant sur le CD-ROM.	P.132

## Cliquez sur [Installer CaplioSoftware] et : (P.134)

Les logiciels suivants vont être installés:

Rubrique	Windows		Description
	XP	98	
RICOH Gate La	<input type="radio"/>	<input type="radio"/>	Télécharge des images.
ImageMixer	<input type="radio"/>	<input type="radio"/>	Permet d'afficher ou d'éditer les photos et de créer des CD de vidéos. DirectX (voir P.139) est nécessaire pour travailler sur les vidéos.
USB Driver	<input type="radio"/>	<input type="radio"/>	Raccordez l'appareil photo à l'ordinateur.
WIA Driver	<input type="radio"/>	-	Télécharge des images.
Mounter	-	-	Raccordez l'appareil photo à l'ordinateur.
List Editor	<input type="radio"/>	<input type="radio"/>	Non utilisé par ce modèle mais utilisé par d'autres modèles d'appareils Caplio.
Caplio Setting	<input type="radio"/>	<input type="radio"/>	
Caplio Server	<input type="radio"/>	<input type="radio"/>	

XP:Windows XP

98:Windows 98/98SE/Me/2000



### Référence

L'appareil photo est fourni avec le logiciel ImageMixer qui vous permet d'afficher et d'éditer les images depuis votre ordinateur. Pour apprendre à utiliser ImageMixer, cliquez sur le bouton [?] de la fenêtre d'ImageMixer et lisez le manuel affiché.

Pour connaître les toutes dernières informations concernant ImageMixer, accédez au site Web de la société Pixela (<http://www.imagemixer.com>).



### Note

L'installation de WinASPI commence pendant l'installation d'ImageMixer.

WinASPI est un logiciel nécessaire pour la création d'un CD-vidéo à l'aide d'ImageMixer.

## Cliquez sur [Lire le Mode d'emploi du logiciel] et :

Il est possible d'afficher le Mode d'emploi du logiciel (fichier PDF ) du CD-ROM Caplio sur l'écran d'un ordinateur. Pour les utilisateurs de Windows disposant de l'application Acrobat Reader installée sur leur ordinateur, il suffit de double-cliquer [Lire le Mode d'emploi du logiciel].

Si Acrobat Reader n'est pas encore installé, le faire (voir P.138).

## Cliquez [Naviguer le CD-ROM].

Il est alors possible d'accéder aux dossiers et aux fichiers se trouvant sur le CD-ROM.

Le CD-ROM contient non seulement le logiciel Caplio mais également le logiciel suivant. Ces produits sont exploitables sous Windows.

Pour l'installation de chaque logiciel, voir la page de référence donnée dans le tableau suivant.

Rubrique	Description	(Voir)
Acrobat Reader	Acrobat Reader est un logiciel utilisé pour parcourir le contenu d'un manuel dans un fichier PDF.	P.138
DirectX	Nécessaire pour la lecture des vidéos par ImageMixer.	P.139
DeskTopBirder Lite	Ce logiciel sert au traitement des documents professionnels. La liaison Auto Document Link qui contrôle la mise à jour des documents permet de saisir des images dans l'appareil photo et de les enregistrer dans Desk Top Binder Lite.	P.140



### Référence

- Pour le détail concernant Acrobat Reader, voir Aide pour Acrobat Reader.
- Pour installer ImageMixer uniquement, double-cliquez Setup.exe dans le dossier ImageMixer.

# Configuration requise pour l'utilisation des logiciels fournis

L'environnement suivant est nécessaire pour utiliser les logiciels fournis. Veuillez vérifier sur votre ordinateur ou dans le manuel de l'utilisateur de votre ordinateur..

Système d'exploitation supporté	Windows 98/98 Second Edition
	Windows 2000 Professional
	Windows Me
	Windows XP Home Edition/Professional
Unité centrale	Pentium 3: 500 MHz ou plus
Mémoire	Windows 98/98SE: 128 Mo ou plus
	Windows 2000: 128 Mo ou plus
	Windows Me: 128 Mo ou plus
	Windows XP: 256 Mo ou plus
Espace disque dur requis pour l'installation	Windows 98/98SE: 500 Mo ou plus
	Windows 2000: 500 Mo ou plus
	Windows Me: 500 Mo ou plus
	Windows XP: 500 Mo ou plus
Résolution de l'affichage	800 x 600 points ou plus
Couleurs d'affichage	65000 couleurs ou plus
Lecteur de CD-ROM	Un lecteur de CD-ROM compatible avec l'installation informatique précitée
Port USB	Un port USB compatible avec l'installation informatique précitée



## Attention

- Le fonctionnement du port USB n'est pas garanti si le système d'exploitation de votre ordinateur a été mis à niveau. Il se peut que la fonction USB ne soit pas prise en charge.
- Il se peut que son fonctionnement soit déficient en raison des modifications apportées à l'environnement du système d'exploitation, de la version d'un ensemble de services, etc.
- L'appareil photo ne supporte pas les raccordements à un port USB effectués par une fonction d'extension (bus PCI ou autre).
- Son fonctionnement n'est pas garanti en cas d'utilisation, en parallèle, d'un hub ou de tout autre dispositif USB.
- Lors du traitement d'images animées et d'autres fichiers de taille importante, nous vous recommandons de les utiliser dans un environnement disposant d'une mémoire vive plus importante.



## Référence

Pour le téléchargement des images sur l'ordinateur depuis une Carte mémoire SD, voir le Mode d'emploi du logiciel.

# Installation du logiciel sur votre ordinateur



## Attention

- Ne connectez pas votre appareil à votre ordinateur avant d'y avoir été invité. Si vous avez déjà branché votre appareil photo à votre ordinateur et que l'écran [Nouvel assistant matériel détecté] s'est affiché, cliquez sur [Annuler], débranchez le câble reliant votre appareil photo à l'ordinateur puis continuez l'installation.
- Si, pendant l'installation, un message apparaît demandant la désinstallation de l'ancienne version du logiciel Caplio avant l'installation de la nouvelle version, procédez à la désinstallation conformément aux instructions de ce message. Même après l'installation de la nouvelle version du logiciel Caplio, le téléchargement d'images et d'autres fonctions de l'ancienne version restent utilisables comme avant.
- Si vous avez déjà installé DU-10 ou Caplio Viewer pour utilisation avec un autre modèle d'appareil photo Caplio, ces logiciels peuvent également être utilisés avec votre nouvel appareil.
- Sous Windows XP ou 2000, seul un utilisateur possédant des droits d'administrateur est autorisé à installer le logiciel.



## Note

Voici un exemple d'écran sous Windows XP.

### 1. Allumez votre ordinateur et placez le CD-ROM ci-joint dans le lecteur de CD-ROM.

La fenêtre figurant à droite s'affichera automatiquement sur l'écran de votre ordinateur.

### 2. Cliquez [Installer CaplioSoftware].

Après quelques instants, la fenêtre de [Sélection de la langue] s'affiche.

### 3. Confirmez la langue souhaitée et cliquez sur l'icône [OK].

Après quelques instants, la page d'accueil d'installation [Bienvenu dans l'assistant d'installation Installshield] s'affiche.





#### 4. Cliquez sur [Suivant].

Après quelques instants, la fenêtre de [Sélection Destination de l'Installation] s'affiche.

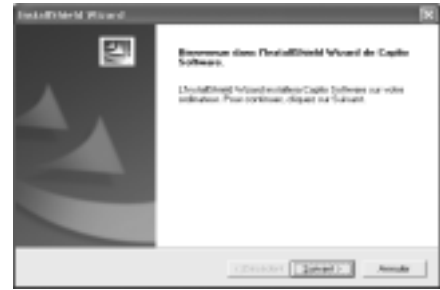

#### 5. Confirmez l'emplacement où vous souhaitez installer le logiciel et cliquez sur [Suivant].

Suivez les instructions des messages affichés jusqu'à ce que l'écran [Fin de l'installation par l'Assistant d'installation].



#### 6. Confirmez l'emplacement où vous souhaitez installer le logiciel et cliquez sur [Suivant].

L'installateur de ImageMixer se met alors normalement en route.

Installez le logiciel en procédant conformément aux instructions affichées. Une fois ImageMixer installé, une boîte de dialogue apparaît indiquant que tous les programmes du logiciel nécessaires ont été installés.



#### 7. Cliquez sur la touche [Terminer].

#### 8. Redémarrez l'ordinateur.



#### Référence

Pour savoir comment supprimer (désinstaller) le logiciel, voir P.142.

# Connexion de votre appareil photo et de votre ordinateur

---

Après avoir installé les logiciels dans votre ordinateur, connectez votre appareil photo à votre ordinateur.

1. **Assurez-vous que l'appareil photo numérique est hors tension.**
2. **Branchez le câble USB dans le port USB de votre ordinateur.**

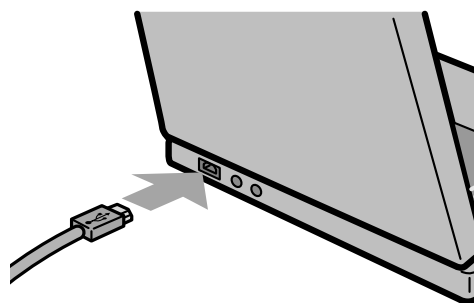

3. **Branchez le câble USB au port USB de votre appareil photo.**  
Votre appareil photo se met sous tension.

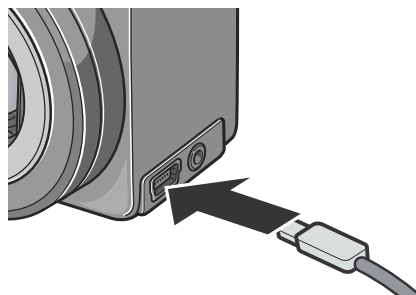

## Pour les utilisateurs de Windows XP

La première fois que vous connectez votre appareil photo à votre ordinateur à l'aide du câble USB, la fenêtre de détection de nouveau périphérique [Assistant de nouveau matériel détecté] s'affiche.

1. **Sélectionnez [Installer automatiquement le logiciel (Conseillé)].**

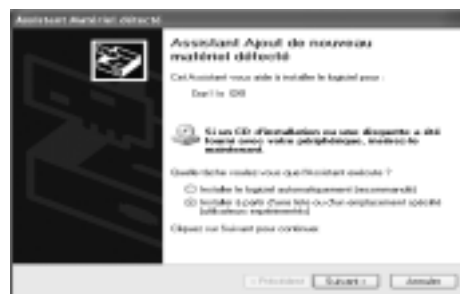

2. **Insérez le CD-ROM du logiciel Caplio dans le lecteur de CD-ROM de votre ordinateur.**

L'installation du pilote WIA commence automatiquement. Si le CD-ROM se trouve déjà dans l'ordinateur, cliquez simplement sur [Suivant] quand la fenêtre [Assistant nouveau matériel trouvé] apparaît pour lancer l'installation.

## Note

Le pilote WIA est, par défaut, installé à l'endroit suivant:

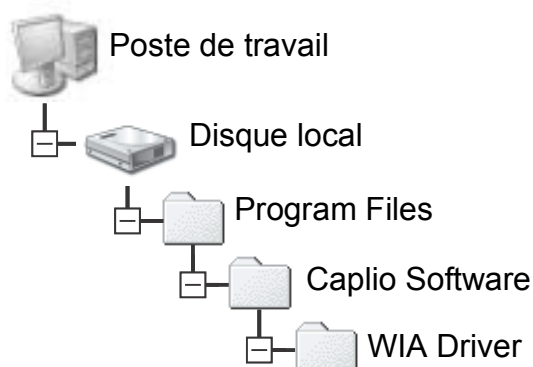

- Sélectionnez [RICOH Gate La], cochez la case [Toujours utiliser ce programme pour cette action] puis cliquez sur [OK].**

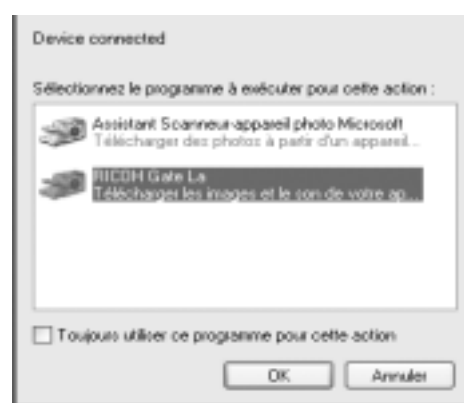

Pour charger des images à partir de l'appareil photo avec Windows XP Scanner et l'assistant de l'appareil photo, sélectionnez [Assistant scanner et appareil photo].

Si vous ne cochez pas la case [Toujours utiliser ce programme pour exécuter cette action], l'écran [Caplio GX8] s'affichera la prochaine fois que vous transférerez des images à partir de l'appareil photo, vous permettant ainsi de choisir si vous voulez utiliser RICOH Gate La ou l'assistant du scanner et de l'appareil photo pour transférer des images.

Si votre PC est pourvu de Windows XP Service Pack2 et si un message de mise en garde apparaît, voir P.157.

## Déconnexion de votre appareil photo et de votre ordinateur:

- Mettez l'appareil hors fonction en appuyant sur la touche d'alimentation électrique.**
- Débranchez le câble USB.**

## Note

- Si la connexion n'est pas possible, désinstaller le logiciel (voir P.142) et le réinstaller.
- Lorsque vous téléchargez des images depuis votre appareil photo, il est recommandé d'utiliser l'adaptateur secteur (vendu séparément).

# Installation d'Acrobat Reader

Acrobat Reader est un logiciel permettant d'afficher un manuel d'utilisation (fichier PDF).

Si votre ordinateur est sous Windows, vous pouvez installer Acrobat Reader.

Il est inutile d'installer Acrobat Reader s'il est déjà installé sur votre ordinateur.



## Attention

- N'installez pas le logiciel si l'appareil photo est raccordé à votre ordinateur par le câble de liaison USB.
- Sous Windows XP ou 2000, seul un utilisateur possédant des droits d'administrateur est autorisé à installer le logiciel.

### 1. Démarrez votre ordinateur et insérez le CD-ROM Caplio dans le lecteur de CD-ROM.

La fenêtre suivante s'affichera automatiquement sur l'écran de votre ordinateur.

### 2. Cliquez sur [Parcourir le CD-ROM].

Les fichiers sont listés sur le CD-ROM.

### 3. Double-cliquez sur le dossier [Acrobat].

### 4. Double-cliquez sur le dossier [French].

### 5. Double-cliquez sur [ar500fra] (ar505fra.exe).

### 6. Installez Acrobat Reader en suivant les instructions qui s'affichent à l'Ecran.



# Installation de DirectX

---

DirectX est un programme permettant à ImageMixer de lire les fichiers vidéo.

Les versions antérieures à 8.1 ne permettent pas la lecture de fichiers d'images animées. Installez une version mise à jour. Pour Windows XP, la version mise à jour est déjà installée.



## Attention

- N'installez pas le logiciel si l'appareil photo est raccordé à votre ordinateur par le câble de liaison USB.
- Sous Windows XP ou 2000, seul un utilisateur possédant des droits d'administrateur est autorisé à installer le logiciel.

- 1. Démarrez votre ordinateur et insérez le CD-ROM Caplio dans le lecteur de CD-ROM.**
- 2. Cliquez sur [Parcourir le CD-ROM].**
- 3. Double-cliquez sur l'icône du dossier [DirectX].**
- 4. Double-cliquez sur l'icône du dossier [French].**
- 5. Double-cliquez sur l'icône du fichier suivant:**

Windows98/98SE/Me	[DX81xxx.exe] dans le dossier [Win98Me]
Windows2000	[DX81xxx.exe] dans le dossier [Win2000]

# DeskTop Binder Lite

---

Ce logiciel qui permet de gérer des documents professionnels peut traiter non seulement des images fixes prises avec un appareil photo numérique mais également des documents numérisés à l'aide d'un scanner et des fichiers documents ou images créés à l'aide d'une application. Même des fichiers de formats différents peuvent être sauvegardés dans un seul et même document.

Avec Auto Document Link, un logiciel de contrôle de la mise à jour des documents, il est possible de saisir des images dans l'appareil photo et de les enregistrer dans DeskTop Binder Lite.



## Référence

Pour l'utilisation de DeskTop Binder Lite, voir les manuels intitulés Beginner's Guide ('Pour commencer'), Setup Guide ('Paramétrage') et DeskTop Binder Lite - Auto Document Link Guide (tous des fichiers au format PDF) fournis avec le logiciel Desktop Binder Lite.



## Attention

- Pour utiliser la liaison Auto Document Link fournie avec le logiciel DeskTop Binder Lite pour saisir des images se trouvant dans l'appareil photo, installez le logiciel Caplio avant d'installer DeskTop Binder Lite. (Voir P.134) Le pilote fourni avec le logiciel Caplio est nécessaire pour utiliser la liaison Auto Document Link.
- Après avoir sélectionné [Caplio Digital Camera] comme cible du contrôle par la liaison Auto Document Link, réglez [CONNEXION USB] de l'appareil photo sur [ORIG.]. (Voir P.124)
- Ne pas installer le logiciel Caplio quand l'appareil photo est raccordé à un ordinateur via le câble USB.
- Pour Windows XP ou Windows 2000, l'installation du logiciel requiert le privilège d'administrateur.

1. **Démarrez l'ordinateur et insérez le CD-ROM du logiciel Caplio Software dans le lecteur de cet ordinateur.**
2. **Cliquez sur [Naviguer CD-ROM].**  
Les fichiers se trouvant dans le CD-ROM s'affichent.
3. **Double-cliquez le dossier [DeskTop Binder Lite].**
4. **Double-cliquez [Instdtb](Instdtb.exe).**

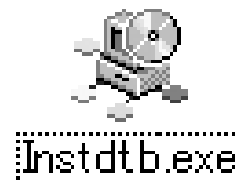

5. **Cliquez sur le bouton DeskTop Binder Lite.**
6. **Installez DeskTop Binder Lite en procédant conformément aux messages affichés.**

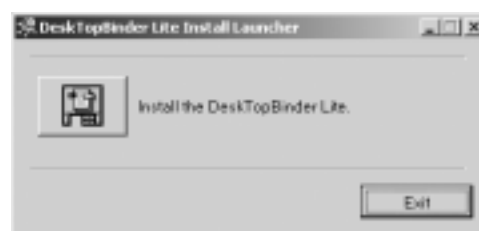

Une fois l'installation terminée, Windows redémarre automatiquement.



### Note

- Quand des images sont téléchargées depuis l'appareil photo à l'aide de la liaison Auto Document Link de DeskTop Binder Lite, désélectionnez [Sauvegarder automatiquement la connexion USB] dans l'écran [Options] de RICOH Gate La (voir le 'Mode d'emploi du logiciel') et entrez la date en procédant à l'aide de la fonction de réglage de la date de l'appareil photo avant de procéder à la saisie des images (voir P.120).
- Si l'appareil photo raccordé est mis sur marche/arrêt quand l'application DeskTop Binder Lite est ouverte, redémarrez l'ordinateur et raccordez de nouveau l'appareil photo.

# Désinstallation des logiciels

---



## Attention

- Pour Windows 2000/XP, vous avez besoin des privilèges de l'administrateur pour désinstaller le logiciel.
- Si un programme quelconque est ouvert ou s'il existe des données non enregistrées, enregistrez ces données et fermez le programme avant de procéder à la désinstallation.

- 1. Cliquez sur [Démarrer] sur la barre des tâches de Windows.**
- 2. Sélectionnez [Paramètres]-[Panneau de configuration] ([Panneau de configuration] pour XP).**
- 3. Double-cliquez sur l'icône [Ajout/Suppression de programmes] (ou l'icône [Ajouter ou supprimer des programmes] de Windows XP).**
- 4. Sélectionnez [Caplio Software] puis cliquez sur [Modifier/Supprimer].**
- 5. Confirmez la suppression du fichier, puis cliquez sur [OK].**  
La boîte de dialogue [Fichier partagé] apparaît.
- 6. Cochez la case [Ne pas réafficher ce message ultérieurement], puis cliquez sur [OK].**  
Le processus de désinstallation débute. Lorsqu'il est terminé, fermez la fenêtre affichée.



# Désinstallation de ImageMixer

---



## Attention

- Pour Windows 2000/XP, vous avez besoin des privilèges de l'administrateur pour désinstaller le logiciel.
- Si un programme quelconque est ouvert ou s'il existe des données non enregistrées, enregistrez ces données et fermez le programme avant de procéder à la désinstallation.

- 1. Cliquez sur [Démarrer] sur la barre des tâches de Windows.**
- 2. Sélectionnez [Paramètres]-[Panneau de configuration] ([Panneau de configuration] pour XP).**
- 3. Double-cliquez sur l'icône [Ajout/Suppression de programmes] (ou l'icône [Ajouter ou supprimer des programmes] de Windows XP).**
- 4. Sélectionnez [ImageMixer] puis cliquez sur [Modifier/Supprimer].**
- 5. Confirmez la suppression du fichier, puis cliquez sur [OK].**
- 6. Cochez la case [Ne pas réafficher ce message ultérieurement], puis cliquez sur [OK].**

# Installation du logiciel fourni (pour Macintosh)

Installez le logiciel de transfert d'images sur votre ordinateur. (Cette procédure est appelée [Installation]).



## Référence

Pour la marche à suivre pour le téléchargement des images de l'appareil photo vers un ordinateur, voir le Mode d'emploi du logiciel se trouvant sur le CD-ROM Caplio. Pour les instructions d'affichage du Mode d'emploi du logiciel, voir P.145.



## Attention

Assurez-vous que vous avez bien installé le logiciel sur votre ordinateur avant de connecter votre appareil photo numérique à votre ordinateur avec le câble prévu à cet effet.

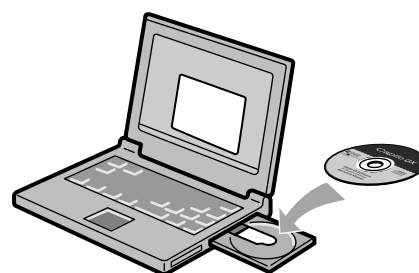

## Le logiciel qui peut être installé grâce au CD-ROM Caplio

Software	Mac		Description
	9	X	
RICOH Gate La	O	-	Télécharge des images.
USB Driver	O	O	Télécharge des images.
Mounter	O	O	Télécharge des images.

9: Mac OS 8.6 à Mac OS 9.2.2

X: Mac OS X 10.1.2 à 10.3

Pour Mac OS 8.6 à 9.2.2, double-cliquez l'icône [Caplio Installer] pour afficher l'écran ci-contre.



Rubrique	Description	(Voir)
Installer le logiciel Caplio	Utilisez cette touche pour installer le logiciel nécessaire à l'utilisation de l'appareil et des images.	P.147
Lire le Mode d'emploi du logiciel	Utilisez cette touche pour afficher le Mode d'emploi du logiciel (PDF).	P.145
Naviguer le CD-ROM	Utilisez cette touche pour afficher la liste des fichiers se trouvant sur le CD-ROM.	P.145

### **Cliquer sur [Installer CaplioSoftware] et:**

Le logiciel est maintenant installé.

### **Cliquer sur [Lire le Mode d'emploi du logiciel] et:**

Il est possible d'afficher le Mode d'emploi du logiciel (fichier PDF) du CD-ROM Caplio sur l'écran d'un ordinateur.

S'il n'est pas installé, il vous faut installer Acrobat Reader .

### **En cliquant sur [Parcourir CD-ROM]:**

vous pourrez accéder aux dossiers et aux fichiers du CD-ROM.

# Configuration requise pour l'utilisation des logiciels fournis

L'environnement suivant est nécessaire pour utiliser les logiciels fournis. Veuillez vérifier sur votre ordinateur ou dans le manuel de l'utilisateur de votre ordinateur.

Système d'exploitation	Mac OS 8.6 à 9.2.2 / Mac OS X 10.1.2 à 10.3	
Macintosh	Un ordinateur Macintosh d'Apple Co. équipé en série d'un port USB	
Mémoire interne	Mac OS 8.6 à 9.2.2	96 Mo ou plus (128 Mo ou plus recommandé)
	Mac OS X 10.1.2 à 10.3	128 Mo ou plus (256 Mo ou plus recommandé)
Mémoire allouée à l'application (For Mac OS 8.6 à 9.2.2)	Sans utiliser le mode compressé, 16MB ou plus (24 Mo ou plus recommandé)	
Capacité du disque du	Mac OS 8.6 à 9.2.2	10 Mo ou plus (en exploitation)
	Mac OS X 10.1.2 à 10.3	100 Mo ou plus (en exploitation)
	100 Mo ou plus (en exploitation)	
Résolution de l'affichage	640 x 480 points ou plus (800 x 600 ou plus recommandé)	
Couleurs d'affichage	256 couleurs ou plus (32000 ou plus recommandé)	
Lecteur de CD-ROM	Un lecteur de CD-ROM compatible avec l'installation Macintosh précitée	
Port USB	Un port USB compatible avec l'installation Macintosh précitée	



## Attention

- Il se peut que son fonctionnement soit déficient en raison des modifications apportées à l'environnement du système d'exploitation.
- La connexion au port USB modifié utilisant une fonction étendue (bus PCI, etc.) n'est pas prise en charge.
- Son fonctionnement n'est pas garanti en cas d'utilisation, en parallèle, d'un hub ou de tout autre dispositif USB.



## Note

- Lors du traitement d'images animées et d'autres fichiers de taille importante, nous vous recommandons de les utiliser dans un environnement disposant d'une mémoire vive plus importante.
- Pour MacOS 8.6 à 9.2.2, si vous utilisez un environnement mémoire plus important, vous devez également allouer davantage de mémoire de travail.
- Bien que le logiciel puisse fonctionner avec 256 couleurs ou plus pour l'affichage en couleur, il est vivement recommandé d'utiliser 32 000 couleurs ou plus.



## Référence

Pour savoir comment télécharger des images sur votre ordinateur avec une carte SD, reportez-vous au manuel du logiciel.

# Installation du logiciel sur votre ordinateur (Sous MacOS 8.6 à 9.2.2)

1. Allumez votre ordinateur Macintosh et placez le CD-ROM ci-joint dans le lecteur de CD-ROM.

2. Sélectionnez un dossier Mac OS 9.

L'icône [Caplio Installer] s'affiche.

3. Double-cliquez sur [Caplio Installer].

La fenêtre de l'assistant à l'installation RICOH s'affiche.



Caplio Installer

4. Cliquez sur [Installer les logiciels].

5. Cliquez sur [OK].

6. Cliquez sur [Installation].

Dès que l'installation est terminée, un message s'affiche pour vous confirmer si vous devez ou non redémarrer votre Macintosh.

7. Cliquez sur [Continuer].

Le logiciel a été installé et, après quelques instants, le message de fin d'installation s'affiche.

8. Cliquez sur [Redémarrer].

Votre ordinateur Macintosh redémarre.



## Note

### Désinstallation du logiciel

Pour supprimer (désinstaller) le logiciel de votre Macintosh, glissez/déposez le fichier installé dans la corbeille.

Nom du fichier	Nom du dossier
RICOH Gate La	Dossier système : Panneaux de configuration
RICOH Gate La Prefs	Dossier système : Préférences
Caplio Mounter	Dossier système : Extension
Caplio Mounter Prefs	Dossier système : Préférences
Caplio USB Driver	Dossier système : Extension
CaplioLib	Dossier système : Extension

# Installation du logiciel sur votre ordinateur (Sous Mac OS X 10.1.2 à 10.3)

1. Allumez votre ordinateur Macintosh et placez le CD-ROM ci-joint dans le lecteur de CD-ROM.

2. Ouvrez le dossier Mac OS X.

L'icône [Caplio Monteur.pkg] s'affiche.

3. Double-cliquez sur [Caplio Mounter.pkg].

L'assistant à l'installation redémarre. Une fenêtre demandant le mot de passe de l'administrateur s'affiche.

4. Cliquez sur l'icône principale.

Une fenêtre de vérification apparaît.

5. Saisissez le nom et le mot de passe de l'administrateur, puis cliquez sur [OK].

6. Cliquez sur [Continuer].

La fenêtre de sélection du lieu d'emplacement de l'installation [Sélection Destination de l'Installation] s'affiche.

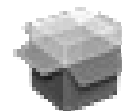

Caplio Mounter



**7. Cliquez sur le volume à installer et cliquez sur [Continuer].**



**8. Cliquez sur [Installation].**

Dès que l'installation est terminée, un message s'affiche pour vous confirmer si vous devez ou non redémarrer votre Macintosh.



**9. Cliquez sur [Poursuivre l'installation].**

Le logiciel a été installé et, après quelques instants, le message de fin d'installation s'affiche.

**10. Cliquez sur [Redémarrer].**

Votre ordinateur Macintosh redémarre.



 **Note**

**Désinstallation du logiciel**

1. Démarrez [Caplio Mounter] dans le dossier [Application].
2. Sélectionnez [Uninstall] [Désinstaller] dans le menu [File] [Fichier].

Le logiciel est désinstallé.





# Chapitre 5

## En cas de problème

Résolution des problèmes .....	152
Appendice .....	159

# Résolution des problèmes

## Résolution des pannes de l'appareil

### L'alimentation

Le symptôme	La cause	Vérification à effectuer	Voir
L'appareil ne se met pas sous tension.	Les piles/la batterie ne sont pas chargées. Ou elles sont épuisées.	Placez les piles/la batterie correctement. Ou rechargez ou utilisez l'adaptateur secteur.	P.20 P.22
	La pile n'est pas d'un type approprié.	Insérez une pile du type approprié.	P.17
	L'adaptateur secteur n'est pas branché correctement.	Branchez le correctement.	P.22
	L'appareil est mis automatiquement hors fonction par la fonction de coupure automatique (Extinct. Auto).	Attendez que la température de l'appareil redevienne normale. N'essayez pas de refroidir brusquement l'appareil photo.	P.26
	La pile est installée dans le mauvais sens.	Réinsérez la pile correctement.	P.20
L'alimentation se coupe pendant l'utilisation.	L'appareil n'a pas été surveillé et utilisé pendant un moment. Par conséquent, la mise hors tension automatique s'est activée.	Attendez que la température de l'appareil redevienne normale. N'essayez pas de refroidir brusquement l'appareil photo.	P.26
	La charge des piles/la batterie est faible.	Si l'appareil utilise des piles alcalines, les changer par des piles neuves. S'il fonctionne sur des piles rechargeables, les recharger ou le raccorder à l'adaptateur ca.	P.17
	La pile n'est pas d'un type approprié.	Insérez une pile du type approprié.	P.17
L'appareil ne se met pas hors tension.	Dysfonctionnement de l'appareil photo numérique.	Recharge des piles ou de la batterie. Ou, utilisez L'adaptateur secteur si nécessaire.	P.20 P.22
Bien que la pile soit neuve, le symbole de la pile s'affiche pour en indiquer la faible charge. Bien que la pile soit neuve, une action sur le bouton de l'obturateur se traduit par le repliement de l'objectif. Bien que la pile soit neuve, une action sur le bouton de l'obturateur se traduit par la mise hors tension.	La pile n'est pas d'un type approprié (type au manganèse ou autre).	Insérez une pile du type approprié.	P.17
Impossible de recharger les piles/la batterie.	Fin de la durée de vie des piles/batterie.	Remplacez les piles/la batterie par de nouvelles.	P.17
Les piles s'épuisent rapidement.	Elles sont utilisées par des températures extrêmement élevées ou basses.	-	-
	De nombreuses prises de vues sont réalisées dans des endroits sombres nécessitant l'utilisation du flash.	-	-

# Prise de vue

Le symptôme	La cause	Vérification à effectuer	Voir
Même si j'appuie sur le Déclencheur, l'appareil photo ne prend aucune prise de vue.	Les piles/la batterie ne sont pas chargées. Ou elles sont épuisées.	Si vous utilisez des piles alcalines, remplacez-les par de nouvelles. Si vous utilisez des piles/batterie rechargeables, rechargez-les ou utilisez l'adaptateur secteur.	P.20 P.21 P.22
	L'appareil n'est pas sous tension. Ou l'appareil n'est pas en mode Prise de vue.	Mettez l'appareil sous tension et positionnez le sélecteur de mode sur le mode Prise de vue.	P.26
	Le déclencheur n'est pas enfoncé jusqu'en fin de course.	Enfoncez le déclencheur jusqu'en fin de course.	P.33 P.34
	La carte mémoire SD n'est pas formatée.	Veillez formater la carte.	P.111
	La carte mémoire SD ne contient plus d'espace libre.	Veillez insérer une nouvelle carte ou supprimer quelques fichiers que vous ne souhaitez pas conserver.	P.25 P.51
	Fin de la durée de vie de la carte mémoire SD.	Insérez une nouvelle carte mémoire SD.	P.25
	Le flash est en cours de chargement.	Attendez jusqu'à ce que le témoin lumineux cesse de clignoter.	P.40
	La carte mémoire SD est protégée en écriture ("locked").	Veillez désactiver le verrouillage (protection en écriture).	P.24
	La surface de contact de la carte mémoire SD est sale.	Nettoyez-la avec un chiffon doux et sec.	-
Je ne peux vérifier mes prises de vues.	Le délai de validation de l'image est trop court.	Veillez prolongez le délai de confirmation de l'image.	P.116
Les images ne s'affichent pas sur l'écran LCD.	L'appareil n'est pas sous tension. Ou l'écran LCD est trop foncé	Mettez l'appareil sous tension. Ou réglez la luminosité de l'écran LCD.	P.26 P.113
	Le câble VIDEO/AV est branché.	Débranchez le câble VIDEO/AV.	P.49
	L'état de l'affichage de l'écran est [MODE SYNCHRO-ECRAN].	Appuyez sur la touche DISP. pour changer d'affichage.	P.29
	L'appareil est réglé sur [ÉCO. ÉNERGIE].	Désactivez le mode [ÉCO. ÉNERGIE].	P.119
Bien que réglé sur mise au point automatique, l'appareil ne procède pas à la mise au point.	L'objectif ou la cellule AF est sale.	Nettoyez-le avec un chiffon doux et sec.	P.12
	Le sujet n'est pas au centre du cadre.	Prise de vue avec le verrouillage de la mise au point.	P.36
	Le sujet présente des difficultés pour la mise au point.	L'appareil est réglé sur Verrouillage de la mise au point ou Mise au point manuelle.	P.36 P.64
Une photo est floue.	Vous avez bougé l'appareil en appuyant sur le déclencheur.	Lorsque vous prenez une photo dans un endroit sombre (par exemple à l'intérieur d'une maison), la vitesse de l'obturateur ralentit et les photos peuvent plus facilement être floues.	P.31
	Tenez l'appareil en collant vos coudes au corps, ou bien fixez l'appareil à un pied.	Utilisez le flash ou bien augmentez la sensibilité ISO.	P.40 P.81

Le symptôme	La cause	Vérification à effectuer	Voir
Le flash ne se déclenche pas. Ou le flash ne se recharge pas.	L'utilisation du flash est impossible dans les cas suivants : - Balance des blancs en cours - Mode prise de vue continue - Mode vidéo Dans certains cas du Mode Scène, le flash est inactivé par défaut. (Voir en P.161)	Pour effectuer une prise de vue au flash, changez les réglages ou le mode.	P.70 P.90 P.94 P.161
	Le flash est réglé sur Flash désactivé.	Activez le Flash à l'aide de la touche  .	P.40
	La charge des piles/la batterie est faible.	Si vous utilisez des piles alcalines, remplacez-les par de nouvelles. Si vous utilisez des piles/batterie rechargeables, rechargez-les ou utilisez l'adaptateur secteur.	P.17
Bien que le flash ait Fonctionné, l'image est trop foncée.	La distance séparant le sujet de l'appareil est supérieure à 2.9 mètres en Téléobjectif ou supérieure à 5.0 mètres en Grand-angle.	Rapprochez-vous du sujet et photographiez-le.	P.40
	Le sujet est trop sombre.	Corrigez l'exposition. (La correction du niveau d'exposition entraîne aussi l'intensité du flash.)	P.78
L'image est trop claire.	La quantité de lumière fournie par le flash est inappropriée.	S'éloigner un peu du sujet ou éclairer celui-ci pour procéder sans flash.	P.40
	Il est en surexposition.	Utilisez la correction d'exposition. Désactivez la fonction Temps d'exposition long.	P.72 P.78
	La luminosité de l'écran LCD ne convient pas.	Modifiez la luminosité de l'écran LCD.	P.113
L'image est trop foncée.	La prise de vue a été réalisée dans un endroit sombre alors que l'appareil était réglé sur  (Flash désactivé).	Désactivez la fonction Flash désactivé à l'aide de la touche  .	P.40
	Il est en sous-exposition.	Utilisez la correction d'exposition. Réglez l'appareil sur Temps d'exposition long.	P.72 P.78
	La luminosité de l'écran LCD n'est pas normale.	Réglez la luminosité de l'écran LCD	P.113
Les couleurs de l'image ne sont pas naturelles.	L'image a été prise dans des conditions où le réglage de la fonction Balance des blancs est difficile.	Placez un objet blanc à proximité du sujet et photographiez. Ou utilisez la Balance des blancs automatique avec un paramètre autre que celui de la prise de vue avec flash ou que le mode automatique.	P.79
La date ou les paramètres d'enregistrement ne s'affichent pas.	La fonction d'Affichage de l'écran est réglée sur "Pas d'affichage".	Appuyez sur la touche Affichage et activez l'affichage.	P.29
La luminosité de l'écran LCD change en AF.	Vous l'utilisez dans un endroit sombre ou lorsque la plage de la mise au point automatique et la luminosité environnante sont différentes.	Ce n'est pas anormal.	-
L'image présente une trace verticale.	C'est un phénomène qui se manifeste lors de la prise de vue d'un sujet blanc. Il s'agit d'un phénomène de marbrure.	Ce n'est pas anormal.	-

## Lecture/Suppression

Le symptôme	La cause	Vérification à effectuer	Voir
Impossible de lire les fichiers. Ou l'écran de lecture ne se met pas en place.	L'appareil photo n'est pas réglé sur  (Lecture).	Positionnez le sélecteur de mode sur  (Lecture).	P.45
	Le câble VIDEO/AV n'est pas correctement branché.	Branchez le correctement.	P.49
	Le paramétrage du système vidéo est erroné.	Veillez sélectionner le système adapté	P.122
Impossible de lire les fichiers. Ou l'écran de lecture ne se met pas en place.	Une carte mémoire SD n'a pas été insérée ou la carte mémoire SD qui a été insérée ne comporte aucun enregistrement d'images.	Insérez une carte comprenant des enregistrements d'images.	P.25
	Vous tentez de lire une carte mémoire SD qui n'a pas été formatée à l'aide de cet appareil photo.	Insérez une carte mémoire qui a été formatée par cet appareil et dont les enregistrements ont été effectués avec cet appareil.	P.25 P.111
	Vous tentez de lire une carte mémoire SD qui n'a pas été enregistrée normalement.	Insérez une carte mémoire qui a été enregistrée normalement.	-
	La surface de contact de la carte mémoire SD est sale.	Nettoyez-la avec un chiffon doux et sec.	-
	La carte mémoire SD a un problème.	Essayez de lire une autre carte qui a été enregistrée avec l'appareil. Si aucun problème ne survient, cela signifie que l'appareil photo fonctionne normalement.	-
Une image a disparu.	La charge des piles/la batterie est faible.	Si vous utilisez des piles alcalines, remplacez-les par de nouvelles. Si vous utilisez des piles/batterie rechargeables, rechargez-les ou utilisez l'adaptateur secteur.	P.17
	L'appareil n'a pas été surveillé et utilisé pendant un moment. Par conséquent, la mise hors tension automatique s'est activée.	Mettez l'appareil à nouveau sous tension.	P.26
Les fichiers ne peuvent pas être effacés.	Le fichier a ne peuvent pas être effacés.	Désactivez la protection en écriture.	P.100
	La carte mémoire SD est protégée en écriture ("locked").	Veillez désactiver le verrouillage (protection en écriture).	P.24
Impossible de formater la carte mémoire SD.	La carte mémoire SD est protégée en écriture ("locked").	Veillez désactiver le verrouillage (protection en écriture).	P.24

## A propos du logiciel

Pour le détail concernant le logiciel, voir le Mode d'emploi du logiciel (fichier PDF).

## Autres problèmes

Le symptôme	La cause	Vérification à effectuer	Voir
Une carte mémoire SD ne peut pas être insérée.	La carte est positionnée dans le mauvais sens.	Insérez-la correctement.	P.25
L'appareil photo ne fonctionne pas, même lorsque les touches de l'appareil photo sont activées.	La charge des piles/la batterie est faible.	Si vous utilisez des piles alcalines, remplacez-les par de nouvelles. Si vous utilisez des piles/batterie rechargeables, rechargez-les ou utilisez l'adaptateur secteur.	P.20 P.21 P.22
	Dysfonctionnement de l'appareil photo numérique.	Mettez à nouveau l'appareil hors tension, rallumez-le et sélectionnez le mode  (Image fixe).	P.26
		Recharge des piles ou de la batterie. Ou, utilisez l'adaptateur secteur si nécessaire.	P.20 P.21 P.22
La date n'est pas correcte.	Le réglage de la date / de l'heure n'est pas correct.	Réglez l'heure / la date.	P.120
Le réglage de la date a disparu.	Les piles/la batterie ont été retirées.	Si les piles sont retirées pendant environ une semaine, le paramétrage de la date et de l'heure est annulé. Par conséquent, veuillez les paramétrer de nouveau.	P.120
La mise hors tension automatique ne fonctionne pas.	La mise hors tension automatique est réglée sur NON.	Réglez le délai de mise hors tension automatique.	P.117
L'alarme ne fonctionne pas.	L'appareil photo est paramétré sur Silencieux.	Réglez l'alarme sur OUI.	P.115
Les images ne s'affichent pas sur l'écran de TV.	Le paramétrage du système vidéo est erroné.	Veillez sélectionner le système adapté	P.122
	Le câble n'est pas connecté.	Reconnectez le câble convenablement.	P.49
	La sortie donnant sur le commutateur vidéo Entrée/Sortie est incorrecte.	Vérifiez la sortie donnant sur le commutateur vidéo Entrée/Sortie.	-

# Messages de mise en garde sous Windows XP Service Pack 2

---

Si le logiciel de l'appareil photo numérique Ricoh est utilisé sur un ordinateur opérant avec Windows XP Service Pack 2 installé, le message de mise en garde suivant risque d'apparaître au lancement du logiciel ou à la connexion USB.

**Le cas échéant, voir ce qui suit:**

- 1. Vérifiez que l'information apparaissant sur l'écran provient d'une source fiable et cliquez sur le bouton**

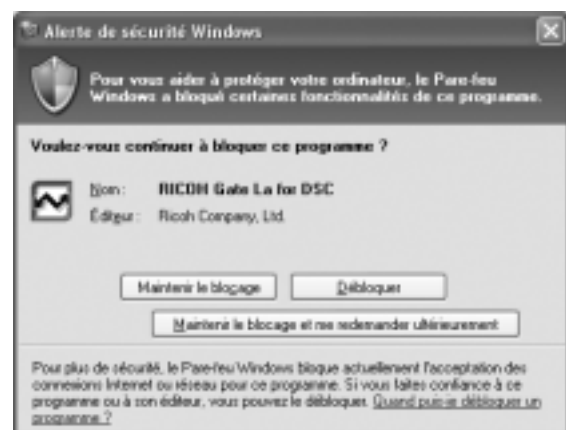

## Attention

Si vous ne reconnaissez pas le programme, il se peut qu'il s'agisse d'un virus. Cliquez sur le bouton pour éviter que le programme ne se connecte à internet.

## Si vous avez cliqué sur le bouton [Bloquer] :

Procédez aux opérations suivantes pour vérifier les paramètres du Pare-feu Windows.

1. Cliquez [Démarrer] puis [Panneau de configuration].

2. Double-cliquez [Pare-feu Windows].

Si [Pare-feu Windows] ne s'affiche pas, cliquez sur [Passer à un affichage classique] dans le coin supérieur gauche de la fenêtre.



Pare-feu Windows

3. Cliquez sur l'onglet [Exception].

4. Vérifiez que le logiciel est dans [Programmes et services].

5. Cliquez sur le bouton [Ajouter un programme] pour ajouter le logiciel permettant d'utiliser le réseau.

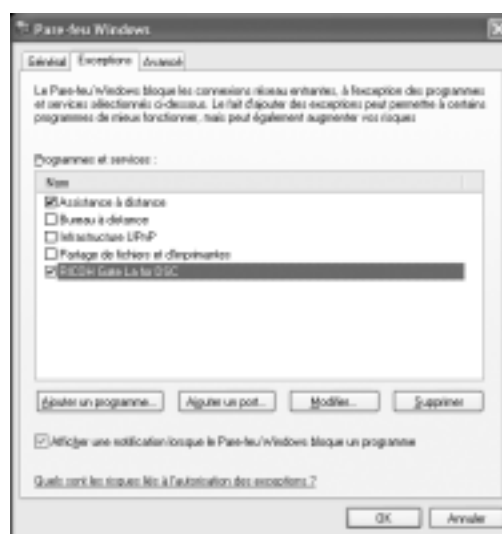

## Si vous avez cliqué sur le bouton [Voir plus tard] :

Toutes les fois que le programme est lancé, la fenêtre [Mise en garde critique sur la sécurité Windows] apparaît. Vous pouvez alors choisir [Débloquer].



# Appendice

## A. Caractéristiques principales

---

### Généralités

Système de signal d'image	Système NTSC, Système PAL
Alimentation	Piles alcalines sèches AA(1,5V) × 2 Batterie rechargeable (3.7 V) x 1 Elément extérieur (Adaptateur secteur) ; 3.8 V
Dimensions hors tout	113.6mm (W) x 58.0mm (H) x29.0mm (D) (protubérances exclues)
Poids	Appareil : Environ 205 g (Sans la pile, la carte mémoire SD et la sangle)
Température de travail	0 degré C à 40 degrés C
Taux d'humidité de travail	85% ou moins
Température de stockage	-20 degrés C à - 60 degrés C

### Éléments de l'appareil

Nombre effectif de pixels	Nombre total de pixels 8,50 millions (Nombre effectif de pixels 8,24 millions)
Objectif	
• Objectif	F2,5 à 4,3
• Distance focale	F: 5,8 à 17,4 mm (35 mm équivalent, 28 à 85 mm)
• Distance de prise de vue	D'environ 0,3 m à ∞
• Distance de prise de vue en macro	D'environ 0,01 m à ∞ (grand-angle) ou d'environ 0,1 m à ∞ (télé)
• Zoom numérique	x4,0
Éléments d'affichage de l'écran	
• Taille de l'écran	1,8"
• Type	Écran à cristaux liquides à matrice active au silicium amorphe transparent
• Nombre de pixels	Environ 130000
• Balance des blancs	AUTO/sélectionné (En extérieur, Nuageux, Incandescent, Fluorescent, One Push)
Réglage de l'exposition	
• Distribution sensible de la mesure de la lumière	Mesure de la lumière Multi (256 segments), Mesure de la lumière pondérée centrale, Mesure Spot
• Correction de l'exposition	Correction manuelle de l'exposition +/-2.0EV (1/3EV Steps)
• Méthode de mesure	Méthode de mesure TTL-CCD
• Flash AE	Oui (En Sun Synchro, Oui)
• Obturateur	Images fixes : 30, 15, 8, 4, 2, 1 à 1/2000 seconds Images animées : 1/30 à 1/2000 sec

• Sensibilité ISO	Equivalente à ISO64, ISO100, ISO200, ISO400, ISO800, ISO1600
Contrôle de distance	
• Méthode AF	Plage de mise au point normale; Méthode externe passive/CCD, Plage Macro ; Méthode CCD
• Plage de mesure AF	Plage de mise au point normale : Environ 0,3m à l'infini, En Macro : Environ 0,01 à l'infini
Flash intégré	
• Méthode	Automatique
• Portée	Environ 0,2 à 5,0 m (W), Environ 0,15 à 2,9 m (T) (ISO: AUTO)
• Modes de fonctionnement	Flash désactivé/Flash forcé/AUTO/Synchro vitesses lentes/Yeux rouges
• Durée de sauvegarde de la date	Environ 1 semaine

## Enregistrement/Lecture des données image

### Pixels

• Images fixes	3264 X 2448, 2592 X 1994, 2048 X 1536, 1280 X 960, 640 X 480
• Texte	3264 X 2448, 2048 X 1536
• Images animées	320 X 240, 160 X 120

### Formats des fichiers

• Images fixes	Compressé : JPEG (Exif Ver.2.21),TIFF (YUV Non compressé)
• Texte	TIFF (Méthode MMR ITU-T.6)
• Images animées	AVI (Open DML Motion JPEG Format Compliant)
• Sounds	WAV (Exif Ver.2.21 m law)

Norme du système de fichier de l'appareil DCF /DCF est l'abréviation de "Design rule for Camera File system", standardisé par JEITA.

Format de compression JPEG, format de base compatible (Images fixes, animées)

### Format des images

• 3264 X 2448	N : environ. 1665ko/écran, F : environ. 2894ko/écran, NC : environ. 15.2Mo/écran
• 2592 X 1944	N :environ. 1032ko/écran
• 2048 X 1536	N :environ. 672ko/écran
• 1280 X 960	N :environ. 326ko/écran
• 640 X 480	N :environ. 83ko/écran

## Ports entrée/sortie

Entrée DC	3,8V(Adaptateur secteur)
Sortie vidéo	1,0 Vp-p (75 Ohms)
Sortie série USB	En conformité avec 2.0

## Type de carte mémoire d'enregistrement, de lecture

Type de carte Carte mémoire SD, carte Multi-Média

## B. Éléments vendus séparément

Le Caplio GX8 peut être utilisé avec les éléments vendus séparément suivants.

Nom du produit	N° du modèle	Indication
Adaptateur secteur	AC-4a	Cet adaptateur est utilisé lorsque l'on souhaite alimenter directement l'appareil depuis une prise de courant murale.
Adaptateur carte PC	FM-SD53	Cet adaptateur est utilisé lorsque l'on souhaite insérer directement une carte mémoire SD dans le connecteur d'extension de carte PC.
Batterie rechargeable	DB-43	Il s'agit de la batterie rechargeable adaptée au Caplio GX8
Chargeur	BJ-2	Il s'agit d'un chargeur spécial de piles (rechargeables) haute vitesse.
Ensemble de pile rechargeable	BS-3	Comprend la batterie rechargeable (DB-43) et le chargeur de batterie (BJ-2).
Pare-soleil et adaptateur	HA-1	Permet d'améliorer la qualité des photos prises à contre-jour.
Lentille de conversion Grand angle	DW-4	En photographiant en grand-angle.
Contacteur de câble	CA-1	Utilisez ce contacteur pour opérer le déclencheur quand l'appareil est monté sur un trépied.





## C. Présentation générale mode scène / fonctions

En fonction du paramètre sélectionné en mode Scène, il se peut que le mode de fonctionnement des différentes fonctions varie de leur mode de fonctionnement en mode prise de vue. Nous vous invitons à consulter le tableau figurant ci-dessous.





Mode	Flash	Prise de vue Macro
PORTRAIT	Réglage initial: Flash désactivé	Impossible
SPORTS	Réglage initial: Flash désactivé	Impossible
PAYSAGE	Réglé sur Flash désactivé	Impossible
SCÈNE DE NUIT	Impossible de sélectionner le flash forcé	Impossible
	Réglage initial: Auto	
MODE TEXTE	Réglé sur Flash désactivé	Peut être utilisé
HAUTE SENSIBILITÉ	Réglé sur Flash désactivé	Peut être utilisé

## D. Rubriques du menu par mode

### Menu Prise de vue (Lorsque l'appareil est en mode Film)

Réglages	Option	Voir
TAILLE VIDÉO	[320], 160	P.62
MISE AU POINT	[AF], MF, SNAP, ∞	P.64
BLANCS BALANCE	[AUTO],  (Lumière du jour),  (Nuageux),  (Éclairage tungstène),  (Éclairage fluorescent),  (Simple action)	P.79

### Menu Prise de vue (Sauf en mode Scène/Texte)

Réglages	Option	Voir
Q IMAGE/TAILLE	NC3264, F3264, [N3264], N2592, N2048, N1280, N640	P.62
MISE AU POINT	[AF], SNAP, ∞ (excepté en mode Paysage)	P.64
IMAGE ET SON	[NON], OUI	P.76
HORODATAGE	[Non], Date, Date et Heure	P.77
COMP. EXPOSIT.	-2.0 to +2.0	P.78
BLANCS BALANCE	[AUTO],  (Lumière du jour),  (Nuageux),  (Éclairage tungstène),  (Éclairage fluorescent),  (Simple action)	P.79

### Menu Prise de vue (En Mode Texte)

Réglages	Option	Voir
DENSITÉ CARACTÈRES	PROFD, [NORMAL], LÉGER	P.84
TAILLE	3264, [2048]	P.62
IMAGE ET SON	[NON], OUI	P.76
HORODATAGE	[Non], Date, Date et Heure	P.77

## E. Fonctions dont les valeurs par défaut sont rétablies après la mise hors tension

Les paramètres de certaines fonctions retrouveront leur valeur par défaut à la mise hors tension. Le tableau ci-dessous fait la liste de ces fonctions.

Mode	Fonction	Le réglage en cours est maintenu : O, Annulé : X
Configuration	LUMINOSITÉ LCD	O
	TOUCHE RÉGLAGE	O
	SIGNAL SONORE	O
	CONFIRM. LCD	O
	EXTINC. AUTO	O
	N° SEQUENTIEL	O
	ÉCO. ÉNERGIE	O
	RÉGLAGE DATE	O
	LANGUAGE	O
	SORTIE VIDÉO	O
	APPUYER SUR ZOOM	O
	USB CONNEXION	O
Prise de vue	Q IMAGE/TAILLE	X
	TAILLE VIDÉO	O
	TAILLE	O
	DENSITÉ CARACTÈRES	O
	MISE AU POINT	O
	PHOTOMÉTRIE	O
	NETTETÉ	O
	MODE CONTINU	O
	AUTO BRACKET	O
	TEMPS D'EXPO	X
	EXPOSIT. MANUEL	O
	INTERVALLE	X
	IMAGE ET SON	O
	HORODATAGE	X
	COMP.EXPOSIT.	X
	BLANCS BALANCE	O
	SENSIB. ISO	X
	INTENSITÉ	O
	REGL.OUVERTURE	O
	Retardateur	O
	Flash	O
	Écran LCD	O

Mode	Fonction	Le réglage en cours est maintenu : O, Annulé : X
	Écran LCD	Réglages autres que Synchro moniteur:O, Mode Synchro moniteur:X
	SCENE	O
Lecture	Volume	O

## F. Capacité en images de la mémoire interne/carte mémoire SD

Le tableau suivant donne le nombre approximatif d'images qu'il est possible d'enregistrer sur une carte mémoire SD selon la taille des images et les réglages qualité.



Mode	Résolution de l'image	Format de l'image	IN	32Mo	64Mo	128Mo	256Mo	512Mo	1Go
Images fixes	NC	3264 X 2448	1	1	3	7	15	32	61
	F	3264 X 2448	8	9	19	39	78	158	305
	N	3264 X 2448	14	16	33	68	136	275	530
	N	2592 X 1944	23	25	53	107	213	430	828
	N	2048 X 1536	36	41	84	170	339	683	1314
	N	1280 X 960	64	72	148	301	600	1209	2324
	N	640 X 480	280	315	645	1304	2599	5237	10072
TEXT MODE		3264 X 2448	52	59	121	244	487	982	1889
		2048 X 1536	88	99	203	412	821	1654	3181
Movie		320 X 240	39 s	44 s	1 min 31 s	3 min 4 s	6 min 7 s	12 min 19 s	23 min 42 s
		160 X 120	2 min 27 s	2 min 46 s	5 min 40 s	11 min 28 s	22 min 50 s	46 min 1 s	88 min 31 s
Son			57 min 26 s	64 min 36 s	132 min 11 s	267 min 15 s	532 min 36 s	1073 min	2063 min 25 s

## Note

- Le nombre de prises de vue restantes affiché par l'écran à cristaux liquides peut différer du nombre actuel de prises de vue selon les sujets.
- Le nombre maximum d'images et les autres valeurs numériques indiquées peuvent varier d'une carte à l'autre même en cas de capacité égale selon le type et le fabricant de la carte et selon les conditions de prise de vue.
- La durée (d'enregistrement) de prise de vue en continu dépend du type, de la capacité et de la performance de la carte utilisée.

## G. Fonctions de la molette Haut/Bas

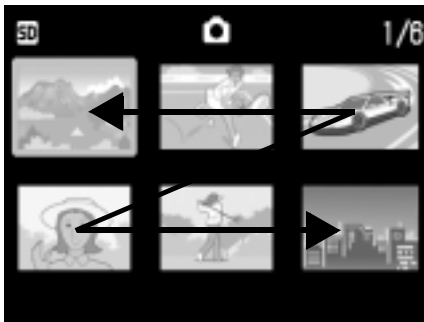
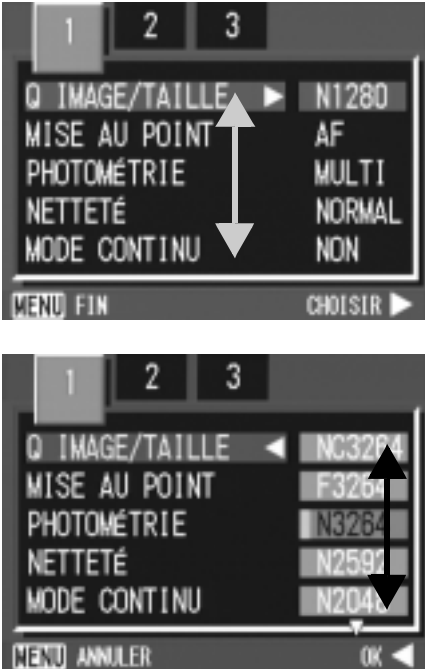
La molette Haut/Bas a les fonctions suivantes:

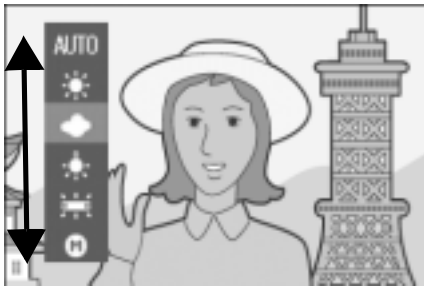
<p>Pour la sélection du mode Scène à l'écran SCENE.</p> 	<p>Pour la sélection des images en affichage mosaïque.</p> 
<p>Pour passer d'un écran à l'autre et d'une option à l'autre aux menus de prise de vue, de lecture et de SETUP.</p> 	<p>Pour savoir comment modifier la correction d'exposition.</p>  <p>Pour savoir comment modifier la balance des blancs.</p> 

Pour savoir comment modifier les réglages de prise de vues à intervalles.



Pour l'avance d'image en mode SCONT ou MCONT.

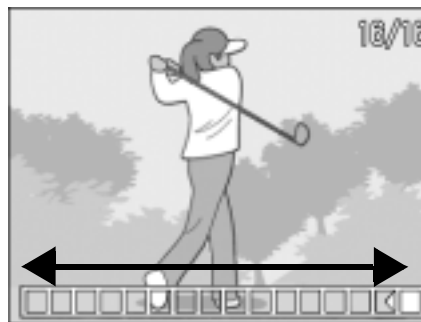

Pour savoir comment passer d'un fichier à un autre.

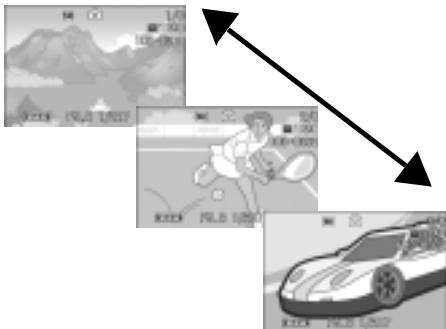

Pour savoir comment changer la date et l'heure.

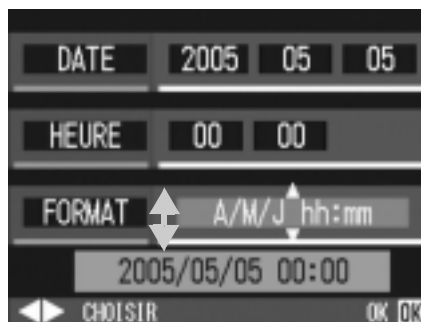

Pour savoir comment agrandir une image en mode Lecture.



Pour savoir comment modifier la luminosité de l'écran LCD.



Pour le réglage de volume.

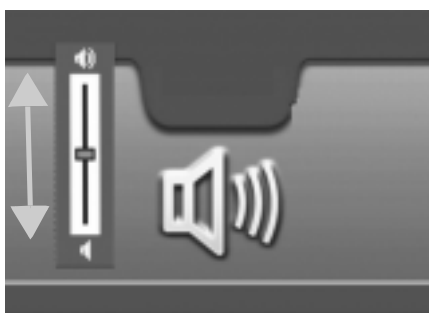

Pour savoir comment choisir la langue à l'écran de sélection de la langue.





## H. Utilisation de votre appareil photo numérique à l'étranger

---

### L'adaptateur secteur (Modèle n° AC-4a)

Peut être utilisé dans des régions alimentées par du courant 100~240 V, 50 Hz/60 Hz.

Si vous avez l'intention de voyager dans un pays utilisant une forme différente de prise de courant murale/ prise, veuillez consulter votre agent de voyage afin de pouvoir vous procurer un adaptateur de prise adapté aux prises de courant généralement utilisées sur votre lieu de destination.

### La garantie

Le présent produit est destiné à un usage domestique. La garantie fournie avec l'appareil photo est uniquement valable pour un usage domestique de l'appareil.

Nous tenons à vous informer que, bien que cette éventualité soit peu probable, en cas de dysfonctionnement ou de panne de votre appareil alors que vous êtes à l'étranger, il n'existe aucun service après-vente et les réparations resteront entièrement à votre charge. Nous vous remercions de votre compréhension.

### Lecture sur un écran de télévision dans d'autres régions

Le mode Lecture peut être utilisé sur des postes de télévisions (ou écrans) équipés d'un port d'entrée vidéo. Veuillez utiliser le câble vidéo qui vous a été fourni avec l'appareil photo.

Cet appareil photo est compatible avec les systèmes de télévision NTSC et PAL. Pour utiliser la fonction de lecture, veuillez sélectionner sur votre appareil photo le système vidéo qui correspond au système télévisé utilisé dans cette région.

Lors de tout voyage outre-mer, vérifiez le système vidéo avant d'utiliser votre appareil photo.

# I. Précautions d'emploi

---

- Le présent produit est destiné à un usage domestique. La garantie fournie avec l'appareil photo est uniquement valable pour un usage domestique de l'appareil.
- Si l'appareil tombait en panne à l'étranger, le constructeur n'assumerait aucune responsabilité pour sa réparation ou les frais occasionnés par cette panne.
- Prenez garde à ne pas laisser tomber l'appareil numérique ou à ne pas le soumettre à des pressions soudaines.
- L'utilisation consécutive du flash peut faire chauffer l'unité de déclenchement du flash. Ne le déclenchez donc pas plusieurs fois sans raison.
- Ne pas déclencher le flash près des yeux du sujet. L'éclair peut entraîner des problèmes visuels (en particulier chez les enfants).
- Ne dirigez pas le flash vers le conducteur d'un véhicule, et ce afin d'éviter tout accident.
- Les batteries peuvent chauffer après une utilisation prolongée. Evitez d'y toucher après leur utilisation car vous risqueriez de vous brûler.
- Si l'écran LCD est exposé de manière prolongée à la lumière du jour, il peut se décolorer, et il peut devenir difficile de visionner des images.
- L'écran LCD peut contenir des pixels qui ne restent pas complètement ou en partie allumés en permanence. Il est également possible que la luminosité soit inégale selon les caractéristiques du LCD. Il ne s'agit pas de défauts.
- Lorsque vous portez l'appareil photo, prenez garde à ne pas le faire cogner contre d'autres objets.
- Dans un environnement soumis à de brusques changements de température, de l'humidité peut se former sur l'appareil photo et provoquer des problèmes tels que la condensation de la surface en verre ou des dysfonctionnements de l'appareil. Dans ce cas, placez l'appareil dans un sac afin de réduire au maximum les écarts de température. Retirez-le du sac lorsque la différence de température est à nouveau acceptable.
- Pour éviter d'endommager les connecteurs, n'introduisez aucun objet dans l'orifice du microphone ou du haut-parleur de l'appareil.



## Note

### Conditions dans lesquelles la condensation est possible:

- Lorsque l'appareil passe d'un endroit à un autre dont la température diffère largement de celle du premier.
- Dans les lieux humides.
- Dans une pièce qui vient d'être chauffée, ou lorsque l'appareil est exposée directement à l'air froid d'une climatisation ou autre appareil de même type.

# J. Précautions et conditions de rangement

---

## Précautions

- Attention. Si votre objectif comporte des traces de doigt, de la saleté, etc., la qualité de vos prises de vue pourrait s'en ressentir.
- Lorsque de la poussière ou de la saleté s'est déposée sur votre objectif, veuillez ne pas toucher l'objectif directement avec les doigts, mais bien utiliser un spray à air vendu dans le commerce ou un chiffon doux, que vous passerez délicatement sur l'objectif.
- Après avoir utilisé votre appareil photo sur la plage ou dans un environnement contenant des produits chimiques, veuillez l'essuyer avec le plus grand soin.
- Dans le cas peu probable où votre appareil photo ne fonctionnerait pas correctement, veuillez consulter votre Centre de réparation Ricoh.
- Cet appareil photo comprend des circuits haute tension. Ces circuits sont dangereux. Par conséquent, veuillez ne démonter sous aucun prétexte cet appareil photo.
- N'utilisez aucune substance volatile sur votre appareil photo telle que du diluant, du benzène ou des pesticides. Ces substances pourraient endommager l'appareil photopeinture qui se décolle, etc.
- Ne grattez pas la surface de l'écran LCD avec des objets durs car la surface se raye facilement.
- Veuillez nettoyer la surface de l'écran LCD à l'aide des solvants spécialement conçus pour le nettoyage de la surface des écrans LCD qui sont vendus dans le commerce; nettoyez doucement avec un chiffon doux sur lequel vous aurez appliqué une petite dose de produit.

## Rangement

- Veuillez éviter de ranger votre appareil photo dans l'un des endroits suivants, car votre appareil photo pourrait être endommagé.
  - Dans des endroits chauds ou humides connaissant d'importantes variations de température ou d'humidité.
  - Des endroits très poussiéreux, sales ou comprenant du sable.
  - Endroits soumis à de fortes vibrations.
  - Endroits où l'appareil photo sera en contact pendant de longs moments avec des produits chimiques tels que des produits en vinyle, en caoutchouc ou des produits chimiques, tels que des insecticides, etc.
  - Des endroits soumis à des champs magnétiques puissants (écrans, endroits à proximité d'aimants puissants, etc.).
- Si vous avez l'intention de ne pas utiliser cet appareil photo pendant une période prolongée, retirez et conservez les piles alcalines AA (LR6) avant de ranger l'appareil.

## Précautions

1. N'oubliez pas de mettre l'appareil hors tension.
2. Retirez les piles ou l'adaptateur secteur avant de nettoyer votre appareil photo.

## K. Message d'erreur

Si un message d'erreur s'affiche sur l'écran LCD, veuillez exécuter les mesures suivantes.

Message d'erreur	Mesures à prendre	Voir
Insérer une carte	Aucune carte n'est chargée. Insérez une carte.	P.25
Régler la date.	La date n'est pas réglée. Réglez la date.	P.120
LIMITE FICHIER	Le nombre de fichiers a été atteint. Veuillez insérer une nouvelle carte ou supprimer quelques fichiers que vous ne souhaitez pas conserver.	P.118
Ce fichier ne peut être affiché.	L'appareil photo ne peut pas afficher ce fichier. Vérifiez le contenu du fichier sur l'ordinateur puis annulez le fichier.	-
Capacité insuffisante Voulez-vous copier ?	En raison du manque d'espace libre sur la carte, tous les fichiers ne peuvent être transférés. Veuillez utiliser une autre carte.	P.24
Protégé en écriture	Vous tentez d'effacer un fichier protégé en écriture.	P.100
Protection en écriture	La carte est verrouillée (Protégée en écriture). Déverrouillez la carte.	P.24
Le paramétrage Impression/Tirage ne peut être exécuté pour ce fichier.	Ce fichier (Film, etc.) ne peut être imprimé	-
La capacité est insuffisante.	Les fichiers ne peuvent être enregistrés. Assurez-vous que l'espace disponible est suffisant ou supprimez des fichiers.	P.51, P.111, P.112
	Le nombre de tirage photos a été atteint. Sélectionnez une image et réglez le nombre sur 0.	-
Formater la mémoire interne.	Il est nécessaire de formater la mémoire interne.	P.112
Formater la carte.	La carte n'est pas formatée. Veuillez formater la carte.	P.111
Cette carte ne peut être utilisée.	Veuillez la formater une nouvelle fois. Si le message d'erreur s'affiche à nouveau après le formatage, il se peut que la carte soit défectueuse. Veuillez ne plus utiliser cette carte.	P.111
La mémoire est en cours d'écriture.	Ecriture de fichiers dans la mémoire. Veuillez attendre la fin de l'enregistrement.	-
Aucun fichier.	Il n'y a aucun fichier pouvant être lu.	-
Enregistrement impossible.	Le nombre de vues restantes est égal à 0. Veuillez insérer une autre carte ou une autre mémoire.	-

## L. Service après-vente

---

1. Cet appareil-photo comporte une garantie limitée. Pendant toute la durée de cette garantie, les pièces défectueuses seront réparées gratuitement. Nous vous invitons, dès lors, à prendre contact avec le Centre de réparation de Ricoh ou avec votre revendeur. Nous tenons néanmoins à vous informer que les frais liés à la livraison du produit au Centre de réparation Ricoh seront supportés par le client.
2. Cette garantie ne couvre pas les dommages résultant des événements suivants:
  - 1) instructions du mode d'emploi non suivies;
  - 2) réparation, modification ou révision non effectuée par un des centres de service agréés énumérés dans le mode d'emploi;
  - 3) incendie ou catastrophe naturelle;
  - 4) Les dysfonctionnements dus à un rangement inadéquat de l'appareil photo (rangement dans un lieu connaissant une humidité/température élevée, contenant des pesticides, la fuite des piles/de la batterie, la dégradation du boîtier, la rouille, etc.)
  - 5) submersion, exposition à une inondation, renversement d'alcool ou d'une autre boisson; pénétration de sable ou de boue dans l'appareil; exposition à des chocs, chute de l'appareil.
3. Après la fin de la garantie, les réparations seront à vos frais, y compris ceux encourus dans un atelier agréé.
4. Si vous ne disposez pas de la garantie, ou si le nom du magasin ou la date de l'achat ne sont pas stipulés, ou si l'une des données a été modifiée sans autorisation, les réparations seront payantes, même si l'appareil est toujours en période de garantie.
5. Même si la période de garantie est toujours valable, si vous demandez à ce que tout ou partie de l'appareil photo fasse l'objet d'une maintenance, les frais vous seront facturés séparément.
6. Seul l'appareil photo est couvert par la garantie; les accessoires tels que l'étui, la dragonne, etc. ainsi que les consommables (piles et batterie) du produit principal ne sont pas couverts par la garantie.
7. Que l'appareil soit encore ou non sous garantie, nous déclinons toute responsabilité quant aux dommages indirects qui pourraient découler du dysfonctionnement de ce produit (frais de développement, la perte de bénéfices non réalisés, etc.)
8. La garantie fournie avec l'appareil photo est uniquement valable pour un usage domestique de l'appareil.
  - \*Les dispositions susmentionnées constituent une promesse de réparation à titre gracieux et ne limitent en aucune manière les droits légaux du client.
  - \*Les dispositions susmentionnées afférentes à la garantie figurent également sur le certificat de garantie du présent produit à des fins similaires.
9. Les pièces nécessaires à l'entretien de l'appareil (les composants nécessaires à l'entretien des fonctions et à la bonne qualité de l'appareil) seront disponibles pendant une période de cinq ans après la fin de la fabrication de l'appareil.
10. Si le produit est endommagé à un point tel que le niveau de performance est réputé ne plus pouvoir être rétabli à son niveau initial après que le produit a été mouillé (eau), exposé à du sable (poussière, saletés), soumis à un choc violent ou après qu'il soit tombé, etc., nous sommes en droit de refuser de procéder aux réparations. Nous vous remercions de votre compréhension.



### Note

- Avant de donner un produit en réparation, veuillez vérifier le niveau des piles et lire à nouveau attentivement le manuel d'utilisation (veuillez prendre connaissance du mode d'utilisation de cet appareil photo numérique.)
- Les réparations peuvent durer plusieurs jours, ce délai étant fonction de la pièce à réparer.
- Dès lors, veuillez vous assurer que vous disposez du temps nécessaire lorsque vous apportez le produit en vue de sa réparation.
- Lorsque vous ramenez un produit pour qu'il soit réparé, veuillez décrire le dysfonctionnement et l'endroit où se produit le dysfonctionnement de manière aussi précise que possible.
- Lorsque vous amenez le produit en vue de sa réparation, veuillez ne pas joindre les accessoires, etc. qui ne sont pas en relation directe avec la réparation à effectuer. Lorsque vous enregistrez des images fixes ou animées à l'occasion d'évènements importants (tels que la cérémonie d'un mariage ou un voyage outre-mer), nous vous recommandons de vérifier préalablement l'état de votre appareil photo en réalisant des prises de vues tests, d'emmener le Manuel d'utilisation et de prendre des piles de rechange avec vous.
- Avant de donner un produit en réparation, veuillez vérifier le niveau des piles et lire à nouveau attentivement le manuel d'utilisation (veuillez à nouveau lire attentivement le mode d'utilisation de cet appareil photo numérique.)

# INFORMATION TO THE USER

## USA FCC Part15 Class B

The equipment has been tested and found to comply with the limits for a Class B digital device, pursuant to part 15 of the FCC Rules. These limits are designed to provide reasonable protection against harmful interference in a residential installation. This equipment generates, uses, and can radiate radio frequency energy and if not installed and used in accordance with the instructions, may cause harmful interference to radio communications. However, there is no guarantee that interference will not occur in a particular installation. If this equipment does cause harmful interference to radio or television reception, which can be determined by turning the equipment off and on, then user is encouraged to try to correct the interference by one or more of the following measures:

- Reorient or relocate the receiving antenna.
- Increase the separation between the equipment and receiver.
- Connect the equipment to an outlet on a circuit different from that to which the receiver is connected.

• Consult the dealer or an experienced radio/TV technician for help. (FCC 15.105B)

Changes or modifications not expressly approved by the party responsible for compliance could void the user's authority to operate the equipment. (FCC 15.21)

Properly shielded and grounded cables and connectors must be used for connection to a host computer in order to comply with FCC emission limits. (FCC 15.27)

An AC adapter with a ferrite core must be used for RF interference suppression.

## COMPLIANCE INFORMATION STATEMENT

Product Name: DIGITAL CAMERA

Model Number: Caplio GX8

This device complies with Part 15 of the FCC Rules.

Operation is subject to the following two conditions:

- (1) This device may cause harmful interference, and
- (2) This device must accept any interference received, including interference that may cause undesired operation.

RICOH CORPORATION

5 Dedrick Place, West Caldwell NJ, 07006 Tel.: 1-800-225-1899

## Note to Users in Canada

Note: This Class B digital apparatus complies with Canadian ICES-003

## Remarque Concernant les Utilisateurs au Canada

Avertissement: Cet appareil numérique de la classe Best conforme a la norme NMB-003 du Canada

IMPORTANT SAFETY INSTRUCTIONS-SAVE THESE INSTRUCTIONS

DANGER-TO REDUCE THE RISK OF FIRE OR ELECTRIC SHOCK, CAREFULLY FOLLOW THESE INSTRUCTIONS.



Declaration of Conformity

"The Product complies with the requirements of the EMC Directive 89/336/EEC."

# Index

---

## A

A/M .....	14
Acrobat Reader .....	132
Adaptateur secteur .....	11
Affichage en mosaïque .....	47
agrandies .....	48
APPUYER SUR ZOOM .....	123
AUTO BRACKET .....	69

## B

BALANCE DES BLANCS .....	70
Batterie rechargeable .....	11

## C

Caractéristiques principales .....	159
CD-ROM Caplio .....	11, 130, 144
CHANGER DE TAILLE .....	106
CONFIRM. LCD .....	116
COPIE SUR LA CARTE .....	107
Correction de l'exposition .....	78
Câble AV .....	10
câble AV .....	49
Câble USB .....	10

## D

DENSITÉ CARACTÈRES .....	84
DirectX .....	132
DPOF .....	103

## E

EXTINC. AUTO .....	117
--------------------	-----

## F

fichier WAV .....	96
Fin de course .....	33
Flash .....	40

## G

Guide de cadrage .....	29
------------------------	----

## H

HORODATAGE .....	77
------------------	----

## I

INITIALISER .....	83
INTERVALLE .....	74

## L

la carte mémoire SD .....	24
la dragonne .....	10

LANGUAGE .....	121
Lire le Mode d'emploi du logiciel .	132, 145
LUMINOSITÉ LCD .....	113

## M

Message d'erreur .....	170
MISE AU POINT .....	64
mise au point .....	36
Mode d'utilisation du sélecteur de mode	14
Mode Macro .....	39
Mode Synchro moniteur .....	29
Mounter .....	131, 144
M (Memory-reversal) Multi-Shot .....	90
Mémo vocal .....	96

## N

Naviguer le CD-ROM .....	132
NETTÉTÉ .....	68
N° SÉQUENTIEL .....	118

## P

PHOTOMÉTRIE .....	67
PictBridge .....	54
Pression jusqu'à mi-course .....	34
PROTÉGER .....	100

## Q

Q IMAGE/TAILLE .....	62
----------------------	----

## R

retardateur .....	86
RICOH Gate La .....	131, 144
RÉGLAGE DATE .....	120
Résolution des pannes de l'appareil ...	152

## S

scène .....	43
SENSIB. ISO .....	81
Service après-vente .....	171
SIGNAL SONORE .....	115
SORTIE VIDÉO .....	122
Sujets dont la mise au point est difficile	35
S (Stream) Multi-Shot .....	90

## T

TEMPS D'EXPO .....	72
touche ADJ .....	59
TOUCHE RÉGLAGE .....	114

## U

USB Driver .....	131, 144
Utilisation de la molette Haut/Bas .....	14
Utilisation du zoom numérique .....	38

## **W**

WIA Driver .....131

## **Z**

Zoom .....38

ÉCO. ÉNERGIE .....119







## Telephone Support Numbers in Europe

UK	(from within the UK)	02073 656 580
	(from outside of the UK)	+44 2073 656 580
Deutschland	(innerhalb Deutschlands)	06331 268 438
	(außerhalb Deutschlands)	+49 6331 268 438
France	(à partir de la France)	0800 91 4897
	(en dehors de la France)	+49 6331 268 409
Italia	(dall'Italia)	02 696 33 451
	(dall'estro)	+39 02 696 33 451
España	(desde España)	91 406 9148
	(desde fuera de España)	+34 91 406 9148
Nederland	(binnen Nederland)	0800 022 9494
	(vanuit het buitenland)	+49 6331 268 443

<http://www.service.ricohpmmc.com/>

# De l'esprit écologique à la préservation et à la gestion de l'environnement

Ricoh promeut avec résolution les technologies douces et le souci volontariste de l'environnement, adoptant ainsi une attitude civique visant à préserver les ressources irremplaçables de notre planète.

Pour réduire la charge éco-agressive des appareils photo numériques, Ricoh travaille aussi sur les "Economies d'énergie par réduction de la consommation" et la "Réduction des substances chimiques nuisibles à l'environnement dans les produits".



## En cas de problème

Voir d'abord la section "Guide de dépannage" dans ce manuel. Si le problème persiste, contacter la société Ricoh..

Ricoh Offices	
Ricoh Company, Ltd.	3-2-3, Shin-Yokohama Kohoku-ku, Yokohama-shi 222-8530, Japan <a href="http://www.ricoh.co.jp/r_dc">http://www.ricoh.co.jp/r_dc</a>
Ricoh Corporation	5 Dedrick Place West Caldwell, NJ 07006, USA 1-800-22RICOH <a href="http://www.ricoh-usa.com">http://www.ricoh-usa.com</a>
RICOH EUROPE B.V. (EPMMC)	Oberrather Straße 6, D-40472, Düsseldorf, Germany <a href="http://www.ricohpmmc.com">http://www.ricohpmmc.com</a>
RICOH UK LTD. (PMMC UK)	Ricoh House, 1 Plane Tree Crescent, Feltham, Middlesex, TW13 7HG, England
RICOH FRANCE S.A. (PMMC FRANCE)	383, Avenue du Général de Gaulle – BP 307-931-13 Clamart Cédex, France
RICOH ESPANA, S.A. (PMMC SPAIN)	Av. Litoral Mar, 12-14, 08005 Barcelona, Spain
RICOH EUROPE B.V. (PMMC BENELUX)	Koolhovenlaan 35, 1119 NB Schiphol-Rijk, The Netherlands
Ricoh Italia S.p.A. (PMMC ITALY)	via Ponchielli,3 20063 Cernusco S/N Milano Italy
RICOH HONG KONG LIMITED Personal Multimedia Products Center	21/F., Tai Yau Building, 181 Johnston Road, Wan Chai, Hong Kong
Ricoh Australia Pty. Ltd.	8 Rodborough Road Frenchs Forrest, N.S.W.2086 Australia <a href="http://www.ricoh.com.au">http://www.ricoh.com.au</a>
About ImageMixer	North America (Los Angeles): TEL: +1-213-341-0163 Europe (U.K.): TEL: +44-1489-564-764 Asia (Philippines): TEL: +63-2-438-0090 China: TEL: +86-21-5450-0391 Registration time: 9:00 - 17:00

Ricoh Company, Ltd.  
15-5, Minami Aoyama 1-chome,  
Minato-ku, Tokyo 107-8544, Japan  
2005 May

FR -FR  
Printed in China



\* L 7 2 5 3 9 7 2 \*