

GR DIGITAL

RICOH

사용설명서 (간단 가이드)

카메라편·도

본 제품의 시리얼 번호는 본체 밑면에
기재되어 있습니다.

- | | |
|---|-------------------------|
| 1 | 바로 사용하고 싶을 때 |
| 2 | 여러가지 촬영방법·재생하
고 싶을 때 |
| 3 | 카메라의 설정을 변경하고 싶
을 때 |
| 4 | 소프트를 인스톨할 때 |
| 5 | 곤란할 때는 |

! 중요!

아직 케이블을 연결하지 마십시오!

부속된 소프트웨어를 인스톨 하기 전에 카메라와 컴퓨터를 USB케이블로 연결하면 카메라와 컴퓨터를 접속하기 위한 소프트웨어가 정상적으로 인스톨 되지 않을 경우가 있습니다.

부속된 소프트웨어를 인스톨 한 후 카메라와 컴퓨터를 연결해주시시오.

인스톨하는 방법은 P. 152를 참조해주시시오.

사용설명서에 관하여

부속된 소프트웨어의 사용방법에 관한 설명은 『사용 설명서(소프트웨어편)』으로써 포장내용물의 CD-ROM에 PDF로 수록되어 있습니다.

표시방법은 167을 참조해주시시오.

또한, CD-ROM에는 영어판 『사용설명서 (카메라·도입 편)』, 『사용설명서 (소프트웨어편)』도 PDF 데이터로 수록되어 있습니다.

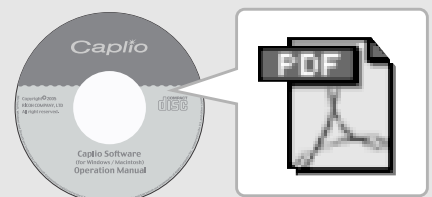
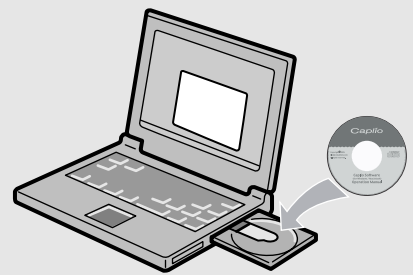

머리말

이 사용설명서에는 본 제품을 사용하여 촬영이나 재생기능을 이용하는 방법이나 사용상의 주의에 관하여 기재되어 있습니다.

본 제품의 기능을 제대로 활용하기 위해, 사용전에 본서를 끝까지 읽어 주십시오.

본서가 필요할 때 바로 이용할 수 있도록 읽으신 후에는 잘 보관하십시오.

Ricoh Co., Ltd.

테스트촬영에 관하여	반드시 사전에 테스트촬영을 하여 정상적으로 기록되고 있는지를 확인하십시오.
저작권에 관하여	저작권의 목적이 되고 있는 서적, 잡지, 음악등의 저작물은 개인적 또는 가정내 및 이에 준하는 한정된 범위내에서 사용하는 이외, 저작자에게 무단으로 복사, 변조하는 것은 금지되어 있습니다.
사용에 즈음하여	만일 본 제품등의 이상에 의해 기록이나 재생이 되지 않은 경우, 기록내용의 보상에 관해서는 양해해 주시기 바랍니다.
보증자에 관하여	본 제품은 국내사양입니다. 보증서는 국내에서만 유효합니다. 외국에서 만일 고장, 이상이 발생한 경우의 현지에서의 애프터 서비스 및 그 비용에 대해서는 양해를 바랍니다.
전파장해에 관하여	기타 일렉트로닉스기기에 근접 설치한 경우, 상호 악영향을 줄 수 있습니다. 특히 가까이 텔레비전이나 라디오등이 있는 경우 잡음이 생길수 있습니다. 그런 경우는 다음과 같이 하십시오. · 텔레비전이나 라디오에서 가능한한 멀리 둔다 · 텔레비전이나 라디오등의 안테나의 방향을 돌린다 · 컨센트를 별도로 한다

기종별

사용자 안내문

B 급기기 이 기기는 가정용으로 전자파 적합등록을 한 기기로서 주거 (가정용 정보통신기기) 지역에서는 물론 모든 지역에서 사용할 수 있습니다.

본서의 일부 또는 전부를 무단게재하는 것을 금지합니다.

(C) 2005 RICOH CO.,LTD. All rights reserved.

· 본서의 내용에 관해서는 후일 예고없이 변경할 수 있습니다.

· 본서는 내용에 대하여 안전을 기하며 작성했습니다만, 만일 불비한 점이나 잘못, 기재누락등이 있을 경우에는 책뒤의 연락처로 연락주십시오.

Microsoft, MS, Windows, DirectX는 미국 Microsoft Corporation의 미국 및 기타 국가에 있어서의 등록상표입니다.

Macintosh, Power macintosh, Mac OS는 미국 및 기타 나라에서 등록되어 있는 Apple Computer, Inc의 상표입니다.

Adobe 및 Adobe Acrobat은 Adobe Systems Incorporated(어도비시스템즈사)의 상표입니다.

회사명, 및 제품명은 각각 각사의 상표 또는 등록상표입니다.

이 카메라로 할 수 있는 것

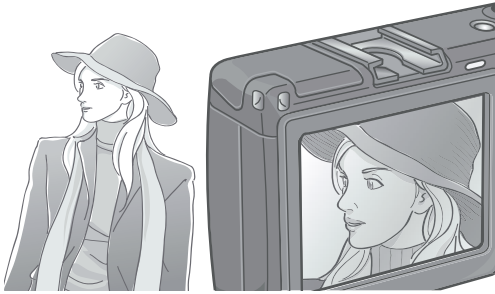

업무용으로서도 사용할 수 있는 고화질 · 고정채

소형 보디에 고정밀도의 묘사력을 구비하고 유효화소수는 813만화소, 업무용으로서 충분히 사용할 수 있는 화상품질을 실현했습니다. 고속 대용량처리와 노이즈 저감의 양쪽을 가능하게 하고 크게 인쇄할 때도 고정채의 아름다운 화상을 재현합니다.



조리개 우선 모드, 수동 노광 모드, 프로그램 시프트 모드를 탑재한 하이엔드 사양

조리개나 셔터스피드를 조작성에 뛰어난 업다운 다이얼로 간단히 설정. 소형, 경량, 박형화를 실현한 디지털 일안 레플렉스에도 뒤지지 않는 하이엔드 기종입니다.



한 순간의 셔터 찬스를 놓치지 않는다 (P.36)

셔터 전환시간 약 0.1초 실현.

리코 독자의 고속 폭커싱 [하이브리트 AF 시스템]으로 움직이는 피사체도 똑똑하게 찍을 수 있습니다.



약 1.5cm 매크로 (P.42) & 근접 플래쉬 (P.44)

피사체까지 약 1.5cm의 아주 가까운 촬영이 가능한 접사 기능을 탑재. 또한, 근접 가능한 플래쉬로 빛이 모자란 조건 하에서도 보다 깨끗하게 촬영할 수 있습니다.

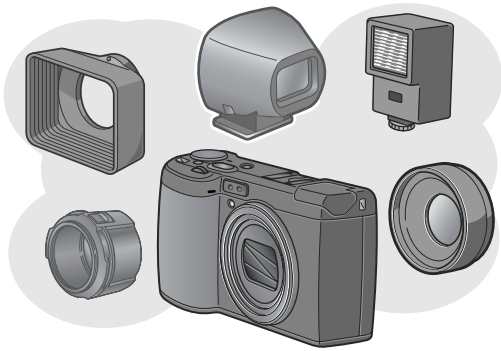

표현력을 자극하는 풍부한 확장성

후드 & 어댑터와 와이드 컨버전 렌즈의 조합으로 더욱 와이드한 21mm의 표현을 실현. 외부 플래쉬와의 조합으로 고도 바운스 촬영도 가능하게 되었습니다. 또한, 외부 파인더나 케이블 스위치 등, 풍부한 옵션으로 완성도가 높은 시스템을 구성할 수 있습니다.

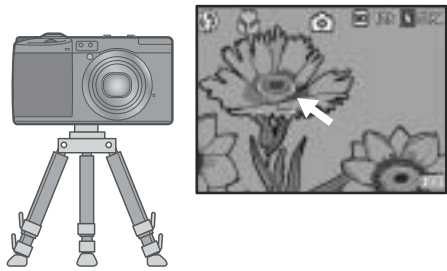

삼각다리를 사용할 때도 포커스록을 사용할 수 있는 AF타겟이동기능 (P.94)

AF타겟이동기능 사용. 매크로촬영시 카메라를 움직이지 않고 카메라의 버튼을 사용하여 포커스록을 진행할 수 있습니다.

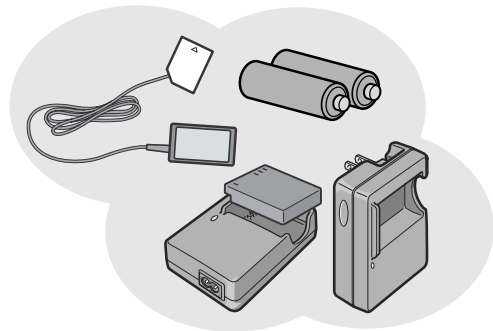

촬영찬스를 놓치지 않는 3가지 전원 방식 (P.19)

대용량의 전용 충전배터리를 비롯하여 외출시에도 입수하기 쉬운 알칼라인 전지(시판), 컴퓨터로 전송할 때에 편리한 경제적인 AC어댑터(별매) 등, 3가지 전원 방식에 대응하고 있습니다.

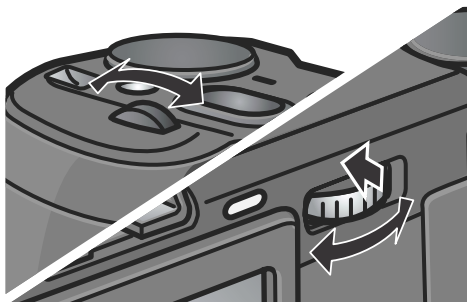

2가지 다이얼로 간단하고 신속하게 조작 (P.65)

업다운 다이얼과 ADJ. 다이얼의 2가지 다이얼을 사용함으로써 촬영시의 설정이나 각종 메뉴 조작 등을 간단히 빨리 할 수 있습니다.

ADJ. 다이얼을 사용하면 ADJ. 모드에 들어가 적은 버튼 조작으로 노출보정이나 화이트밸런스를 설정할 수 있습니다. 또한, 노출보정이나 화이트밸런스 외의 기능을 ADJ. 모드로 설정할 수 있도록 등록하는 것도 가능합니다.

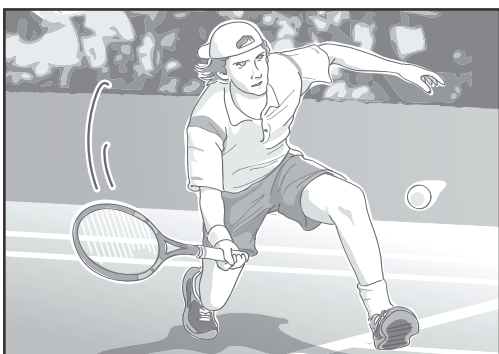

1초간에 30프레임의 고화질·음성부동화상 (P.105)

320 × 240화소의 고화질, 1초간에 30프레임의 음성지원 동화상을 촬영할 수 있습니다.

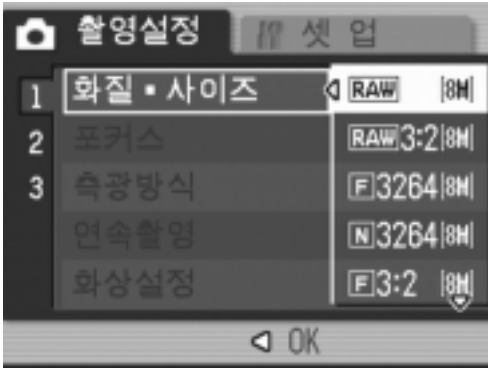

최고화질의 촬영을 실현하는 RAW 모드를 탑재

RAW 모드에서는 촬영한 그대로의 상태에서 데이터를 RAW 형식 파일 (.DNG 파일)로서 저장할 수 있습니다. RAW 형식 파일은 JPEG 파일보다 화질의 열화가 적고 컴퓨터에서 현상 처리함으로써 원하는 대로 화상을 만들 수 있습니다. RAW 형식의 데이터를 바탕으로 한 JPEG 파일도 동시에 기록합니다.

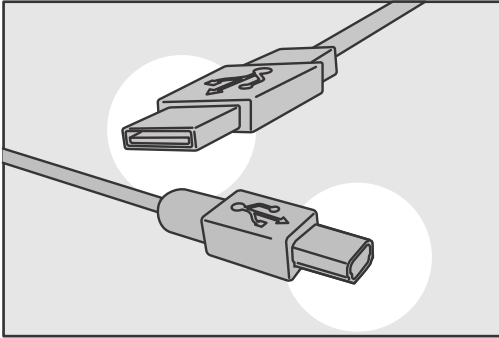

USB케이블로 컴퓨터에 한꺼번에 전송

부속된 소프트웨어를 컴퓨터에 인스톨 해 두면 카메라와 컴퓨터를 USB케이블로 연결하는 것만으로 자동적으로 컴퓨터에 화상을 전송할 수 있습니다.



촬영한 화상의 앨범 관리는 물론이고, 화상이나 사운드의 편집으로부터 Video CD 작성에 이르기까지 가능한 다기능 소프트웨어「ImageMixer」를 표준장비

디지털 카메라나 음악 CD 등으로부터 정지화, 동화상, 사운드를 담을 수 있는 입력 기능, 담은 콘텐츠를 관리하는 앨범 기능, 동화상을 MPEG-1로 편집하는 편집 기능, 정지화 콘텐츠를 이용해서 레이아웃을 작성하는 레이아웃 기능, Video CD를 작성할 수 있는 디스크 작성 기능을 가지고 통합적으로 화상을 처리할 수 있습니다.

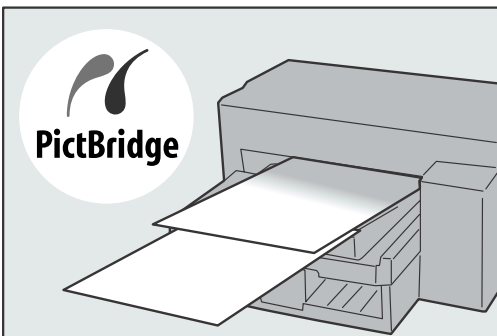

컴퓨터가 없어도 인쇄가 가능한 다이렉트 프린트기능 (P.60)

카메라와 다이렉트 프린트에 대응한 프린터를 직접 USB케이블로 연결하여 화상을 전송. 컴퓨터를 쓰지 않고도 간단하게 화상을 인쇄할 수 있습니다.

목차

1장 바로 사용하고 싶을 때

촬영 전에.....	10
패키지를 확인하자.....	10
별매품에 관하여.....	11
GR DIGITAL 전용 별매품에 대하여.....	12
별매품에 관하여.....	13
카메라의 각부분의 명칭.....	14
모드 다이얼을 사용하는 방법.....	16
업다운 다이얼 /ADJ. 다이얼.....	16
액정모니터의 표시에 관하여.....	17
촬영준비를 하자.....	19
사용가능한 전지.....	19
사용할 수 없는 전지.....	20
건전지 소모량 표시.....	21
SD 메모리카드에 관하여.....	22
SD 메모리카드 장착하기.....	23
충전배터리를 충전한다.....	24
충전 건전지 삽입하기.....	25
AC 어댑터를 사용할 때는.....	26
건전지를 세트한다.....	28
전원을 온 / 오프한다.....	29
표시언어를 설정한다.....	30
날짜시각을 설정한다.....	31
화면표시를 전환한다.....	32
화면의 밝기를 최대로 한다.....	32
히스토그램표시에 관하여.....	33
촬영하자.....	34
카메라 잡는 법.....	34
손떨림을 막으려면.....	35
순간을 놓치지 않는 촬영법 (완전누름).....	36
핀트맞추기를 확인하고 찍는다 (반누름).....	37
피사체가 중앙에 없을 때 (포커스룩으로 찍는다).....	40
디지털 줌을 사용해서 촬영한다.....	42
근접촬영으로 찍어보자 (매크로 촬영).....	43
플래쉬를 사용한다.....	44
핫슈를 사용하는 방법.....	45
장면에 맞춰서 촬영한다.....	47
재생한다.....	48
찍은 정지화상을 바로 확인한다 (퀵리뷰).....	48
찍은 정지화상을 본다.....	49
3 프레임 표시로 재생한다.....	50
일람해서 본다 (섬네일표시).....	52
정지화상을 확대표시한다.....	53
텔레비전의 화면으로 본다.....	54
삭제.....	56
필요없는 파일 (정지화 / 동영상 / 음성) 을 지운다.....	56
여러장을 한번에 삭제한다.....	57

2 장 여러가지 촬영방법 · 재생하고 싶을 때

다이렉트 프린트로 프린트하자	60
다이렉트 프린트로.....	60
카메라와 프린터를 연결하다.....	60
정지화상을 프린트한다.....	61
여러가지 촬영법	65
ADJ. (adjust) 모드를 사용하는 방법.....	65
촬영설정메뉴에 관하여.....	67
촬영설정메뉴의 조작방법.....	68
화질모드 / 화상사이즈를 선택하려면 (화질 / 사이즈).....	69
핀트를 맞추는 방식을 변경한다 (포커스 : 멀티 AF/ 스폿 AF).....	72
수동으로 핀트를 맞추어 촬영한다 (포커스 :MF).....	74
촬영 거리를 고정해서 촬영한다 (포커스 : 스냅 / ∞).....	76
측광방식을 바꾸려면 (측광방식).....	77
화질을 설정하려면 (화상설정).....	78
노출을 변화시켜 연속촬영하려면 (오토브래킷).....	80
화이트밸런스를 변화시켜 연속촬영하기 (화이트밸런스 브래킷).....	81
일정간격으로 자동촬영한다 (인터벌촬영).....	83
정지화상에 음성을 포함하여 촬영하기 (음성지원 촬영).....	85
정지화상에 날짜를 넣으려면 (날짜 출력).....	86
노출을 바꾸려면 (노출보정).....	87
자연광이나 조명광을 사용하려면 (화이트밸런스).....	88
촬영감도를 설정하려면 (ISO 감도).....	91
촬영메뉴의 설정을 원래로 되돌린다 (초기치 재설정).....	92
문자촬영시의 농도를 바꾸려면 (문자농도).....	93
AF 타겟이동기능을 사용하기.....	94
셀프타이머를 사용하려면.....	95
조리개를 설정해서 촬영한다 (조리개 우선 모드).....	96
조리개와 셔터스피드를 설정해서 촬영한다 (수동 노광 모드).....	97
개와 셔터스피드를 변경해서 촬영한다 (프로그램 시프트 모드).....	99
연속으로 찍는다	101
연속의 경우.....	103
S 연속의 경우.....	103
M 연속의 경우.....	103
확대화상모드에서 S 연속이나 M 연속의 정지화면 보기.....	104
동화상을 촬영 · 재생하기	105
동화상을 찍는다.....	105
동화상을 재생한다.....	107
음성을 기록 · 재생한다	108
음성 메모 녹음하기.....	108
음성을 재생하기.....	109
재생모드시의 다른 기능	110
재생설정메뉴에 관하여.....	110
재생메뉴의 조작방법.....	110
자동적으로 순서대로 표시한다 (슬라이드쇼).....	111
삭제할 수 없도록 설정한다 (보호).....	112
프린트서비스를 이용한다 (DPOF).....	115
이미지 사이즈 변경하기 (화상사이즈변경).....	118
내장메모리의 내용을 카드에 복사한다 (카드에 복제).....	119

3 장 카메라의 설정을 변경하고 싶을 때

카메라의 설정을 변경한다	122
셋업메뉴에 관하여.....	122
셋업메뉴의 조작방법.....	123
SD 메모리카드를 초기화 / 포맷한다 (초기화 [카드]).....	124

내장메모리를 포맷한다 (초기화 [내장메모리])	125
액정모니터의 밝기를 조절한다 (LCD 밝기조절)	126
ADJ. 모드의 설정 (ADJ. 버튼 설정 1, 2)	127
오토 파워 오프의 설정을 바꾼다 (오토 파워 오프)	128
비프음의 설정을 바꾸다 (신호음)	129
신호음의 음량을 바꾼다 (음량설정)	130
화상확인시간을 바꾼다 (이미지 확인시간)	131
파일명의 설정을 바꾼다 (카드연속번호)	132
날짜시각을 설정한다 (날짜설정)	134
표시언어를 바꾼다 (LANGUAGE/ 言語)	135
텔레비전으로 볼 때의 재생방식을 바꾼다 (비디오출력모드)	136
설정변경의 경고를 표시하려면 (촬영설정경고)	137
USB 통신 방식을 바꾼다 (USB 접속)	138
아이콘을 크게 표시하려면 (촬영 아이콘 확대)	142
색공간을 설정한다 (색공간설정)	143
AF 보조광을 설정한다 (AF 보조광)	145
디지털 줌의 사용 여부를 설정한다 (디지털 줌)	146
줌 버튼의 설정을 변경한다 (줌 버튼 설정)	147
전원 투입시의 설정을 등록한다 (직접 설정 등록)	148
기동시의 설정을 변경한다 (기동 설정)	149

4 장 소프트웨어를 인스톨할 때 (화상을 컴퓨터로 전송한다)



소프트웨어를 인스톨한다 (Windows 의 경우)	152
부속된 소프트웨어를 사용하기 위해 필요한 환경	156
인스톨	157
DeskTopBinder Lite 를 설치한다	159
카메라와 컴퓨터를 접속한다	161
SD 카드에서 이미지 다운로드	166
Acrobat Reader 의 인스톨	167
DirectX 의 인스톨	168
소프트를 삭제하려면 (언인스톨)	169
ImageMixer 를 삭제하려면 (언인스톨)	170
소프트웨어를 인스톨한다 (Macintosh 의 경우)	171
부속된 소프트웨어를 사용하기 위해 필요한 환경	173
소프트를 컴퓨터에 넣는다 (Mac OS 8.6 ~ 9.2.2 의 경우)	174
소프트를 컴퓨터에 넣는다 (Mac OS X 10.1.2 ~ 10.4 의 경우)	175
Adobe® Photoshop® Elements(체험판) 를 설치한다	177

5 장 곤란할 때

곤란할 때는	180
카메라 본체의 트러블에 관하여	180
Windows XP Service Pack2 에서의 경고메시지에 관하여	185
부록	187
A. 주요사양	187
B. 권장품에 대해서	189
C. 각 모드의 메뉴항목에 관하여	190
D. 전원을 오프로 하면 설정값이 초기치로 되돌아가는 기능 일람	190
E. 내장메모리 /SD 메모리카드에 기록가능한 매수	192
F. 업다운 다이얼 /ADJ. 다이얼로 가능한 조작	193
G. 해외에서 사용하실 때는	194
H. 사용상의 주의	195
I. 손질과 보관	196
J. 오류 메시지가 표시되면	197
K. 애프터서비스에 관하여	198
색인	200

설명서의 구성에 관하여

GR DIGITAL에는 다음 2가지 종류의 사용설명서가 포함되어 있습니다.

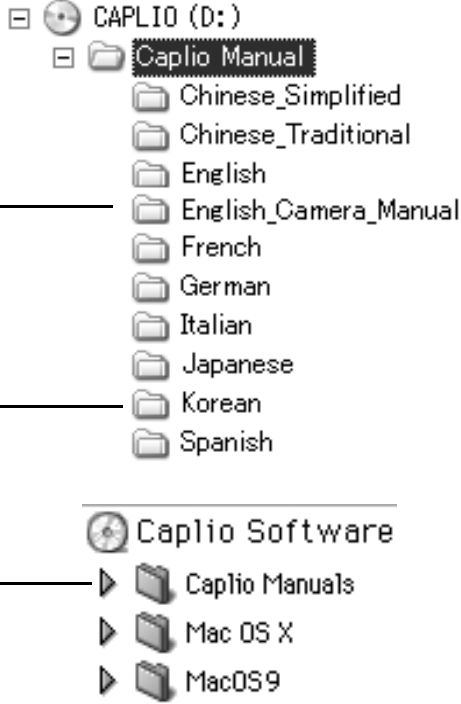
	<p>[사용설명서(카메라편/도입편)] (본서)</p> <p>카메라의 사용방법과 기능을 설명하고 있습니다. 또한 부착된 소프트웨어를 컴퓨터에 넣는(인스톨하는) 방법에 관해서도 설명하고 있습니다.</p> <p>* 영어판의 『사용설명서(카메라·도입편)』은 PDF 파일로 부착된 CD-ROM에 수록되어 있습니다.</p>
	<p>[사용설명서(소프트웨어편)] (PDF 파일)</p> <p>부속된 소프트웨어를 사용하여 카메라의 화상을 컴퓨터에 보내거나 표시, 편집하는 방법에 관해서도 설명하고 있습니다.</p> <p>* [사용설명서(소프트웨어편)]은 부착된 CD-ROM안의 다음의 폴더에 수록되어 있습니다.</p> <p>Windows</p> <div style="display: flex; align-items: center;"> <div style="flex: 1;"> <p>영어판 『사용설명서(카메라·도입편)』 (PDF 파일)</p> <hr style="width: 100%;"/> <p>각국 언어의 [사용설명서(소프트웨어편)]이 대응한 폴더안에 수록되어 있습니다.</p> </div> <div style="flex: 2;">  </div> </div> <p>Macintosh</p> <p>각국 언어의 [사용설명서(소프트웨어편)]이 대응한 폴더안에 수록되어 있습니다.</p>

사용설명서(소프트웨어편)을 하드 디스크에 복사하려면 위의 폴더에서 PDF 파일을 하드 디스크에 복사하여 주십시오.



참조

본기에는 컴퓨터 내의 화상을 표시하거나 편집할 수 있는 소프트웨어 ImageMixer 가 부속되어 있습니다 . ImageMixer 의 사용방법에 관해서는 ImageMixer 의 화면상에 표시되는 「?」 버튼을 클릭해서 표시되는 메뉴얼을 참조하여 주십시오 .





ImageMixer 에 대한 질문 · 상담은 아래의 고객지원센터로 문의하여 주십시오 .

North America (Los Angeles) TEL: +1-213-341-0163
Europe (U.K.) TEL: +44-1489-564-764
Asia (Philippines) TEL: +63-2-438-0090
China TEL: +86-21-5450-0391
Registration time: 9:00 - 17:00

이 가이드를 읽는 법

제 1장은 본 제품의 기본조작에 관하여 해설하고 있습니다 .
처음으로 사용하시는 경우에는 여기로부터 읽어주십시오 .

이 설명서에서는 다음과 같은 마크를 사용하여 표기하고 있습니다 .

 주의사항	조작상 지켜야 할 주의사항이나 제한사항입니다 .
 메모	이 설명서에 대한 보충설명이나 조작에 관해 알아두면 편리한 내용입니다 .
 용어설명	그 페이지에서 설명되고 있는 내용에서 알아두어야 할 용어를 픽업하여 해설하고 있습니다 .
 참조	관련된 기능의 페이지를 나타내고 있습니다 .

화면예시는 실제화면과 다를 수도 있습니다 .

1 장

바로 사용하고 싶을 때

처음으로 사용하실 때에는 여기로부터 읽어주십시오 .

촬영 전에.....	10
촬영준비를 하자.....	19
촬영하자	34
재생한다	48
텔레비전의 화면으로 본다.....	54
삭제.....	56

촬영 전에

패키지를 확인하자

패키지를 열어 포장내용물을 확인합니다.

- GR DIGITAL

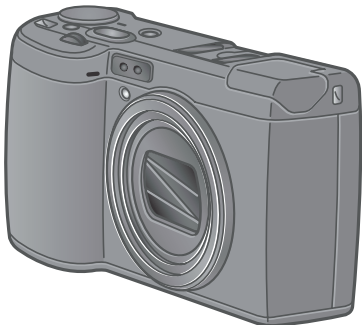

- 비디오케이블

텔레비전에서 이미지를 볼 때에 사용됩니다.

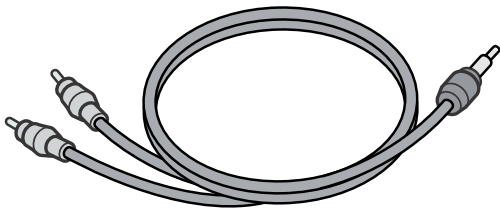

- USB케이블

카메라를 컴퓨터나 다이렉트 프린트에 대응한 프린터와 연결할 때 사용합니다.

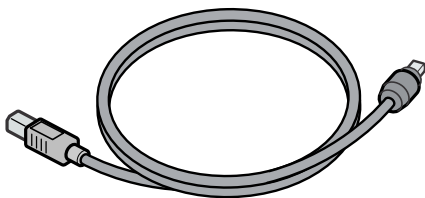

- 핸드스트라프

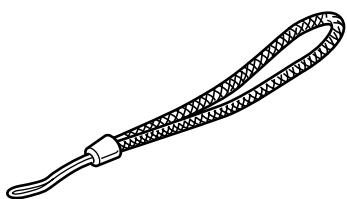

- 충전배터리

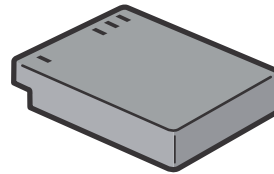

- 충전기

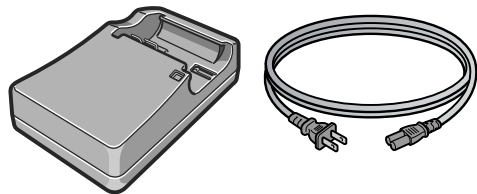

메모

핸드스트라프의 부착방법

스트라프의 앞쪽 끝을 카메라의 스트라프 부착부에 통과시켜 그림과 같이 부착합니다.

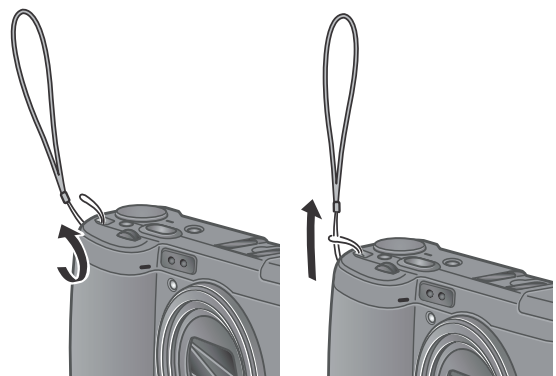

본 제품의 시리얼 번호는 본체 밑면에 기재되어 있습니다.

- 사용설명서 (카메라편 / 도입편)
(본서)



- 보증서 / 애용자 등록카드

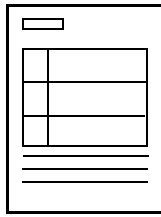

- 주의사항



- Caplio Software CD-ROM

소프트웨어와 [사용설명서 (소프트웨어편)] 이 포함되어 있습니다 .



- Adobe Photoshop

Elements(체험판) CD-ROM

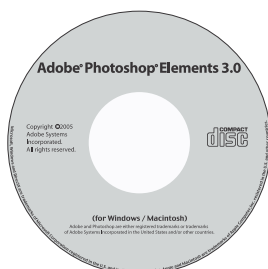

별매품에 관하여

- 케이블 스위치 (CA-1)

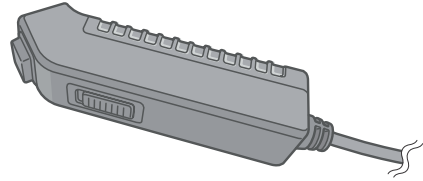

- AC 어댑터 (AC-4c)

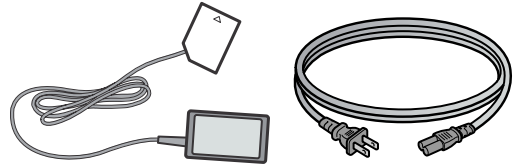

- 충전배터리 (DB-60)

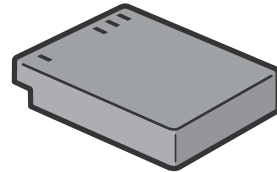

- 충전기 (BJ-6)

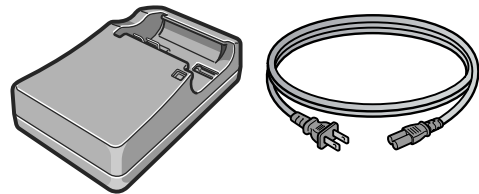

- PC 카드 어댑터 (FM-SD53)

- SD메모리카드 (시판)

GR DIGITAL 전용 별매품에 대하여

- 와이드 컨버전 렌즈 (GW-1)

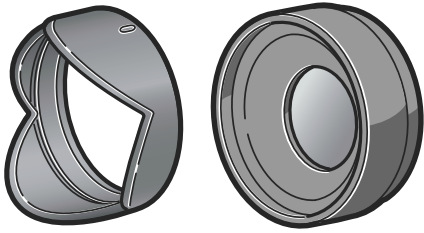

배율 0.75배의 와이드 컨버전 렌즈입니다. 21mm 상당(35mm 환산시)에서 촬영이 가능합니다. 후드 & 어댑터와 병용해서 사용합니다. (케이스 부속)

- 후드 & 어댑터 (GH-1)

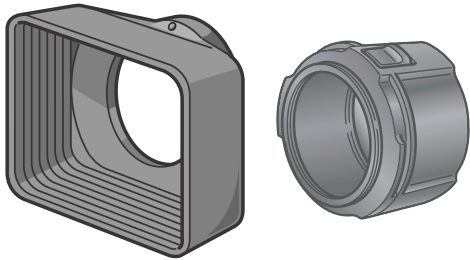

태양의 빛이 렌즈에 닿는 것을 방지하는 후드와 \varnothing 37mm 범용 필터 등을 장착하기 위한 어댑터의 세트입니다.

- 외부 파인더 (GV-1)

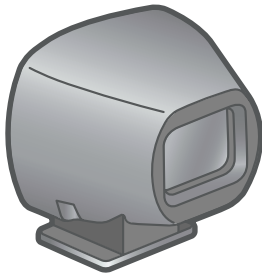

핫슈에 장착하는 광학 파인더입니다. 21mm와 28mm(35mm 환산시)용 프레임이 부속되어 있습니다. (케이스 부속)

- 소프트케이스 (GC-1)

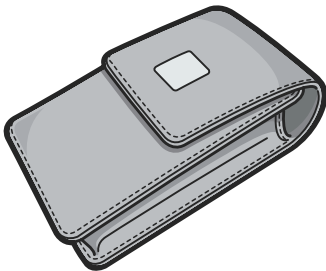

- 넥 스트랩 (GS-1)

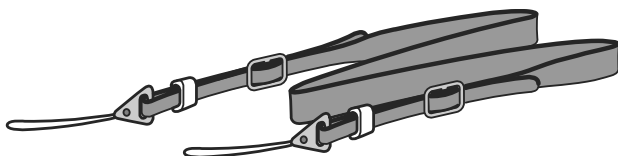

별매품에 관하여

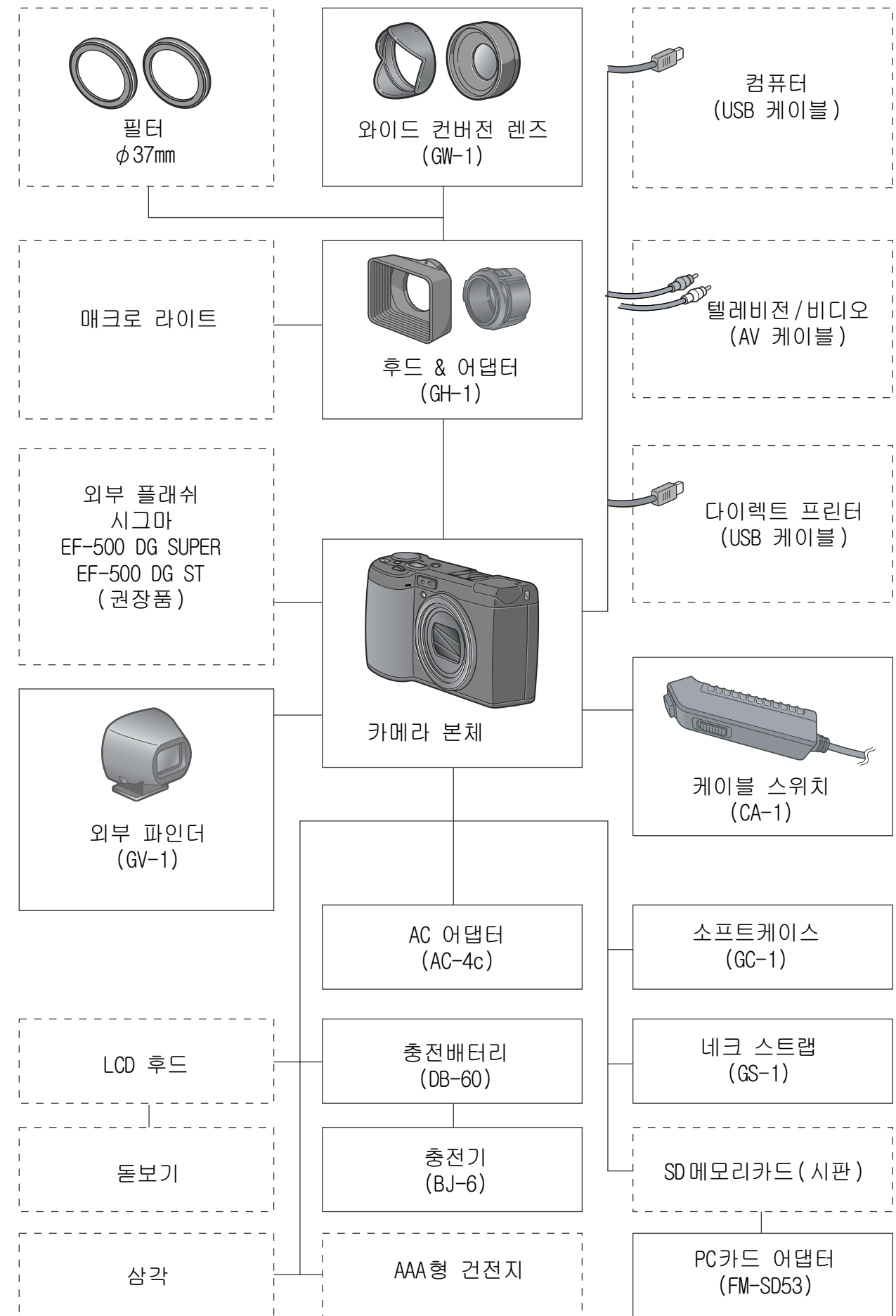

□ 옵션품

□ 범용품

카메라의 각부분의 명칭

카메라 본체

앞면

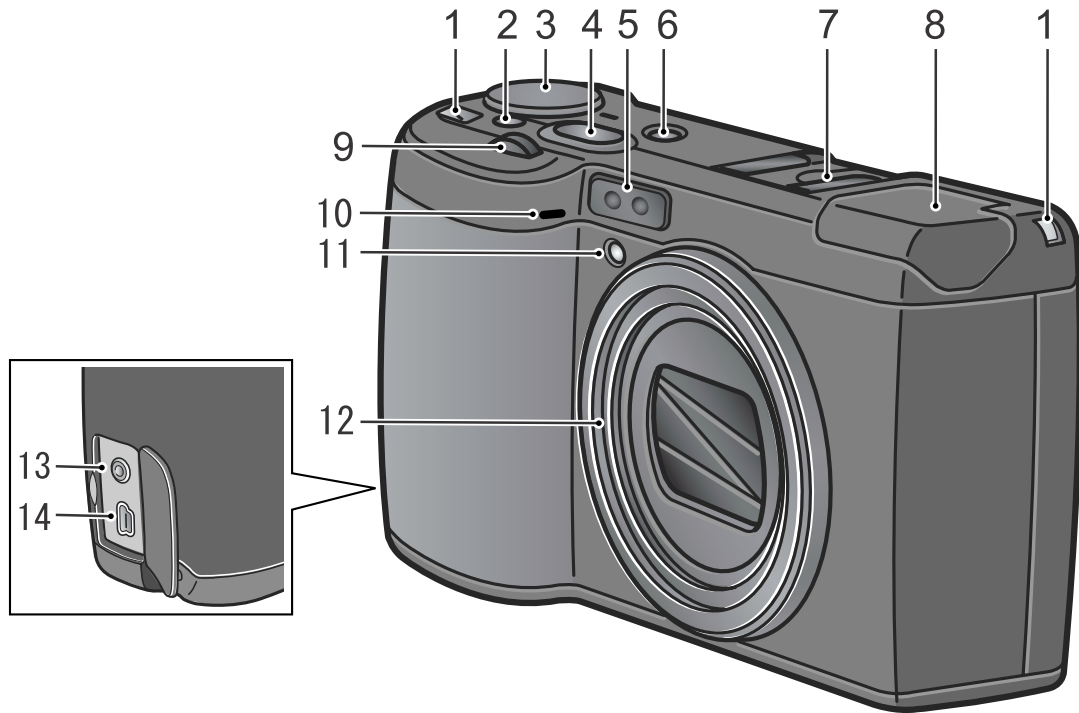

	이름	참조페이지
1	스트랩 부착부	P. 10
2	해제 버튼	P. 16
3	모드다이얼	P. 16
4	셔터버튼	P. 34
5	AF 창	-
6	전원스위치	P. 29
7	핫 슈	P. 45
8	플래쉬 발광부	P. 44
9	Up/down 다이얼	P. 16
10	마이크	P. 108
11	AF 보조광	P. 145
12	렌즈	P. 34
13	비디오출력단자	P. 54
14	USB 단자	P. 161

! 주의사항

고장의 원인으로 될 수 있기 때문에 마이크나 스피커의 구멍을 바늘같은 것으로 찌르지 마십시오 .

뒤면

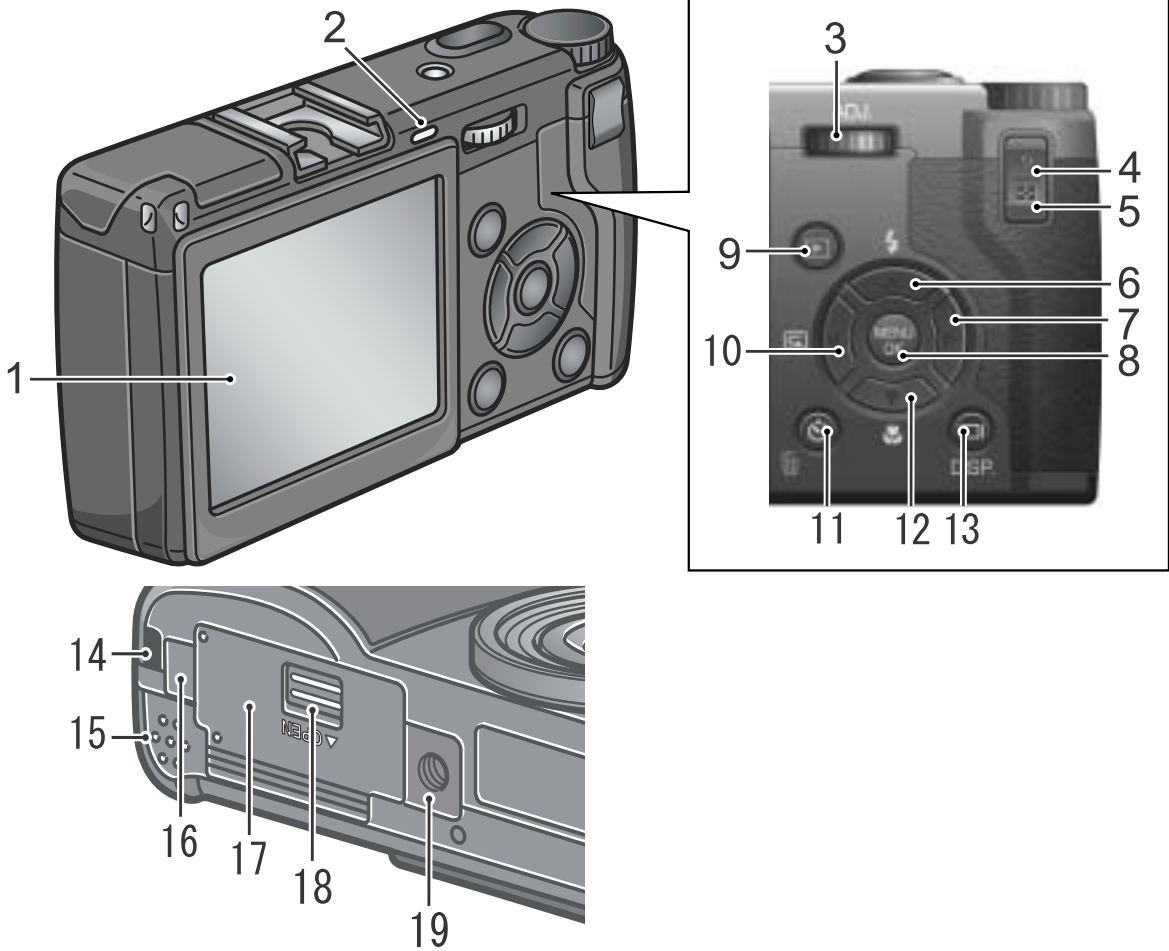

	이름	참조페이지		이름	참조페이지
1	액정모니터	-	11	🗑️ (삭제) / ⌚ (셀프타이머) 버튼	P.56 P.95
2	오토포커스 / 플래쉬램프	P.37 P.44	12	▼/🌸 (매크로) 버튼	P.43
3	ADJ. 버튼	P.65	13	⏏ (DISP.) 버튼	P.32
4	Q (확대표시) 버튼	P.42 P.53 P.147	14	스트라프 부착부	P.10
5	☑ (섬네일표시) 버튼	P.42 P.52 P.147	15	스피커	P.107 P.109
6	▲/⚡ (플래쉬) 버튼	P.44	16	전원 (DC 입력) 케이블커버	P.26
7	▶ 버튼	-	17	건전지 / 카드 덮개	-
8	MENU/OK 버튼	P.68 P.110	18	해제 레버	P.23 P.25 P.28
9	⏮ (재생) 버튼	P.49	19	삼각다리 나사구멍 (밀면)	-
10	⏪/📷 (쿼리뷰) 버튼	P.48			

모드 다이얼을 사용하는 방법

카메라 상부에는 모드 다이얼이 있습니다. 촬영, 재생(정지화를 볼 때), 설정 변경 등의 카메라 조작은 이 모드 다이얼을 바꾼 후에 합니다.

1. 해제 버튼을 누르면서 모드 다이얼을 돌려 사용하는 모드 마크에 맞춘다

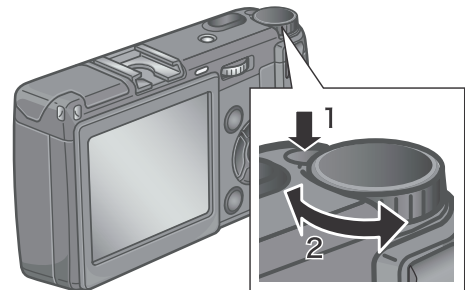

모드 다이얼의 마크와 기능

마크	모드명	기능	참조페이지
SCENE	SCENE 모드	음성 기록, 문자 촬영이 가능합니다.	P.47
M	수동 노광 모드	셔터스피드와 조리개를 수동으로 설정할 수 있습니다.	P.97
A	조리개 우선 모드	조리개를 수동으로 설정할 수 있고 그 조리개에 맞춰서 자동으로 셔터스피드가 설정됩니다.	P.96
P	프로그램 시프트 모드	조리개와 셔터스피드의 조합을 변경할 수 있습니다.	P.99
	촬영 모드	정지화를 촬영할 수 있습니다.	P.36
	동화상 모드	동화상을 기록할 수 있습니다.	P.105

업다운 다이얼 /ADJ. 다이얼

업다운 다이얼, ADJ. 다이얼을 사용하면 ▲▼◀▶ 버튼으로 다양한 조작을 간단히 실행할 수 있습니다. 업다운 다이얼, ADJ. 다이얼은 그림과 같이 돌립니다.

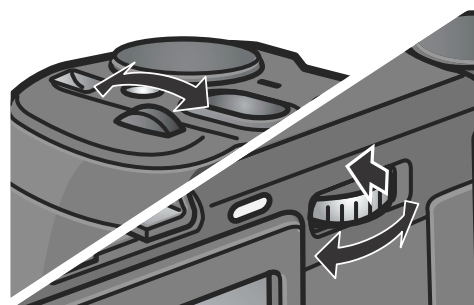

참조

업다운 다이얼 /ADJ. 다이얼로 가능한 조작에 관하여 → P.193

액정모니터의 표시에 관하여

촬영할 때의 화면

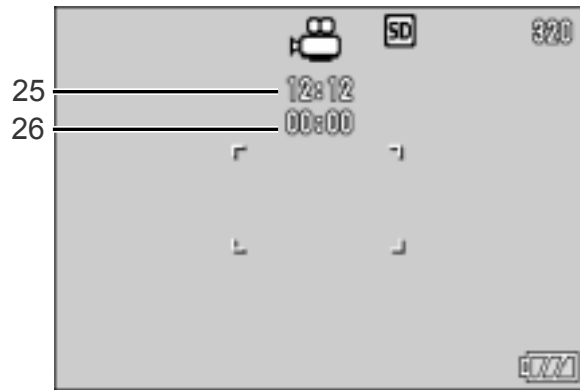
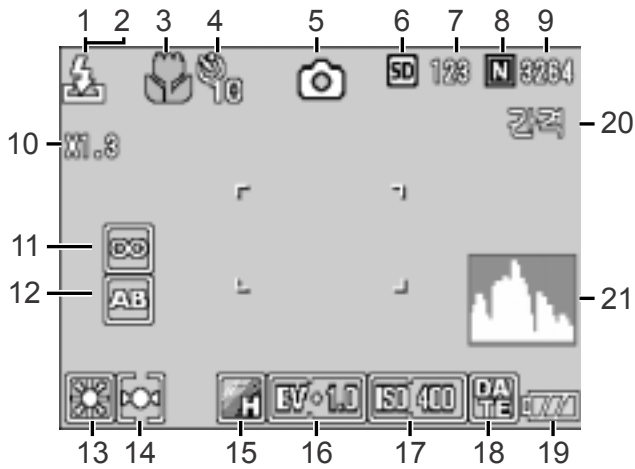

(셔터버튼 절반만 눌렀을 때의 화면)

정지화상모드

동화상모드

	이름	참조페이지		이름	참조페이지
1	플래쉬	P.44	14	측광방식	P.77
2	외부 플래쉬 발광	P.45	15	화상설정	P.78
3	매크로촬영	P.43	16	노출보정	P.87
4	셀프타이머	P.95	17	ISO 감도	P.91
5	모드의 종류	-	18	날짜 / 시간	P.86
6	기록위치	P.22	19	전지	P.19
7	나머지기록매수	P.192	20	인터벌촬영	P.83
8	화질	P.69	21	히스토그램	P.33
9	화상사이즈	P.69	22	손떨림주의	P.35
10	디지털 줌	P.42	23	조리개치	P.37
11	포커스	P.72	24	셔터스피드	P.37
12	오토브래킷	P.80	25	나머지기록시간	P.192
13	화이트밸런스	P.88	26	기록시간	P.192



메모

- 기록할 수 있는 나머지 매수는 촬영하는 피사체에 따라 파일 용량이 증감되므로 실제로 촬영할 수 있는 매수와 다를 수 있습니다 .
- 같은 용량의 카드도 메이커나 종류 , 촬영 조건에 따라 촬영 매수 등의 값이 다를 수 있습니다 .
- 연속 촬영 (녹음) 시간은 카드의 종류 , 용량 , 성능 등에 따라 다릅니다 .
- 기록할 수 있는 나머지 매수가 1 만장 이상일 때는 「9999」로 표시됩니다 .

재생할 때의 화면

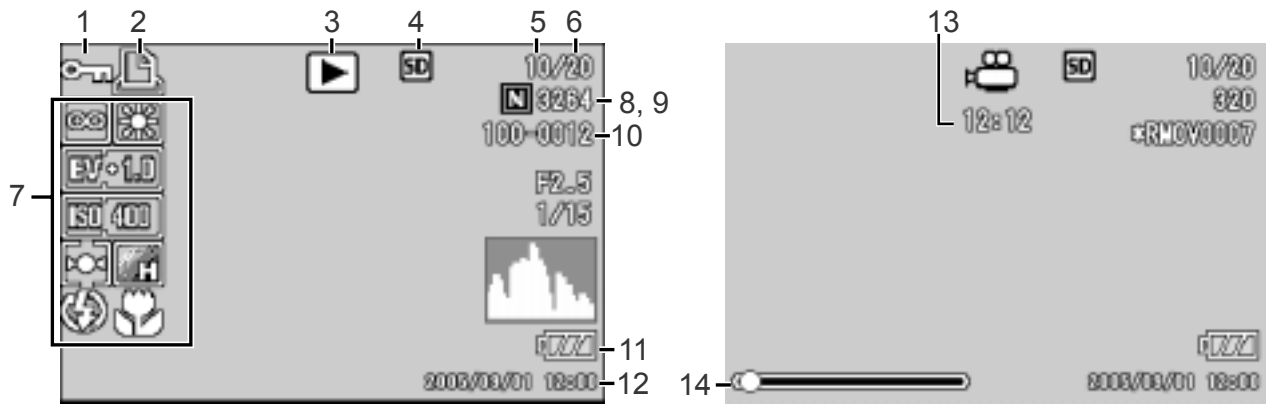

정지화상모드

동화상모드

1	프로텍트	P. 112	8	화질	P. 69
2	DPOF	P. 115	9	화상사이즈	P. 69
3	모드의 종류	-	10	파일번호	-
4	재생위치	P. 49	11	전지	P. 19
5	재생파일수	-	12	촬영한 날짜	P. 86 P. 134
6	총파일수	-	13	기록시간 또는 경과시간	-
7	촬영시 (기록시) 의 설정	-	14	인디케이터	-



메모

카메라 사용중에 LCD 모니터는 카메라의 상태나 작동설명에 관한 메시지를 표시하기도 합니다 .

촬영준비를 하자

전원을 넣어 촬영할 수 있도록 준비합니다.

메모

본 카메라를 이미 사용했다면 배터리를 제거하거나 장착하기 전에 아래의 절차에 따라서 전원이 꺼져있는지 확인하십시오.

1. LCD 모니터가 꺼져있는지 확인한다
2. 1을 확인한 후 렌즈 배리어(보호판)이 닫혀 있는 것을 확인한다.

전원을 오프로 하는 방법에 관해서는 P.29 을 참조하십시오.

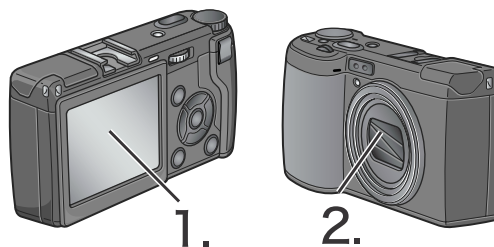

1

인차 사용하고 판매

사용가능한 전지

카메라에는 아래의 건전지를 사용할 수 있습니다. 용도에 따라 구별하여 사용하십시오.

• 충전배터리 DB-60

리튬이온 건전지입니다. 배터리 충전기(별도판매)로 충전해서 반복사용할 수 있으므로 경제적입니다. 지속시간이 길어서 여행시 등에 편리합니다.

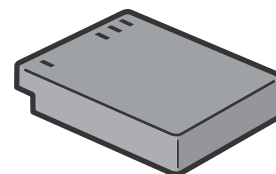

• AAA형 알카라인 건전지(시판)

어디서나 쉽게 구할 수 있어 여행시 등에 편리합니다.

하지만 저온환경에서는 촬영가능매수가 적어지므로 건전지를 따뜻하게 해서 사용하십시오. 카메라를 장기간 사용시에는 충전배터리의 사용을 권장합니다.

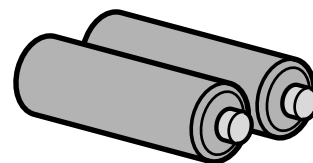

• AAA형 옥시라이드 건전지(시판)

충전식이 아닙니다만, 디지털 카메라에서 사용할 경우, AAA형 알칼리 건전지에 비교해서 지속시간이 길고 편리합니다.

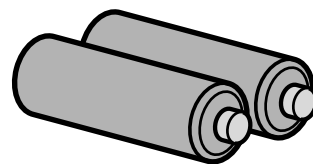

• AAA형 니켈수소 전지(시판)

충전과 방전을 반복해서 계속 사용할 수 있으므로 경제적입니다. 충전은 시장에서 판매하는 충전기를 사용하십시오.

구입한 직후 또는 한달이상 사용하지 않고 방치한 경우 배터리는 화학작용을 일으키지 않아서 전원을 공급하지 않는 경우가 있습니다.

그런 경우에는 사용하기 전에 배터리를 두 세번 재충전해 주십시오. 카메라를 사용하지 않더라도 배터리는 자체 방전되므로 사용하기 전에 재충전해 주십시오.

또한 전지 밖에도 AC어댑터(별도 판매)를 사용하십시오.

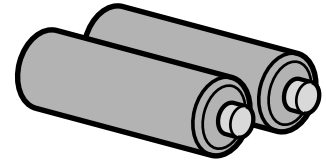

사용할 수 없는 전지

카메라에는 다음 전지를 사용할 수 없습니다.

- 망간 건전지(R03)
- 니켈카드뮴 전지



메모

• 찍을 수 있는 이미지의 숫자

건전지 종류	매수
충전배터리 (DB-60)	약 250 매
AAA 알카라인 건전지	약 30 매

- CIPA기준에 기초를 두는(매수는 23섭시도, 약 30초간격, 2회에 1회 플래시를 터뜨려 촬영한 경우입니다. 절전모드나 싱크로모드로 하면 촬영가능매수를 늘릴 수 있습니다).
- AAA 알카리 전지 의 탄의 수, 그것은 Matsushita Battery Co., Ltd.
- 촬영가능매수를 늘릴 수 있습니다.(→P.32)
- 매수는 카메라의 설정, 재생시 동작시간이 길어질수록 촬영가능한 시간이 줄어들며 매수가 적어집니다.



참조



- 충전배터리를 세트하려면→P.25
- AC 어댑터를 사용하려면→P.183

! 주의사항





- 장기간 카메라를 사용하지 않을 경우는 건전지를 빼고 카메라를 보관하십시오 .
- AAA 알카라인건전지의 수명은 브랜드와 출하 후 보관시간에 따라 달라지며 낮은 온도에서 사용시 AAA 알카라인 건전지의 사용이 짧아질 수 있습니다 .
- 니켈 수소 건전지는 충전이 되어있지 않으므로 사용 전에 충전해야 합니다 . 구입후나 장기간 보존후 충분히 충전되지 않을 수 있습니다 . 반복적으로 충전하여 사용해주시오 . 상세한 내용은 배터리 , 충전기의 설명서를 참조하십시오 .
- 카메라의 사용 후 건전지가 갑자기 뜨거워지는 경우가 있습니다 . 이런 경우 건전지를 빼기전에 카메라의 전원을 끄고 시원한곳에서 식혀주어야 합니다 .

건전지 소모량 표시

액정모니터의 왼쪽 아래에는 건전지의 소모량을 표시하는 마크가 표시되어 있습니다 . 소모량이 더 적어지기 전에 새로운 건전지를 준비해 주십시오 .

건전지마크	설명
 녹색	전지량이 충분히 있습니다 .
 녹색	건전지의 소모량이 적어져 있습니다 . 새로운 건전지를 준비해 주십시오 .
 오렌지색	건전지가 다 소모되었습니다 . 새로운 건전지를 넣어주시오 .

! 주의사항

- 니켈수소건전지를 사용할 때 건전지의 종류와 사용조건에 따라  마크가 표시되지 않거나  마크나  마크가 표시될 경우가 있습니다 . 사용설명서를 확인한 후 사용하십시오 .
- AC 어댑터를 사용하는 경우  가 나타나는 경우가 있습니다 . 이것은 고장이 아니며 계속해서 카메라를 사용하실 수 있습니다 .

SD 메모리카드에 관하여

찍은 정지화상은 카메라 본체에 내장되어 있는 메모리나 SD 메모리카드(시판)에 기록되어 있습니다. 내장메모리의 용량은 약 26MB입니다.

정지화·동영상·음성을 많이 찍고 싶을 경우나 고화질으로 찍고 싶을 경우에는 용량이 많은 SD 메모리카드를 사용하는 것이 편리합니다.

메모

이미지의 저장장소

SD 메모리카드가 없는 경우 카메라는 내장메모리로 이미지를 저장합니다. SD 메모리카드를 삽입하면 SD 메모리카드에 이미지가 저장됩니다.

본체뿐일 시	내장메모리에 기록
SD 메모리카드가 세트되어 있을 시	SD 메모리카드에 기록

주의사항

- SD 메모리카드를 삽입한 뒤에는 SD 메모리카드가 꼭 찬 경우에도 내장메모리에 데이터가 저장되지 않습니다.
- 카드의 금속단자부를 더럽히지 않도록 주의합니다.
- 새로운 SD 메모리카드는 초기화한 후에 사용하여 주십시오.

메모

이미지의 삭제가 되지 않도록 보호하기

SD 메모리카드의 쓰기 보호스위치를 "LOCK"으로 움직여서 설정을 해 놓으면 이미지의 예기치 못한 삭제를 보호해주며 다른 이미지들의 삭제와 포맷이 가능합니다. 중요한 이미지의 촬영 후 스위치를 "LOCK"에 위치해두기를 권장합니다.

"LOCK"에 설정하면 이미지를 촬영할 수도 없고 SD 메모리카드에 저장할 수도 없습니다. 촬영시에는 "LOCK"를 해제하십시오.

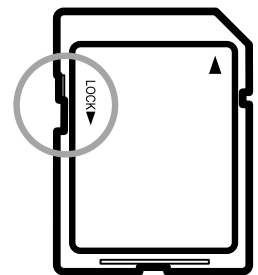

참조

- 재생시의 SD 메모리카드와 내장메모리의 전환에 관하여 → P.49
- 기록가능한 매수 → P.192
- SD 메모리카드를 초기화하려면 → P.124

SD 메모리카드 장착하기

본 카메라를 이미 사용했다면, SD 메모리카드를 장착하기 전에 전원이 꺼져있는지 확인해 주십시오.

1. 해제 레버를 OPEN 쪽으로 움직여서 배터리 / 카드 커버를 연다

2. 카드방향에 주의하며, 찰칵하고 소리가 날때까지 카드를 안으로 삽입한다

3. 배터리 / 카드 커버를 닫고 해제 레버를 OPEN과 반대측으로 움직여서 잠근다

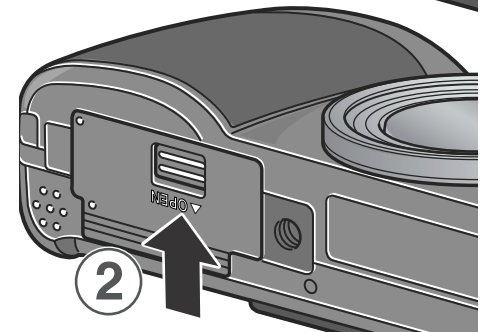
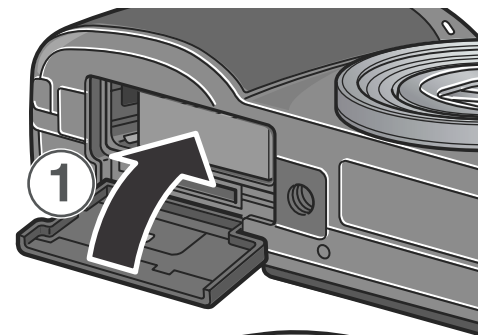
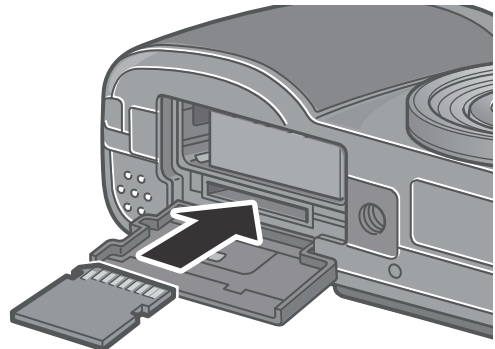
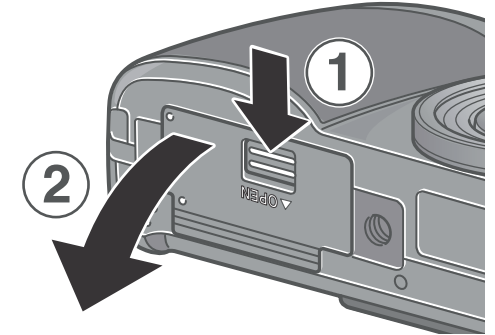

! 주의사항

해제 레버는 확실하게 움직여서 배터리 / 카드 커버를 잠가 주십시오.

📁 참조

SD 메모리카드를 초기화하려면 → P.124

충전배터리를 충전한다

충전배터리는 사용하기 전에 충전할 필요가 있습니다.

1. 충전배터리의 양극과 충전기의 양극을 맞추어서 세트한다.

이 때, 전지 라벨면은 위로 합니다.

! 주의사항

양극과 음극을 반대로 세트하지 마십시오

2. 콘센트에 충전기를 꽂는다

충전이 시작되고 아래 표와 같이 충전할 수 있습니다. 충전이 끝나면 전원 플러그를 콘센트에서 뽑으십시오.

배터리의 잔용량에 따라 충전 시간은 다릅니다.

충전램프	내용
점등	충전시작
소등	충전완료
점멸	충전기 또는 배터리의 이상 (콘센트에서 뽑고, 배터리를 충전기에서 빼십시오.)

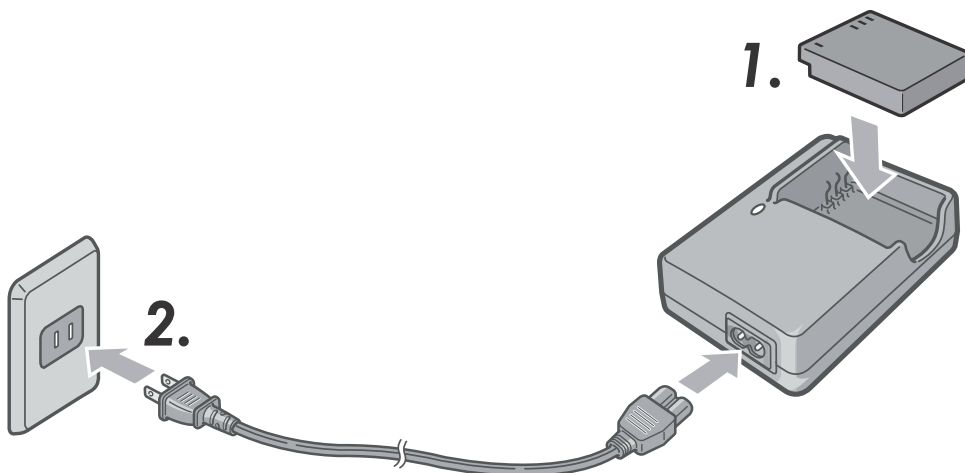

충전 건전지 삽입하기

충전배터리 (DB-60)는 이 카메라에서 사용할 수 있는 배터리입니다. 그는 지속시간이 길고 재충전해서 반복적으로 사용할 수 있어 아주 편리합니다.

본 카메라를 이미 사용했다면 배터리를 장착하기 전에 전원이 꺼져있는지 확인해 주십시오.

1. 해제 레버를 OPEN 쪽으로 움직여서 배터리 / 카드 커버를 연다

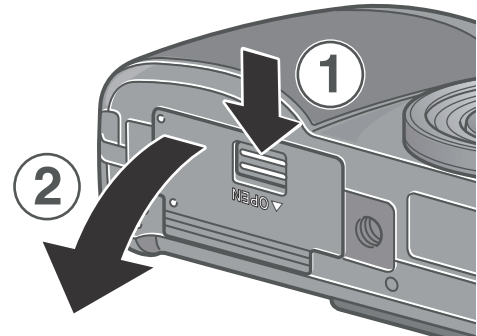

2. 충전 건전지를 삽입한다

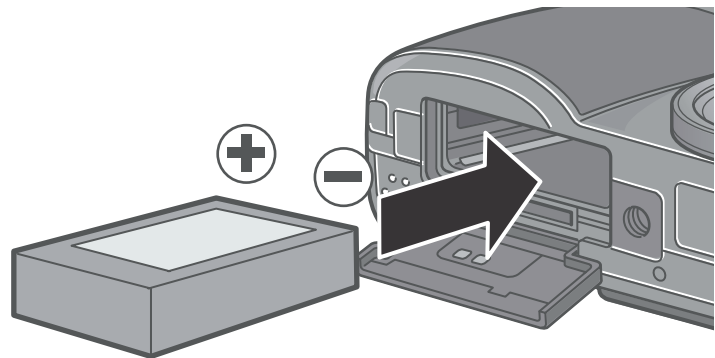

3. 배터리/카드 커버를 닫고 해제 레버를 OPEN과 반대측으로 움직여서 잠근다

! 주의사항

- 해제 레버는 확실하게 움직여서 배터리 / 카드 커버를 잠가 주십시오 .
- 카메라를 장기간 사용하지 않을 때는 건전지를 분리해 주시기 바랍니다
- 제거한 배터리는 건조하고 서늘한 곳에 보관하십시오 .
- 충전기 (개별판매) 로 충전건전지를 충전할 수 있습니다 .

충전건전지 충전시간	
DB-60	약 2 시간 (25°C)

충전 건전지를 제거하기

본 카메라를 이미 사용했다면, 배터리를 제거하기 전에 전원이 꺼져있는지 확인해 주십시오.

1. 해제 레버를 OPEN 측으로 움직여서 배터리 / 카드 커버를 연다
2. 충전 건전지를 뺀다
3. 배터리 / 카드 커버를 닫고 해제 레버를 OPEN과 반대측으로 움직여서 잠근다

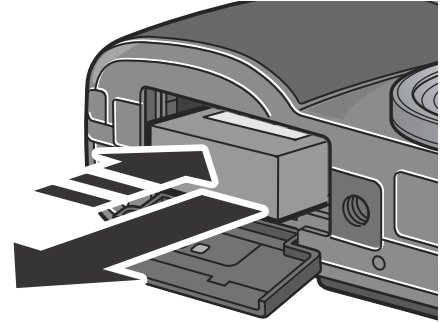

! 주의사항

제거한 배터리는 건조하고 서늘한 곳에 보관하십시오.

AC 어댑터를 사용할 때는

촬영이나 정지화면을 볼 때 장시간 사용하거나, 컴퓨터와 접속하는 경우에는, AC 어댑터(별매)를 접속시켜, 가정용 콘센트에서 전원을 공급하기를 권합니다.

본 카메라를 이미 사용했다면, AC 어댑터 배터리를 장착하기 전에 전원이 꺼져있는지 확인해 주십시오.

1. 해제 레버를 OPEN 측으로 움직여서 배터리 / 카드 커버를 연다
2. AC 어댑터용 배터리를 삽입한다
3. 전원 (DC 입력) 케이블커버를 열고 케이블을 밖으로 빼낸다

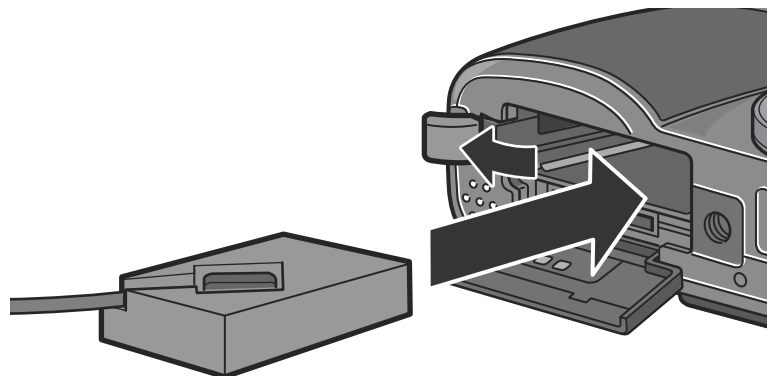

4. 배터리/카드 커버를 닫고 해제 레버를 OPEN과 반대측으로 움직여서 잠근다
5. 전원 플러그를 콘센트에 꽂는다

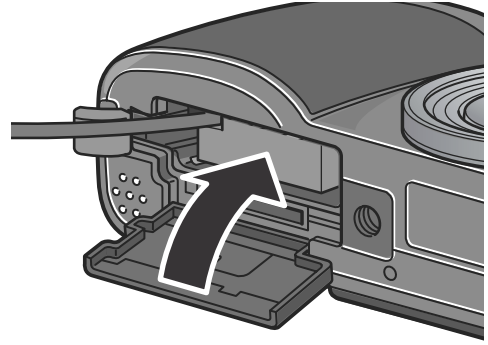

AC 어댑터 제거하기

본 카메라를 이미 사용했다면, AC 어댑터 배터리를 제거하기 전에 전원이 꺼져있는지 확인해 주십시오.

1. 콘센트에서 전원 플러그를 뺀다
2. 해제 레버를 OPEN측으로 움직여서 배터리/카드 커버를 연다
3. 건전지를 뺀다
4. 배터리/카드 커버를 닫고 해제 레버를 OPEN과 반대측으로 움직여서 잠근다



메모

- 해제 레버는 확실하게 움직여서 배터리 / 카드 커버를 잠가 주십시오 .
- 전원플러그나 접속케이블은 단단히 꽂아 주십시오 .
- 카메라를 사용하지 않을 때는 AC 어댑터를 카메라나 전원컨센트에서 뽑아두십시오 .
- 카메라 사용중에 AC 어댑터를 뽑거나 전원플러그가 컨센트에서 빠지거나 하면 데이터가 파손될 수 있습니다 .
- AC 어댑터를 사용하는 경우에는 전지잔량의 마크가 나타나지 않을 수 있습니다 .

건전지를 세트한다

본 카메라를 이미 사용했다면, 배터리를 장착하기 전에 전원이 꺼져있는지 확인해 주십시오.

1. 해제 레버를 OPEN 쪽으로 움직여서 배터리 / 카드 커버를 연다

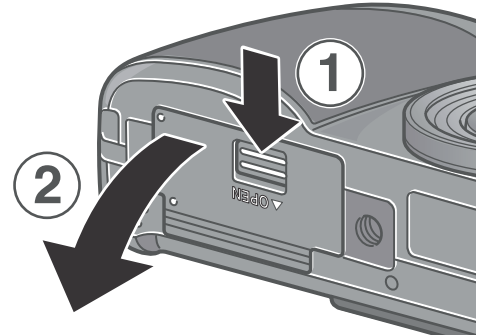

2. 건전지 방향에 주의하며 2개를 넣는다

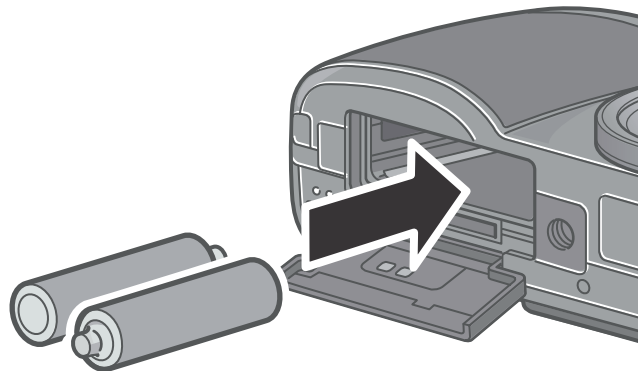

3. 배터리/카드 커버를 닫고 해제 레버를 OPEN과 반대측으로 움직여서 잠근다

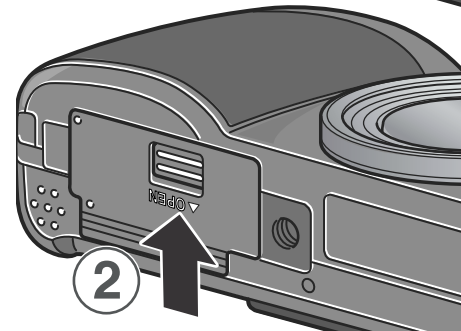
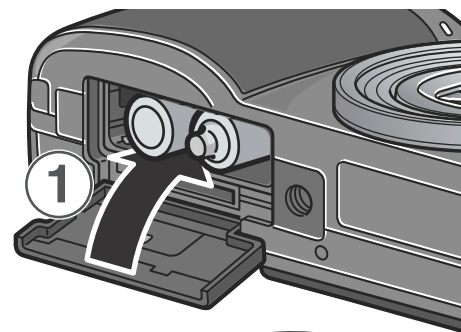

! 주의사항

해제 레버는 확실하게 움직여서 배터리 / 카드 커버를 잠가 주십시오.

전원을 온 / 오프한다

전원을 온으로 하려면

1. 전원 버튼을 누른다

기동음이 울리고 오토포커스 / 플래쉬램프가 몇초간 깜빡입니다 .



재생모드에서 사용할 때는

재생 버튼을 약 1초 이상 계속 누르고 있으면 재생 모드 상태에서 전원이 켜지고 카메라를 재생 모드에서 사용할 수 있습니다 .

전원을 오프로 하려면

1. 전원 버튼을 누른다

! 주의사항

- 재생 버튼으로 전원을 켜올 때는 한번 더 재생 버튼을 누르면 촬영 모드가 됩니다 .
- 플래쉬를 사용하는 설정으로 하면 플래쉬를 사용하지 않게 설정한 경우보다 전원을 온으로 한 후 촬영가능 상태가 될 때까지 시간이 오래 걸립니다 .

메모

오토 파워 오프에 관하여

설정된 시간내에 카메라의 버튼을 누르는 조작을 하지 않으면 절전하기 위해 자동적으로 전원이 오프로 됩니다 .(오토 파워 오프) 계속 카메라를 사용하고 싶을 때에는 일단 렌즈커버를 닫고 다시 한번 렌즈커버를 슬라이드하여 열어주십시오 .

참조

오토 파워 오프의 설정을 바꾸려면 → P.128

표시언어를 설정한다

처음으로 카메라의 전원을 온으로 했을 때 표시언어 (액정모니터에 표시되는 언어)의 설정화면이 나타납니다. 표시언어를 설정한 후 날짜시각 (화상에 날짜시각을 넣어 촬영할 때의 날짜시각의 설정)의 설정화면이 나타납니다. 먼저 이러한 설정을 진행하십시오. 설정을 진행하지 않고 촬영할 수 있지만 그후에 꼭 표시언어와 날짜시각의 설정을 진행하십시오. 이러한 설정은 셋 업화면에서 진행할 수 있습니다.



메모

셋 업화면은 모드다이얼을 셋 업에 맞추면 나타납니다.

1. 구입후 처음으로 전원을 ON으로 한다

설정을 취소할 경우에는 MENU/OK 버튼을 누릅니다. MENU/OK 버튼을 누르면 표시언어의 설정이 취소되고 날짜시각의 설정화면이 나타납니다.

2. ▲▼◀▶버튼을 눌러 표시언어를 선택한다

3. MENU/OK 버튼을 누른다

표시언어가 설정되고 날짜시각의 설정화면이 나타납니다.



참조

셋 업화면에서 표시언어와 날짜시각을 설정하려면 [표시언어를 변경한다 (LANGUAGE)], [날짜시각을 설정한다] 를 참조하십시오.

날짜시각을 설정한다

처음으로 카메라의 전원을 온으로 했을 때 날짜시각의 설정화면이 나타납니다.

1. ▲▼◀▶버튼을 눌러 년/월/일/시 / 분을 선정한다

▲▼버튼으로 수치를 변경하고 ▶ 버튼으로 항목을 이동합니다.



출하시의 설정

2. [격식]에서 날짜시각의 서식을 선택한다

▲▼버튼으로 서식을 선택합니다.

3. 화면 아래의 표시를 확인하고 MENU/OK버튼을 누른다

날짜시각이 설정됩니다.
이 화면에서 DISP. 버튼을 누르면 설정을 취소할 수 있습니다.



메모

- 건전지를 꺼내고 1주일정도 경과하면 설정한 날짜 / 시각이 리셋되므로 다시 설정을 해 주십시오.
- 날짜를 저장시키려면 충분히 충전된 전지를 카메라에 2시간 이상 세트해 놓으십시오.

참조

- 설정한 날짜를 나중에 수정하려면 → P.134
- 날짜를 출력하여 촬영하려면 → P.86

화면표시를 전환한다

DISP. 버튼을 누르면 마크 표시 / 표시없음을 바꾸는 화면의 표시정황을 전환할 수 있습니다.

DISP. 버튼은 1번 누를 때마다 히스토그램 표시 → 그리드가이드 표시 → 표시없음 → 액정모니터 오프 → 통상의 마크 표시 → 히스토그램 표시 → ...로 바꿉니다.

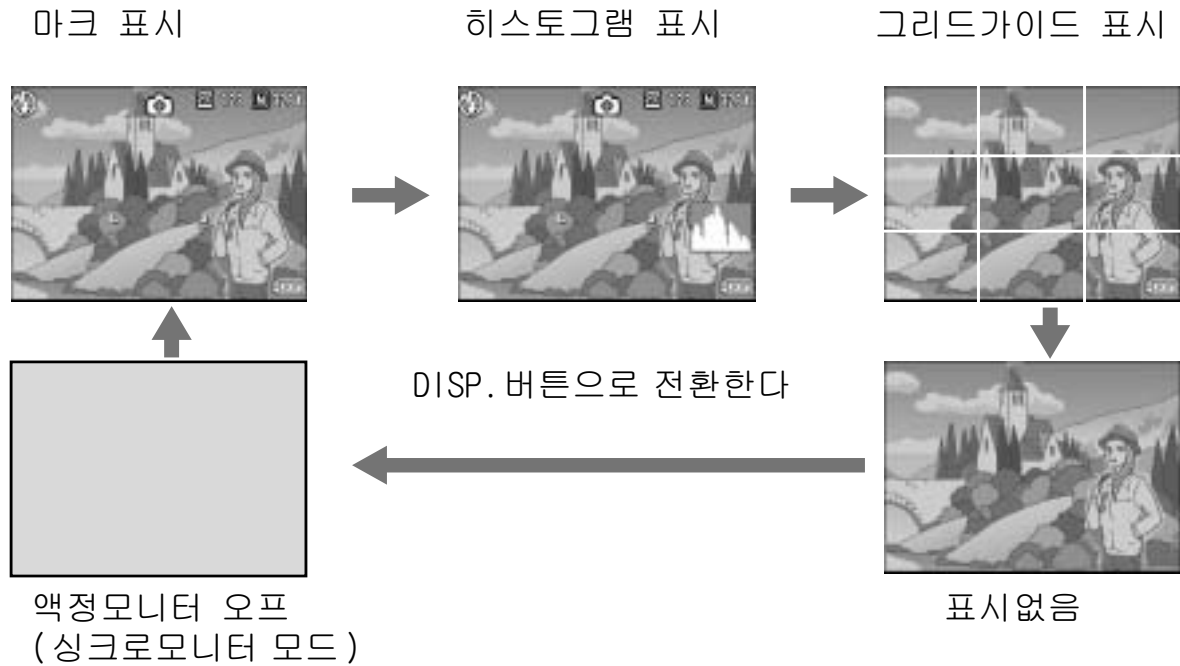

화면의 밝기를 최대로 한다

DISP. 버튼을 계속 누르면 화면의 밝기가 최대값이 됩니다.

밝기를 최대로 했을 때에 DISP. 버튼을 계속 누르고 있으면 LCD 밝기조절 (P. 126)에서 설정한 밝기로 되돌아갑니다.

용어설명

그리드가이드 표시

액정모니터에 촬영시의 보조선이 나타나지만 실제의 화상에는 기록되지 않습니다.

싱크로모니터 모드

카메라가 작동중일 때를 제외하고 LCD 모니터를 꺼짐으로 합니다. 이 모드는 전력 소모를 줄이는 데에 효과적입니다. 이 모드로 셔터 해제 버튼을 반눌림하면 LCD 모니터가 켜집니다. 계속해서 셔터 해제 버튼을 완전히 누르면 LCD 모니터에 촬영 이미지를 표시하고 그리고나서 LCD 모니터를 오프로 합니다.

히스토그램표시에 관하여

히스토그램표시로 하면, 액정모니터 화면의 왼쪽 위에 히스토그램이 표시됩니다.

히스토그램은, 종축은 회소수, 횡축은 왼쪽으로부터 샷드(어두움), 중간치, 하이라이드(밝음)이란 밝기의 계층을 나타내는 그래프입니다.

히스토그램을 활용함으로써, 주위의 밝음으로 인해 액정모니터의 보는법에 영향받지 않으며, 화상의 밝은 정도를 판단할수 있습니다. 또한, 화상이 새하얗게 되거나 새까맣게 되는 것을 방지하는데 도움이 됩니다.

히스토그램에서, 오른쪽만 그래프가 올라가고, 딱것은 하나도 변화가 없을 때, 하이라이트부분만 회소수가 많아져 노출오바된 화상입니다.



또한, 오른쪽만 그래프가 올라가면, 샷드부분만 회소수가 많아져, 노출안더의 화상으로 됩니다.

노출보정을 진행하여 적당한 노출로 조절합시다.



메모

- LCD모니터에 표시되는 히스토그램은 단지 참고를 위한 것입니다. 촬영 조건(플래쉬가 필요하거나, 주변광이 어둡다거나, 등등)에 따라, 히스토그램에 표시된 노출레벨은 촬영 이미지의 밝기에 대응하지 않을 수도 있습니다.
- 노출보정은 그 한계가 있습니다. 그러므로 반드시 최상의 결과를 얻을 수 있다고는 할 수 없습니다.
- 중앙부분에 피크가 있는 히스토그램은 반드시 여러분의 특수한 요구에 맞추기 위한 최상의 결과를 제공하지는 않습니다. 예를 들면, 의도적으로 노출을 적게 또는 과다하게 하고자하는 경우 조정이 필요합니다.

참조

노출보정에 관하여 P.87

촬영하자

준비가 되었으면 바로 촬영해봅시다.

카메라 잡는 법

최상의 사진을 찍으려면 아래 그림대로 카메라를 잡으십시오.

1. 카메라를 양손으로 단단히 잡고 양팔꿈치를 가볍게 몸에 붙인다

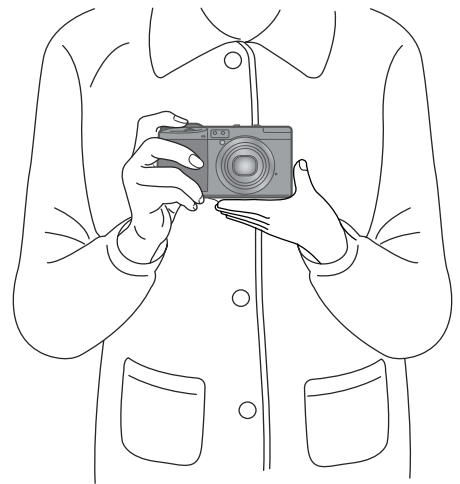

2. 셔터버튼에 손가락을 댄다

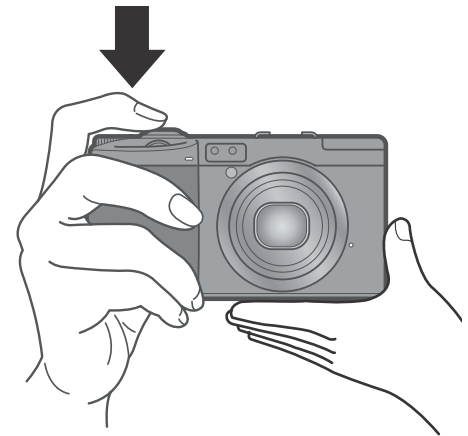

메모

손가락이나 머리카락, 스트라프 등이 렌즈나 플래시발광부에 걸리지 않도록 합니다.

손떨림을 막으려면

셔터버튼을 눌렀을 때 카메라가 움직이면 정지화상이 선명하게 찍히지 않습니다(손떨림). 액정모니터에 () 표시가 나타나면 현재 상태에서는 카메라가 흔들리고 있으므로 사진을 찍으시면 안됩니다.

손떨림을 방지하기 위해서는 카메라를 양손으로 확실히 잡고 촬영하거나 삼각다리를 사용합니다.

또, 다음과 같은 경우에는 손떨림이 일어나기 쉬우므로 주의합니다.

- 플래시를 사용하지 않고 어두운 장소에서 촬영하는 경우
- 플래시 싱크로 (→ P.44)를 사용하여 어두운 장소에서 촬영하는 경우
- 디지털 줌(→P.42)을 사용해서 촬영한다.

손떨림 마크()가 표시되면 다음과 같이 시도해 봅시다.

- 플래시를 사용한다 (플래시모드를 「강제발광」으로 한다)(→P.44)
- ISO감도를 올려 본다 (→ P.91)
- 셀프타이머를 사용한다 (→ P.95)

순간을 놓치지 않는 촬영법 (완전누름)

셔터버튼은 2단계로 되어 있습니다.

한꺼번에 셔터버튼을 다 누르는 조작을 “완전누름” 이라고 하고 절반만 누르는 조작을 “절반누름” 이라고 합니다.

완전누름으로 촬영하면 고속으로 핀트조절이 진행되어 셔터찬스를 놓치지 않는 촬영을 할 수 있습니다.

1. 전원이 켜져 있는 것을 확인하고 모드 다이얼을 , P, A, M 중 어느 하나에 맞춘다



2. 액정모니터를 보면서 구도를 정한다



3. 피사체가 중앙에 오도록 하여 셔터버튼을 가만히 꼭 누른다

카드 기입 중에는 오토포커스 / 플래시 램프가 점멸됩니다 .



메모

- 촬영된 정지화상은 잠시동안 정지상태로 액정모니터에 나타나며 기록됩니다 .(P. 131)
- 완전누름의 경우에는 손이 떨리기 쉬우므로 카메라를 두손으로 꼭 잡고 촬영해 주십시오 .

핀트맞추기를 확인하고 찍는다 (반누름)

절반누름을 사용하는 경우에는 절반 누르면 자동적으로 핀트맞춤이 진행되며 셔터버튼을 끝까지 누르면 촬영됩니다.
피사체가 중앙에 있지 않을 때 촬영하기 편리합니다. (→P.40)

1. 전원이 켜져 있는 것을 확인하고 모드 다이얼을 , P, A, M 중 어느 하나에 맞춘다



2. 경우에 따라서는 몇 개의 프레임이 표시됩니다

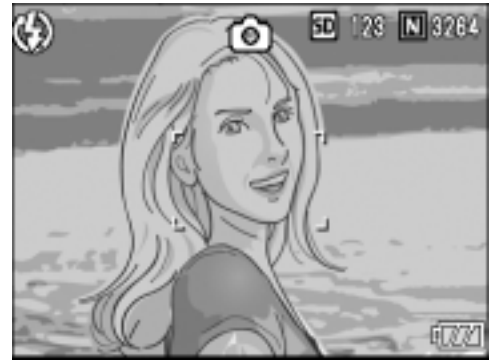

3. 피사체가 중앙에 오도록 해서 셔터버튼을 반만 누른다



화면 오른쪽 끝에 F 값 (조리개 값) 과 셔터스피드가 표시됩니다 .
핀트가 맞추어지고 노출 , 화이트밸런스가 고정됩니다 .
핀트가 맞지 않을 경우에는 액정모니터 중앙부의 테두리는 빨갈게 점등하며 , 액정모니터 오른쪽 위의 오토 포커스 / 플래쉬 램프가 녹색으로 점멸합니다 .

오토포커스 / 플래쉬 램프

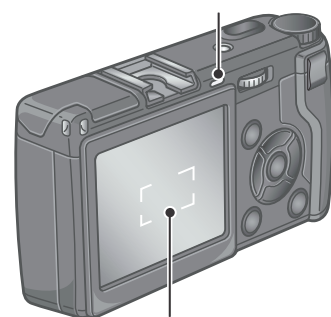

프레임

	프레임 색	오토포커스 / 플래쉬 램프
핀트 맞추기 전	WHITE(흰색)	OFF
핀트가 맞은 상태	GREEN(녹색)	ON (녹색)
핀트가 맞지 않은 상태	RED(적색)	깜빡임 (녹색)

최대 5 점으로 거리를 측정하고 어느 위치에 핀트를 맞추고 있는지 녹색 테두리로 표시합니다 .



참조

매크로촬영시에 핀트를 맞추는 위치를 지정하고 싶을 경우는 AF 타겟이동기능을 사용합니다 . (→ P.94)

4. 셔터버튼의 손가락을 그대로 지 곳이 끝까지 누른다

카드 기입 중에는 오토포커스 / 플래쉬 램프가 점멸됩니다 .

촬영된 정지화상은 잠시 액정모니터에 정지상태로 표시되고 기록이 이루어집니다 .





메모

핀트를 맞추기 어려운 피사체

다음과 같은 피사체는, 핀트가 맞추어지지 않는 경우가 있습니다.

- 콘트라스트가 없는 것 (하늘, 흰벽, 자동차의 본넷등)
- 선만 있고, 울룩불룩하지 않은 것
- 움직임이 빠른 것
- 어두운 곳의 물건
- 강한 역광 및 반사광이 있는 것
- 형광등의 번쩍거림이 있는 것

이와 같은 피사체를 촬영할 때는, 찍고 싶은 피사체와 같은 거리에 있는 다른 피사체에 핀트를 고정시키고 나서 촬영하십시오. (P.40)

- 손떨림을 막기 위해 셔터버튼을 누를 때는 가만히 누릅니다.
- 오토포커스의 측정 중에는 액정모니터에 표시되는 십자 모양의 중앙부에 있는 흰 점이 점멸합니다.
-  마크는 카메라가 흔들리고 있음을 나타냅니다. 카메라를 고정시키고 카메라의 포커스를 다시 잡으십시오.
- 어두운 곳에서의 촬영은 핀트맞추기의 성능(오토포커스의 정밀도)를 높이기 위하여 촬영직전에 플래쉬가 예비발광할 수 있습니다. 그러나 밝은 곳에서의 촬영이나 피사체까지의 거리가 멀 때 플래쉬모드가 발광금지로 설정되어 있을 경우에는 예비발광은 진행되지 않습니다.
- 셋 업화면에서 [화상확인시간] 이 오프로 설정되어 있을 때는 촬영된 액정모니터에 표시되지 않습니다.



참조

- 화상확인시간을 변경하려면 → P.131
- 핀트를 맞추는 방식을 변경하려면 → P.72

피사체가 중앙에 없을 때 (포커스룩으로 찍는다)

피사체가 구도의 중앙에 없을 때에는 핀트 조정후 구도를 잡습니다. (포커스룩)

예: 핀트를 인물에 맞추고 배경의 정보를 촬영하고 싶을 때

찍고 싶은 범위

핀트를 맞추고 싶은 피사체



최종화상

1. 전원이 켜져 있는 것을 확인하고 모드 다이얼을 , P, A, M 중 어느 하나에 맞춘다
2. 피사체가 액정모니터 중앙에 오도록 하고 셔터버튼을 반만 누른다
 화면 오른쪽 끝에 F 값 (조리개 값) 과 셔터스피드가 표시되며, 핀트가 맞추어 집니다.
3. 반누름한채로 카메라를 움직여 구도를 결정한다



4. 셔터버튼을 그대로 가만히 꼭 누른다



메모

매크로촬영시에 AF 타겟이동기능을 사용하면 카메라를 움직이지 않고 포커스록을 진행할 수 있습니다 . 삼각다리를 사용할 때 아주 편리합니다 .



참조

- 매크로촬영에 관하여→ P.43
- AF 타겟이동기능에 관하여→ P.94

디지털 줌을 사용해서 촬영한다

셋업메뉴에서 디지털 줌 기능을 온으로 하면 (→ P.146), 디지털 줌 기능을 사용할 수 있습니다. 디지털 줌 기능이 켜져 있을 때는 Q 버튼을 누르면 피사체를 확대해서 찍을 수 있습니다.  버튼을 누르면 확대한 피사체를 축소할 수 있습니다. 또한, 디지털 줌에서는 최대 약 4배까지 확대할 수 있습니다.

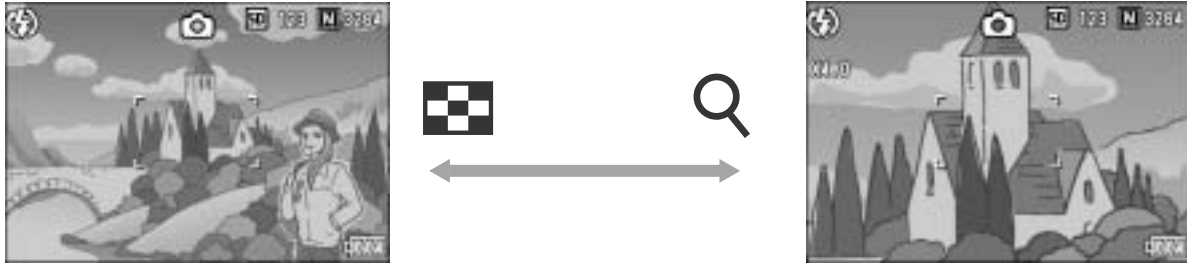

1. 촬영가능한 상태에서 Q 버튼이나 버튼을 누른다

액정모니터에 배율이 표시됩니다.



2. 구도를 잡고 셔터버튼을 반누름한다

3. 셔터버튼을 끝까지 꼭 누른다



메모

- 디지털 줌 기능이 꺼져 있을 때에 셋업메뉴의 [줌 버튼 설정] 를 설정하면 Q  버튼에 노출보정, 화이트밸런스의 어느 것을 할당할 수 있습니다.
- [화질 · 사이즈] 가 RAW 모드일 때는 사용할 수 없습니다.

참조

- Q  버튼에 다른 기능을 할당하려면 → P.147
- 디지털 줌 기능의 온 / 오프 → P.146

근접촬영으로 찍어보자 (매크로 촬영)

🌸(매크로) 버튼을 사용하면 렌즈를 피사체에 근접시켜 촬영할 수 있습니다 (매크로 촬영).

최단 1.5cm 까지 근접시킬 수 있기 때문에 꽃이나 곤충등 작은 피사체의 촬영에 편리합니다 .



1. 촬영가능한 상태에서 🌸 버튼을 누른다

액정모니터의 중앙에 일순 🌸가 크게 표시된 후 화면의 왼쪽위에 🌸가 표시됩니다 .



2. 구도를 잡고 셔터버튼을 반누름한다

3. 셔터버튼을 끝까지 꼭 누른다

매크로모드를 해제하려면 🌸 버튼을 한 번 더 누릅니다 .

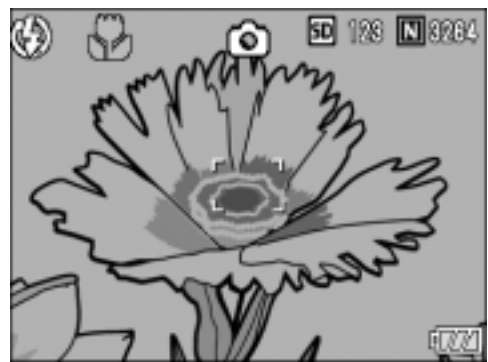







📝 메모

- 렌즈 선단에서 약 1.5cm까지(촬영 범위: 약 31×23 mm) 매크로 촬영이 가능합니다 .
- 매크로 촬영을 진행할 때에는 액정모니터로 피사체를 확인해주시시오 .
- 매크로 촬영을 진행할 때에는 카메라를 움직이지 않고 카메라의 버튼조작만으로 포커스록을 진행할 수 있는 AF 타겟이동기능을 사용할 수 있습니다 . 삼각다리를 사용할 때 아주 편리합니다 .(→ P.94)

플래시를 사용한다

⚡(플래시) 버튼을 사용하면 플래시 모드(발광, 발광금지등의 설정)를 전환할 수 있습니다. 구입시에는 발광금지로 설정되어 있습니다. 플래시 빛이 닿는 거리(렌즈 선단에서)는 ISO 설정이 AUTO의 상태로 약 0.2-3.0 m입니다.

플래시모드의 종류

	발광금지	플래시를 터뜨리지 않습니다.
	오토	역광이나 피사체가 어두울 때는 자동적으로 플래시가 터집니다.
	빨간눈	빨간눈 현상을 경감시키면서 플래시를 발광합니다.
	강제발광	촬영시에 반드시 플래시를 작동시킵니다.
	플래시 싱크로	셔터스피드를 느리게 해서 발광합니다. 인물이 들어간 야경을 촬영할 경우에 적합합니다. 삼각다리를 사용하는 것을 권장합니다.
	외부 플래시	외부 플래시를 사용할 수 있는 것을 나타냅니다.

1. 전원이 켜져 있는 것을 확인하고 모드 다이얼을 , P, A, M, SCENE 중 어느 하나에 맞춘다
2. ⚡(플래시) 버튼을 눌러 플래시모드를 전환한다

액정모니터의 중앙에 일순 플래시모드의 마크가 크게 나타났다가 왼쪽 위에 마크가 표시됩니다.

그 다음에 충전을 개시합니다. 플래시 충전중은 액정모니터가 꺼지고 플래시램프가 점멸합니다. 충전이 완료되면 점멸이 점등으로 바뀌고 촬영이 가능해집니다.

메모

- 어두운 장소에서는 촬영시에 자동으로 플래시 덮개가 올라옵니다. 사용 후에는 플래시 덮개를 수동으로 내려 주십시오.
- 리튬이온 전지 이외의 전지를 사용할 경우, 플래시 충전 중에는 액정모니터 표시가 꺼집니다.
- ⚡(플래시) 버튼을 눌러 변경할 때까지 설정내용은 유지됩니다.
- 동화상, 연속촬영에서는 발광금지로 됩니다.
- 플래시 발광시에는 AE/AF(자동노출/오토포커스)의 정밀도를 올리기 위해 2번 발광됩니다.
- 핫슈가 장비되어 있으므로 외부 플래시(시판)를 연결해서 사용할 수 있습니다.(→ P.45)

핫슈를 사용하는 방법

핫슈가 장비되어 있으므로 외부 플래쉬(시판)를 연결해서 사용할 수 있습니다.

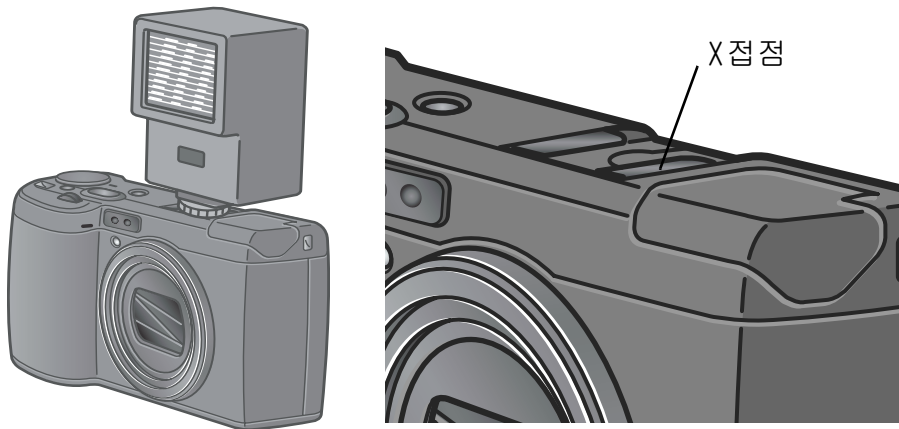

외부 플래쉬에는 특히 권장하는 기종이 있습니다. 권장하는 기종을 사용할 때는 P.189을 참조하여 주십시오. 그 이외의 일반적인 외부 플래쉬를 연결할 때는 다음과 같이 조작합니다.

1. 내장 플래쉬의 발광 모드를 [발행 금지]로 한다 (→ P.44)
2. 카메라와 외부 플래쉬의 전원이 꺼져 있는 상태에서 외부 플래쉬를 핫슈에 단다
3. 카메라의 전원을 켜고 모드 다이얼을 A 또는 M으로 한 후, 조리개 값을 설정한다 (→P.96, P.97)
4. 카메라의 ISO감도를 AUTO 이외에 설정한다
5. 외부 플래쉬의 전원을 켜고 외부 플래쉬를 자동(오토)에 설정한 후, F값과 ISO감도를 카메라에 맞춘다

외부 플래쉬를 카메라에서 뗄 때는 외부 플래쉬의 전원을 끈 후에 하십시오.



메모

권장되는 외부 플래시가 연결되어 있을 때에는 내장 플래시는 발광하지 않습니다 .





주의사항

- 외부 플래시만 발광시킬 경우나 외부 플래시를 연결하면 내장 플래시가 정상적으로 팝업되지 않을 경우에는 카메라 내장 플래시의 설정을 [발광 금지] 로 하여 주십시오 .
- 플래시 설정에 관계 없이 핫 슈의 X 접점에 플래시 발광 신호가 출력되므로 , 외부 플래시가 발광되지 않도록 하려면 외부 플래시에서 발광 정지를 설정하십시오 .
- 외부 플래시의 F 값과 ISO 감도를 카메라와 같은 조건으로 하여도 적절한 노출치로 되지 않을 경우도 있습니다 . 이때는 외부 플래시의 F 값과 ISO 감도를 변경하여 주십시오 .
- 카메라로부터는 발광 신호로서 X 접점에 양극성 펄스가 출력됩니다 .
- 시판의 플래시에는 X 접점의 극성이 반대인 경우가 있으며 이런 플래시를 사용하는 경우 , 발광하지 않을 뿐만아니라 카메라가 고장날 수도 있습니다 . 단자의 사양에 관해서는 외부 플래시의 메이커에 물어보십시오 .
- 촬영 렌즈의 화각을 카바하는 직사각을 가진 외부 플래시를 사용해 주십시오 .
- 외부 플래시는 기본적으로 내부 플래시의 광량만으로는 부족한 거리의 사물 (먼거리 측) 을 촬영할 때 사용하십시오 . 가까운 거리에서 사용하시면 노출오버로 될 가능성이 있습니다 .
- 특수한 신호 핀을 가진 외부 플래시는 적절하지 않는 노출로 되거나 카메라의 회로를 파손시킬 수 있기 때문에 사용하지 마십시오 .

장면에 맞춰서 촬영한다

SCENE 모드를 사용하면 문자를 촬영하거나 음성을 기록할 수 있습니다.

	문자	회의에서 화이트보드에 쓰여진 메모를 촬영할 때 등에 사용합니다.
	음성	음성을 기록할 때에 사용합니다.

1. 모드 다이얼을 **SCENE** 에 맞춘다

2. ▶버튼을 누른다

SCENE 선택 화면이 표시됩니다.



3. ▲▼버튼을 눌러서 [문자] 모드 또는 [음성] 모드를 선택한다

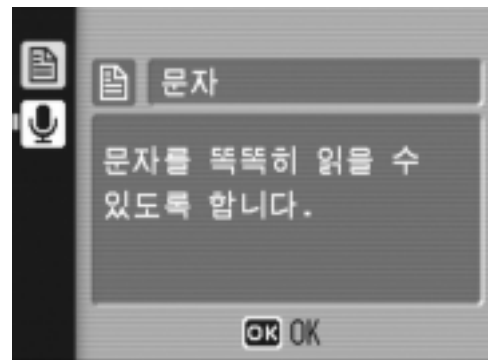

4. MENU/OK 버튼을 누른다

액정모니터 상부에 모드 마크가 표시됩니다.

5. 셔터 버튼을 누른다

문자 모드인 경우에는 이것으로 촬영할 수 있습니다. 음성 기록에 관한 자세한 내용은 P.108 을 참조하여 주십시오.

▶버튼을 누르면 SCENE 선택 화면이 표시되고 모드를 변경할 수 있습니다.



참조

- 화질이나 화상 사이즈를 변경하려면 → P.69
- 문자 모드에서 문자의 농담을 변경하려면 → P.93
- SCENE 모드 때의 촬영설정메뉴 항목일람 → P.190

재생한다





찍은 정지화상을 바로 확인한다 (쿼리뷰)

찍은 정지화상은 액정모니터를 통하여 바로 볼 수 있습니다.
잘 찍히지 않았을 때는 그 자리에서 삭제할 수 있습니다.

1. 촬영모드 상태에서 (쿼리뷰) 버튼을 누른다

액정모니터에 마지막으로 찍은 정지화상이 표시됩니다.



쿼리뷰시의 동작	
 버튼	촬영모드로 돌아갑니다.
Q 버튼	정지화를 확대하여 표시합니다. 확대표시 중에는 ▲▼◀▶ 버튼으로 표시부분을 이동할 수 있습니다.
 버튼	Q 버튼으로 확대한 정지화를 축소하여 표시합니다.
MENU/OK 버튼	Q 버튼으로 정지화를 최대배율로 확대하여 표시합니다. 최대배율로 표시할 때는 원래 크기로 되돌립니다.
 버튼	표시중의 파일을 삭제할 수 있습니다.  버튼을 누르면 확인 화면이 표시되므로 [삭제]를 선택하고 MENU/OK 버튼을 누르십시오.



메모

- 일단 전원을 끄면  (쿼리뷰) 버튼을 눌러도 촬영한 정지화상은 표시되지 않습니다.
- 문자모드 P.47 로 촬영한 정지화상을 쿼리뷰로 확인하면 실제 기록된 정지화상보다 약간 화질이 낮은 상태로 나타날 수 있습니다.

찍은 정지화상을 본다

재생모드를 사용하면 찍은 정지화상을 확인할 수 있습니다. 삭제, 확대표시도 가능합니다.

1. ▶ (재생) 버튼을 누른다

재생모드로 바뀌며 마지막으로 찍은 정지화상이 나타납니다.

◀▶ 버튼으로 순서대로 정지화상을 볼 수 있습니다.

재생모드에서 정지화상모드 (또는 동화상모드 / 음성모드) 로 돌아가려면 다시 한번 재생버튼을 누릅니다.



! 주의사항

RAW 모드로 촬영한 DNG 파일과 관련된 JPEG 파일을 컴퓨터 등에서 삭제해 버렸을 경우에는 DNG 파일의 섬네일은 표시되지만, 그 섬네일의 확대 표시는 할 수 없게 됩니다.

📝 메모

RAW 모드로 촬영한 화상 (RAW3264/RAW3:2) 은 동시에 기록된 JPEG 화상 (F3264/F3:2) 이 재생됩니다. 그 때, 화면에는 RAW 를 나타내는 **RAW** 마크가 표시됩니다.

재생모드에서 전원의 온에 관하여

전원이 꺼진 상태에서 재생 버튼을 약 1초 이상 계속 누르고 있으면 전원이 켜집니다. (카메라는 재생 모드 상태로 시작됩니다)

재생 버튼으로 전원을 켤 때는 한번 더 재생 버튼을 누르면 촬영 모드가 됩니다.

재생위치에 관하여

재생시에는 다음의 기록장소에서 재생됩니다.

📁 참조

- 동화상을 재생하려면 → P. 107
- 음성을 재생하려면 → P. 109
- 음성지원 이미지를 재생하려면 → P. 85

3 프레임 표시로 재생한다

재생화면을 3프레임 표시로 할 수 있습니다. 3프레임 표시에서는 정지화를 선택하여 그 정지화를 1장 표시로 하거나 삭제할 수 있습니다.

1. ▶ (재생) 버튼을 누른다

마지막으로 찍은 정지화상이 나타납니다.



2. 田 (섬네일표시) 버튼을 누른다



3 프레임 표시로 바뀝니다. 중앙의 큰 프레임이 현재 선택되어 있는 정지화입니다.



1장 표시로 하려면

1. ◀▶ 버튼을 눌러 정지화를 선택한다

2. Q (확대표시) 버튼 또는 MENU/OK 버튼을 누른다

재생시의 화면변경에 대하여
 재생화면은 다음과 같이 바뀝니다 .



 메모

3 프레임 표시에서 다음의 조작을 하면 통상의 재생화면 (1 장 표시) 로 돌아가 그 조
 작을 실행합니다 .

- 삭제한다 (P.56)
- 동화상을 재생한다 (P.107)
- 음성을 재생한다 (P.109)

 참조

필요없는 정지화를 삭제하려면 → P.56

일람해서 본다 (섬네일표시)

찍은 정지화상을 일람 (12매씩) 해서 볼 수 있습니다.
선택되어 있는 정지화상을 삭제하거나 1장씩 표시할 수 있습니다.

1. ▶ (재생) 버튼을 누른다

마지막으로 찍은 정지화상이 나타납니다.

2. 3 (섬네일표시) 버튼을 누른다

3 프레임 표시로 바꿉니다.

3. 12 (섬네일표시) 버튼을 누른다

화면이 12 분할되고 정지화가 12 장 표시됩니다.



한장으로 표시하려면

1. ▲▼◀▶ 버튼을 사용하여 정지화상을 선택한다

2. Q (확대 표시) 버튼을 누른다

참조

- 선택되어 있는 정지화상을 삭제하려면 → P.57
- 3 장 표시로 하려면 → P.50

정지화상을 확대표시한다

표시되어 있는 정지화상을 확대표시할 수 있습니다.

3264 X 2448, 3264 X 2176, 2592 X 1944, 2048 X 1536	8 배
1280X960	6.7 배
640X480	3.4 배

1. ▶ (재생) 버튼을 누른다

마지막으로 찍은 정지화상이 표시됩니다 .

2. ◀▶ 버튼을 눌러 확대표시하고 싶은 정지화상을 표시한다

3. Q (확대표시) 버튼을 누른다

정지화상이 확대됩니다 .

Q 버튼이나  버튼을 누를 때마다 확대 배율이 변합니다 .



퀵 리뷰시의 동작	
Q 버튼	정지화를 확대하여 표시합니다 . 확대표시 중에는 ▲▼◀▶ 버튼으로 표시부분을 이동할 수 있습니다 .
 버튼	Q 버튼으로 확대한 정지화를 축소하여 표시합니다 .
MENU/OK 버튼	정지화를 최대배율로 확대해서 표시합니다 . 최대배율로 표시되어 있을 때에 이 버튼을 누르면 원래 크기로 되돌아갑니다 .

텔레비전의 화면으로 본다

촬영한 정지화상을 텔레비전의 화면으로 볼 수 있습니다. 텔레비전의 화면에는 카메라의 액정모니터와 같은 내용이 표시됩니다. 텔레비전의 화면에 표시하려면 카메라에 부착되어 있는 비디오케이블을 사용하여 카메라와 텔레비전을 연결합니다. 정지화상을 텔레비전으로 보려면 다음과 같이 조작합니다.

1. 텔레비전의 비디오입력단자에 비디오 케이블을 단단히 연결한다

이때 비디오 케이블의 흰색플러그를 텔레비전의 음성입력단자(흰색)에 꽂고 노란색플러그를 텔레비전의 영상입력단자(노란색)에 꽂아주십시오.

영상입력단자(노란색)

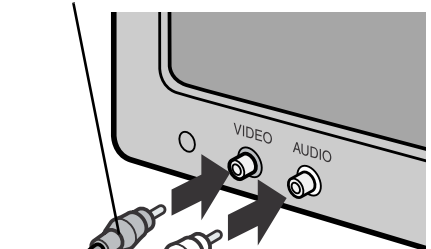

음성출력단자(흰색)

2. 카메라의 전원이 오프로 되어 있는것을 확인한다
3. 카메라의 비디오 출력단자에 비디오 케이블을 꼭 접속한다

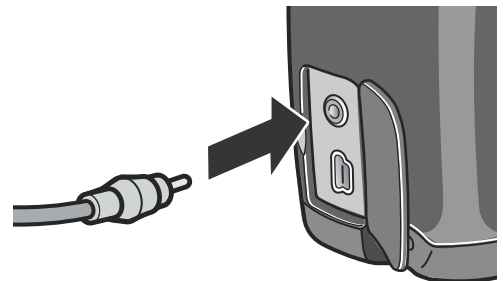

4. 텔레비전의 입력모드를 [비디오]로 한다

상세한 내용은 텔레비전의 사용설명서를 참조하십시오.

5. 전원 버튼을 누르거나 재생 버튼을 약 1초 이상 계속 눌러서 전원을 켜다



! 주의사항

비디오 케이블이 카메라에 연결되어 있을 때에는 LCD 모니터의 표시는 오프 (꺼진 상태) 로 되고 스피커에서도 소리가 나지 않습니다 .

📝 메모

- 비디오의 입력단자에 비디오 케이블이 연결되어 있을 때 촬영한 내용을 비디오테이프에 녹화할 수 있습니다 .
- 텔레비전 등의 재생방식은 NTSC 방식 (일본 등 나라에서 사용) 으로 설정되어 있습니다 . 접속하는 기계가 PAL 방식 (유럽 등 나라에서 사용) 인 경우에는 카메라의 셋업메뉴에서 PAL 방식을 설정한 후 연결하십시오 .

📁 참조

비디오방식의 설정을 변경한다 → P.136

삭제

필요없는 파일 (정지화 / 동영상 / 음성) 을 지운다

사용하지 않은 파일이나 실패한 파일을 SD 메모리카드 또는 내장 메모리 내에서 삭제할 수 있습니다.

다음의 3종류의 방법으로 삭제할 수 있습니다.

- 1장(1파일)을 삭제한다
- 전부를 한번에 삭제한다
- 여러장을 선택해서 한번에 삭제한다

1. ▶ (재생) 버튼을 누른다
2. 한장 삭제하는 경우에는 ◀▶ 버튼으로 삭제하고 싶은 정지화상을 표시한다
3. 🗑 (삭제) 버튼을 누른다
4. ▲▼버튼을 눌러 [한개 삭제]나 [전체 삭제]를 선택한다
[한개파일]의 경우에는 ◀▶ 버튼을 사용하여 삭제하는 정지화상을 변경할 수 있습니다.
5. MENU/OK 버튼을 누른다



[한개 삭제] 의 경우

처리중의 메시지가 나타나며 삭제가 끝나면 순서 4. 의 화면으로 돌아간다

[전체 삭제] 의 경우

삭제의 확인화면이 나타나며 ▶ 버튼을 눌러 [YES] 를 선택하며 MENU/OK 버튼을 누른다

참조

3 프레임 표시의 상태 (→ P.50) 에서 삭제하고 싶은 정지화를 중앙에 표시하여 🗑 (삭제) 버튼을 눌러도 정지화를 삭제할 수 있습니다 .

여러장을 한번에 삭제한다

1. ▶ (재생) 버튼을 누른다



2. 𐄂 (성네일표시) 버튼을 2번 누른다

화면이 12분할되고 정지화면이 축소되어 표시됩니다 .



3. ▲▼◀▶ 버튼을 눌러 삭제하고 싶은 정지화상을 선택하고 𐄂 (삭제) 버튼을 누른다

정지화상의 왼쪽 위에 휴지통의 마크가 표시됩니다 .

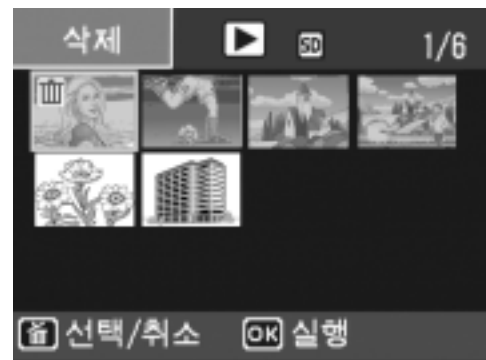

4. 순서3.을 반복하여 삭제하고 싶은 사진을 모두 선택한다

실수로 선택한 경우에는 그 정지화상에서 𐄂 (삭제) 버튼을 다시 한번 누르면 해제됩니다 .

5. MENU/OK 버튼을 누른다

6. ▶ 버튼을 눌러 [YES] 를 선택하고 MENU/OK 버튼을 누른다

처리중인 메시지가 표시되고 삭제가 완료되면 일람 화면으로 돌아갑니다 .

2 장

여러가지 촬영방법 · 재생하고 싶을 때

다이렉트 프린트로 프린트하자.....	60
여러가지 촬영법.....	65
연속으로 찍는다.....	101
동화상을 촬영 · 재생하기	105
음성을 기록 · 재생한다.....	108
재생모드시의 다른 기능	110

다이렉트 프린트로 프린트하자

다이렉트 프린트로

다이렉트 프린트 기능은 카메라와 프린터를 직접 USB 케이블로 연결해서 카메라안의 사진을 프린터로 인쇄하는 기능입니다. 촬영된 정지화상을 컴퓨터를 사용하지 않고도 편리하게 인쇄할 수 있습니다.

주의사항

- 동화상 (.AVI) 는 인쇄할 수 없습니다. 음성을 포함한 정지화상 (.JPG .WAV) 의 경우는 정지화상 (.JPG) 만이 인쇄됩니다.
- 문자모드화상 (TIFF) 은 사용하시는 프린터에 따라 인쇄할 수 없는 경우도 있습니다. 또한 인쇄할 수 있어도 인쇄내용은 보증할 수 없습니다.
- RAW 모드로 촬영한 화상은 동시에 기록된 JPEG 파일이 인쇄됩니다. .DNG 파일은 인쇄할 수 없습니다.

메모

- 이 카메라는 다이렉트 프린트의 통일된 규격의 PictBridge 을 사용하고 있습니다.
- 다이렉트 프린트 기능을 사용하려면 프린터가 PictBridge 에 대응되어 있는 필요가 있습니다. 사용하고 있는 프린터의 사용설명서를 확인해주세요.
- 「다이렉트 프린트」와 「PictBridge」양쪽에 대응한 프린터로 다이렉트 프린트를 실행할 때는 [USB 연결] 으로 [오리지널] 을 선택하십시오.

카메라와 프린터를 연결하다

카메라와 프린터의 접속에는 부속된 USB 케이블을 사용합니다.

1. 카메라의 전원이 오프가 되어있는가 확인한다
2. 부속된 전용 USB 케이블로 카메라와 프린터를 연결한다
프린터의 전원이 꺼져 있을 때는 전원을 켜 주십시오.

메모

카메라와 프린터의 연결을 뺄 때에는 카메라와 프린터의 전원이 오프가 되어있는가 확인하고 USB 케이블을 카메라와 프린터에서 뽑아줍니다.

정지화상을 프린트한다

PictBridge 대응 프린터에 카메라에서 정지화상을 보내 인쇄할 수 있습니다.

SD 메모리카드를 세트되지 않았을 때에는 내장메모리안의 정지화상이 인쇄되고 SD메모리카드가 세트되어 있을 때는 SD메모리카드안의 정지화상이 인쇄됩니다.

! 주의사항

인쇄가 끝날 때까지 USB 케이블을 뽑지 마주세요.

메모

프린터에 보낼 때 「프린터 오류」의 메시지가 나타났을 경우에는 프린터의 상태를 확인하고 인쇄할 수 있는 상태로 되도록 대처해주시시오.

한장 또는 전부의 정지화상을 인쇄한다

1. 프린터가 인쇄할수 있는 상태에 있는가 확인한다

「접속중 ...」이란 화면이 표시됩니다.

2. ADJ. 다이얼을 누른다

프린터의 종류에 따라서는 ADJ. 버튼을 누르지 않아도 자동적으로 「접속중」이란 화면이 나타날 경우가 있습니다.

3. ◀▶버튼으로 인쇄하고 싶은 정지화상을 선택한다

4. ADJ. 다이얼을 누른다

5. ▲▼버튼을 눌러 [파일 한개]이나 [파일 전체]을 선택한다

6. MENU/OK버튼을 누른다

다이렉트 프린트 메뉴가 나타납니다.

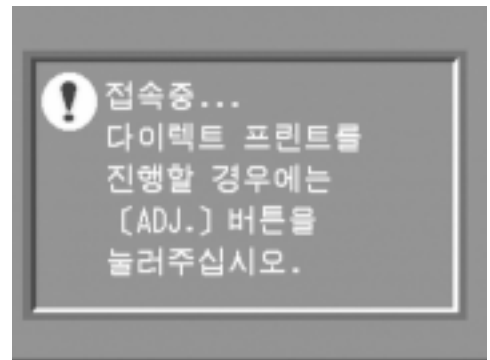

2
여러가지 촬영방법 · 촬영하고 인쇄

7. ▲▼버튼으로 항목을 선택하며 ►버튼으로 상세항목을 표시한다

「접속중...」이라고 표시되어 있는 때는 프린터와 접속이 완료되지 않았습니다. 접속이 완료되면 「접속중...」이라는 표시는 사라지고 「다이렉트 프린트」라고 표시됩니다. 접속이 완료된 후에 조작하여 주십시오.

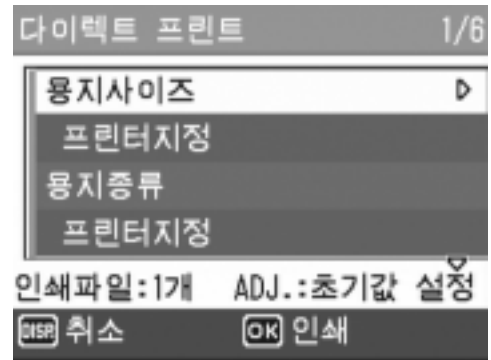

선택할 수 있는 항목은 다음과 같습니다. 각 항목은 프린터가 대응하고 있을 때만 표시됩니다.

항목이름	작용
용지사이즈	종이의 사이즈를 설정합니다.
용지타입	종이의 종류를 설정합니다.
레이아웃	1장에 몇개의 이미지를 인쇄할지를 설정합니다. 한 장에 배정할 수 있는 이미지수는 연결되는 프린터에 따라 다릅니다.
날짜인쇄	날짜를 인쇄할지 안할지를 설정합니다.
파일명프린트	파일 이름을 인쇄할지 안할지를 설정합니다.
최절영상	정지화면 데이터를 프린터쪽에서 최적화하여 인쇄할지 안할지를 설정합니다.
고정사이즈인쇄	인쇄하는 화상의 사이즈를 설정합니다.
인쇄품질	품질을 설정합니다.
장표인쇄	장표 인쇄를 합니다.

8. ▲▼버튼으로 상세항목을 선택하여 MENU/OK 버튼을 누른다

다이렉트 프린트의 메뉴로 돌아갑니다.

9. 순서 7. 과 8. 을 반복하여 변경하고 싶은 항목의 치를 변경한다



메모

순서 7. 의 화면에서 ADJ. 버튼을 누르면 설정한 항목을 다음 접속시의 초기치로 설정할 수 있습니다 . 오른쪽의 화면이 표시되면 [설정]을 선택하고 MENU/OK 버튼을 누르십시오 .

[해제]를 선택하면 구입시의 설정으로 돌아갑니다 .

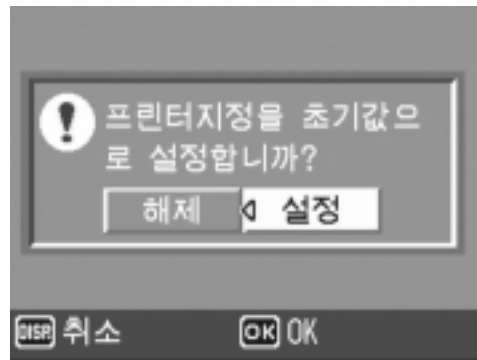

10. MENU/OK 버튼을 누른다

정지화상이 프린터에 보내와 「보내는 중」 이란 화면이 표시됩니다 . 보내는것을 중지하고 싶을 때는 DISP. 버튼을 눌러주세요 .

보낸 뒤 카메라는 다이렉트 프린트 재생 모드의 화면에 돌아가서 프린터에서 인쇄하기 시작됩니다 .

여러장을 한번에 인쇄한다

1. 프린터가 인쇄할수 있는 상태에 있는가 확인한다

「접속중 ...」 이란 화면이 표시됩니다 .

2. ADJ. 다이얼을 누른다

프린터의 종류에 따라서는 ADJ. 버튼을 누르지 않아도 자동적으로 「접속중」 이란 화면이 나타날 경우가 있습니다 .

3. (섬네일표시)버튼을 2번 누른다

화면이 12분할되고 정지화면이 축소되어 표시됩니다 .

4. 버튼을 눌러서 인쇄하고 싶은 정지화상을 선택한다

5. MENU/OK 버튼을 누른다

6. 버튼을 눌러서 인쇄매수를 선택한다

▲ 버튼을 누르면 매수가 늘어나고 ▼ 버튼을 누르면 매수가 줄어듭니다 .

7. 버튼을 눌러서 인쇄하고 싶은 정지화상을 선택한다

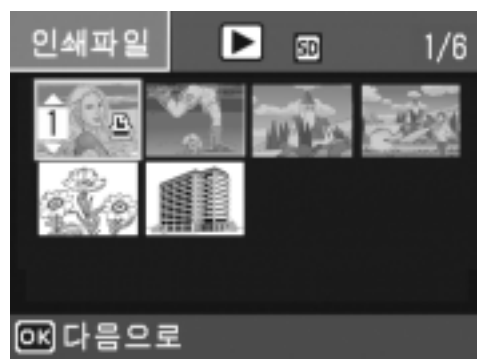
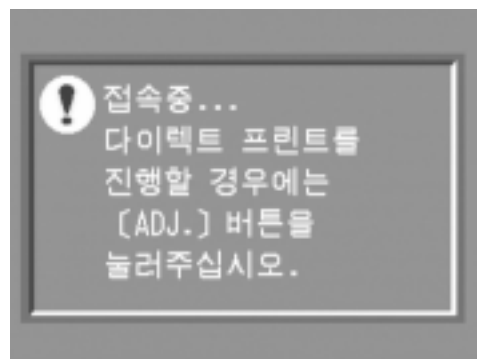

8. ▲▼버튼을 눌러서 인쇄매수를 선택한다

9. 순서7., 8.을 반복하여 인쇄하고 싶은 정지화상을 전부 선택하고 인쇄매수를 지정한다

10. MENU/OK버튼을 누른다

다이렉트 프린트의 메뉴가 표시됩니다 .

11. ▲▼버튼으로 항목을 선택하여 ▶
버튼으로 상세항목을 표시한다

「접속중 ...」이라고 표시되어 있는 때는 프린터와 접속이 완료되지 않았습니
다 . 접속이 완료되면 「접속중 ...」이
라는 표시는 사라지고 「다이렉트 프린
트」라고 표시됩니다 . 접속이 완료된
후에 조작하여 주십시오 .

선택할 수 있는 항목에 관해서는 P.62
를 참조해주십시오 .

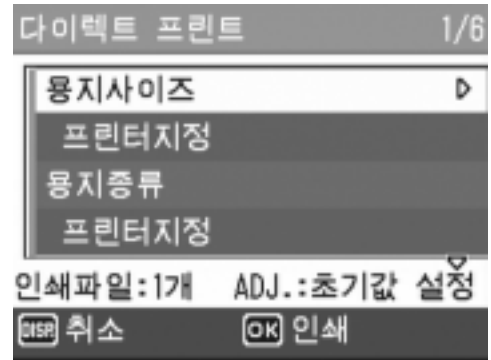

12. ▲▼버튼으로 상세한 항목을 선택하여 MENU/OK버튼
을 누른다

다이렉트 프린트의 메뉴가 나타납니다 .

13. 순서11. 과12.를 반복해서 고치고 싶은 항목의 치를 고친다

14. MENU/OK버튼을 누른다

정지화상이 프린터에 보내와 「보내는 중」이란 화면이 표시됩니다 .
보내는것을 중지하고 싶을 때는 MENU/OK 버튼을 눌러주세요 .

보낸 뒤 카메라는 다이렉트 프린트 재생모드의 화면에 돌아가서 프린
터에서 인쇄하기 시작합니다 .

메모

- 프린터의 마크가 표시되어 있는 정지화면이 인쇄됩니다 (). 인쇄를 중지한 경우
는 프린터 마크의 표시를 확인하여 주십시오 .
- 1장의 용지에 같은 정지화상을 여러장 인쇄할 수도 있습니다 .
- 선택가능한 항목은 프린터쪽의 기능에 따라 다릅니다 .
- 상세한 항목에서 [인쇄지정] 을 선택하면 프린터측의 설정치 (초기치) 로 인쇄됩니다 .

ADJ. (adjust) 모드를 사용하는 방법

ADJ. 다이얼을 눌러서 ADJ. 모드에 들어가면 간단한 다이얼 조작으로 각종 기능의 설정 화면을 표시할 수 있으며, 촬영 메뉴를 사용하는 조작보다 적은 조작 절차로 기능의 설정을 할 수 있습니다. 또한, ADJ. 모드에서는 노출보정, 화이트밸런스 이외에도 사용할 수 있는 기능을 2가지 등록할 수 있습니다.

ADJ. 모드에서의 조작순서

1. ADJ. 다이얼을 누른다

ADJ. 모드에 들어가고 ADJ. 모드에서 설정할 수 있는 기능의 화면이 표시됩니다.



2. 설정하려는 기능의 화면이 표시될 때까지 ADJ. 다이얼을 돌린다



3. ▲▼버튼 또는 업다운 다이얼로 설정값을 변경한 후

4. 그 밖에도 설정하고 싶은 기능이 있을 경우에는 순서 2, 3을 반복한다



5. MENU/OK 버튼을 누른다

통상의 촬영 화면에 되돌아갑니다.





메모

설정 1 과 설정 2 에 기능을 등록하는 조작은 셋업메뉴의 [ADJ. 버튼 설정 1] [ADJ. 버튼 설정 2](→ P.127) 로 합니다 .

ADJ. 다이얼로 설정할 수 있는 항목

SCENE 모드 , 동화상 모드 때는 ADJ. 다이얼로 설정할 수 있는 항목이 다릅니다 .

동화상 모드	노출보정 , 화이트밸런스 , ISO 감도설정 , 화질 / 사이즈 , 포커스 , 샤프니스 , 측광방식 , 오토 브래킷 , 연속 , 음성 지원 촬영
화이트밸런스	화이트밸런스
SCENE 모드 [문자]	문자농도
SCENE 모드 [음성]	없음



참조

- ADJ. 다이얼에 기능을 설정하려면 → P.127
- 노출보정 → P.87
- 화이트밸런스 → P.88
- ISO 감도 → P.91
- 화질 · 사이즈 → P.69
- 포커스 → P.72
- 측광방식 → P.77
- 오토브래킷 → P.80
- 연속촬영 → P.101
- 음성부 촬영 → P.85
- 문자농도 → P.93

촬영설정메뉴에 관하여

촬영설정메뉴를 사용하면 다음의 표에 있는 항목을 설정하여 촬영할 수 있습니다.

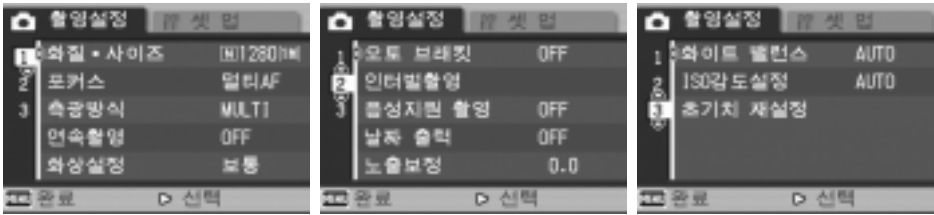

※아래 표의 선택항목안에 [] 로 되어있는 치는 구입시의 초기치입니다.

설정항목	선택항목	참조페이지
화질 · 사이즈	RAW(8M), RAW3:2(8M), [F3264(8M)], F3:2(8M), N3264(8M), N2592(5M), N2048(3M), N1280(1M), N640(VGA)	P.69
포커스	[멀티 AF], 스폿 AF, MF, SNAP, ∞	P.74
축광방식	[MULTI], CENTER, SPOT	P.77
연속촬영	[OFF], 연속, S 연속, M 연속	P.101
화상설정	경조, [보통], 소프트, B&W, 설정 1, 설정 2	P.78
오토브래킷	[OFF], ON, WB-BKT	P.80
인터벌촬영	[0 초], 5 초 ~ 3 시간	P.83
음성지원 촬영	[OFF], ON	P.85
날짜 출력	[OFF], 날짜, 시간	P.86
노출보정	-2.0 ~ +2.0	P.87
화이트밸런스	[AUTO], 옥외, 흐림, 백열등, 형광등, 원푸쉬, (상세설정)	P.88
ISO 감도설정	[AUTO], ISO64, ISO100, ISO200, ISO400, ISO800, ISO1600	P.91
초기치 재설정	_____	P.92

참조

동화상모드, SCENE 모드시의 촬영설정메뉴 항목에 관하여 → P.190

촬영설정메뉴의 조작방법

1. 촬영가능한 상태에서 MENU/OK 버튼을 누른다

촬영설정메뉴가 나타납니다 .

2. ▲▼버튼을 눌러 설정항목을 선택한다

설정항목은 3 개 화면이 있습니다 .

제일 아래 항목에서 ▼버튼을 누르면
다음과 같은 화면이 나타납니다 .

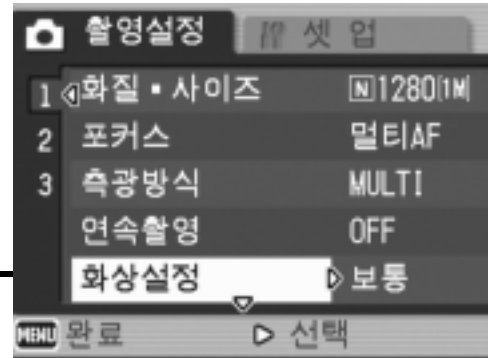

화면번호로 화면을 바꾸려면

1. ◀버튼을 누르면 화면의 왼쪽에 있는 화면 번호가 선택될 수 있도록 되어 있습니다 .
2. 화면번호가 선택될 수 있는 상태에서 ▲▼버튼을 누르면 화면을 바꿀 수 있습니다 .
3. 화면을 바꾼후 ▶버튼을 눌러 설정항목의 선택으로 돌아갑니다 .

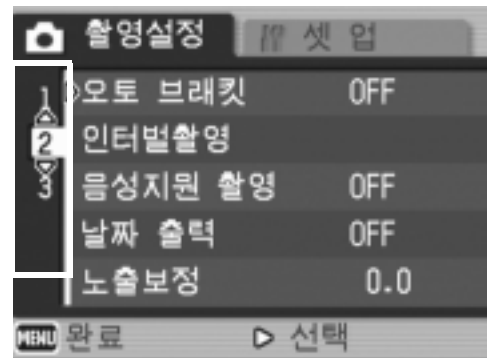

3. 설정항목을 선택하며 ▶버튼을 누른다

설정항목의 선택항목이 나타납니다 .

4. ▲▼버튼을 눌러 항목을 선택한다

5. MENU/OK 버튼이나 ◀버튼을 누른다



6. 순서5. 에서 ◀버튼을 눌렀으면 MENU/OK버튼을 누른다

촬영설정메뉴가 없어지며 촬영할 수 있게 됩니다 .

화질모드 / 화상사이즈를 선택하려면 (화질 / 사이즈)

기록된 정지화상이나 동화상의 파일의 크기는 화질모드와 화상사이즈의 설정에 따라 바뀝니다.

화질 모드에는 N (Normal), F (Fine), R (RAW)의 3가지가 있습니다.

선택할 수 있는 모드의 종류		
마크	모드명	내용
	Normal 모드	압축율은 높아지고 파일 사이즈는 작아집니다. 통상은 이 모드로 촬영합니다.
	Fine 모드	압축율은 낮아지고 파일의 크기는 커집지만 Normal 모드보다 고화질이 됩니다.
	RAW 모드	촬영한 그대로의 데이터가 RAW 형식 파일 (.DNG 파일)로서 저장됩니다. 동시에 JPEG 형식의 파일 (Fine 모드)도 기록됩니다. 보통, 촬영한 화상은 카메라 내에서 화상처리되고 압축된 파일 사이즈가 작은 JPEG 형식으로 저장됩니다. JPEG 형식은 파일 사이즈가 작은 대신, 압축 때문에 화질이 열화됩니다. RAW 형식의 경우, 카메라 내에서 화상처리를 하지 않고 그대로 생 (= RAW) 데이터로서 저장됩니다. 그러므로 촬영시의 고품질을 유지하면서 화상처리 소프트웨어 등을 사용해서 원하는 화상으로 가공할 수 있습니다.

또한, RAW 모드와 Fine 모드에는 가로 세로 비율이 3:2의 모드가 있습니다. (통상 비율은 4:3)

메모

RAW 모드로 촬영했을 때에 작성되는 DNG 파일에는 카메라 센서를 통해서 획득한 데이터가 저장되어 있습니다.

이 오리지널에 가까운 데이터를 DNG 파일 형식에 대응한 컴퓨터의 응용 프로그램을 사용해서 원하는 대로 가공할 수 있습니다.

DNG 파일 형식은 RAW 화상 파일 형식의 하나이며, 어도비시스템즈사가 제창하는 표준 파일 형식입니다.

화질모드과 사이즈의 조합

모드	사이즈	화면상의 표시	용도
RAW	3264 X 2448	RAW (8M)	열화가 적은 화상을 작성할 수 있습니다. 컴퓨터에 연결해서 고도한 화상보정·편집을 할 경우에 적합합니다.
	3264 X 2176	RAW3:2 (8M)	
F (Fine)	3264 X 2448	F3264 (8M)	컴퓨터로 전송하여 화상을 보정하거나 크게 인쇄할 경우에 적합합니다.
	3264 X 2176	F3:2 (8M)	
N (Normal)	3264 X 2448	N3264 (8M)	크게 인쇄할 경우에 적합합니다.
	2592 X 1944	N2592 (5M)	
	2048 X 1536	N2048 (3M)	촬영하는 매수가 많은 경우에 적합합니다.
	1280 X 960	N1280 (1M)	
	640 X 480	N640 (VGA)	

동화상모드의 경우는 320 × 240, 160 × 120에서 선택할 수 있습니다.



메모

- RAW 모드에서는 연속촬영, 오토브래킷, 디지털 줌, 화이트밸런스 브래킷, 음성부 촬영을 사용할 수 없습니다.
- RAW 모드로 촬영한 DNG 파일은 컴퓨터의 화상처리 소프트웨어 등으로 현상처리를 할 필요가 있습니다. 부속된 Adobe Photoshop Elements(체험판)를 사용하면 현상처리를 할 수 있습니다. (→ P.177)
- 날짜부 촬영을 설정한 경우, DNG 파일에는 날짜가 찍히지 않습니다.
- RAW 모드 촬영시에는 촬영 메뉴에서 설정한 샤프니스, 색 농도, 화상설정이 동시에 기록되는 JPEG 파일에만 반영됩니다.
- RAW 모드에서는 연속촬영, ISO 감도의 설정이 1600 으로부터 800 의 설정으로 됩니다.



참조

내장메모리 / SD 메모리카드에 기록할 수 있는 매수 → P.192

1. 전원이 켜져 있는 것을 확인하고 모드 다이얼을 , P, A, M 중 어느 하나에 맞춘다
2. MENU/OK 버튼을 누른다
촬영설정화면이 나타납니다 .
3. ▼버튼을 눌러 [화질·사이즈]를 선택하고 ►버튼을 누른다
4. ▲▼버튼을 눌러 화질·사이즈를 선택한다
5. MENU/OK 버튼이나 ◀버튼을 누른다
화질·사이즈의 설정이 끝납니다 .

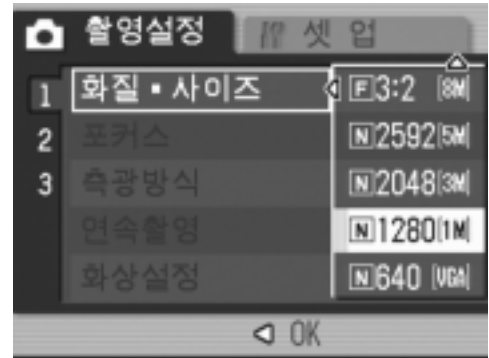

정지화면모드의 경우

6. 순서5. 에서 ◀버튼을 눌렀으면 MENU/OK 버튼을 누른다
촬영설정메뉴가 사라지고 화면에 설정값이 표시됩니다 .
이후 설정을 변경할 때까지 이 설정으로 촬영됩니다 .

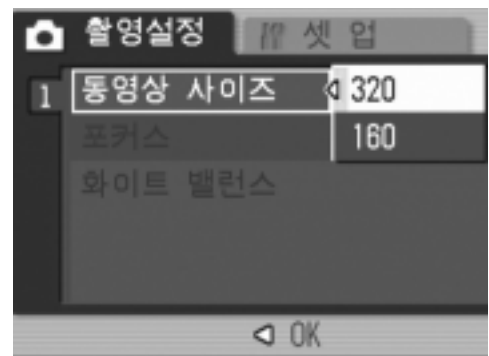

동영상모드의 경우



핀트를 맞추는 방식을 변경한다 (포커스 : 멀티 AF/ 스폿 AF)

핀트를 맞추는 방식은 초기 설정에서는 오토포커스 (AF) 로 되어 있습니다.



이 경우, 카메라는 15군데의 AF 구역에서 자동으로 거리를 측정하고 가장 가까운 위치에 핀트를 맞춥니다 (멀티 AF). 핀트의 실패를 방지하고 올바르게 촬영할 수 있게 해 줍니다.

이 AF 구역을 액정모니터 중앙의 1군데에 고정하고 자동으로 핀트를 맞출 수도 있습니다 (스폿AF).

핀트 맞춤 (포커스)의 방식에는 다음 5가지가 있습니다.

선택할 수 있는 핀트 맞춤의 방식		
마크	방식	내용
없음	멀티 AF	자동으로 복수 구역의 거리를 측정하고 핀트를 맞춥니다
없음	스폿 AF	액정모니터 중앙 부분의 거리를 측정하고 핀트를 맞춥니다 .
	수동포커스 (MF)	수동으로 핀트를 맞출 때 사용합니다 .
	스냅	근거리 (약 2.5m) 에 핀트를 고정합니다 .
	무한원 (∞)	무한원에 핀트를 고정합니다 .

오토포커스의 방식 (멀티 AF/ 스폿 AF) 을 바꾼다

1. 전원이 켜져 있는 것을 확인하고 모드 다이얼을 , P, A, M,  중 어느 하나에 맞춘다

2. MENU/OK 버튼을 누른다

촬영설정화면이 나타납니다 .

3. ▼버튼을 눌러 [포커스]를 선택하고 ►버튼을 누른다

4. ▲▼버튼을 눌러 [멀티 AF] 또는 [스폿 AF]를 선택한다

5. MENU/OK 또는 ◀버튼을 누른다

포커스의 설정이 완료됩니다 .

6. 순서5. 에서 ◀버튼을 눌렀으면 MENU/OK 버튼을 누른다

포커스 설정이 완료됩니다 .

이후, 설정을 변경할 때까지 이 설정으로 촬영됩니다 .

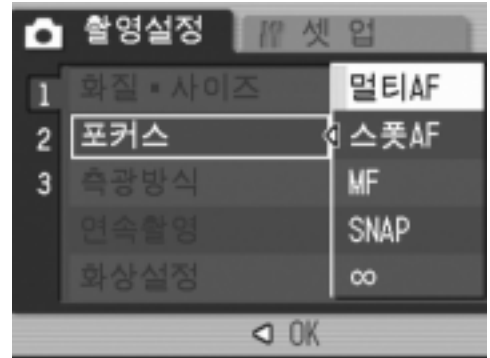

참조

- 촬영 거리를 스냅 또는 무한원 (∞) 에 고정한다 → P.76
- 수동으로 핀트를 맞춘다 (수동 포커스로 촬영한다) → P.74

수동으로 핀트를 맞추어 촬영한다 (포커스 :MF)



오토포커스로 핀트가 맞지 않을 때는 수동으로 핀트를 맞출 수 있습니다 (메뉴얼포커스 :MF).

수동포커스에서는 촬영거리를 고정하여 촬영할 수도 있습니다 . 고정의 경우에는 SNAP 이나 무한거리 (∞) 의 어느것으로 고정할 수 있습니다 .

메모

- 장면모드에서는 수동포커스는 사용할 수 없습니다 .
- 수동포커스에서는 매크로촬영이 필요한 거리의 피사체에도 핀트를 맞출 수 있습니다 .

수동포커스를 설정한다

1. 전원이 켜져 있는 것을 확인하고 모드 다이얼을 , P, A, M,  중 어느 하나에 맞춘다

2. MENU/OK 버튼을 누른다

촬영설정화면이 나타납니다 .

3. ▼버튼을 눌러 [포커스]를 선택하고 ►버튼을 누른다

4. ▲▼버튼을 눌러 [MF]을 선택한다

5. MENU/OK 또는 ◀버튼을 누른다

포커스의 설정이 완료됩니다 .

6. 순서5. 에서 ◀버튼을 눌렀으면 MENU/OK 버튼을 누른다

포커스 설정이 완료됩니다 .

메뉴가 사라지고 , 화면에 MF 라고 표시됩니다 .

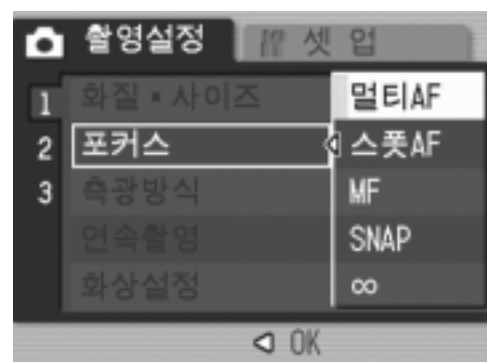

수동포커스로 촬영한다

1. 필요에 따라 ▼ 버튼을 누른다

▼ 버튼을 누르면 확대 표시가 되어 핀트 맞추기가 쉬워집니다 .

2. ◀ 버튼을 눌러서 포커스 바 표시로 한다

3. Q 버튼을 눌러 핀트를 맞춘다

Q 버튼을 누르면 원거리방향으로 이동합니다 .

 버튼을 누르면 근거리방향으로 이동합니다 .

이후 , 설정을 변경할 때까지 이 수동포커스로 촬영됩니다 .

4. 셔터버튼을 눌러서 촬영한다





참조

- 오토포커스 (멀티 AF/ 스폿 AF) 에 설정한다 → P.72
- 촬영 거리를 스냅 또는 무한원 (∞) 에 고정한다 → P.76
- 셔터스피드를 변경한다 → P.97, P.99

촬영 거리를 고정해서 촬영한다 (포커스 : 스냅 / ∞)

촬영거리를 근거리나 무한거리로 고정시켜 촬영할 수 있습니다.
무한거리는 먼 경치등을 촬영할 때에 사용합니다.
촬영거리를 고정시켜 촬영하려면 다음과 같이 조작합니다.

1. 전원이 켜져 있는 것을 확인하고 모드 다이얼을 , P, A, M,  중 어느 하나에 맞춘다

2. MENU/OK 버튼을 누른다

촬영설정화면이 나타납니다 .

3. ▼버튼을 눌러 [포커스]를 선택하고 ►버튼을 누른다

4. ▲▼버튼을 눌러 [SNAP] 또는 [∞](무한거리)를 선택한다

[SNAP]를 선택하면 2.5 m로 고정됩니다
[∞]를 선택하면 무한거리로 고정됩니다 .

5. MENU/OK 또는 ◀버튼을 누른다

6. 순서5.에서 ◀버튼을 눌렀으면 MENU/OK버튼을 누른다

포커스 설정이 완료됩니다 .

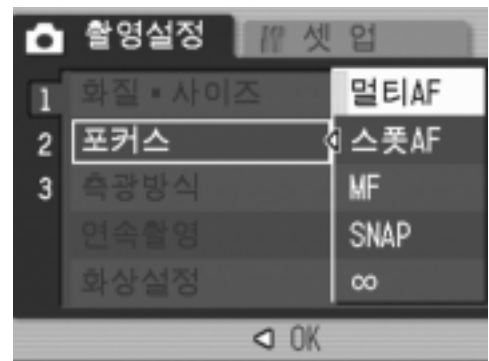

촬영설정화면이 없어지고 화면에 설정값이 나타납니다 .
이후, 설정을 변경할 때까지 이 설정으로 촬영됩니다 .



측광방식을 바꾸려면 (측광방식)

노출치를 결정할 때의 측광방식(어느 범위에서 측광할 것인가)을 변경할 수 있습니다 .

측광방식에는 멀티 , 중앙 , 스포트의 3가지가 있습니다 .

선택할 수 있는 모드의 종류		
마크	모드명	내용
(세밀하게)	멀티	촬영범위전체를 분할하여 각각 측광하여 종합적으로 판단합니다 . 구입시에는 이 수치로 설정되어 있습니다 .
	중앙	중앙부분에 중점을 두면서 전체를 측광하여 판단합니다 . 중앙과 주변의 밝기가 다를 때 사용합니다 .
	스포츠	중앙부분에서만 측광하여 판단합니다 . 중앙의 밝기에 강제적으로 맞추고 싶을 때 사용합니다 . 역광이나 콘트라스트 차가 심할 때 등에 효과적입니다 .

1. 전원이 켜져 있는 것을 확인하고 모드 다이얼을  , P, A, M 중 어느 하나에 맞춘다
2. MENU/OK 버튼을 누른다
촬영설정화면이 나타납니다 .
3. ▼버튼을 눌러 [측광방식]를 선택하고 ►버튼을 누른다
4. ▲▼버튼을 눌러 설정값을 선택한다
5. MENU/OK 또는 ◀버튼을 누른다
6. 순서5. 에서 ◀버튼을 눌렀으면 MENU/OK 버튼을 누른다

촬영설정메뉴가 사라지고 화면에 설정값이 표시됩니다 .

이후 설정을 변경할 때까지 이 설정으로 촬영됩니다 .

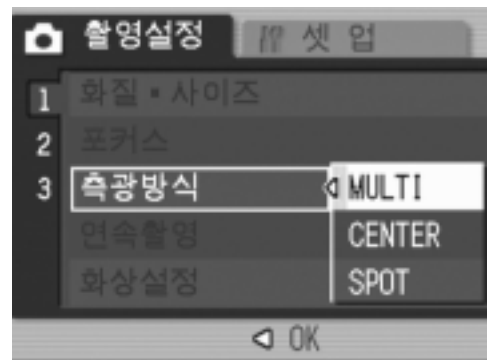

2
여러가지 촬영방법 · 적용하고 싶은

화질을 설정하려면 (화상설정)

화질을 경조, 연조, 흑백, 보통, 설정1, 설정2의 6가지에서 선택할 수 있습니다.

종류	내용
보통	통상의 화질입니다.
경조	콘트라스트, 샤프니스, 색 농도를 높임으로써 단단한 느낌의 화질로 합니다.
연조	콘트라스트, 샤프니스, 색 농도를 낮음으로써 연한 느낌의 화질로 합니다.
흑백	흑백의 화상입니다.
설정 1	콘트라스트, 샤프니스, 색 농도를 5 단계에서 선택할 수 있는 초기치의 화질설정. 필요에 따라 설정합니다.
설정 2	

화질을 선택한다

1. 전원이 켜져 있는 것을 확인하고 모드 다이얼을 , P, A, M 중 어느 하나에 맞춘다
2. MENU/OK버튼을 누른다
촬영설정화면이 나타납니다.
3. ▼버튼을 눌러 [화상설정]를 선택하고 ►버튼을 누른다
4. ▲▼버튼을 눌러서 화질을 선택한다

[설정 1], [설정 2]의 경우, 값을 설정합니다. 이미 [설정 1], [설정 2]에 값이 설정되어 있을 경우에는 다른 화질과 같이 [설정 1] 또는 [설정 2]를 선택하기만 하면 화질을 설정할 수 있습니다.

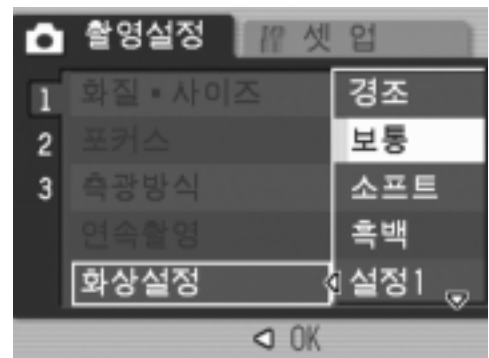

5. MENU/OK버튼이나 ◀버튼을 누른다
6. 순서5.에서 ◀버튼을 눌렀으면 MENU/OK버튼을 누른다

화상설정이 완료됩니다.

촬영설정메뉴가 사라지고 화면에 설정값이 표시됩니다.

이후 설정을 변경할 때까지 이 설정으로 촬영됩니다.

[설정 1], [설정 2] 의 값을 설정하려면

1. 전원이 켜져 있는 것을 확인하고 모드 다이얼을 , P, A, M 중 어느 하나에 맞춘다
2. MENU/OK 버튼을 누른다
촬영설정화면이 나타납니다 .
3. ▼버튼을 눌러 [화상설정] 를 선택하고 ►버튼을 누른다
4. ▲▼버튼을 눌러 [설정 1] 또는 [설정 2] 를 선택한다
5. ►버튼을 누른다
커스텀 메뉴가 표시됩니다 .
6. ◀▶버튼으로 콘트라스트, 샤프니스, 색 농도의 값을 설정한다
[콘트라스트], [샤프니스], [색 농도] 는 ▲▼버튼으로 이동합니다 .
7. MENU/OK 버튼을 누른다
8. MENU/OK 버튼이나 ◀버튼을 누른다
9. 순서 8. 에서 ◀버튼을 눌렀으면 MENU/OK 버튼을 누른다
[설정 1] 또는 [설정 2] 의 설정이 완료됩니다 .
이대로 촬영하면 설정한 [설정 1] 또는 [설정 2] 로 촬영할 수 있습니다 .

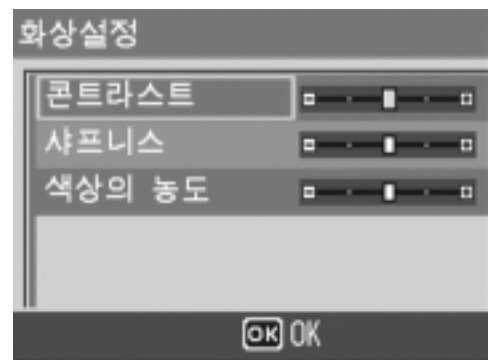
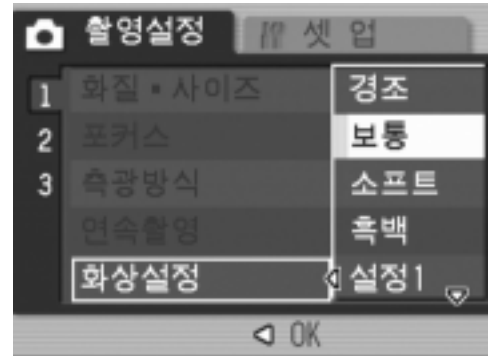

노출을 변화시켜 연속촬영하려면 (오토브래킷)

오토브래킷은 설정되어 있는 노출을 기준으로 $-0.5EV, 0, +0.5EV$ 와 3단계의 노출로 자동적으로 3장 연속해서 촬영하는 기능입니다. 3장중에서 가장 잘 찍힌 정지화면을 선택할 수 있습니다.

메모

- 음성이미지 촬영시는 사용할 수 없습니다.
- [화질 · 사이즈] 가 RAW 모드일 때는 사용할 수 없습니다.

1. 전원이 켜져 있는 것을 확인하고 모드 다이얼을 , P, A, M 중 어느 하나에 맞춘다
2. MENU/OK 버튼을 누른다
촬영설정화면이 나타납니다.
3. ▼버튼을 눌러 [오토 브래킷]를 선택하고 ►버튼을 누른다
4. ▲▼버튼을 눌러 [ON]을 선택한다
5. 순서4.에서 ◀버튼을 눌렀으면 MENU/OK 버튼을 누른다
촬영설정메뉴가 사라지고 화면에 [AB]가 표시됩니다.
6. 셔터버튼을 누른다

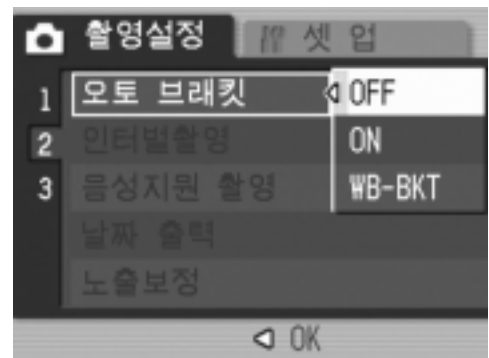

설정되어 있는 노출보정치를 기준으로 $-0.5EV, 0, +0.5EV$ 로 3장이 연속촬영됩니다. 촬영직후에 액정모니터에 표시되는 3 장의 정지화상은 왼쪽으로부터 $-0.5EV$, 기준의 보정치, $+0.5EV$ 입니다. 이후, 변경할 때까지 이 설정으로 촬영됩니다.

참조

- 노출보정치를 변경하고 싶을 때는 → P.87
- 화이트밸런스를 변경하고 싶을 때는 → P.88

화이트밸런스를 변화시켜 연속촬영하기 (화이트밸런스 브래킷)

3가지의 이미지가 자동으로 촬영됩니다. 붉은색을 띤 이미지, 푸른빛을 띤 이미지, 현재 화이트 밸런스 이미지.
적절한 화이트 밸런스를 판단할수 없을 때 사용하면 편리합니다.

1. 전원이 켜져 있는 것을 확인하고 모드 다이얼을 , P, A, M 중 어느 하나에 맞춘다
2. MENU/OK 버튼을 누른다
촬영설정화면이 나타납니다 .

3. ▼버튼을 눌러 [오토 브래킷]을 선택하고 ►버튼을 누른다

4. ▲▼버튼을 눌러 [WB-BKT]을 선택한다

5. MENU/OK 버튼이나 ◀버튼을 누른다
화이트밸런스 브래킷 설정이 완료됩니다 .

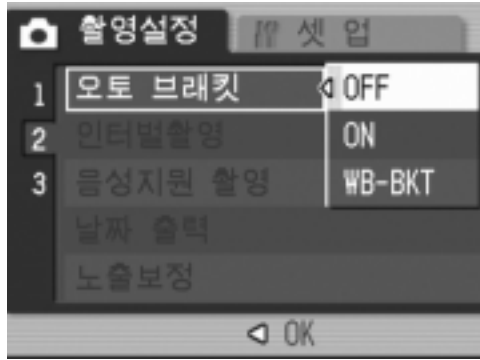

6. 순서5. 에서 ◀버튼을 눌렀으면 MENU/OK 버튼을 누른다

화이트 밸런스 브래킷 촬영의 설정이 완료됩니다 .
촬영메뉴가 끝나고 스크린에 [WB-BKT]가 나타납니다 .

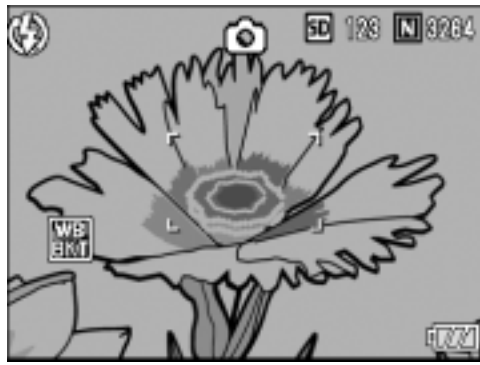

7. 셔터버튼을 누른다

3개 이미지 (붉은빛의 이미지 , 현재 설정값과 동일한 이미지 , 푸른빛의 이미지)가 자동으로 촬영됩니다 .
이후 , 변경할 때까지 이 설정으로 촬영됩니다 .



2
여러가지 촬영방법 · 셋팅하고 찍어 보



메모

- 이 기능은 음성지원 정지화상 , 연속촬영 혹은 오토 브래킷 촬영시에 사용할 (P.101) 수 없습니다 .(P.80)
- 플래쉬를 사용할 수 없습니다 .
- [흑백]을 [화상설정]으로 설정하고 있으면 화이트밸런스 브래킷은 설정할 수 있으나 작동하지는 않습니다 .
- [화질 · 사이즈] 가 RAW 모드일 때는 사용할 수 없습니다 .



참조

화이트밸런스를 변경하고 싶을 때는→ P.88

일정간격으로 자동촬영한다 (인터벌촬영)

인터벌촬영은 설정한 시간간격으로 자동적으로 촬영할 수 있습니다.
촬영시간간격을 5초에서 3시간까지 5초 간격으로 설정할 수 있습니다.

1. 전원이 켜져 있는 것을 확인하고 모드 다이얼을 , P, A, M 중 어느 하나에 맞춘다
2. MENU/OK버튼을 누른다
촬영설정화면이 나타납니다.
3. ▼버튼을 눌러 [인터벌촬영]을 선택하고 ▶버튼을 누른다

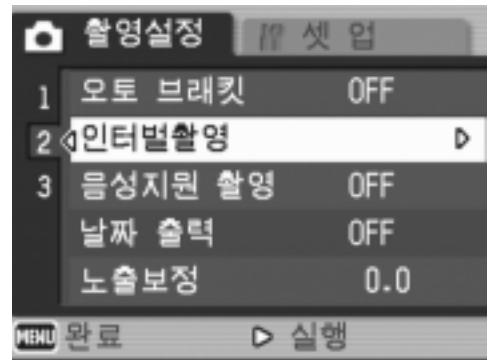

4. ▲▼버튼을 눌러 시간을 설정한다
5. ▶버튼을 눌러 분의 설정으로 이동하여 ▲▼버튼을 눌러 분을 설정한다
6. ▶버튼을 눌러 초의 설정으로 이동하여 ▲▼버튼을 눌러 초를 설정한다
7. MENU/OK버튼을 누른다

인터벌촬영의 설정이 완료되고 화면에 인터벌이라고 표시됩니다.

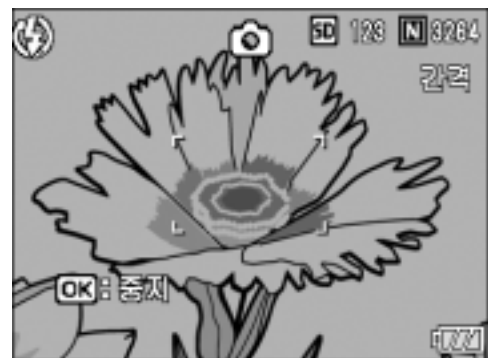
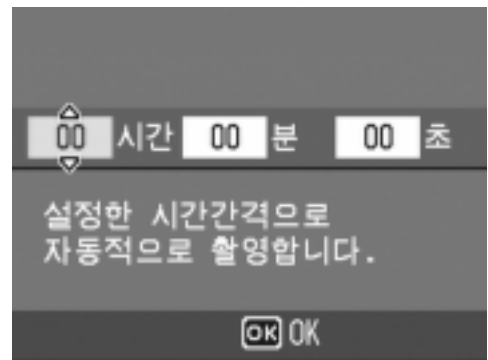

2
여러가지 촬영방법 · 셋팅하고 촬영하기

8. 셔터버튼을 누른다

설정된 간격으로 차례차례 촬영됩니다 .

9. 촬영을 중지할 때는 MENU/OK버튼을 누른다

인터벌촬영의 설정은 전원을 오프로 하면 해제됩니다 .

주의사항

촬영 설정에 따라 다음 촬영이 가능해질 때까지의 시간이 인터벌촬영에서 설정한 시간보다 길어지는 경우에는 인터벌촬영으로 설정한 시간보다 촬영 간격이 길어집니다 .

메모

- 순서 5에서는 ▲▼버튼을 계속 눌러 고속으로 분의 수치를 변경시킬 수 있습니다 .
- 건전지를 사용하고 있을 경우에는 건전지가 떨어질 수 있습니다 . AC어댑터(별매)의 사용을 권합니다 .
- 인터벌촬영중이라도 셔터버튼을 누르면 통상의 촬영이 가능합니다 . 하지만 인터벌 촬영모드는 그대로 유지됩니다 . 마지막 촬영후 인터벌촬영에서 설정한 시간이 경과하면 다음의 촬영이 이루어집니다 .
- 인터벌촬영으로 설정한 경우는 연속설정이 [연속], [M 연속]으로 설정되어 있어도 자동적으로 연속 OFF로 전환됩니다 .

정지화상에 음성을 포함하여 촬영하기 (음성지원 촬영)

정지화상에 음성을 같이 촬영할 수 있으며 최대 8 초까지 기록할 수 있습니다 .

1. 전원이 켜져 있는 것을 확인하고 모드 다이얼을 , P, A, M 중 어느 하나에 맞춘다
2. MENU/OK 버튼을 누른다
촬영설정화면이 나타납니다 .
3. ▼버튼을 눌러 [음성지원 촬영]을 선택하고 ►버튼을 누른다
4. ▲▼버튼을 눌러 [ON]을 선택한다
5. MENU/OK 나 ◀버튼을 누른다
6. 순서5. 에서 ◀버튼을 눌렀으면 MENU/OK 버튼을 누른다
촬영설정메뉴가 없어집니다 .
7. 촬영을 하려면 셔터버튼을 누른다
촬영후는 녹음상태로 됩니다 .
8. 촬영을 멈추려면 셔터버튼을 누른다

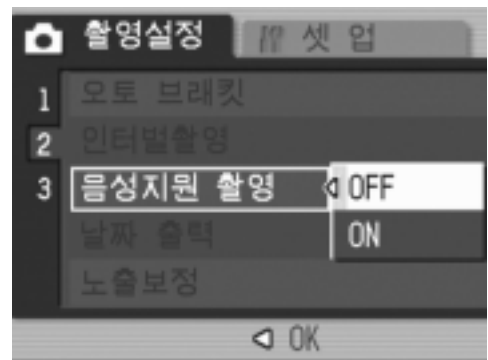

메모

- [화질 · 사이즈] 가 RAW 모드일 때는 사용할 수 없습니다 .
- 음성지원 정지화상을 재생하려면 보통의 음성없는 정지화상과 같은 조작으로 정지화상을 표시합니다 . ADJ. 버튼을 누르면 음성이 재생됩니다 .
▲▼버튼을 누르면 음량조절바가 나타나며 ▲▼버튼으로 조작하여 음량을 조절할 수 있습니다 .

참조

정지화상을 표시하려면 → P.49

정지화상에 날짜를 넣으려면 (날짜 출력)

정지화상의 오른쪽아래에는 날짜(년/월/일) 혹은 일시(년/월/일 시:분)을 표시할 수 있습니다.

1. 전원이 켜져 있는 것을 확인하고 모드 다이얼을 , P, A, M 중 어느 하나에 맞춘다
2. MENU/OK 버튼을 누른다
촬영설정화면이 나타납니다.
3. ▼버튼을 눌러 [날짜 출력]를 선택하고 ►버튼을 누른다

4. ▲▼버튼을 눌러 설정치를 선택한다

5. MENU/OK 나 ◀버튼을 누른다

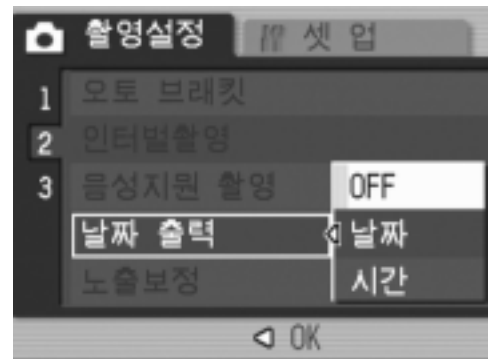

6. 순서5.에서 ◀버튼을 눌렀으면 MENU/OK 버튼을 누른다

날짜 출력 촬영의 설정이 완료됩니다.
촬영설정메뉴가 사라지고 화면에 가 표시됩니다.

이후 설정을 변경할 때까지 이 설정으로 촬영됩니다.



메모

- 날짜시각이 설정되어 있지 않으면 날짜 출력 촬영은 불가능합니다. 우선 날짜시각을 설정해 주십시오.(P.134)
- 동화상에 날짜를 넣어 촬영할 수 없습니다.
- 섬네일화상에는 날짜를 표시할 수 없습니다.

노출을 바꾸려면 (노출보정)

정지화상의 전체를 밝게 하거나 어둡게 하는것이 노출의 설정입니다. 일반적으로 촬영범위의 중앙에 피사체가 있으면 자동적으로 역광보정을 진행하여 적절한 노출로 촬영할 수 있습니다. 그러나 다음과 같은 경우나 의도적으로 노출을 변경시키며 촬영하고 싶을 때에는 노출을 변경시켜 촬영할 수 있습니다. 또한 노출은 -2.0 ~ +2.0까지의 범위로 설정할 수 있습니다. 노출은 +로 될수록 밝아지고 -로 될수록 어두워집니다.

역광촬영의 경우

배경이 너무 밝은 경우 피사체는 어둡게 (노출부족) 될 수가 있습니다.

하얀 피사체를 찍는 경우

전체적으로 어두워지므로 (노출부족) +측으로 조절합니다.

검은 피사체를 찍을 경우

전체적으로 밝아지므로 (노출오버) -측으로 조절합니다. 스포트라이트에 빛춘 인물을 찍을 때에도 마찬가지입니다.

설정의 변경은 촬영설정메뉴나 ADJ. 다이얼을 어느것을 사용하여 진행합니다. 여기에서는 조작순서가 간단한 ADJ. 다이얼을 조작을 설명합니다. 촬영설정메뉴를 사용하여 조작하는 경우에는 [촬영설정메뉴의 조작방법] (→ P.68)을 참조하여 조작하십시오.

1. 전원이 켜져 있는 것을 확인하고 모드 다이얼을 , P, A 중 어느 하나에 맞춘다
2. ADJ. 다이얼을 누른다
3. ▲▼ 버튼을 눌러 ISO 감도를 선택한다
4. 노출보정의 메뉴가 표시될 때까지 ▲▼버튼을 누른다
5. MENU/OK 버튼을 누른다



노출보정의 설정이 완료되고 화면에 설정값이 표시됩니다.







메모

- 수동 노광 모드에서는 사용할 수 없습니다.
- 너무 밝은 환경에서의 촬영시는 노출오버가 되어 노출보정이 안될 수가 있습니다. 그런 경우에는 [!AE] 마크가 표시됩니다.



자연광이나 조명광을 사용하려면 (화이트밸런스)

하얀 피사체가 하얗게 찍히도록 조절을 진행합니다.

구입시 화이트밸런스는 [오토](자동)으로 설정되어 있기에 보통 변경시킬 필요는 없지만 단일색의 피사체나 복수의 광원하에 있는 피사체를 찍을 때 등 화이트밸런스의 조절이 잘 진행되지 않을 때에는 설정을 고칩니다.

선택할 수 있는 모드의 종류		
마크	모드명	내용
AUTO	오토	자동적으로 조정합니다 .
	옥외	옥외 (맑은 하늘) 촬영에서 화이트밸런스가 맞지 않을 때에 선택합니다 .
	흐림	흐리거나 그늘등에서의 촬영에서 화이트밸런스가 맞지 않을 때 선택합니다 .
	백열등	백열등 밑에서의 촬영시에 화이트밸런스가 맞지 않을 때 선택합니다 .
	형광등	형광등 밑에서의 촬영시에 화이트밸런스가 맞지 않을 때 선택합니다 .
	수동설정	수동으로 설정합니다 .
	상세설정	백열등 - 맑음 - 흐림과 같은 16 단계에서 설정값을 선택할 수 있습니다 .

설정의 변경은 촬영설정메뉴나 ADJ. 다이얼을 어느것을 사용하여 진행합니다 . 여기에서는 조작순서가 간단한 ADJ. 다이얼을 조작을 설명합니다 .
촬영설정메뉴를 사용하여 조작하는 경우에는 [촬영설정메뉴의 조작방법] (→ P.68) 을 참조하여 조작하십시오 .

1. 전원이 켜져 있는 것을 확인하고 모드 다이얼을  , P, A, M 중 어느 하나에 맞춘다
2. ADJ. 다이얼을 누른다
ADJ. 모드로 이동합니다 .
3. ADJ. 다이얼을 돌린다
4. 화이트밸런스 메뉴가 표시될 때까지 ◀▶ 버튼을 누른다
5. ▲▼ 버튼을 눌러  이외의 모드를 선택한다
이 상태에서 셔터버튼을 누를 수 있습니다 .



6. MENU/OK버튼을 누른다

화이트밸런스의 설정이 완료되고 화면에 마크가 표시됩니다.
이후, 설정을 변경할 때까지 이 설정으로 촬영됩니다.

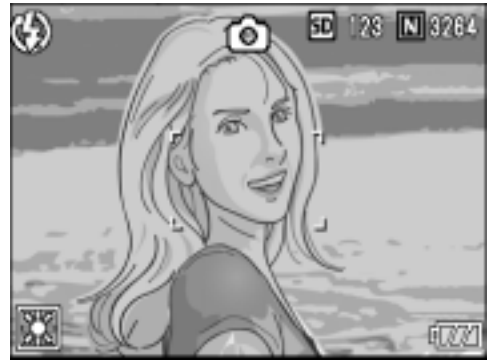

화이트밸런스를 수동으로 설정하려면 (수동보정)

1. 전원이 켜져 있는 것을 확인하고 모드 다이얼을 , P, A, M 중 어느 하나에 맞춘다
2. ADJ. 다이얼을 누른다
ADJ. 모드로 이동합니다.
3. ADJ. 다이얼을 돌린다
4. 화이트밸런스 메뉴가 표시될 때까지 버튼을 누른다
5. 버튼을 눌러 **[M]** (수동설정) 을 선택한다
6. 촬영하는 조명아래에서 종이 등의 하얀 피사체에 카메라를댄다
7. DISP. 버튼을 누른다
화이트밸런스가 설정됩니다.
8. MENU/OK버튼을 누른다

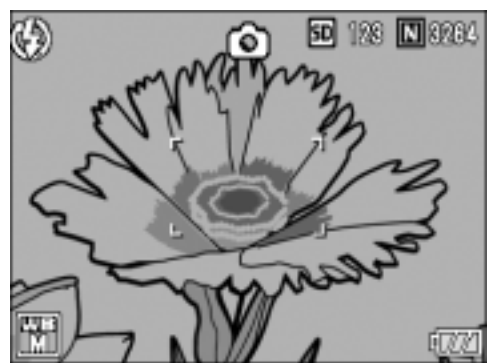
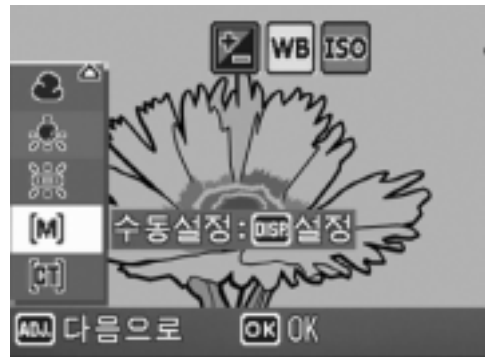

화이트밸런스의 설정이 완료되고 화면에 마크가 표시됩니다.
이후, 설정을 변경할 때까지 이 설정으로 촬영됩니다.
조작 7. 에서 DISP. 버튼을 누르면 설정한 화이트밸런스로 화면이 표시됩니다.
생각대로 되지 않았을 경우에는 조작 6. 와 7. 를 반복하여 몇번이든 설정변경을 할 수 있습니다.



화이트밸런스를 상세히 설정하려면 (상세설정)



1. 전원이 켜져 있는 것을 확인하고 모드 다이얼을 , P, A, M 중 어느 하나에 맞춘다

2. ADJ. 다이얼을 누른다

ADJ. 모드로 이동합니다 .



3. ADJ. 다이얼을 돌린다

4. 화이트밸런스 메뉴가 표시될 때까지   버튼을 누른다

5.   버튼을 눌러서 [상세설정]을 선택한 후, DISP. 버튼을 누른다

화이트밸런스 상세 설정화면이 표시됩니다 .



6.   버튼을 눌러서 화이트밸런스의 값을 선택한다

7. MENU/OK 버튼을 누른다

8. MENU/OK 버튼을 누른다

화이트밸런스의 설정이 완료되고 화면에 마크가 표시됩니다 .

이후, 설정을 변경할 때까지 이 설정으로 촬영됩니다 .

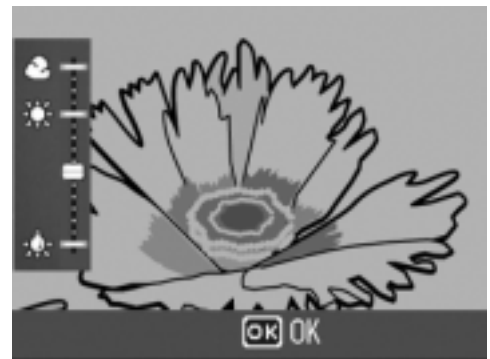

메모

오토모드에서 어두운 피사체를 촬영시 화이트밸런스를 조정이 불가능할 수 있습니다 . 이런 경우 피사체에 하얀 물체와 같이 위치하십시오 .

주의사항

플래쉬 촬영의 경우 , 오토모드 이외에서는 화이트밸런스가 맞지 않을 수 있습니다 . 이 때는 오토모드로 바꾸어 플래쉬촬영을 하십시오 .

촬영감도를 설정하려면 (ISO 감도)

ISO 감도는 필름의 빛에 대한 민감도를 표시하는 치입니다. 숫자가 클수록 고감도입니다. 고감도는 어두운 곳에서나 움직임이 빠른 물건을 촬영할 때 적당하며 손떨림이 일어나기 힘들지만 화상의 효과가 나쁠 수 있습니다.

고감도는 다음과 같은 6가지 종류에서 선택할 수 있습니다.

AUTO, ISO64, ISO100, ISO200, ISO400, ISO800, ISO1600

ISO 감도가 AUTO로 설정되어 있을 때는 거리/밝기/매크로에 따라 카메라가 자동으로 밝기를 바꿉니다. 보통은 AUTO 상태로 촬영합니다.

1. 전원이 켜져 있는 것을 확인하고 모드 다이얼을 , P, A, M 중 어느 하나에 맞춘다

2. MENU/OK 버튼을 누른다

촬영설정화면이 나타납니다.

3. ▼ 버튼을 눌러 [ISO감도설정]을 선택하고 ► 버튼을 누른다

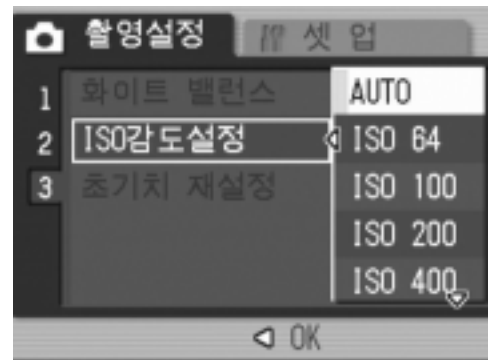

4. ▲▼ 버튼을 눌러 ISO 감도를 선택한다

5. MENU/OK 또는 ◀ 버튼을 누른다

장시간노출의 설정이 완료됩니다.

6. 순서5.에서 ◀ 버튼을 눌렀으면 MENU/OK 버튼을 누른다

ISO 감도의 설정이 완료됩니다.

ISO 감도의 설정이 완료되고 화면에 설정값이 표시됩니다.

이후, 설정을 변경할 때까지 이 설정으로 촬영됩니다.

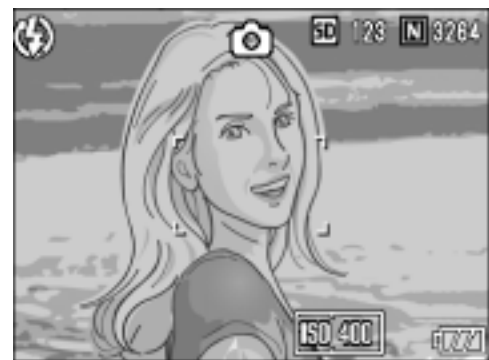

메모

광각줌에서 ISO 감도를 자동으로 선택하였을 경우는 플래시를 사용하면 ISO125에 상당하고 플래시를 사용하지 않으면 ISO60-160에 상당합니다.

촬영메뉴의 설정을 원래로 되돌린다 (초기치 재설정)

촬영설정메뉴의 설정을 초기치로 돌리려면 다음과 같이 조작합니다 .

1. 모드 다이얼을  에 맞춘다
2. MENU/OK 버튼을 누른다
3. ▲▼버튼을 눌러 [초기치 재설정] 을 선택하고 ▶버튼을 누른다
4. [YES] 를 선택했는지 확인한 후 MENU/OK 버튼을 누른다

초기화중인 메시지가 표시되고 완료되면 모드화면으로 돌아갑니다 .

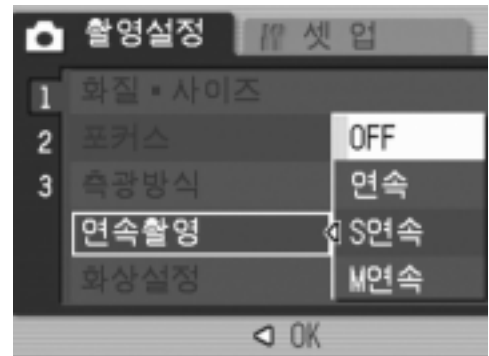

참조

전원을 오프로 하여도 설정값이 변하지 않는 기능 일람 → P. 190

문자촬영시의 농도를 바꾸려면 (문자농도)

문자를 촬영할 경우 문자의 농도를 변경할 수가 있습니다.
농도는 진하다, 표준, 연하다에서 선택할 수 있습니다.

설정의 변경은 촬영설정메뉴나 ADJ. 다이얼을 어느것을 사용하여 진행합니다.
여기에서는 조작순서가 간단한 ADJ. 다이얼을 조작을 설명합니다.
촬영설정메뉴를 사용하여 조작하는 경우에는 [촬영설정메뉴의 조작방법] (→ P.68)
을 참조하여 조작하십시오.

1. 모드 다이얼을 **SCENE** 에 맞춘다

2. ▶버튼을 누른다

정지화상모드의 선택화면이 나타납니다.

3. ▲▼버튼을 눌러서 문자 모드를 선택한다

4. MENU/OK 버튼을 누른다

5. ADJ. 다이얼을 누른다

문자농도 메뉴가 나타납니다.

6. ▲▼버튼을 눌러 모드를 선택한다

문자농도 메뉴가 나타납니다.

7. MENU/OK 버튼을 누른다

문자농도 셋팅이 끝납니다.

문자농도 설정값은 화면에 나타나지 않으며 설정을 다시 바꾸기 전까지 계속 설정이 유지됩니다.

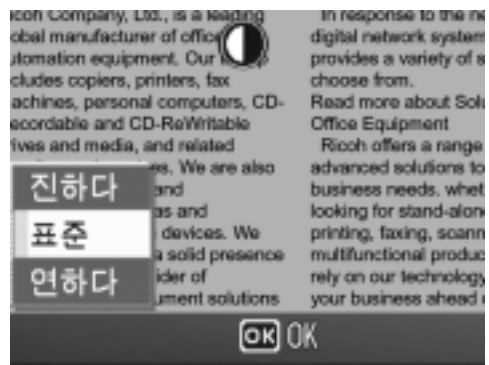

참조

문자를 촬영하려면 → P.47

AF 타겟이동기능을 사용하기

매크로촬영시는 AF타겟이동기능을 사용함으로써 카메라를 이동시키지 않고 카메라의 ▲▼◀▶버튼으로 포커스룩을 진행하여 촬영할 수 있습니다.

삼각다리를 이용하여 포커스룩으로 매크로촬영을 할 때 편리합니다.

AF타겟이동기능에서 액정모니터 중앙에 표시된 십자를 ▲▼◀▶버튼으로 핀트를 맞추고 싶은 피사체에 이동하여 촬영합니다

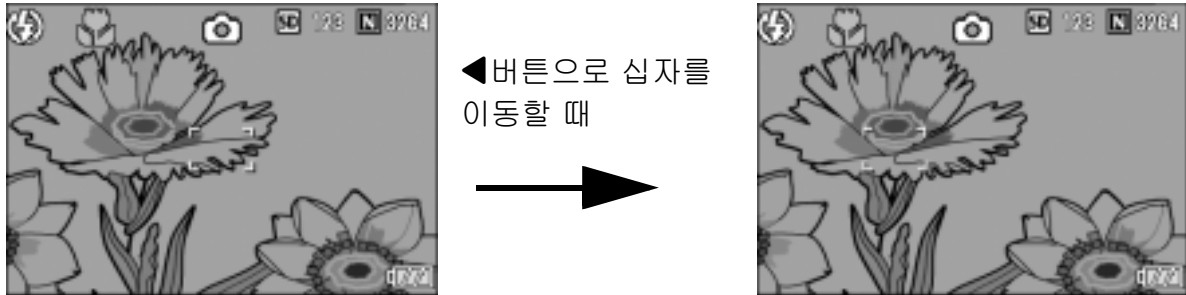

1. 촬영할 수 있는 상태에서 🌸(매크로) 버튼을 누른다
화면우측에 매크로모드의 마크가 나타납니다 .

2. ADJ. 다이얼을 누른다

ADJ. 버튼에 4 번째의 기능을 설정하였을 때는 5 번 누릅니다 .

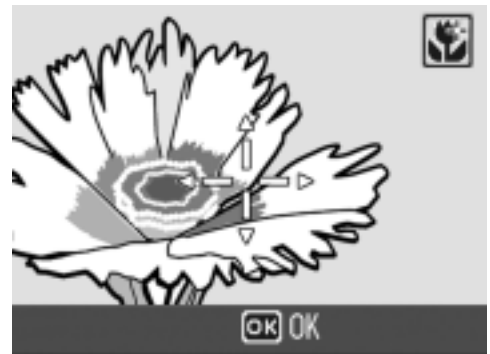

3. AF 타겟이동기능의 화면(그림과 같은 십자)이 표시될 때까지
◀▶버튼을 누른다

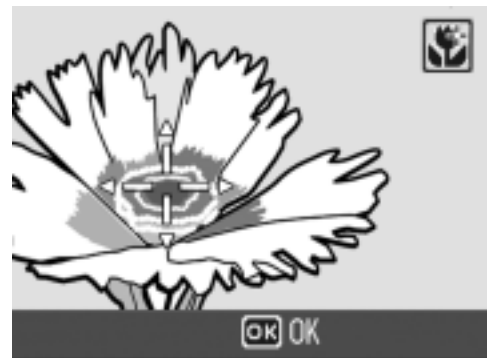

4. ▲▼◀▶버튼으로 핀트를 맞추고 싶은 피사체에 십자를 이동한다

5. MENU/OK버튼을 누른다

6. 셔터버튼을 절반 누른다

십자의 위치에 핀트를 맞춰줍니다 .

7. 셔터버튼을 조용히 다 누른다

매크로모드를 해제할 때까지 AF 타겟이동기능으로 설정한 위치에 핀트를 맞춰 촬영합니다 .

셀프타이머를 사용하려면

셀프타이머는 10초후, 2초후의 2종류에서 선택할 수 있습니다. 손떨림을 방지하고 싶을 때에는 2초로 설정하면 편리합니다.

1. 전원이 켜져 있는 것을 확인하고 모드 다이얼을 , P, A, M, **SCENE** 중 어느 하나에 맞춘다

2.  (셀프타이머) 버튼을 누른다

셀프타이머의 마크가 표시됩니다. 마크의 오른쪽에 있는 "10"은 초를 나타내고 있습니다. 이 상태에서 셔터버튼을 누르면 10초후에 촬영됩니다.



3. 셔터버튼을 누른다

핀트가 고정되고 AF 보조광이 발광하며 셀프타이머가 시작됩니다. 셔터가 내려가면 셀프타이머의 모드가 해제됩니다.

2

여러가지 촬영방법 · 뷰파인더 사용법



메모

-  (셀프타이머) 버튼은 한번 누를 때마다 10초→2초→셀프타이머 해제→10초→2초→...로 전환합니다.
- 셀프타이머의 설정은 전원을 오프로 하면 해제됩니다.
- 2초인 경우에는 셀프타이머 표시용 AF 보조광이 발광되지 않습니다.

조리개를 설정해서 촬영한다 (조리개 우선 모드)

조리개를 설정해서 촬영하려면 다음과 같이 조작합니다 .

모드 다이얼을 A(조리개 우선 모드)로 하면 조리개를 수동으로 설정해서 촬영할 수 있습니다 .

조리개 우선 모드로 하면 조리개에 따라 셔터스피드가 자동으로 설정되어 촬영할 수 있습니다 . 조리개는 개방, 중간, 최소에서 선택할 수 있습니다 .

조리개를 개방으로 하면 배경을 바림하게 하고 피사체를 강조시킬 수 있습니다 . 조리개를 최소한 작게 하면 앞쪽에서 안쪽까지 선명하게 깊이 있는 촬영이 가능합니다 .

조리개 우선 모드에서 설정할 때는 업다운 다이얼을 사용하여 주십시오 .

1. 모드 다이얼을 A에 맞춘다

화면 오른쪽 끝에 현재의 F 값이 오렌지 색으로 표시됩니다 .

2. 업다운 다이얼을 돌려서 F값을 변경한다

3. 셔터 버튼을 반만 누른다

셔터스피드가 결정되고 화면에 표시됩니다 .

4. 셔터 버튼을 그대로 지긋이 완전히 누른다

반누름 없이 촬영할 수도 있습니다 .



메모

조리개 동작은 셔터 버튼을 완전히 눌렀을 때 실행됩니다 .

조리개와 셔터스피드를 설정해서 촬영한다 (수동 노광 모드)

모드 다이얼을 M(수동 노광 모드)으로 하면 셔터스피드를 수동으로 설정해서 촬영할 수 있습니다.

셔터스피드를 설정하면 셔터스피드 설정시의 조리개와 설정한 셔터스피드로 촬영할 수 있습니다.

셔터스피드는 다음 설정에서 선택할 수 있습니다.

1/2000	1/1600	1/1250	1/1000	1/800	1/640
1/500	1/400	1/320	1/250	1/200	1/160
1/125	1/100	1/80	1/60	1/50	1/40
1/30	1/25	1/20	1/15	1/13	1/10
1/8	1/6	1/5	1/4	1/3	1/2.5
1/2	1/1.6	1/1.3	1	2	4
8	15	30	60	120	180

셔터스피드를 빠르게 설정하면 빨리 움직이는 피사체가 순간적으로 멈춘 것처럼 촬영됩니다. 또, 셔터스피드를 느리게 하면 흐르는 움직임을 표현할 수 있으므로 피사체의 궤적을 촬영할 수 있습니다.

수동 노광 모드에서 설정할 때는 ADJ. 다이얼을 사용하여 주십시오. 셔터스피드를 설정해서 촬영하려면 다음과 같이 조작합니다.

1. 모드 다이얼을 M에 맞춘다

화면에 현재 F 값과 셔터스피드가 인디케이터와 함께 표시됩니다.

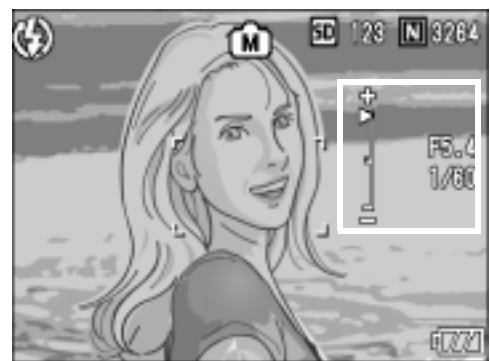

2
여러가지 촬영방법 · 꽃꽂이그림예

인디케이터는 -2EV 에서 +2EV 까지 범위에서 표시됩니다 . 이 범위를 넘으면 인디케이터의 색이 오렌지색으로 바뀝니다 . 노출값의 차이가 인디케이터 범위 내에 있을 때는 액정모니터의 표시가 바뀝니다 .

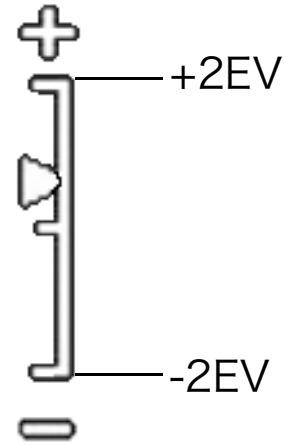

2. 업다운 다이얼을 돌려서 F값을 변경하고 ADJ. 다이얼을 돌려서 셔터스피드를 변경한다
3. 셔터 버튼을 반만 누른다
4. 셔터 버튼을 그대로 지긋이 완전히 누른다



메모

- 노광 시간을 길게 설정하면 셔터스피드가 느리게 되고 손떨림을 일으킬 수 있습니다 . 카메라를 양손으로 확실히 고정시키거나 삼각 등을 사용해서 촬영하여 주십시오 .
- 노광 시간을 길게 설정해서 촬영할 경우 , 촬영 중에는 액정모니터의 표시가 꺼집니다 .

주의사항

셔터스피드를 15 초 이상으로 설정한 경우 , 화상의 노이즈를 제거하는 기능이 작동하기 때문에 화상의 기록 완료까지 시간이 걸립니다 .

개와 셔터스피드를 변경해서 촬영한다 (프로그램 시프트 모드)

조리개와 셔터스피드의 조합 (프로그램) 을 변경해서 촬영하려면 다음과 같이 조작합니다 .

1. 모드 다이얼을 P 에 맞춘다

2. 셔터 버튼을 반만 누른다

화면에 현재 F 값과 셔터스피드의 조합이 표시됩니다 .

3. 셔터 버튼에서 손가락을 떼다

4. 업다운 다이얼을 돌려서 F 값과 셔터스피드의 조합을 변경한다

F 값과 셔터스피드의 조합은 10 초간 표시됩니다 . 그 사이에 업다운 다이얼로 값을 변경합니다 .

5. 셔터 버튼을 반누름 또는 완전 누름으로 촬영한다



2

여러가지 촬영방법 · 촬영하기 전에



메모

프로그램은 아래와 같습니다 .

플래쉬 모드를 「발광 금지」로 하고 ISO 감도를 「AUTO」로 했을 때 (ISO100) 의 예입니다 .

그rey색 부분은 시프트 가능한 범위를 나타냅니다 . EV 에 따라 바뀝니다 .

Ev8 Ev9 Ev10 Ev11 Ev12 Ev13 Ev14 Ev15 Ev16 Ev17

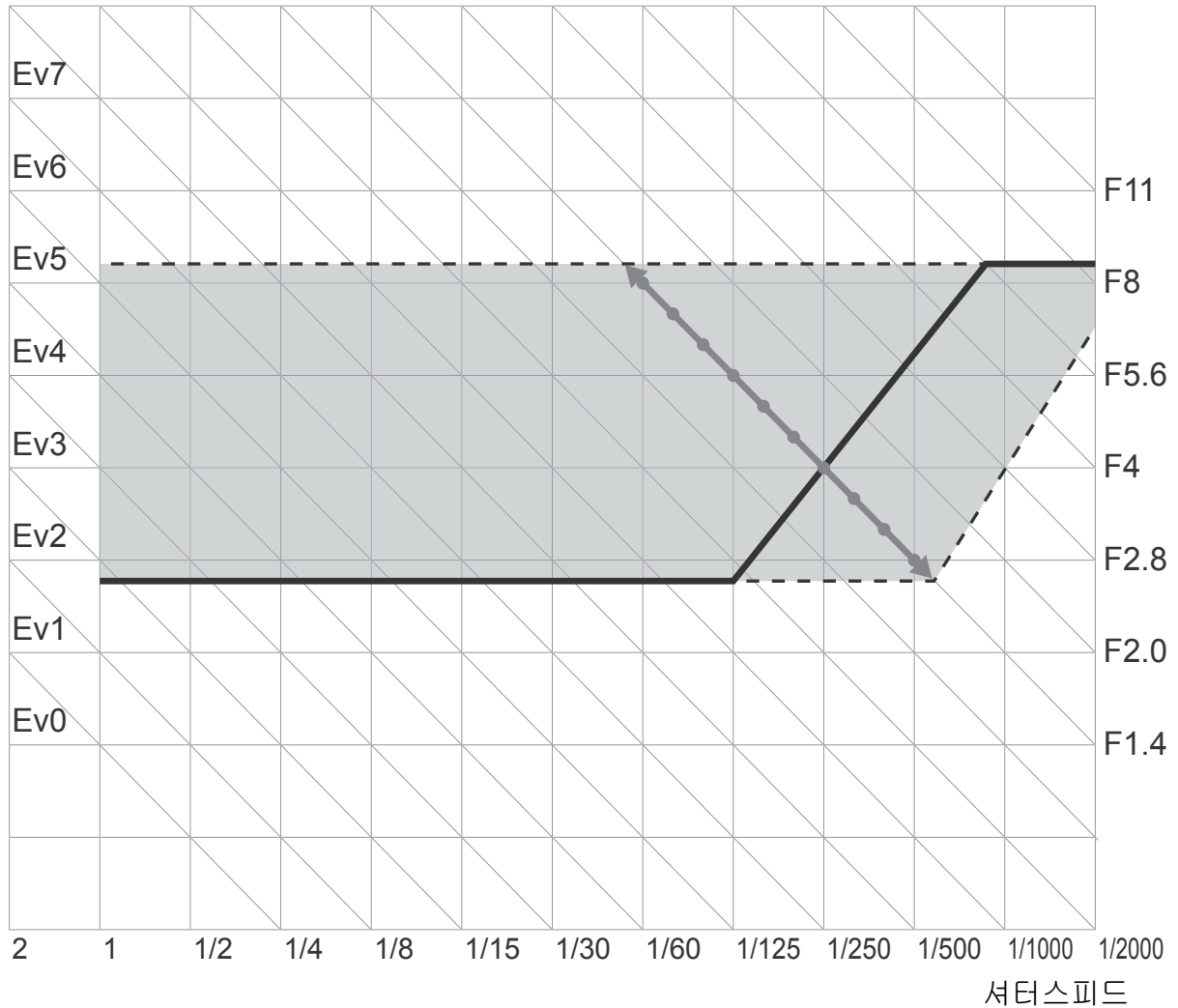

연속으로 찍는다

연속으로 설정하면 연속촬영이 가능합니다.
연속촬영에는 다음과 같이 3가지 종류가 있습니다.

연속

셔터버튼을 누르고 있는 동안 연속촬영이 됩니다.

정지화상은 보통의 촬영시와 마찬가지로 1장씩 기록합니다.

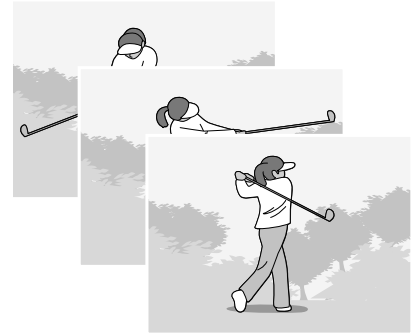

S연속

셔터버튼을 완전누름한 순간부터 촬영
간격 1/7.5초로 약 2초동안 (16장) 연속
촬영을 진행합니다. 16장의 정지화상을
한조로 하여 하나의 화상파일 (3264 x
2448픽셀) 로써 기록합니다.

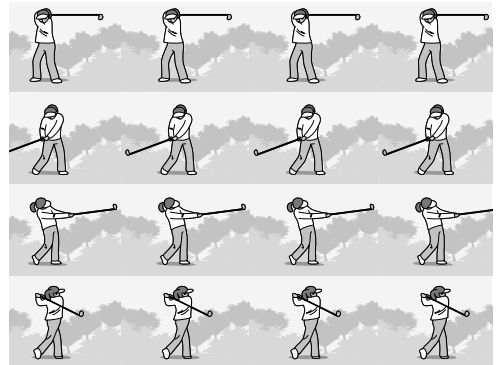

M연속

셔터버튼을 놓으면 직전의 약 2초간이 기록됩니다.

16장의 정지화상을 한조로 하여 하나의 화상파일 (3264 x 2448 픽셀) 로써 기록합니다.

2. 약 2초간 직전을 기록

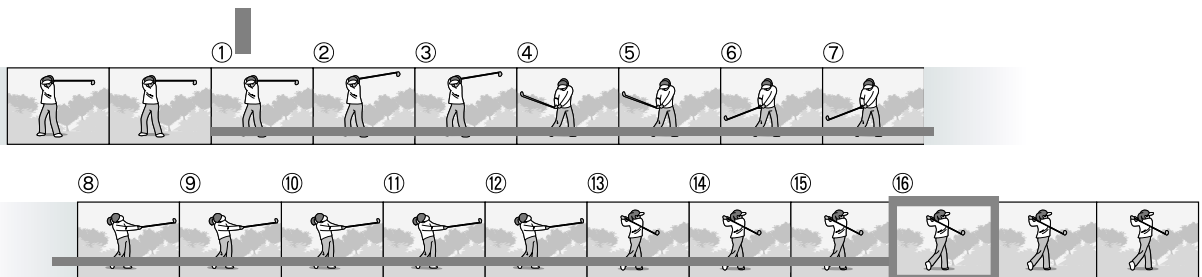

1. 여기서 셔터버튼을 놓으면 ...



메모

- [화질 · 사이즈] 가 RAW 모드일 때는 사용할 수 없습니다 .
- S 연속촬영이나 M 연속촬영으로 촬영할 때에는 ISO 감도의 설정이 64 나 100 으로부터 AUTO 의 설정으로 됩니다 .
- 연속모드를 사용하여 촬영할 때 촬영가능한 매수는 화상사이즈에 따라 다릅니다 .
- 내장 메모리를 사용할 때 연속촬영이 가능한 매수는 아래 표와 같습니다 .

F3264 (8M)	F3:2 (8M)	N3264 (8M)	N2592 (5M)	N2048 (3M)	N1280 (1M)	N640 (VGA)
4	4	4	4	4	13	13

- SD 메모리카드를 사용할 경우 , 촬영 매수는 메모리 용량이 가득찰 때까지 기록할 수 있습니다만 , 촬영 매수가 상기 표의 매수를 넘으면 기록 속도가 느려집니다 . (화상 사이즈에 따라 다릅니다)
- S 연속촬영 , M 연속촬영일 때는 화질 모드 / 화상 사이즈는 F3264 와 N3264 중 한 쪽에 서만 설정할 수 있습니다 .

1. 전원이 켜져 있는 것을 확인하고 모드 다이얼을 , P , A , M 중 어느 하나에 맞춘다
2. MENU/OK 버튼을 누른다
촬영설정화면이 나타납니다 .
3. ▼버튼을 눌러 [연속촬영]를 선택하고 ►버튼을 누른다
4. ▲▼버튼을 눌러 [연속]이나 [S 연속] , [M연속]의 어느 하나를 선택한다
5. MENU/OK 나 ◀버튼을 누른다
6. 순서5. 에서 ◀버튼을 눌렀으면 MENU/OK 버튼을 누른다
촬영설정메뉴가 없어지고 화면의 우측에 마크가 표시됩니다 .

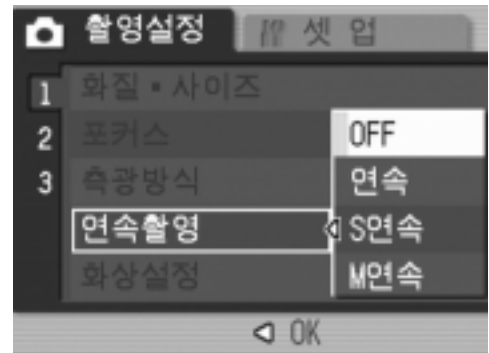

연속의 경우

7. 구도를 잡고 셔터버튼을 누른 상태로 한다

셔터버튼을 누르고 있는 동안 연속해서 촬영됩니다

8. 셔터버튼을 눌러 연속촬영을 끝낸다

연속촬영을 재생하려면 재생모드 (→ P.49) 로 하여 ◀▶ 버튼으로 재생하고 싶은 정지화상을 선택합니다 .

S 연속의 경우

7. 구도를 잡고 셔터버튼을 누른다

자동적으로 16 장이 연속으로 촬영됩니다 .

M 연속의 경우

7. 구도를 잡고 셔터버튼을 누른 상태로 한다

카메라가 피사체를 기록합니다 .

8. 셔터버튼을 놓는다

연속촬영이 끝나고 약 2 초간 (16 장) 직전의 내용을 1 장의 정지화면으로 기록합니다 .

메모

- 통상의 1 장 촬영으로 돌아가고 싶을 때에는 위의 조작 1. ~ 3. 을 진행하여 4. 에서 [OFF] 를 선택하고 MENU/OK 버튼을 누릅니다 .
- M 연속 때 셔터버튼을 누르기 시작해서 2 초이내에 셔터버튼을 떼는 경우는 셔터버튼을 누르고 나서 떼기까지가 촬영됩니다 . (연속촬영매수는 16 장보다 적어집니다)
- 내장 플래시는 발광 금지가 됩니다 .
- 연속촬영 중에는 액정모니터는 오프가 됩니다 .

확대화상모드에서 S 연속이나 M 연속의 정지화면 보기

S연속이나 M연속의 정지화상(한 파일에서 16개 이미지보기)이 표시되어있을 때 16개의 화상중 1개파일을 확대화상모드로 볼 수 있습니다. 확대화상 후에는 한 화상에 한 파일씩 화면에 나타납니다. 확대화상모드에서 S연속이나 M연속으로 정지화상을 보려면 아래의 단계를 따라하십시오.

1. ▶ (재생) 버튼을 누른다

마지막에 찍은 파일이 표시됩니다.

2. ◀▶ 버튼을 사용하여 S연속이나 M연속으로 촬영한 정지화상을 표시한다



3. 🔍 (확대표시) 버튼을 누른다

확대 화상모드에서 연속되는 이미지 중 첫 이미지가 표시됩니다. LCD모니터 하단에 장면 포지션 바가 나타납니다.

◀▶ 버튼으로 프레임간을 변환할 수 있습니다. MENU/OK 버튼을 눌러서 16-이미지 디스플레이로 되돌아 가십시오.

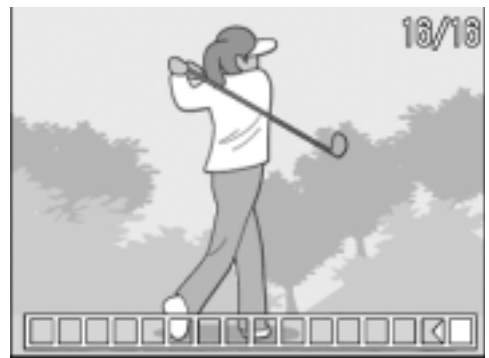

메모

DISP. 버튼을 눌러 LCD 모니터 하단에 나타나는 바를 표시하거나 지울 수 있습니다.

참조

S 연속이나 M 연속에서 이미지 촬영을 하려면 → P. 101

동화상을 촬영 · 재생하기

동화상을 찍는다

음성을 추가한 동화상을 찍을 수 있습니다.
촬영한 동화상은 1개의 AVI 파일로 기록됩니다.

1. 모드 변경 스위치를  (동화상 모드)에 맞춘다



2. 셔터버튼을 누른다

동화상의 촬영이 시작됩니다.
셔터버튼을 다시 누를 때까지 촬영됩니다.



3. 셔터버튼을 눌러 촬영을 정지한다



2

여러가지 촬영방법 · 재생하고
바탕 화면

주의사항

- 동화상촬영시 작동음도 녹음될 가능성이 있습니다 .
- 1 번의 촬영가능한 시간은 사용하시는 카드에 따라 다릅니다 . 또한 촬영가능한 시간 내에도 사용하시는 카드에 따라서는 촬영을 종료하는 경우도 있습니다 .

메모

- 플래쉬는 발광금지로 됩니다 .
- 순서2에서 셔터 버튼을 누른 시점에서 핀트가 맞추어지고 화이트밸런스가 고정됩니다 .
- 나머지 기록 시간은 동화상 기록중에 메모리의 용량에서 재계산되기에 한번에 변하지 않는 경우가 있습니다 .

참조

- 동화상의 화상사이즈를 변경하려면→ P.69
- 동화상모드시의 촬영설정메뉴 항목일람→ P.190

메모

동화상을 기록할 수 있는 시간은 SD 메모리카드의 용량에 따라 다릅니다 .
기록 시간은 아래 표와 같이 됩니다 .

	내장	32MB	64MB	128MB	256MB	512MB	1GB
320 X 240	39 초	44 초	1 분 31 초	3 분 4 초	6 분 7 초	12 분 19 초	23 분 42 초
160 X 120	2 분 26 초	2 분 46 초	5 분 40 초	11 분 27 초	22 분 50 초	46 분 1 초	88 분 31 초

동화상을 재생한다

동화상을 재생하려면 다음과 같이 조작합니다 .

1. ▶ (재생) 버튼을 누른다

마지막에 찍은 정지화상이 표시됩니다 .
동화상의 경우에는 최초의 1 프레임이 정지화상으로 표시됩니다 .

2. ◀ 버튼으로 보고싶은 동화상을 지정한다

▶ 버튼을 누르면 다음의 정지화상 또는 동화상을 표시할 수 있습니다 .
◀ 버튼을 누르면 1개 앞의 정지화상 또는 동화상을 표시할 수 있습니다 .



3. ADJ. 다이얼을 누른다

재생이 시작됩니다 .
액정모니터에 재생경과를 나타내는 인디게이터나 경과시간이 표시됩니다 .

빨리감기	재생중에 Q (망원) 버튼을 누른다 .
되감기	재생중에 ⏮ (광각) 버튼을 누른다 .
일시정지 / 재생	ADJ. 다이얼을 누른다
슬로우재생	일시정지중에 Q (망원) 버튼을 누른다
슬로우되감기	일시정지중에 ⏮ (광각) 버튼을 누른다
다음 프레임의 표시	일시정지중에 Q 을 누른다
이전 프레임의 표시	일시정지중에 ⏮ 을 누른다
음량을 조절한다	재생중 ▲▼ 버튼을 누른다 .

용어설명

동화상의 프레임

동화상의 프레임은 컷이라고도 합니다 . 동화상은 많은 프레임으로 구성되어 그것들이 고속으로 표시되기 때문에 움직이고 있는 것처럼 보입니다 .

음성을 기록·재생한다

음성 메모 녹음하기

카메라에서 음성메모를 녹음할 수 있으며 녹음된 소리는 WAV 파일로 저장됩니다.

1. 모드 다이얼을 **SCENE** 에 맞춘다
2. 문자 모드가 선택되어 있을 때
는 음성 모드로 바꾼다



1. ▶ 버튼을 누른다
SCENE 선택화면이 표시됩니다.
2. ▲▼ 버튼을 눌러 🎤 (음성) 모드를 선택한다
3. MENU/OK 버튼을 누른다

4. 셔터 버튼을 누른다

음성 녹음이 시작됩니다.

5. 반누름을 하면 녹음을 중지합니다



메모

음성을 기록할 수 있는 시간은 SD 메모리카드의 용량에 따라 다릅니다.
기록시간은 다음 표와 같습니다.

내장메모리	32MB	64MB	128MB	256MB	512MB	1GB
56 분 45 초	64 분 36 초	132 분 11 초	267 분 15 초	532 분 36 초	1073 분 00 초	2063 분 25 초

주의사항

장시간 동안 기록할 때는 AC 어댑터 (AC-4c) 를 사용하는 것을 권장합니다.

음성을 재생하기

음성을 재생하려면 다음과 같이 조작합니다 .

1. ▶ (재생) 버튼을 누른다

마지막에 찍은 파일이 나타납니다 .



2. ◀▶ 버튼을 이용하여 재생할 음성 (스피커 아이콘) 파일을 선택한다

▶ 버튼을 누르면 다음 파일로 넘어갑니다 .

◀ 버튼을 누르면 이전 파일로 돌아갑니다 .



3. ADJ. 다이얼을 누른다

재생하기 시작합니다 .



빨리감기	재생중에 Q (망원) 버튼을 누른다
되감기	재생중에 R (광각) 버튼을 누른다
일시정지 / 재생	ADJ. 다이얼을 누른다
음성을 조절하기	재생중 ▲▼ 버튼을 누른다

재생모드시의 다른 기능

재생설정메뉴에 관하여

재생메뉴를 사용하면 다음 표와 같은 기능을 사용할 수 있습니다.

설정항목	선택항목	참조페이지
슬라이드 쇼	_____	P. 111
프로텍트	한개파일 선택·취소, 전체파일 선택·취소, 복수파일 선택	P. 112
DPOF	한개파일 선택·취소, 전체파일 선택·취소, 복수파일 선택	P. 115
화상사이즈 변경	1280, 640	P. 118
카드에 복사	_____	P. 119

재생메뉴의 조작방법

1. **▶ (재생) 버튼을 눌러 재생모드로 한다**



2. **MENU/OK 버튼을 누른다**

재생메뉴가 표시됩니다.

3. **▲▼ 버튼을 눌러 설정항목을 선택한다**



4. **설정항목을 선택하고 ▶ 버튼을 누른다**

각 기능의 화면이 표시됩니다.

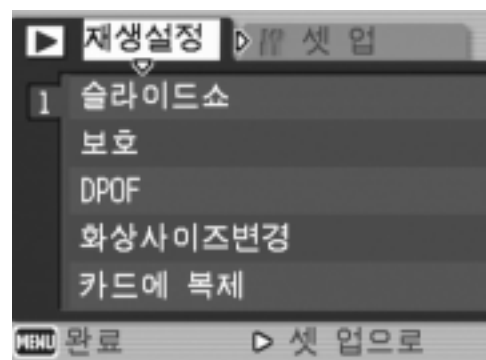

자동적으로 순서대로 표시한다 (슬라이드쇼)

촬영한 정지화상이나 동화상을 순서대로 액정모니터에 표시할 수 있습니다. 이 기능을 슬라이드쇼라고 부릅니다. 슬라이드쇼로 보려면 다음과 같이 조작합니다.

1. ▶ (재생) 버튼을 누른다

마지막에 찍은 정지화상이 표시됩니다.

2. MENU/OK 버튼을 누른다

재생메뉴가 표시됩니다.

3. [슬라이드쇼]가 선택되어 있는 것을 확인하고 ▶ 버튼을 누른다

슬라이드쇼가 시작되고 파일들이 순서대로 재생됩니다.

도중에 중지하고 싶을 때는 카메라의 아무 버튼이나 누릅니다.

중지할 때까지 슬라이드쇼가 반복해서 이어집니다.

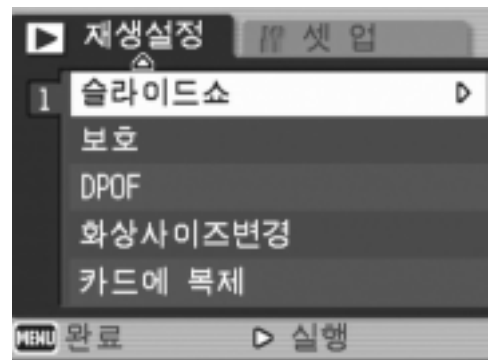

메모

- 정지화상은 3 초씩 표시됩니다.
- 동화상은 1 프레임이 아니라 촬영한 내용이 전부 표시됩니다.
- 음성파일도 재생이 가능합니다.

삭제할 수 없도록 설정한다 (보호)

촬영한 정지화상이나 동화상 등을 실수로 삭제하지 않도록 보호 (프로텍트)할 수 있습니다 .

! 주의사항

일반적으로 보호 설정이 된 정지화상 , 동화상과 음성 파일은 삭제할 수 없습니다 . 그러나 만약 파일이 저장된 곳을 포맷하면 모든 파일이 삭제되므로 주의하여 주십시오 .

파일을 프로텍트한다

1. ▶ (재생) 버튼을 누른다
마지막에 찍은 파일이 표시됩니다 .
2. ◀▶ 버튼을 눌러 보호하고 싶은 파일을 표시한다
3. MENU/OK 버튼을 누른다
재생설정메뉴가 표시됩니다 .
4. ▼ 버튼을 눌러 [보호]를 선택하며 ▶ 버튼을 누른다
5. [파일 한개]를 선택한 것을 확인한 후 MENU/OK 버튼을 누른다

프로텍트가 설정되고 화면의 왼쪽 위에 프로텍트설정을 나타내는 마크가 표시됩니다 .

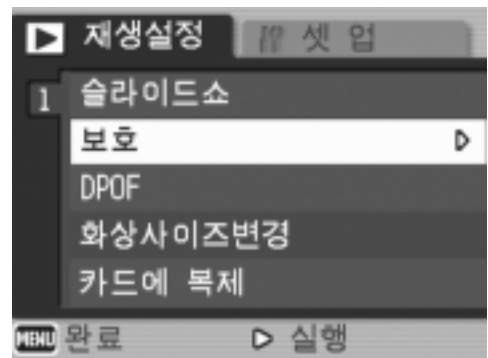

모든 정지화상을 프로텍트한다

모든 파일에 프로텍트를 설정하려면 다음과 같이 조작합니다 .

1.  (재생) 버튼을 누른다
2. MENU/OK 버튼을 누른다
재생메뉴가 표시됩니다 .
3. ▼버튼을 눌러 [보호]를 선택하
며 ▶버튼을 누른다
4. ▲▼버튼을 눌러 [파일 전체]을
선택한다

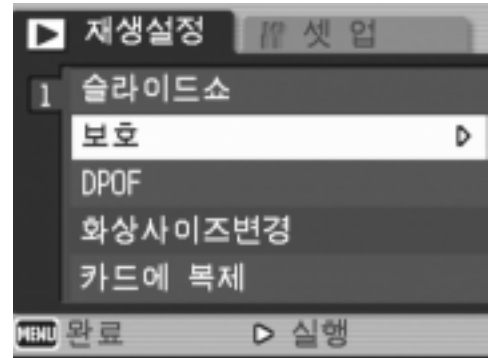

5. [선택]이 선택되어 있는지를 확
인하고 MENU/OK 버튼을 누른
다

프로텍트가 설정되고 화면의 왼쪽 위에
프로텍트설정을 나타내는 마크가 표시
됩니다 .

모든 파일의 프로텍트를 해제하려면 프로
텍트의 설정순서에서 [해제]를 선택합니다 .





메모

전부에 프로텍트가 설정되어 있는 경우뿐만 아니라 복수의 파일에 설정되어 있는 프
로텍트를 한번에 해제할 수도 있습니다 .

다수의 정지화상 , 동화상 혹은 음성 파일을 한번에 보호하기

선택한 파일을 한번에 보호하려면 아래의 단계를 따라하십시오 .

1.  (재생) 버튼을 누른다

2.  (썸네일표시) 버튼을 2번 누른다

화면이 12 분할되고 정지화면이 축소되어 표시됩니다 .

3.  버튼을 눌러 보호하고 싶은 1장의 이미지를 선택한다

4. MENU/OK 버튼을 누른다

재생메뉴가 표시됩니다 .

5.  버튼을 눌러 [보호] 를 선택하며  버튼을 누른다

6.  버튼을 눌러 다음으로 보호하고 싶은 이미지를 선택하고 MENU/OK 버튼을 누른다

이미지의 왼쪽위에 프로텍트설정의 마크가 표시됩니다 .

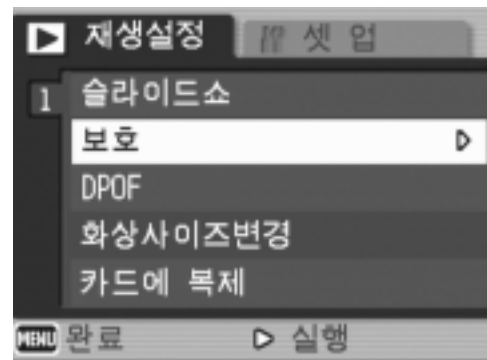

7. 순서6를 반복하여 프로텍트설정을 하고 싶은 이미지를 모두 선택한다

잘못 선택했을 때는 그 이미지에서 MENU/OK 버튼을 다시 누르면 선택을 해제할 수 있습니다 .

8. DISP. 버튼을 누른다

이미지가 보호되고 있다는 메시지가 나타납니다 . 보호설정이 완료되면 썸네일표시로 되돌아갑니다 .

메모

다수의 정지화상 , 동화상 혹은 음성파일의 보호설정을 해제하려면 위에서 설명한대로 이미지를 선택하고 설정을 해제하십시오 .

참조

썸네일표시의 자세한 것에 관하여 → P.52

프린트서비스를 이용한다 (DPOF)

SD 메모리카드에 기록한 정지화상은 디지털카메라 프린트서비스 취급점에 가지고 가시면 프린트할 수 있습니다.

프린트서비스를 이용하려면 프린트에 필요한 정보를 설정할 필요가 있습니다. 그 설정을 DPOF(디피오에프) 설정이라고 부릅니다. DPOF의 설정을 진행하면 1개의 정지화상을 1장 프린트한다는 정보가 설정됩니다.

하지만 복수를 선택하여 한번에 설정하면 프린트 매수를 지정할 수 있습니다.

표시 중의 정지화에 DPOF 설정을 한다

1. ▶ (재생) 버튼을 누른다
2. 설정하고 싶은 정지화상을 표시한다
3. MENU/OK 버튼을 누른다
재생설정메뉴가 표시됩니다.
4. ▼ 버튼을 눌러 [DPOF]를 선택하고 ▶ 버튼을 누른다

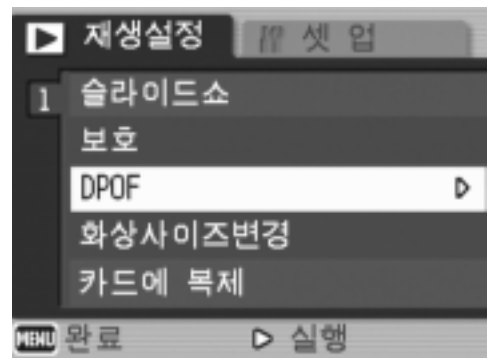

5. [파일 한개]를 선택한 것을 확인한 후 MENU/OK 버튼을 누른다

DPOF 설정이 되고 화면 왼쪽위에 DPOF 설정을 나타내는 마크가 표시됩니다.

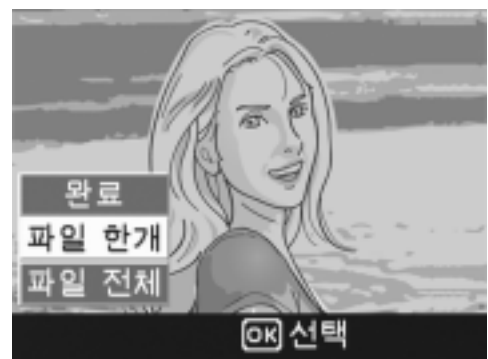

메모

- 1 장씩 DPOF 설정을 해제하려면 위의 설정과 마찬가지로 조작합니다.
- RAW 모드로 촬영한 화상은 JPEG 파일에만 DPOF 설정됩니다.

모든 정지화상에 DPOF 설정을 한다

모든 정지화상에 대해 DPOF 설정을 하려면 다음과 같이 조작합니다.

1.  (재생) 버튼을 누른다
2. MENU/OK 버튼을 누른다
재생메뉴가 표시됩니다 .
3. ▼버튼을 눌러 [DPOF]를 선택하고 ▶버튼을 누른다
4. ▲▼버튼을 눌러 [파일 전체]를 선택한다
5. [선택]이 선택되어 있는것을 확인한 후 MENU/OK 버튼을 누른다

DPOF 설정이 되고 화면 왼쪽위에 DPOF 설정을 나타내는 마크가 표시됩니다 .

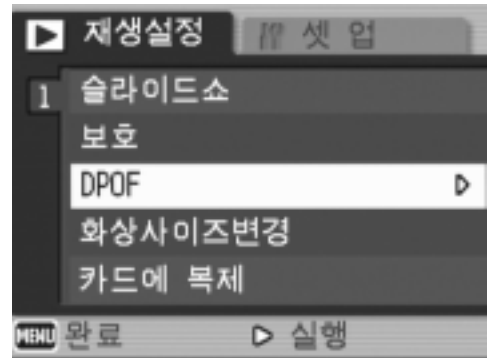

메모

- 모든 정지화상의 DPOF 설정을 해제하려면 설정의 순서5에서 [취소]를 선택합니다 .
- 전부에 DPOF 가 설정되어 있을 경우뿐만아니라 복수의 정지화상의 DPOF 설정을 한번에 해제할 수도 있습니다 .

복수의 정지화상에 DPOF 설정을 한다

선택한 정지화상에 대해 한번에 DPOF 설정을 하려면 다음과 같이 조작합니다.

1. **▶ (재생)** 버튼을 누른다

2. **⊞ (섬네일표시)** 버튼을 2번 누른다

화면이 12 분할되고 정지화면이 축소되어 표시됩니다.

3. **▲▼◀▶** 버튼을 눌러 DPOF 설정하고 싶은 1장의 정지화상을 선택한다

4. MENU/OK 버튼을 누른다

재생메뉴가 표시됩니다.

5. ▼ 버튼을 눌러 [DPOF] 를 선택하고 ▶ 버튼을 누른다

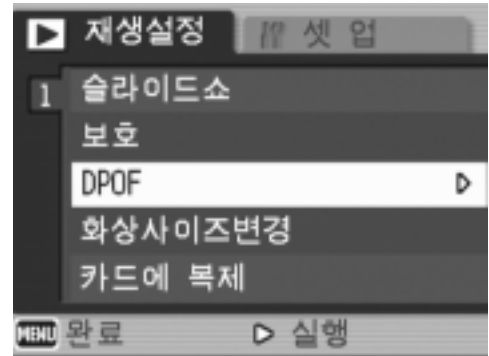

6. **▲▼** 버튼을 눌러서 프린트매수를 선택한다

▲ 버튼을 누르면 매수가 늘어나고 ▼ 버튼을 누르면 매수가 줄어듭니다.

7. **◀▶** 버튼을 눌러 DPOF 설정을 하고 싶은 정지화상을 선택한다

8. **▲▼** 버튼을 눌러서 프린트매수를 선택한다

▲ 버튼을 누르면 매수가 늘어나고 ▼ 버튼을 누르면 매수가 줄어듭니다.

9. 순서 7., 8. 를 반복해서 DPOF 설정을 하고 싶은 정지화상을 모두 선택한다

10. MENU/OK 버튼을 누른다

처리중이란 메시지가 나타나며 설정이 끝나면 일람화면으로 돌아갑니다.

이미지 사이즈 변경하기 (화상사이즈변경)

촬영한 정지화상의 화상사이즈를 줄여서 추가적으로 다른 사이즈의 파일을 작성할 수가 있습니다 .

! 주의사항

- 음성부 정지화, 동화상 및 RAW 모드(RAW3264/RAW3:2)로 촬영한 화상은 크기를 변경할 수 없습니다 .
- F3:2의 화상은 가로 세로 비율이 3:2입니다 . 이 화상의 크기를 변경했을 경우 , 위아래로 검은 허리띠부분이 부가된 4:3 비율의 화상으로 축소됩니다 .

메모

아래에 나오는 종류의 사이즈 조정이 가능합니다 :

원래 사이즈	변경가능한 사이즈	
F3264/F3:2/N3264/N2592/N2048	N1280	N640
N1280	N640	

화상사이즈를 변경하려면 다음과 같이 조작하십시오 .

1. ▶ (재생) 버튼을 누른다
2. MENU/OK 버튼을 누른다
재생설정메뉴가 표시됩니다 .
3. ▼ 버튼을 눌러 [화상사이즈변경] 을 선택하고 ▶ 버튼을 누른다
4. ▲▼ 버튼을 눌러 [1280] 이나 [640] 을 선택한다
5. MENU/OK 버튼을 누른다
화상사이즈가 변경되고 화면에 변경된 정지화상이 표시됩니다 .

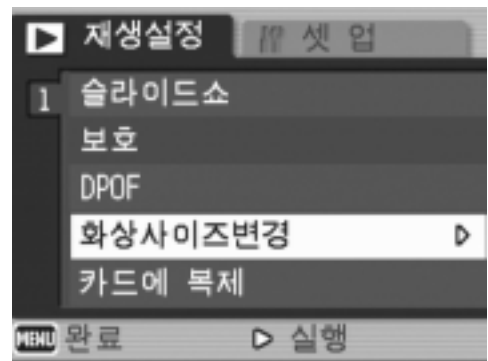

참조

촬영시 이미지조정을 하려면 → P.69

내장메모리의 내용을 카드에 복사한다 (카드에 복제)

내장메모리에 기록한 파일을 일괄해서 SD 메모리카드에 복사할 수 있습니다 .

1. 전원버튼을 눌러 전원을 오프로 한다
2. SD메모리카드를 세트한다
3. 전원을 온으로 한다
4. ▶ (재생) 버튼을 누른다
5. MENU/OK 버튼을 누른다

재생설정메뉴가 표시됩니다 .

6. ▼ 버튼을 눌러 [카드에 복제]를 선택하고 ▶ 버튼을 누른다

처리중인 메시지가 표시되고 복사가 완료되면 재생화면으로 돌아갑니다 .

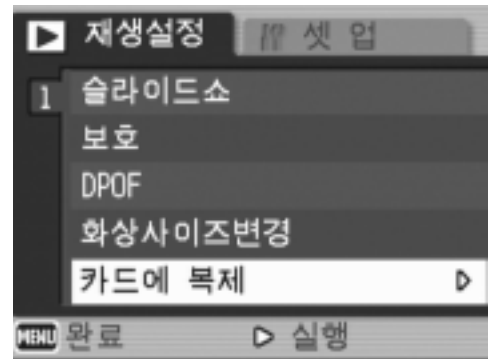

메모

- 복사장소인 SD 메모리카드의 용량이 부족한 경우에는 용량부족을 나타내는 메시지가 표시됩니다 . 용량에 맞는 장수만큼만 복사할 경우에는 [YES] 를 선택하고 MENU/OK 버튼을 누르십시오 . 복사를 취소할 경우에는 [NO] 를 선택하고 MENU/OK 버튼을 누르십시오 .
- SD 메모리카드에서 내장메모리로는 복사할 수 없습니다 .

3 장

카메라의 설정을 변경하고 싶을 때

카메라의 설정을 변경한다..... 122

카메라의 설정을 변경한다

셋업메뉴에 관하여

촬영 설정메뉴 (→P.67)나 재생 설정메뉴 (→P.110)에서 셋업메뉴를 표시하고 카메라 설정을 변경할 수 있습니다.

셋업메뉴를 사용하면 다음의 표에 있는 항목을 설정할 수 있습니다.

※아래 표의 선택항목안에 []로 되어있는 치는 구입시의 초기치입니다.

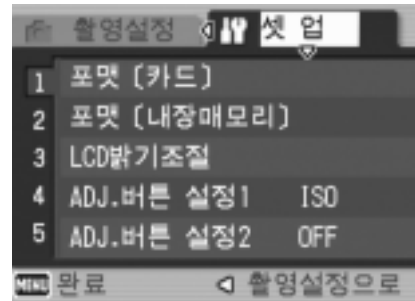

설정항목	선택항목	참조페이지
초기화 [카드]	_____	P. 124
초기화 [내장메모리]	_____	P. 125
LCD 밝기조절	_____	P. 126
ADJ. 버튼 설정	[OFF], ISO, 화질, 포커스, 샤프니스, 측광방식, 연속, 오토 브래킷, 음성지원 촬영	P. 127
오토 파워 오프	OFF, [1분], 5분, 30분	P. 128
신호음	[전체], 셔터음	P. 129
음량설정	없음 (□□□), 음량 소 (■□□), 음량 중 (■■□), 음량 대 (■■■),	P. 130
화상확인시간	OFF, 0.5초, [1초], 2초, 3초	P. 131
카드연속번호	[ON], OFF	P. 132
날짜시각설정	_____	P. 134
LANGUAGE	日本語, ENGLISH, DEUTSCH, FRANÇAIS, ITALIANO, ESPAÑOL, 简体中文, 繁体中文, [한국어]	P. 135
비디오방식	[NTSC], PAL	P. 136
촬영설정경고	[ON], OFF	P. 137
USB 연결	큰 수용량, [오리지날]	P. 138
촬영 아이콘 확대	[OFF], ON	P. 142
색공간설정	[sRGB], Adobe RGB	P. 143
AF 보조광	[ON], OFF	P. 145
디지털 줌	ON, [OFF]	P. 146
줌 버튼설정	OFF, [노출보정], WHT. BAL.	P. 147
직접 설정 등록	설정 1, 설정 2	P. 148
기동 설정	[OFF], 설정 1, 설정 2	P. 149

셋업메뉴의 조작방법

셋업메뉴의 표시방법과 사용방법은 다음과 같습니다.

메모

기능에 따라서는 선택항목의 선택방법이 여기에서 설명하는 내용과 다른 경우가 있습니다. 상세한 조작방법은 각 기능의 설명을 참조하십시오.

1. MENU/OK 버튼을 누른다

촬영설정메뉴나 재생메뉴가 나타납니다.

2. ▶버튼을 누른다

셋업메뉴가 나타납니다.

3. ▲▼버튼을 눌러 설정항목을 선택한다

설정항목은 5 개 화면이 있습니다.

제일 아래의 항목에서 ▼버튼을 누르면 다음 화면이 나타납니다.

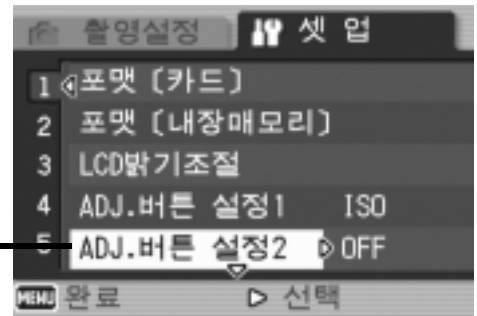

화면번호로 화면을 바꾸려면

1. ◀ 버튼을 누르면 화면의 왼쪽에 있는 화면 번호가 선택될 수 있도록 되어 있습니다
2. 화면번호가 선택될 수 있는 상태에서 ▲▼ 버튼을 누르면 화면을 바꿀 수 있습니다.
3. 화면을 바꾼후 ▶버튼을 눌러 설정항목의 선택으로 돌아갑니다.

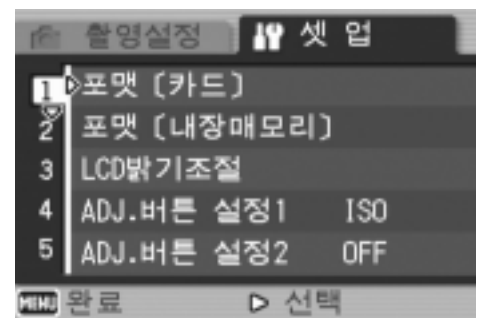

4. 설정항목을 선택하고 ▶버튼을 누른다

설정항목의 선택항목이 나타납니다.

5. ▲▼버튼을 눌러 설정항목을 선택한다

6. MENU/OK 버튼이나 ◀버튼을 누른다

7. 순서6.에서 ◀를 눌렀을 경우에는 MENU/OK 버튼을 누른다

메뉴가 없어지고 촬영이나 재생을 할 수 있습니다. 제일 아래의 항목에서 ▲ 버튼을 누르면 다음과 같은 화면이 표시됩니다.

SD 메모리카드를 초기화 / 포맷한다 (초기화 [카드])

[사용할 수 없는 카드입니다] 등의 에러메세지가 표시되거나 컴퓨터 등 기타 기기로 포맷을 해 버린 경우에는 SD메모리카드를 포맷하고 나서 사용할 필요가 있습니다.

초기화란 화상데이터가 기록할 수 있는 상태로 처리하는 것입니다.

! 주의사항

화상이 기록되어 있는 카드를 포맷하면 내용이 모두 지워져버립니다 .

📁 참조

내장메모리를 포맷하는 방법에 관하여 → P. 125

포맷하려면 다음과 같이 조작하십시오 .

1. 셋업메뉴를 표시한다

조작순서는 P.123 를 참조하십시오 .

2. ▲▼버튼을 눌러 [초기화 [카드]] 를 선택하고 ▶버튼을 누른다

초기화의 확인화면이 나타납니다 .

3. ◀▶버튼을 눌러 [YES] 를 선택하고 MENU/OK버튼을 누른다

포맷이 실행되고 완료되면 셋업화면으로 돌아갑니다 .

SD 메모리카드가 들어있지 않을 경우에는 메세지가 표시됩니다 .

일단 전원을 오프로 하고 나서 SD 메모리카드를 세트하고 다시 포맷 작업을 하십시오 .

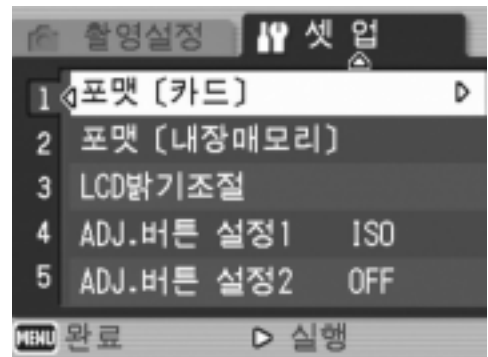

📝 메모

실수로 화상을 지우지 않도록 하려면

카드의 삽입금지 스위치를 [LOCK] 으로 해 두면 화상의 삭제나 포맷이 불가능해집니다 .

해제하려면 (스위치를 원래 위치로 되돌린다) 해제도 포맷도 가능해집니다 .

내장메모리를 포맷한다 (초기화 [내장메모리])

화면에 " 내장메모리를 포맷해주시오 " 라는 에러메세지가 뜨면 내부메모리의 포맷을 해주시기 바랍니다 .

! 주의사항

내부메모리의 포맷은 메모리의 모든 파일을 지웁니다 . 내부메모리에 저장되어 있는 파일의 지움을 원하지 않는다면 리코서비스에 연락하십시오 .

포맷하려면 다음과 같이 조작하십시오 .

1. 셋업메뉴를 표시한다

조작순서는 P.123 를 참조하십시오 .

2. ▼버튼을 눌러 [초기화 [내장메모리]] 를 선택하고 ►버튼을 누른다

초기화의 확인화면이 나타납니다 .

3. ◀▶버튼을 눌러 [YES] 를 선택하고 MENU/OK버튼을 누른다

초기화가 진행되며 완료하면 셋업메뉴로 돌아갑니다 .

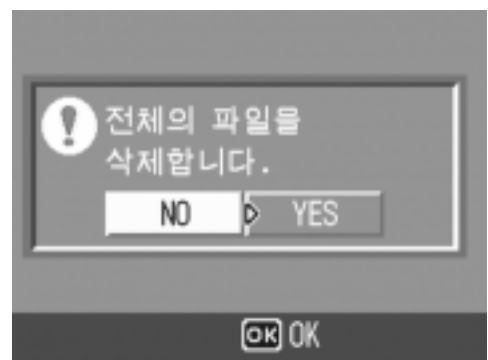
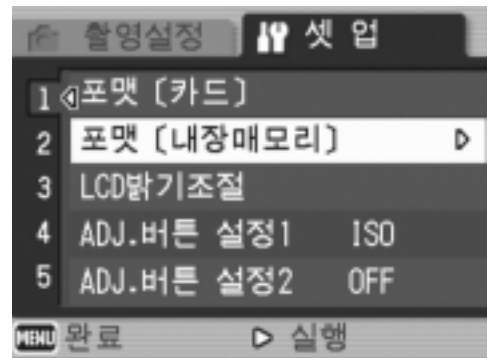

액정모니터의 밝기를 조절한다 (LCD 밝기조절)

액정모니터의 밝기를 조정하려면 다음과 같이 조작합니다 .

1. 셋업메뉴를 표시한다

조작순서는 P.123 를 참조해주시시오 .

2. ▼버튼을 눌러 [LCD밝기조절]을 선택하고 ▶버튼을 누른다

LCD 밝기조절바가 표시됩니다 .

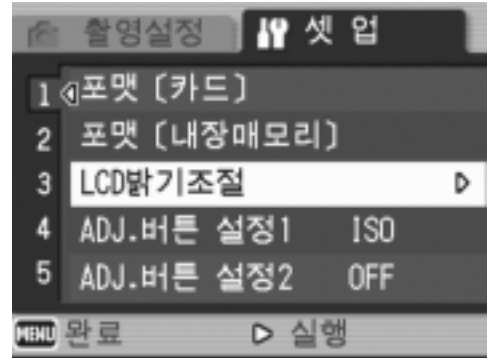

3. ▲▼ 버튼을 눌러 밝기를 조절한다

☀ 쪽으로 변경하면 어두워집니다 .

☀ 쪽으로 변경하면 밝아집니다 . 바의 뒤에 표시되어 있는 화면의 밝기가 설정치에 따라 변화합니다 .



4. 설정하고 싶은 밝기가 되면 MENU/OK 버튼을 누른다

셋업화면으로 돌아갑니다 .

이후 변경할 때까지 이 설정으로 표시됩니다 .

메모

촬영시에 DISP. 버튼을 계속 누르고 있으면 화면의 휘도가 최대가 됩니다 .

휘도가 최대일 때에 DISP. 버튼을 계속 누르고 있으면 LCD 휘도조절에서 설정한 밝기로 되돌아갑니다 .

ADJ. 모드의 설정 (ADJ. 버튼 설정 1, 2)

ADJ. 다이얼을 누르면 촬영 메뉴를 사용하지 않고 적은 버튼 조작으로 노출보정이나 화이트밸런스의 설정화면을 표시할 수 있습니다. [ADJ. 버튼 설정 1] [ADJ. 버튼 설정 2]에서는, ADJ. 다이얼로부터 표시할 수 있는 기능을 추가할 수 있습니다.

설정가능한 선택	참조페이지
OFF ※구입시의 설정 (설정 2)	-
ISO ※구입시의 설정 (설정 1)	P.91
화질	P.69
포커스	P.74
샤프니스	P.78
측광방식	P.77
연속	P.80
오토 브래킷	P.103
음성지원 촬영	P.85

[ADJ. 버튼 설정 1], [ADJ. 버튼 설정 2]에 기능을 설정하려면 다음과 같이 조작합니다.

1. 셋업메뉴를 표시한다

조작순서는 P.123 를 참조해주시시오 .

2. ▼버튼을 눌러 [ADJ. 버튼 설정 1]나 [ADJ. 버튼 설정 2]을 선택하고 ▶버튼을 누른다

3. ▲▼버튼을 눌러 설정값을 선택한다

4. MENU/OK버튼이나 ◀버튼을 누른다

5. 순서4.에서 ◀버튼을 눌렀을 때 MENU/OK버튼을 누른다
이후 설정을 변경할 때까지 이 설정입니다 .

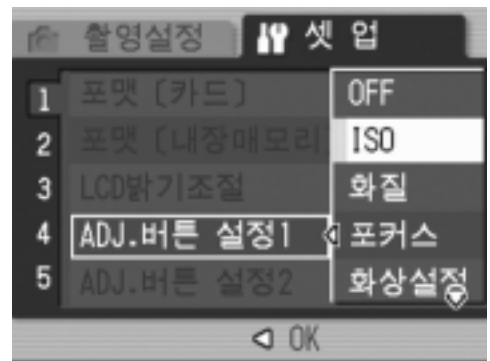

참조

ADJ. 버튼의 사용방법 → P.65

오토 파워 오프의 설정을 바꾼다 (오토 파워 오프)

설정된 시간내에 카메라의 버튼을 누르는 조작을 하지 않으면 절전을 위해 자동적으로 전원이 꺼집니다.(오토 파워 오프)
 구입시의 오토 파워 오프는 1분으로 설정되어 있습니다만 이 설정을 변경할 수 있습니다.

설정가능한 선택
OFF (오토 파워 오프 기능은 작동하지 않습니다)
1분 * 구입시의 설정
5 분
30 분

오토 파워 오프의 설정을 바꾸려면 다음과 같이 조작합니다.

1. 셋업메뉴를 표시한다

조작순서는 P.123 를 참조해주시시오 .

2. ▼버튼을 눌러 [오토 파워 오프] 을 선택하고 ►버튼을 누른다

3. ▲▼버튼을 눌러 설정값을 선택한다

4. MENU/OK 버튼이나 ◀버튼을 누른다

5. 순서4. 에서 ◀버튼을 눌렀을 때 MENU/OK 버튼을 누른다

이후 설정을 변경할 때까지 이 설정입니다 .

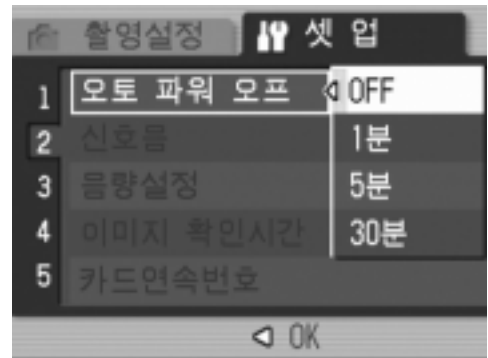

메모

- 오토 파워 오프로 전원이 꺼졌을 때 계속 카메라를 사용하려면 전원 버튼을 눌러서 전원을 온으로 합니다 . 단 , 재생 버튼을 약 1초 이상 계속 눌러도 전원이 온이 되고 재생 모드로 사용할 수 있습니다 .
- 오토 파워 오프는 컴퓨터와 접속되어 있을 때는 작동하지 않습니다 .
- 인터벌촬영을 할 때는 여기에서의 설정은 무효가 되며 오토 파워 오프는 작동하지 않습니다 .

비프음의 설정을 바꾸다 (신호음)

작동중에 카메라는 개시 사운드, 셔터 해제 사운드, 초점 사운드, 경보음 등 네가지 종류의 소리를 울립니다;

- 개시 사운드 : 카메라의 전원을 켰을 때 울립니다 .
- 셔터음 : 셔터버튼을 눌렀을 때 울립니다 .
- 초점 사운드 : 셔터버튼을 반누름하여 핀트가 맞았을 때 [뽁뽁] 이란 소리가 울립니다 .
- 경보음 : 실행할 수 없는 동작이 진행될 때 [뽁뽁뽁뽁뽁] 이라는 소리가 울립니다 .

설정가능한 선택
셔터음 (셔터음 , 경보음)
전체 (울린다) * 구입시의 설정

신호음의 설정을 변경하려면 다음과 같이 조작합니다 .

1. 셋업메뉴를 표시한다

조작순서는 P.123 를 참조해주시시오 .

2. ▼버튼을 눌러 [신호음] 을 선택하고 ▶버튼을 누른다

3. ▲▼버튼을 눌러 설정값을 선택한다

4. MENU/OK 버튼이나 ◀버튼을 누른다

5. 순서4. 에서 ◀버튼을 눌렀을 때 MENU/OK 버튼을 누른다

이후 설정을 변경할 때까지 이 설정입니다 .

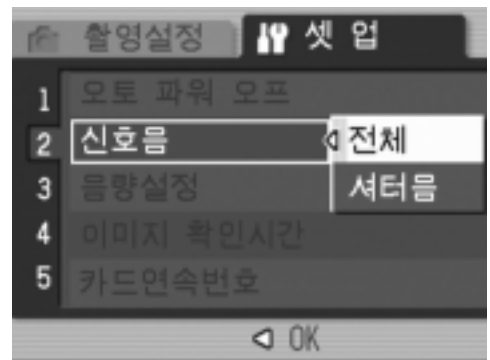

참조

음량을 조정하려면 → P. 130

신호음의 음량을 바꾼다 (음량설정)

신호음의 음량을 변경할 수 있습니다 .

설정할 수 있는 값	
□□□	(없음)
■□□	(음량 소)
■■□	(음량 중) * 구입시의 설정
■■■	(음량 대)

신호음의 음량을 변경하려면 다음과 같이 조작합니다 .

1. 셋업메뉴를 표시한다

조작순서는 P.123 를 참조해주시시오 .

2. ▼버튼을 눌러 [음량설정]을 선택하고 ▶버튼을 누른다

3. ▲▼버튼을 눌러 설정값을 선택한다

4. MENU/OK버튼이나 ◀버튼을 누른다

5. 순서4. 에서 ◀버튼을 눌렀을 때 MENU/OK버튼을 누른다

이후 설정을 변경할 때까지 이 설정입니다 .

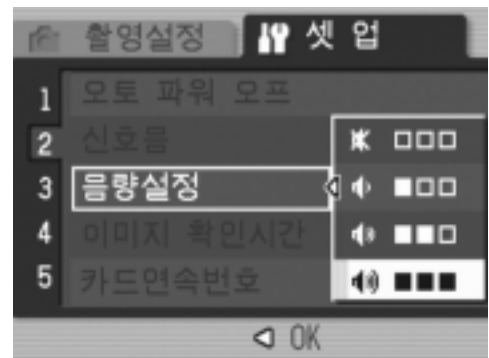

화상확인시간을 바꾼다 (이미지 확인시간)

셔터버튼을 누른 직후에 촬영한 정지화상이 확인을 위해 표시됩니다.

이미지확인시간은 구입시에는 1초로 설정되어 있습니다만 설정을 변경할 수 있습니다.

설정가능한 선택
OFF (확인을 위한 표시를 진행하지 않는다)
0.5 초
1 초 * 구입시의 설정
2 초
3 초

이미지 확인시간을 변경하려면 다음과 같이 조작하십시오.

1. 셋업메뉴를 표시한다

조작순서는 P.123 를 참조하십시오 .

2. ▼버튼을 눌러 [이미지 확인시간] 을 선택하고 ►버튼을 누른다

3. ▲▼버튼을 눌러 설정값을 선택한다

4. MENU/OK 버튼이나 ◀버튼을 누른다

5. 순서4. 에서 ◀버튼을 눌렀을 때 MENU/OK 버튼을 누른다

이후 설정을 변경할 때까지 이 설정입니다 .

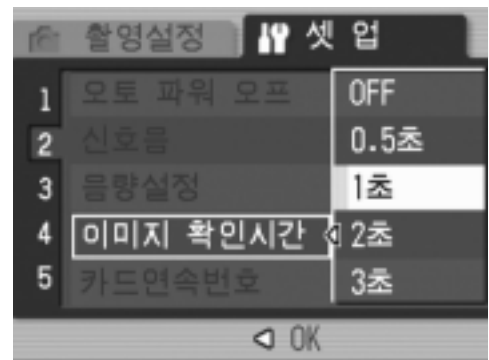

파일명의 설정을 바꾼다 (카드연속번호)

촬영한 정지화상에는 자동적으로 파일번호가 붙어 내장메모리나 SD 메모리카드에 기록됩니다 .

SD 메모리카드를 바꿔 넣었을 경우의 파일명을 앞의 카드부터의 연결번호로 할 것인지 말 것인지를 설정할 수 있습니다 .

설정가능한 선택	
ON (연속번호로 한다) * 구입시의 설정	촬영한 정지화면에 R0010001.jpg-R9999999.jpg 까지의 [R] 뒤에 7 자리의 번호가 붙은 파일명이 자동적으로 붙습니다 . SD 메모리카드를 다른 카드로 바꾸었을 때도 앞의 카드에서부터의 번호로 파일명이 붙도록 설정되어 있습니다 .
OFF (연속번호로 하지 않는다)	새 카드를 세트할 때마다 RIMG0001.jpg-RIMG9999.jpg 까지의 파일명이 붙습니다 . RIMG9999 를 넘으면 그 이상은 기록할 수 없습니다 .

파일명의 설정을 변경하려면 다음과 같이 조작합니다 .

1. 셋업메뉴를 표시한다

조작순서는 P.123 를 참조해주시시오 .

2. ▼버튼을 눌러 [카드연속번호] 를 선택하고 ►버튼을 누른다

3. ▲▼버튼을 눌러 설정값을 선택한다

4. MENU/OK 버튼이나 ◀버튼을 누른다

5. 순서4. 에서 ◀버튼을 눌렀을 때 MENU/OK 버튼을 누른다

이후 설정을 변경할 때까지 이 설정입니다 .

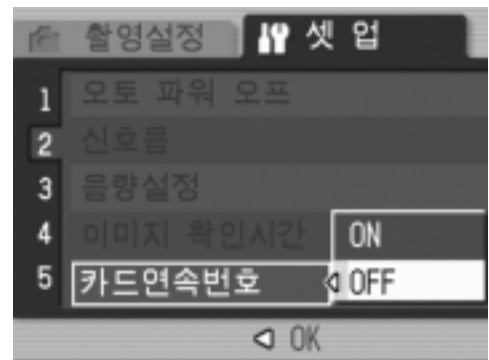



메모

- 내장메모리에 기록할 경우에는 항상 [카드연속번호]의 설정이 [OFF]인 경우와 마찬가지로 파일명이 붙여집니다.
- RICOH Gate La(→P.143)를 사용해서 컴퓨터로 전송할 때, 전송처인 컴퓨터에 같은 이름의 파일이 있으면 겹쳐쓰기를 피하기 위해 새로운 파일명으로 변경되고 저장됩니다.
- 대용량 저장장치(→P.146)를 사용해서 컴퓨터에 전송했을 경우에는 [CARD 연속번호]을 온으로 하고 있어도 파일명은 「RIMG****.jpg」(****는 번호)으로 저장됩니다.
- RIMG9999를 넘으면 파일번호가 모자라게 되므로 더 이상은 기록할 수 없습니다. 그때는 SD 메모리카드의 내용을 한번 컴퓨터 등으로 옮기고 SD 메모리를 초기화해서 사용하십시오.
- 셋업메뉴의 [색공간설정]에 따라 기록되는 파일명이 바뀝니다.

Card 일련번호의 값	색공간설정의 값	
	sRGB	AdobeRGB
ON (연번으로 한다)	R0010001.jpg	_0010001.jpg
OFF (연번으로 하지 않는다)	RIMG0001.jpg	_RIMG0001.jpg

날짜시각을 설정한다 (날짜설정)

정지화상에 날짜나 시각을 넣어 촬영할 수 있습니다.
여기서는 셋 업메뉴에서의 날짜시각을 설정하는 방법을 설명하고 있습니다.

1. 셋업메뉴를 표시한다

조작순서는 P.123 를 참조해주시시오 .

2. ▼버튼을 눌러 [날짜설정]을 선택하고 ▶버튼을 누른다

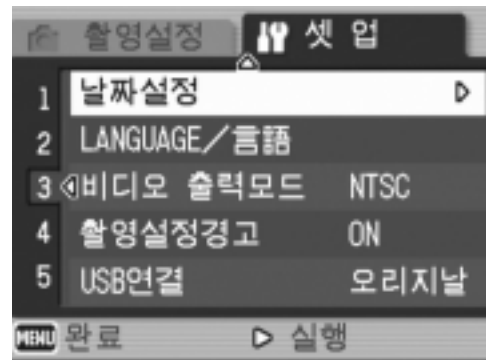

3. ▲▼◀▶버튼을 눌러 년·월·일·시·분을 설정한다

▲▼ 버튼을 계속 누르면 고속으로 수치를 증감시킬 수 있습니다 .



4. [포맷]에서 날짜의 격식을 선택한다

5. 화면아래의 표시를 확인하고 MENU/OK버튼을 누른다

날짜가 설정되고 셋 업메뉴로 돌아갑니다 .



메모

- 건전지를 꺼내고 1 주일정도 경과하면 설정한 날짜 / 시각이 리셋되므로 다시 설정해 주십시오 .
- 날짜를 저장시키려면 충분히 충전된 전지를 카메라에 2 시간 이상 세트하여 주십시오 .

표시언어를 바꾼다 (LANGUAGE/ 言語)

액정모니터에 표시되는 언어를 변경할 수 있습니다.

설정가능한 선택
日本語 (일본어)
ENGLISH (영어)
DEUTSCH (독일어)
FRANÇAIS (프랑스어)
ITALIANO (이탈리아어)
ESPAÑOL (스페인어)
简体中文 (중국어 : 간체자)
繁体中文 (중국어 : 한체자)
한국어 (한국어)* 구입시의 설정

표시언어를 바꾸려면 다음과 같이 조작합니다.

1. 셋업메뉴를 표시한다

조작순서는 P.123 를 참조해주시시오 .

2. ▼버튼을 눌러 [LANGUAGE/ 言語] 을 선택하고 ►버튼을 누른다
언어선택화면이 나타납니다 .

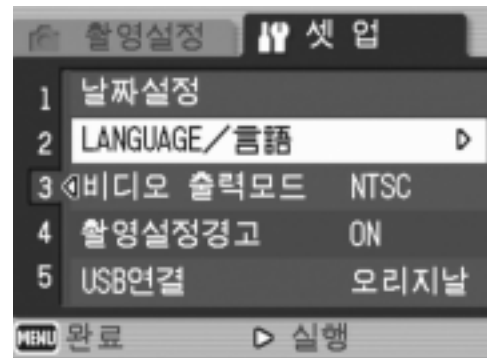

3. ▲▼◀▶버튼을 눌러 설정값을 선택한다

4. MENU/OK 버튼을 누른다

이후 설정을 변경할 때까지 이 설정입니다 .



텔레비전으로 볼 때의 재생방식을 바꾼다 (비디오출력모드)

비디오케이블(부속품)로 텔레비전에 카메라를 접속하여 텔레비전 화면으로 정지화상이나 동화상을 볼 수 있습니다.

텔레비전 등의 비디오방식은 NTSC방식(일본 등에서 사용)으로 설정되어 있습니다. 접속할 기기가 PAL방식(유럽 등에서 사용)일 경우에는 PAL방식으로 설정하고나서 접속합니다.

설정가능한 선택
NTSC * 구입시의 설정
PAL

재생방식을 변경하려면 다음과 같이 조작합니다.

1. 셋업메뉴를 표시한다

조작순서는 P.123 를 참조해주시시오 .

2. ▼버튼을 눌러 [비디오 출력모드]을 선택하고 ▶버튼을 누른다

3. ▲▼버튼을 눌러 설정값을 선택한다

4. MENU/OK 버튼이나 ◀버튼을 누른다

5. 순서4. 에서 ◀버튼을 눌렀을 때 MENU/OK 버튼을 누른다

이후 설정을 변경할 때까지 이 설정입니다 .

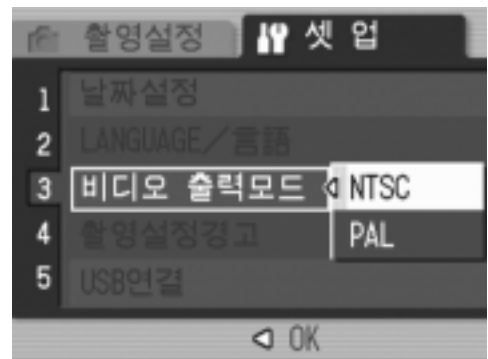

메모

비디오케이블과 카메라를 연결하면 액정모니터 화면과 스피커출력이 오프로 됩니다 .

참조

텔레비전 화면으로 정지화상을 보려면 → P.54

설정변경의 경고를 표시하려면 (촬영설정경고)

다음의 기능에서 초기설정을 변경시킨 경우 변경시킨 기능의 아이콘을 점멸시키거나 전원을 넣었을 때 변경이 있었음을 알리는 경고메세지가 약 5초간 나타나도록 설정할 수 있습니다.

- 화이트밸런스
- 포커스
- ISO 감도
- 노출보정

아이콘 점멸 중에 카메라 버튼을 조작하면 아이콘이 점등하게 됩니다.

경고메세지의 표시중에 카메라의 키조작을 하면 메세지는 사라집니다.

설정가능한 선택
OFF
ON * 구입시의 설정

촬영설정경고를 진행하거나 (ON) 진행하지 않는 (OFF) 설정을 하려면 다음과 같이 조작합니다.

1. 셋업메뉴를 표시한다

조작순서는 P.123 를 참조해주시시오 .

2. ▼버튼을 눌러 [촬영설정경고] 를 선택하고 ►버튼을 누른다

3. ▲▼버튼을 눌러 설정값을 선택한다

4. MENU/OK 버튼이나 ◀버튼을 누른다

5. 순서4. 에서 ◀버튼을 눌렀을 때 MENU/OK 버튼을 누른다

이후 설정을 변경할 때까지 이 설정입니다 .

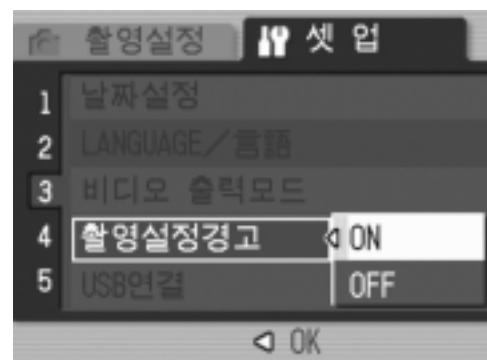

USB 통신 방식을 바꾼다 (USB 접속)

USB 통신 방식을 변경하면 (셋 업 메뉴의 [USB 접속]에서 [큰 수용량]를 선택한다), 카메라에서 컴퓨터로 USB 케이블로 화상을 전송할 때 부속된 어플리케이션이나 USB 드라이버 등을 인스톨하지 않아도 카메라 속의 파일을 참조할 수 있게 됩니다.

보통은 [오리지널]을 선택합니다.

[오리지널] 설정으로 해 놓으면 부속된 RICOH Gate La를 사용해서 컴퓨터로 화상을 전송할 수 있습니다.

모드	큰 수용량	오리지널
전송방법	카메라 내의 SD 메모리카드 / 내장메모리의 파일을 외장형 드라이브로서 직접 조작할 수 있습니다.	RICOH Gate La를 사용한 컴퓨터로 자동전송이 가능합니다. 마운터를 사용하여 컴퓨터로 전송할 수 있습니다. (Mac OS)
Caplio CD-ROM에서의 인스톨	필요 없습니다.	필요합니다.
대응 OS		
Windows 98/98 SE	X	○
Windows 2000 Professional	○	○
Windows Me	○	○
Windows XP Home Edition	○	○
Windows XP Professional	○	○
Mac OS 8.6	X	○
Mac OS 9.0 ~ 9.2.2	○	○
Mac OS X 10.1.2 ~ 10.4	○	○
대상	OS의 파일 조작에 익숙하신 분 USB 드라이버 등을 인스톨하고 싶지 않은 분	컴퓨터로의 전송을 자동화하고 싶은 분 Windows98/98 Second Edition의 사용자 Mac OS 8.6의 사용자

주의사항

- [큰 수용량] 사용시에는 RICOH Gate La에 의한 전송을 할 수 없습니다.
- [큰 수용량] 사용시에 가능한 조작은 카메라에 있는 파일을 열람하는 것뿐입니다. 카메라로 기입하거나 삭제할 수는 없습니다.
- 「다이렉트 프린트」와 「PictBridge」 양쪽에 대응한 프린터로 다이렉트 프린트를 실행할 때는 [USB 접속]으로 [오리지널]을 선택하십시오.

USB 통신 방식을 변경하려면 다음과 같이 조작합니다 .

1. 셋업메뉴를 표시한다

조작순서는 P.123 를 참조하십시오 .

2. ▼버튼을 눌러 [USB연결]을 선택하고 ▶버튼을 누른다

3. ▲▼버튼을 눌러 설정값을 고른다

4. MENU/OK버튼 또는 ◀버튼을 누른다

5. 순서4. 에서 ◀버튼을 눌렀으면 MENU/OK버튼을 누른다

이후 , 변경할 때까지 이 설정이 유지됩니다 .

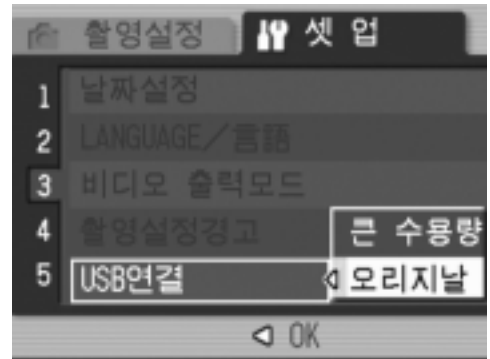

참조

Ricoh Gate La 를 사용해서 화상을 전송하려면 → P.161

대용량 저장장치 모드에서 화상을 전송하려면

1. 셋업메뉴에서 [USB 연결]을 [큰 수용량]으로 변경한다
2. 카메라의 전원이 꺼져 있는 것을 확인한다
3. 부착된 USB케이블을 컴퓨터의 USB포트로 접속한다
4. USB케이블을 카메라의 USB단자에
접속한다



카메라의 전원이 켜집니다 .

카메라를 드라이브로서 인식하기 위해 필
요한 파일이 자동으로 판독됩니다 .

준비가 완료되면 Windows에서는 [내 컴퓨
터]에 , Macintosh에서는 데스크톱에 드라이브로서 표시됩니다 .

여기에서는 Windows XP의
화면예를 사용하고 있습니
다 .

5. 표시된 드라이브에서 임의
의 장소에 파일을 복사한다

드라이브의 폴더 구성은 오른쪽 그
림과 같이 되어 있습니다 .

내장메모리의 내용이 표시되어 있
을 때는 드라이브 이름이
「RICOHDCI」가 됩니다 .

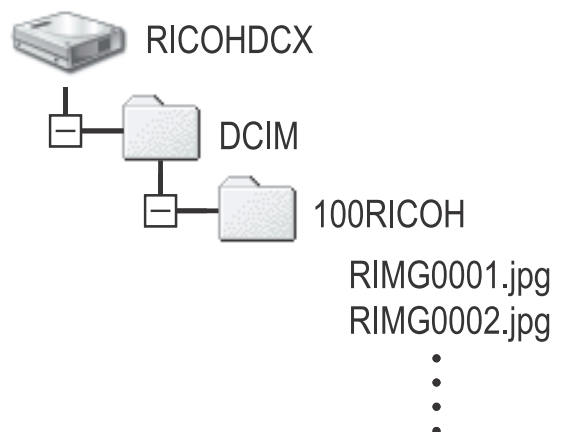

! 주의사항

- 전송중에는 USB 케이블을 빼지 마십시오 .
- 전송처에 같은 이름의 파일이 있을 경우에는 겹쳐쓰기 됩니다 . 겹쳐쓰기를 피하려
고 할 때는 다른 폴더에 전송하거나 전송처 폴더에 있는 파일의 이름을 변경하여
주십시오 .

메모

표시되는 내용은 SD 메모리카드가 세트되어 있을 때는 SD 메모리카드의 파일이 되고
SD 메모리카드가 세트되어 있지 않을 때는 내장메모리의 파일이 됩니다 .

카메라와 컴퓨터의 접속을 해제한다 (Windows 의 경우)

표시는 Windows XP의 예입니다. 다른 OS에서는 용어가 다르지만, 조작은 같습니다.

1. 작업표시줄의 오른쪽 끝에 있는
「하드웨어 안전하게 제거」아이콘
을 더블 클릭한다
2. [USB 대용량 저장장치]를 선택하고 [정지]를 클릭한다
3. [USB 대용량 저장장치]가 선택되어 있는 것을 확인하고
[OK]를 클릭한다
4. [OK]를 클릭한다
5. USB케이블을 뺀다



카메라와 컴퓨터의 접속을 해제한다 (Macintosh 의 경우)

1. 표시된 드라이브를 「휴지통」에 넣는다
2. USB케이블을 뺀다

아이콘을 크게 표시하려면 (촬영 아이콘 확대)

촬영화면의 아이콘을 크게 표시합니다.

이 설정에서는 다음 아이콘이 크게 표시됩니다.

- 플래쉬
- 매크로촬영
- 셀프타이머
- 화이트밸런스
- 포커스
- 노출보정
- ISO감도

단, 아이콘을 크게 표시하면 다음 것은 표시되지 않습니다.

- 줌 바 / 포커스 바
- 날짜 / 시각
- 화상설정

촬영화면의 아이콘을 크게 표시하려면 다음과 같이 조작합니다.

1. 셋업 메뉴를 표시한다

조작 순서는 P.123 을 참조해 주십시오 .

2. ▼버튼을 눌러 [촬영 아이콘 확대]를 선택하고 ▶버튼을 누른다

3. ▲▼버튼을 눌러 [ON]을 선택한다

4. MENU/OK버튼 또는 ◀버튼을 누른다

촬영 아이콘 확대의 설정이 완료됩니다 .

5. 순서4. 에서 ◀버튼을 눌렀으면 MENU/OK버튼을 누른다

촬영 아이콘 확대의 설정이 완료됩니다 .

이후 , 변경할 때까지 이 설정으로 표시됩니다 .

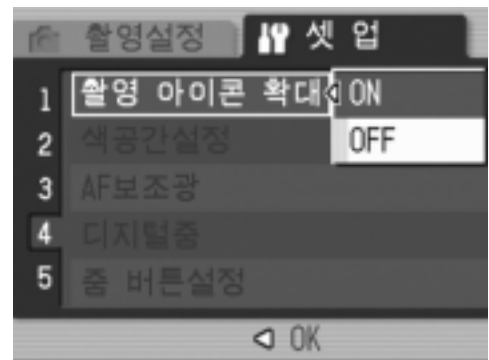

색공간을 설정한다 (색공간설정)

촬영시의 색공간을 디지털의 세계에서 일반적인 sRGB 와 보다 넓은 색공간의 Adobe RGB에서 선택할 수 있습니다 .

본 카메라에서 Adobe RGB 설정이란 Adobe사가 채용하고 Photoshop 등의 화상편집 소프트웨어에서 초기치로 설정된 색공간과 호환성이 있는 색공간입니다 .

1. 셋업메뉴를 표시한다

조작 순서는 P.123 을 참조해 주십시오 .

2. ▼버튼을 눌러서 [색공간설정] 을 선택한 후, ►버튼을 누른다

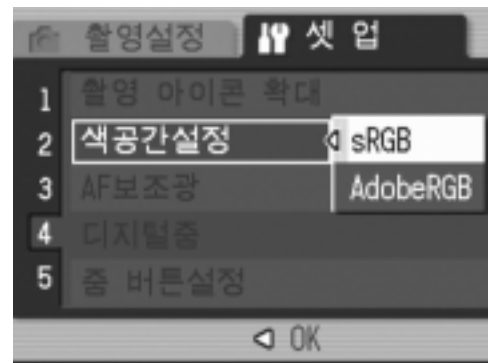

[sRGB] 를 선택할 경우

3. ▲▼버튼을 눌러서 [sRGB] 를 선택한다
4. MENU/OK 버튼 또는 ◀버튼을 누른다
5. 순서4에서 ◀버튼을 눌렀을 때는 MENU/OK 버튼을 누른다

[AdobeRGB] 를 선택할 경우

3. ▲▼버튼을 눌러서 [AdobeRGB] 를 선택한다

4. MENU/OK 버튼 또는 ◀버튼을 누른다

Adobe RGB 를 선택한 것을 확인하는 메시지가 표시됩니다 .

5. 순서4에서 ◀버튼을 눌렀을 때는 MENU/OK 버튼을 누른다

6. ◀▶버튼을 눌러서 [YES] 를 선택한 후 , MENU/OK 버튼을 누른다

색공간의 설정이 완료됩니다 .

이후 , 설정을 변경할 때까지 이 설정으로 촬영됩니다 .

주의사항

- Adobe RGB 는 상용인쇄에서 사용되는 것을 목적으로 하고 있으므로 일반 프린트 서비스 , 홈 프린터 등에서 사용할 때는 적합하지 않습니다 . sRGB 보다 넓은 범위의 색공간을 커버합니다만 , Adobe RGB 에 대응하지 않는 환경에서 표시 · 인쇄하면 색이 약하게 나타날 경우가 있습니다 .
- Adobe RGB 색공간을 올바르게 재현할 수 있는 응용 소프트웨어가 없는 한 색상이 제대로 재현될 수 없습니다 .

AF 보조광을 설정한다 (AF 보조광)

오토포커스에서 촬영할 때에 AF 보조광의 발광 여부를 설정할 수 있습니다.

ON(발광함) 으로 설정하면 촬영시에 AF 보조광 램프가 발광하고 AF 거리 측정이 실행됩니다.

1. 셋업메뉴를 표시한다

조작 순서는 P.123 을 참조해 주십시오 .

2. ▼버튼을 눌러서 [AF보조광]을 선택한 후, ►버튼을 누른다

3. ▲▼버튼을 누르고 [ON] 또는 [OFF]를 선택한다

4. MENU/OK 버튼 또는 ◀버튼을 누른다

5. 순서4에서 ◀버튼을 눌렀을 때는 MENU/OK 버튼을 누른다

AF 보조광의 설정이 완료됩니다 .

이후 , 설정을 변경할 때까지 이 설정으로 촬영됩니다 .

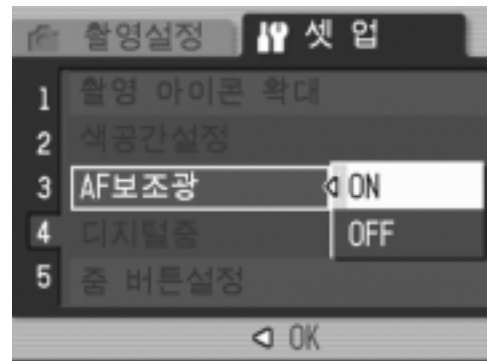

메모

주위가 어둡고 오토포커스에서 거리 측정이 어려울 때는 AF 보조광이 발광됩니다 .
완전누름의 경우에는 주위가 어두워도 발광하지 않을 수 있습니다 .

디지털 줌의 사용 여부를 설정한다 (디지털 줌)

촬영시에 디지털 줌을 사용할 것인지 사용하지 않을 것인지를 설정할 수 있습니다.

ON(사용함)으로 설정하면 Q/☐버튼은 디지털 줌으로서 작동합니다.

OFF(사용하지 않음)로 설정하면 Q/☐버튼에 노출보정 또는 화이트밸런스의 기능을 할당할 수 있습니다.

1. 셋업메뉴를 표시한다

조작 순서는 P.123 을 참조해 주십시오 .

2. ▼버튼을 눌러서 [AF보조광]을 선택한 후, ►버튼을 누른다

3. ▲▼버튼을 누르고 [ON] 또는 [OFF]를 선택한다

4. MENU/OK 버튼 또는 ◀버튼을 누른다

5. 순서4에서 ◀버튼을 눌렀을 때는 MENU/OK 버튼을 누른다

디지털 줌 사용 여부의 설정이 완료됩니다 .

이후 , 설정을 변경할 때까지 이 설정으로 촬영됩니다 .

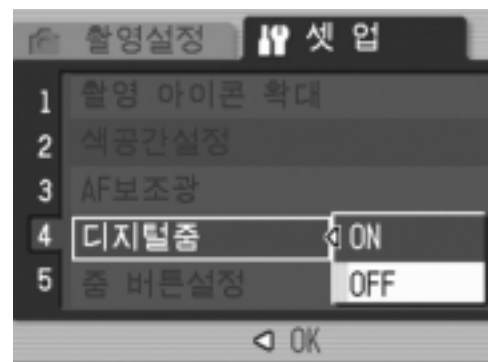

참조

디지털 줌을 사용하는 방법 → P.42

줌 버튼의 설정을 변경한다 (줌 버튼 설정)

디지털 줌을 사용하지 않을 때 줌 버튼(Q 버튼 /  버튼)에 노출보정 또는 화이트밸런스의 기능을 할당할 수 있습니다.

줌 버튼의 설정을 변경하려면 다음과 같이 조작합니다.

1. 셋업메뉴를 표시한다

조작 순서는 P.123 을 참조해 주십시오 .

2. ▼버튼을 눌러서 [줌 버튼 설정] 을 선택한 후, ►버튼을 누른다

3. ▲▼버튼을 누르고 [노출보정] 또는 [화이트밸런스]를 선택한다

할당하지 않을 경우에는 [OFF] 를 선택합니다 .

4. MENU/OK 버튼 또는 ◀버튼을 누른다

5. 순서4에서 ◀버튼을 눌렀을 때는 MENU/OK 버튼을 누른다

줌 버튼의 설정이 완료됩니다 .

이후 , 설정을 변경할 때까지 이 설정으로 촬영됩니다 .

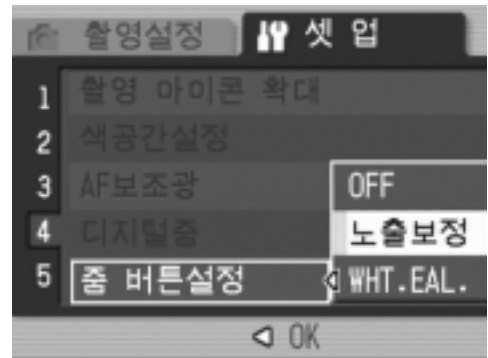

전원 투입시의 설정을 등록한다 (직접 설정 등록)

내 설정 기능을 사용하면 전원 투입시의 설정을 임의로 설정할 수 있습니다. 예를 들면 하나의 디지털 카메라를 복수의 사람이 사용할 때에 전원을 OFF/ON 하면 설정한 값으로 돌아가므로 이전에 사용한 사람의 설정에 관계없이 관리자가 설정한 내용으로 사용할 수 있습니다.

내 설정은 2가지로 기록할 수 있습니다.

내 설정을 등록한다

현재의 카메라 설정을 내 설정으로서 등록하려면 다음과 같이 조작합니다.

1. 내 설정으로 설정하려는 값으로 카메라 설정을 변경한다

2. 셋업메뉴를 표시한다

조작 순서는 P.123 을 참조해 주십시오 .

3. ▼버튼을 눌러서 [직접 설정 등록]을 선택한 후, ►버튼을 누른다

확인 메시지가 표시됩니다 .

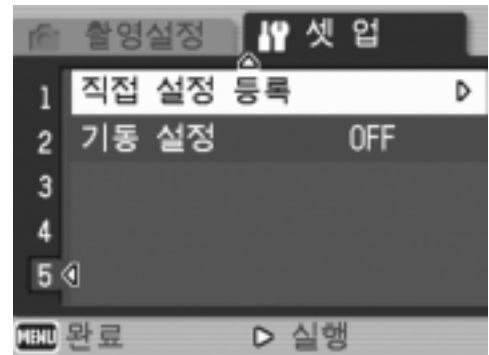

4. [설정1] 또는 [설정2]를 선택한 후, MENU/OK 버튼을 누른다

현재의 카메라 설정이 등록됩니다 .
등록하지 않을 경우에는 DISP. 버튼을 눌러 주십시오 .

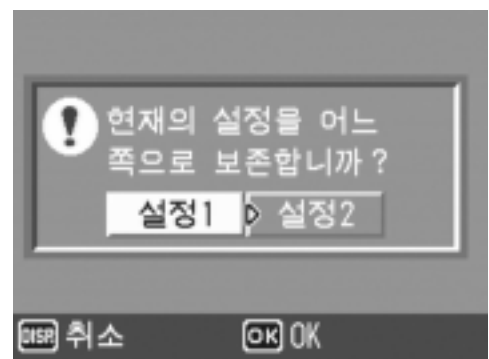

5. MENU/OK 버튼을 누른다

기동시의 설정을 변경한다 (기동 설정)

[내 설정 등록]에서 등록한 설정을 불러와 다음 기동시의 설정을 변경합니다 .

1. 셋업메뉴를 표시한다

조작 순서는 P.123 을 참조해 주십시오 .

2. ▼버튼을 눌러서 [기동 설정]을 선택한 후, ►버튼을 누른다

3. [설정1] 또는 [설정2]를 선택한 후, MENU/OK 버튼 또는 ◀버튼을 누른다

내 설정을 사용하지 않을 때는 순서 3 에서 [OFF] 를 선택합니다 .

4. 순서3에서 ◀버튼을 눌렀을 때는 MENU/OK 버튼을 누른다

5. 카메라의 전원을 끈다

다음에 전원을 켤 때의 설정이 변경됩니다 .

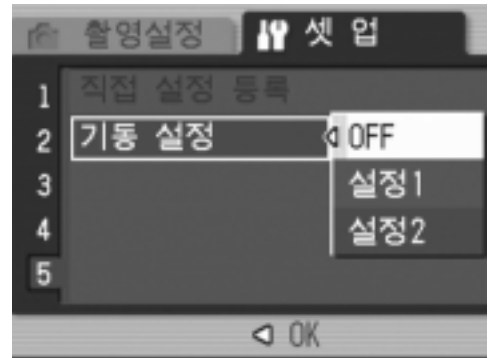

메모

- [기동시 설정]을 [OFF]로 하면 통상의 설정저장 작업으로 돌아갑니다 . (→P.190)
- [기동시 설정]이 [설정1] 또는 [설정2]에서는 촬영 설정메뉴의 [촬영설정 초기화]를 실행하더라도 전원 투입시에는 내 설정 기능에서 설정한 값으로 돌아갑니다 .

내 설정에서 저장되는 내용

화질 / 사이즈	노출보정
포커스	화이트 밸런스
메뉴얼포커스 때의 포커스 위치	ISO 감도설정
축광방식	플래시
연속	Scene
화상설정	매크로
음성지원 촬영	문자농도
날짜 출력	DISP.

4 장

소프트웨어를 인스톨 할 때 (화상을 컴퓨터로 전 송한다)

소프트웨어를 인스톨한다 (Windows 의 경우).....	152
소프트웨어를 인스톨한다 (Macintosh 의 경우).....	171



메모

함께 곤포된 CD-ROM 에 수록되어 있는 Caplio 소프트
웨어 (Caplio Software) 는 리코제 디지털 카메라 GR
DIGITAL 및 Caplio 의 공통 소프트웨어입니다 .

소프트웨어를 인스톨한다 (Windows의 경우)

정지화상을 컴퓨터로 전송하기 위해 소프트웨어를 컴퓨터에 넣습니다. (이 조작을 [인스톨]이라고 합니다.)



메모

- 전송처에 같은 이름의 파일이 있을 경우에는 겹쳐쓰기가 됩니다. 겹쳐쓰기를 피하려고 할 때는 다른 폴더에 전송하거나 전송처 폴더에 있는 파일의 이름을 변경하여 주십시오.
- 소프트웨어를 설치하지 않고 카메라에서 컴퓨터로 화상을 전송할 경우에는 카메라의 [USB 연결] 설정을 [대용량 저장장치]로 변경하여 주십시오. (→P.138)



참조

화상을 컴퓨터에 넣는 방법에 관해서는 Caplio Software CD-ROM에 수록되어 있는 [사용설명서(소프트웨어편)]을 참조해 주십시오. [사용설명서(소프트웨어편)]의 표시방법에 관해서는 P.155를 참조해 주십시오.



주의사항

- 반드시 카메라와 컴퓨터를 케이블로 연결하기 전에 소프트웨어를 컴퓨터에 넣어 주십시오. (→P.157)
- 카메라 설정메뉴의 [USB 접속]이 [대용량 저장장치]로 설정되어 있을 경우에는 부착된 어플리케이션이나 USB 드라이버 등을 설치하지 않아도 카메라 속에 있는 파일을 참조할 수 있습니다. 구입시의 설정은 [오리지널]입니다.

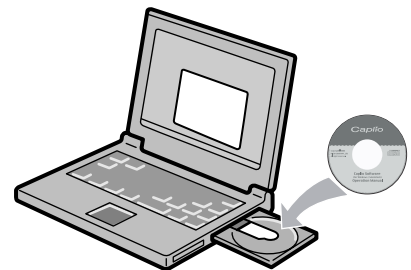

Caplio Software CD-ROM 으로 인스톨할 수 있는 소프트

컴퓨터의 CD-ROM 드라이브에 Caplio Software CD-ROM 을 삽입하면 다음과 같은 화면이 자동적으로 나타납니다.



항목이름	내용	참조페이지
소프트웨어의 인스톨	카메라나 화상을 취급하기 위해 필요한 소프트웨어를 모두 인스톨할 수 있습니다 .	P. 157
DeskTopBinder Lite		P. 159
사용설명서 (소프트웨어편) 을 본다	[사용설명서 (소프트웨어편)] (PDF 파일) 을 표시할 수 있습니다 .	P. 153
CD-ROM 의 내용을 본다	부속된 CD-ROM 안의 파일 일람을 표시할 수 있습니다 .	P. 155
Adobe Digital Imaging 홈페이지로	어도비시스템즈 주식회사의 홈페이지를 표시할 수 있습니다 . (인터넷 접속이 가능한 경우)	-

[소프트웨어의 인스톨] 을 클릭하면... (P.157)

아래의 소프트웨어를 설치할 수 있습니다 .

소프트 명	Windows		설명
	XP	98	
RICOH Gate La	○	○	이미지의 다운로드에 사용합니다 .
ImageMixer	○	○	촬영한 화상을 표시 / 편집하거나 Video CD 를 작성할 수 있습니다 . 동화상을 취급할 때는 DirectX(→ P.168) 가 필요합니다 .
USB Driver	○	○	카메라와 컴퓨터를 연결할 때 사용합니다 . 본 카메라용 드라이버입니다 . (종래 기종에도 대응하고 있습니다)
WIA Driver	○	-	화상을 전송할 때 사용합니다 . 본 카메라용 드라이버입니다 . (종래 기종에도 대응하고 있습니다)

XP:Windows XP

98:Windows 98/98SE/Me/2000



참조

본기에는 컴퓨터 내의 화상을 표시하거나 편집할 수 있는 소프트웨어 ImageMixer 가 부속되어 있습니다 . ImageMixer 의 사용방법에 관해서는 ImageMixer 의 화면상에 표시되는 「?」 버튼을 클릭해서 표시되는 메뉴얼을 참조하여 주십시오 .

단 , ImageMixer 의 최신 정보는 개발처인 주식회사 Pixela 의 홈페이지 (<http://www.imagemixer.com>) 를 참조하여 주십시오 .



메모

ImageMixer 의 설치 중에 WinASPI 의 설치가 시작됩니다 . WinASPI 는 ImageMixer 를 이용해서 Video-CD 를 작성할 경우에 필요한 소프트웨어입니다 .

[Installing DeskTopBinder Lite] 을 클릭하면... (P.159)

아래의 소프트웨어를 설치할 수 있습니다 .

소프트 명	Windows		설명
	XP	98	
DeskTopBinder Lite	○	○	비즈니스 문서를 관리하기 위한 소프트웨어입니다 . 문서의 변경을 감시하는 Auto Document 링크를 사용해서 카메라 내의 화상을 Ridoc 에 등록할 수도 있습니다 .
USB Driver	○	○	카메라와 컴퓨터를 연결할 때 사용합니다 . 본 카메라용 드라이버입니다 . (종래 기종에도 대응하고 있습니다)
WIA Driver	○	-	화상을 전송할 때 사용합니다 . 본 카메라용 드라이버입니다 . (종래 기종에도 대응하고 있습니다)

XP:Windows XP

98:Windows 98/98SE/Me/2000



주의사항

DeskTopBinder Lite 는 Windows 98 에는 대응하고 있지 않습니다 . Windows 98SE 에는 대응하고 있습니다 .



참조

- DeskTopBinder Lite 에 관해서는 DeskTopBinder Lite 에 부속된 『시작 가이드』 , 『셋업 가이드』 , 『Ridoc Auto Document 링크 가이드』 (모두 PDF 파일) 및 도움말 을 참조하여 주십시오 .
- Auto Document 링크에 관해서는 『Ridoc Auto Document 링크 가이드』 (PDF 파일) 를 참조하여 주십시오 .

[사용설명서 (소프트웨어편) 을 본다] 를 클릭하면...

CD-ROM안의 [사용설명서 (소프트웨어편)] (PDF 파일) 을 표시할 수 있습니다. Windows 를 사용하시는 분께서 이미 컴퓨터에 Acrobat Reader 를 인스톨하였을 경우에는 더블 클릭하면 표시될 수 있습니다.

Acrobat Reader 를 인스톨하지 않은 경우는 Acrobat Reader 를 인스톨 할 필요가 있습니다. (→P. 167)

[CD-ROM 의 내용을 본다] 를 클릭하면...

CD-ROM 내의 폴더나 파일을 확인할 수 있습니다.

CD-ROM에는 Caplio 소프트웨어 이외에 다음의 소프트웨어가 수록되어 있습니다.

Windows 환경에서는 이러한 소프트웨어를 사용할 수 있습니다.

각 소프트웨어의 인스톨에 관해서는 아래 표 「참조」에 기재된 페이지를 보십시오.

소프트명	설명	참조페이지
Acrobat Reader	사용 메뉴얼의 내용을 볼 때 사용합니다.	P. 167
DirectX	DirectX ImageMixer 에서 동화상을 재생하기 위해 필요한 소프트웨어입니다.	P. 168



참조

- Acrobat Reader 에 관해서는 Acrobat Reader 의 도움말을 참조해 주십시오.
- ImageMixer 는 「ImageMixer」폴더 내의 Setup.exe 를 더블 클릭하는 것으로 ImageMixer 만을 인스톨할 수 있습니다.

부속된 소프트웨어를 사용하기 위해 필요한 환경

부속 소프트웨어를 사용하기 위해서는 다음의 환경이 필요합니다. 사용하시는 컴퓨터나 컴퓨터의 설명서 등으로 확인하십시오.

권장 사양	Windows 98/98 Second Edition
	Windows 2000 Professional
	Windows Me
	Windows XP Home Edition/Professional
CPU	권장 Pentium® 3: 500MHz 이상
메모리	Windows 98/98SE: 128MB 이상
	Windows 2000: 128MB 이상
	Windows Me: 128MB 이상
	Windows XP: 256MB 이상
인스톨시의 하드디스크의 빈 용량	Windows 98/98SE: 500MB 이상
	Windows 2000: 500MB 이상
	Windows Me: 500MB 이상
	Windows XP: 500MB 이상
디스플레이의 해상도	800 x 600 화소이상
디스플레이의 표시색	65,000 색이상
CD-ROM 드라이브	상기 [컴퓨터본체] 로 사용가능한 CD-ROM 드라이브
USB 포트	상기 [컴퓨터본체] 로 사용가능한 USB 포트

주의사항

- OS를 업그레이드한 컴퓨터의 경우 정상적으로 USB기능이 작동하지 않을 수 있어 서포트할 수 없습니다.
- OS 시스템환경의 변화나 서비스팩등의 릴리스에 따라 바르게 작동하지 않을 수가 있습니다.
- 확장기능(컴퓨터 I 버스 등)을 이용해서 증설한 USB포트에 접속하는 것은 지원되지 않습니다.
- HUB등 기타 USB기기와의 조합으로 사용한 경우 바르게 작동하지 않을 수 있습니다.
- 동화상의 큰 파일을 취급할 경우는 보다 큰 메모리환경에서 이용할 것을 권합니다.

참조

SD 메모리카드를 사용하여 컴퓨터에 화상을 넣으려면→ [사용설명서 (소프트웨어편)]

! 주의사항

- 소프트웨어 설치가 완료되기전에 카메라를 컴퓨터에 연결하지 마십시오 . 만약 설치 이전에 카메라를 연결하였다면 [새 하드웨어를 찾고 있습니다] 라는 표시가 나타나며 이때 [CANCEL] 을 클릭하시고 카메라와 컴퓨터 연결을 빼고 소프트웨어 설치를 하여 주십시오 .
- 인스톨중에 종래기종의 Caplio 소프트웨어를 삭제하고나서 다시 인스톨하도록 메시지가 표시되었을 경우에는 메시지에 따라 종래기종의 Caplio 소프트웨어를 삭제한 후 다시 인스톨하십시오 .
새로운 Caplio 소프트웨어를 설치해도 화상의 전송 등 종래기종도 지금까지의 내용과 같이 사용할 수 있습니다 . (소프트웨어의 삭제방법 → P.137)
- Windows XP나 Windows 2000를 사용하시는 경우 인스톨하는데는 등록 인증이 필요합니다 .

메모

여기에서는 Windows XP 의 화면예를 사용하고 있습니다 .

1. 컴퓨터의 CD-ROM 드라이브에 부착된 Caplio Software CD-ROM을 세트한다

컴퓨터의 화면에 자동적으로 다음 화면이 표시됩니다 .



2. [소프트웨어의 인스톨]을 클릭한다

잠시 뒤 [Select Language Settings] 화면이 표시됩니다 .

3. 사용언어를 확인하고 [OK]버튼을 클릭한다

[InstallShield 워저드에 어서오십시오] 화면이 표시됩니다 .

4. [다음]버튼을 클릭한다

[인스톨장소의 선택] 화면이 표시됩니다 .



5. 인스톨위치를 확인하고 [다음]을 클릭한다

[프로그램폴더의 선택] 화면이 나타납니다 .



6. 프로그램폴더를 확인하고 [다음]버튼을 클릭한다

계속해서 ImageMixer의 설치 프로그램이 시작됩니다 . 화면의 지시에 따라 설치하여 주십시오 .

ImageMixer의 설치가 완료되면 모든 설치가 완료된 것을 나타내는 다이얼로그 박스가 표시됩니다 .



7. [완료]을 클릭한다

8. 다시 시작한다

참조

소프트를 컴퓨터에서 삭제 (언인스톨) 하려면 → P.169

DeskTopBinder Lite 를 설치한다



참조

DeskTopBinder Lite 의 사용방법에 관해서는 DeskTopBinder Lite 에 부속된 『시작 가이드』, 『셋업 가이드』, 『Ridoc Auto Document 링크 가이드』 (모두 PDF 파일) 및 도움말을 참조하여 주십시오



주의사항

- 아직 카메라와 컴퓨터를 연결하지 마십시오 . 만약 소프트웨어를 설치하기 전에 카메라와 컴퓨터를 연결해서 [새 하드웨어 검색 마법사] 화면이 표시되었을 경우에는 [취소] 를 클릭해서 카메라와 컴퓨터를 분리시킨 후에 소프트웨어를 설치하여 주십시오 .
- Windows XP, Windows 2000의 경우, 관리자권한을 가진 사용자가 설치하여 주십시오 .



메모

여기에서는 Windows XP 의 화면예를 사용하고 있습니다 .

1. 컴퓨터를 기동하고 CD-ROM 드라이브에 부속된 Caplio Software CD-ROM 을 세트한다

컴퓨터 화면에 자동으로 오른쪽 그림과 같은 화면이 표시됩니다 .



2. [DeskTopBinder Lite의 설치]를 클릭한다

[InstallShield 마법사에 어서 오세요] 화면이 표시됩니다 .

3. [다음]을 클릭한다

[대상 위치 선택] 화면이 표시됩니다 .

4. 설치하는 위치를 확인하고 [다음]을 클릭한다

[프로그램 폴더 선택] 화면이 표시됩니다 .



5. 프로그램 폴더를 확인하고 [다음]을 클릭한다

6. [OK]을 클릭한다

7. [DeskTopBinder Lite]를 클릭한다

DeskTopBinder Lite의 설치 프로그램이 기동합니다. 화면에 따라 설치하여 주십시오.

디지털 ID를 확인하는 화면이 표시되었을 때는 [OK]를 눌러 주십시오.

주의사항

- DeskTopBinder Lite의 AutoDocument 링크에서 카메라로부터 화상을 전송할 경우에는 RICOH Gate La의 [옵션 설정] 화면에서 [USB 접속시 자동저장]의 체크를 해제하여 주십시오 (→ 「사용설명서 (소프트웨어편)」). 또 카메라로부터 화상을 전송하기 전에 카메라 날짜를 설정하여 주십시오 (→ P.134).
- 카메라를 연결해서 DeskTopBinder Lite를 연 채로 카메라 전원을 오프 / 온 했을 때는 컴퓨터를 재기동하고 다시 연결하여 주십시오.

카메라와 컴퓨터를 접속한다

RICOH Gate La 를 사용해서 전송한다

소프트웨어가 컴퓨터에 설치되면 카메라와 컴퓨터를 연결합니다. 단, 카메라 설정 메뉴의 [USB 접속](→P.138)이 [오리지널](초기값)로 설정되어 있는 것으로 해서 설명합니다. [대용량 저장장치]가 설정되어 있을 경우에는 [오리지널]로 설정을 변경하여 주십시오.

1. 카메라의 전원이 꺼져 있는지를 확인한다
2. 부착된 USB케이블의 한쪽을 컴퓨터의 USB포트에 접속한다

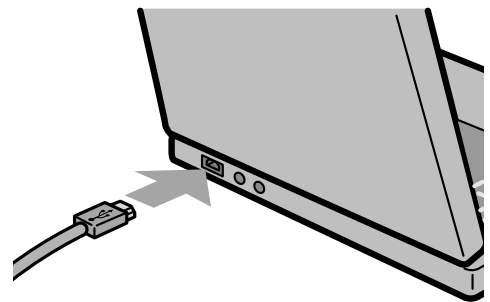

3. USB케이블을 카메라의 USB단자에 접속한다

카메라의 전원이 온으로 됩니다.

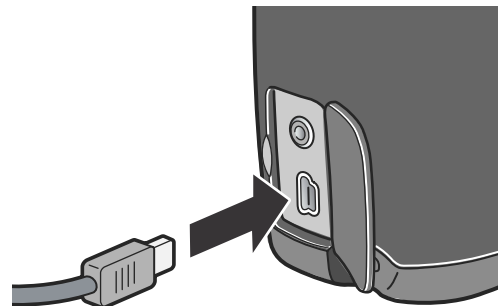

4

소프트웨어
인스톨러
편

Windows XP 의 경우

처음으로 카메라와 PC를 USB케이블로 접속하면 [새로운 하드웨어의 검출위저드] 화면이 표시됩니다.

1. [소프트웨어 자동으로 설치 (권장)] 를 선택한다 [소프트웨어 자동으로 설치 (권장)] 를 선택한다



2. 부착된 Caplio Software CD-ROM을 컴퓨터의 CD-ROM 드라이브에 세트한다

자동으로 WIA Driver의 인스톨이 시작됩니다. 단, [새 하드웨어 검색 마법사] 화면이 표시될 때 벌써 CD-ROM이 컴퓨터에 세트되어 있는 경우에는 [다음] 을 선택하면 인스톨이 시작됩니다.

참조

카메라의 전원을 온 / 오프로 하려면 → P.29

메모

WIA Driver는 설치프로그램의 초기설정으로서 다음 장소에도 저장되어 있습니다. CD-ROM이 가까운 곳에 없을 경우에는 이 폴더를 지정하여 주십시오.

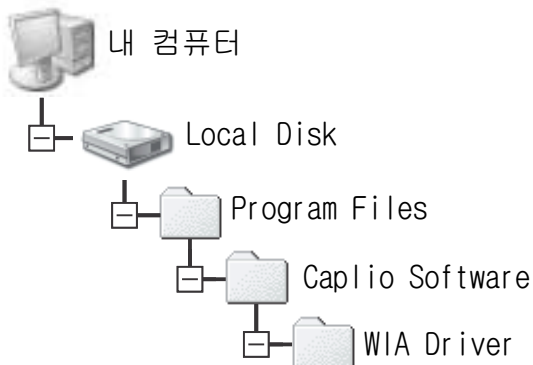

3. RICOH Gate La를 선택하고 [이 작업에는 항상 이 프로그램 사용]에 체크하고 OK를 클릭한다



Windows XP의 스캐너와 카메라위저드를 사용하려면 [스캐너와 카메라 위저드] 선택하십시오 .

[이 작업에는 항상 이 프로그램 사용]에 체크를 하지 않으면 다운로드 할때마다 [GR DIGITAL] 화면이 나타나 다운로드방법 (RICOH Gata La 또는 스캐너와 카메라 위저드)를 선택할 수 있습니다 .

Windows XP Service Pack2의 사용중 경고메시지가 표시되었을 경우에는 P.185을 참조하여 주십시오

카메라와 컴퓨터의 접속을 중지하려면

1. 카메라의 전원버튼을 눌러 전원을 오프로 한다
2. USB케이블을 뺀다

메모

- 접속이 잘 되지 않을 때는 소프트웨어를 삭제하고 (→P.169), 다시 인스톨을 시도해보십시오 .
- 카메라에서 화상을 전송할 경우에는 전원에 AC 어댑터(별도 판매)를 사용하는 것을 권장합니다 .

참조

- 카메라의 전원을 온 / 오프로 하려면 → P.29
- [USB 접속] (대용량 저장장치 / 오리지널)에 관하여 → P.138

대용량 저장장치 모드로 화상을 전송한다

! 주의사항

Windows 98/98SE, Mac OS 8.6은 대용량 저장장치 모드에 대응하고 있지 않습니다.

1. 설정 메뉴의 [USB연결]을 [대용량 저장장치]로 변경한다

자세한 것은 P.138를 참조하여 주십시오. 구입시의 설정은 [오리지널]입니다.

2. 카메라의 전원이 꺼져 있는 것을 확인한다

3. 부착된 USB 케이블을 컴퓨터의 USB 포트에 연결한다



4. USB 케이블을 카메라의 USB 단자에 연결한다

Windows XP에서의 표시예

카메라의 전원이 켜지게 됩니다.

카메라를 드라이브로서 인식하기 위해 필요한 파일이 자동으로 검출됩니다. 준비가 끝나면 Windows의 경우에는 [내 컴퓨터]에, Macintosh의 경우에는 데스크톱에 드라이브로서 표시됩니다.

5. 표시된 드라이브에서 임의의 장소에 파일을 복사한다

드라이브의 폴더 구성은 오른쪽 그림과 같이 되어 있습니다. 내장 메모리의 내용이 표시되어 있을 때는 드라이브명은 「RICOHDCI」가 됩니다.

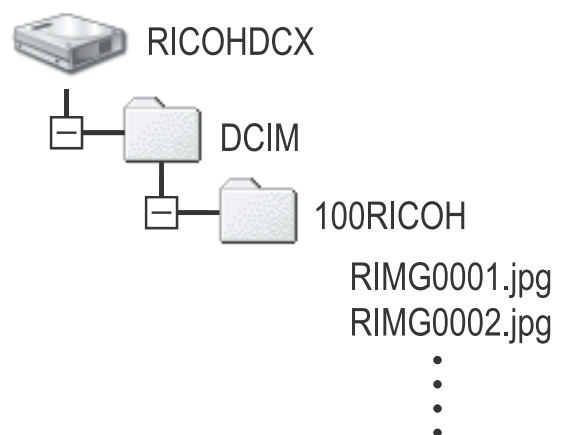

! 주의사항

전송 중은 USB 케이블을 빼지 마십시오.

메모

표시되는 내용은 SD 메모리카드가 세트되어 있을 때는 SD 메모리카드 파일이, SD 메모리카드가 세트되어 있지 않을 때는 내장 메모리의 파일이 표시됩니다.

카메라와 컴퓨터의 연결을 해제한다 (Windows 의 경우)

표시는 Windows XP의 예입니다 . 다른 OS에서는 용어가 다르지만 , 조작은 같습니다 .

1. 작업표시줄의 오른쪽 끝에 있는 「하드웨어 안전 제거」 아이콘을 더블 클릭한다
2. [USB 대용량 저장소 장치]를 선택하고 [정지]를 클릭한다
3. [USB 대용량 저장소 장치]가 선택되어 있는 것을 확인하고 [OK]를 클릭한다
4. [OK]를 클릭한다

카메라와 컴퓨터의 연결을 해제한다 (Macintosh 의 경우)

1. 표시된 드라이브를 「휴지통」에 넣는다

SD 카드에서 이미지 다운로드

PC card Slot 이나 PC card Reader 를 사용하여 이미지 다운로드 가능합니다 .

SD 메모리카드를 PC 카드 슬롯이나 카드 리더에 세트할 경우에는 PC카드 어댑터를 사용할 수 있습니다

SD 메모리카드안의 화상

SD 메모리카드에는 , 그림과 같은 계층으로 화상이 기록되어 있습니다 .

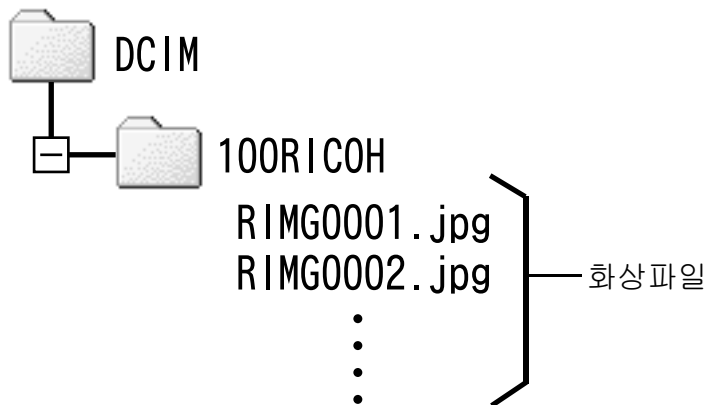

메모

만약 카드리더가 SD 메모리카드를 읽을 수 있으면 PC card adapter 는 필요 없습니다 .

용어설명

카드리더

컴퓨터에 접속하여 SD 메모리카드와 같은 카드의 내용을 읽어내기 위한 기기입니다 . PC 카드를 세트하는 타입 이외에 SD 메모리카드를 그대로 세트할 수 있는 SD 메모리카드 대응의 카드리더 등 각종 카드에 대응한 카드리더가 있습니다 .

Acrobat Reader 의 인스톨

Acrobat Reader 는 사용설명서 (PDF 파일) 을 표시하기 위한 설명서 입니다 .

Windows 를 사용하시는 경우에는 Acrobat Reader 을 인스톨 할 수 있습니다 .

이미 컴퓨터에 Acrobat Reader 를 인스톨 되어 있는 경우에는 인스톨 할 필요가 없습니다 .

! 주의사항

- 인스톨은 카메라와 컴퓨터를 USB케이블로 연결한 상태에서 진행하지 말아 주십시오 .
- Windows XP나 Windows 2000를 사용하시는 경우 인스톨하는데는 등록 인증이 필요합니다 .

1. 컴퓨터를 가동하여 Caplio Software CD-ROM 을 CD-ROM 드라이브에 넣는다

컴퓨터의 화면에 자동적으로 다음의 화면이 나타납니다 .

2. [CD-ROM을 본다] 를 클릭한다

CD-ROM 에 있는 파일의 일람을 볼 수 있습니다 .

3. [Acrobat] 폴더를 두번 클릭한다

4. [Korean] 폴더를 두번 클릭한다

5. [ar505kor] (ar505kor.exe) 을 두번 클릭한다

6. 나타난 메시지에 따라 조작하여 Acrobat Reader 를 인스톨한다



DirectX 의 인스톨

DirectX는 ImageMixer 에서 동화상 파일을 재생하기 위한 소프트웨어입니다.

이 카메라는 Direct X 8.1 이나 상위 버전으로 윈도우에서 영화를 재생 합니다.

하위 버전이라면 동본된 CD-ROM으로 업데이트 하십시오.

주의사항

- 인스톨은 카메라와 컴퓨터를 USB케이블로 연결한 상태에서 진행하지 말아 주십시오.
- Windows XP나 Windows 2000를 사용하시는 경우 인스톨하는데는 등록 인증이 필요합니다.

1. 컴퓨터를 가동하여 Caplio Software CD-ROM 을 CD-ROM 드라이브에 넣는다
2. [CD-ROM을 본다] 를 클릭한다
3. [DirectX] 폴더를 두번 클릭한다
4. [Korean] 폴더를 두번 클릭한다
5. 다음 폴더를 두번 클릭한다

Windows98 / 98SE / Me 의 경우	[Win98Me] 폴더안의 [DX81xxx.exe]
Windows2000 의 경우	[Win2000] 폴더안의 [DX81NTxxx.exe]

소프트를 삭제하려면 (언인스톨)

주의사항

- Window 2000/XP에서 (언인스톨)할 경우는 아래 순서에 따라 진행하여 주십시오 .
- 다른 소프트웨어가 시작되어 있거나 저장하지 않은 데이터가 있을 경우에는 데이터를 저장하고 소프트웨어를 종료한 후에 삭제하십시오 .
- ImageMixer와 DeskTopBinder Lite의 양쪽을 설치한 후에 어느 한 쪽만을 삭제하면 카메라와 컴퓨터를 연결할 수 없는 경우가 있습니다. 그 경우에는 [Caplio Software]와 [Caplio Software S]의 양쪽을 모두 삭제한 후에 필요한 것만을 다시 설치하여 주십시오 .

1. Windows 의 작업표시줄에 있는 [시작] 를 클릭한다
2. [설정]- [제어판] (XP의 경우는 [제어판])을 선택한다
3. [어플리케이션의 추가와 삭제]아이콘을 두번 클릭한다
4. [Caplio Software] (DeskTopBinder Lite를 설치했을 경우는 [Caplio Software S])를 선택하고 [추가/제거]를 클릭한다
5. 사용언어를 확인하고 [OK]버튼을 클릭한다
삭제를 확인하는 메시지가 나타납니다 .
6. [OK]버튼을 클릭한다
삭제가 시작되고 완료되면 윈도우를 닫아주십시오 .

ImageMixer 를 삭제하려면 (언인스톨)

주의사항

- Window 2000/XP에서 (언인스톨)할 경우는 아래 순서에 따라 진행하여 주십시오 .
- 다른 소프트웨어가 시작되어 있거나 저장하지 않은 데이터가 있을 경우에는 데이터를 저장하고 소프트웨어를 종료한 후에 삭제하십시오 .

1. Windows 의 작업표시줄에 있는 [시작] 를 클릭한다
2. [설정]- [제어판] (XP의 경우는 [제어판])을 선택한다
3. [어플리케이션의 추가와 삭제]아이콘을 두번 클릭한다
4. [ImageMixer]를 선택하고 [추가와 삭제]를 클릭한다
5. 사용언어를 확인하고 [OK]버튼을 클릭한다
6. [OK]버튼을 클릭한다

소프트웨어를 인스톨한다 (Macintosh의 경우)

화상을 컴퓨터에 넣기 위한 소프트웨어를 컴퓨터에 넣습니다.

참조

화상을 컴퓨터에 넣는 방법에 관해서는 Caplio Software CD-ROM 에 수록되어 있는 사용설명서를 참조하십시오. 사용설명서의 표시방법에 관해서는 P.172 를 참조하십시오.

주의사항

반드시 카메라와 컴퓨터를 케이블로 연결하기 전에 소프트웨어를 컴퓨터에 넣어 주십시오.

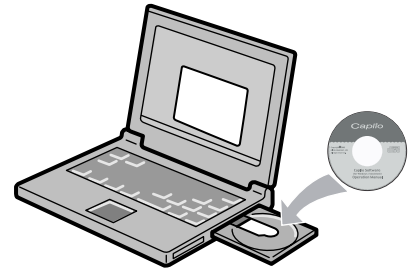

Caplio Software CD-ROM 으로 인스톨할 수 있는 소프트웨어

소프트웨어명	Mac		설명
	9	X	
RICOH Gate La	○	-	이미지의 다운로드에 사용합니다.
USB Driver	○	○	카메라와 컴퓨터의 연결에 사용합니다.
Mounter	○	○	다른 리코 디지털카메라를 사용할 때 사용합니다.

9: Mac OS 8.6 to Mac OS 9.2.2

X: Mac OS X 10.1.2 to 10.4

Mac OS 8.6~9.2.2 에서는 [Caplio Installer] 아이콘을 더블 클릭하면 오른쪽과 같은 화면이 표시됩니다.



항목이름	내용
Caplio 소프트의 인스톨	카메라나 화상을 사용하기 위해 필요한 소프트웨어를 전부 인스톨 할 수 있습니다 .
사용설명서 (소프트웨어편) 을 본다	사용설명서 (PDF 파일) 을 표시할 수가 있습니다 .

[Caplio 소프트웨어의 인스톨] 을 클릭하면...
아래의 소프트웨어를 설치할 수 있습니다 .

[사용설명서 (소프트웨어편) 을 본다] 를 클릭하면...

CD-ROM안의 사용설명서 (PDF 파일) 을 표시할 수 있습니다 .
Acrobat Reader 가 인스톨 되어 있지 않는 경우에는 Acrobat Reader 를 인스톨 할 필요가 있습니다 .

부속된 소프트웨어를 사용하기 위해 필요한 환경

부속 소프트웨어를 사용하기 위해서는 다음의 환경이 필요합니다. 사용하시는 컴퓨터나 컴퓨터의 설명서로 확인하십시오.

기본 사양	Mac OS 8.6 ~ 9.2.2 / Mac OS X 10.1.2 ~ 10.4	
Macintosh 본체	본체에 USB 포트가 기본적으로 장비되어 있는 Apple 회사의 Macintosh 실리즈	
메모리	Mac OS 8.6 ~ 9.2.2	96 MB 이상 (권장 128 MB 이상)
	Mac OS X 10.1.2 ~ 10.4	128 MB 이상 (권장 256 MB 이상)
어플리케이션의 대응 메모리 (For Mac OS 8.6 to 9.2.2)	압축하지 않고 어플리케이션 메모리로써 16MB 이상 (권장 24 MB 이상)	
하드디스크의 빈 용량	Mac OS 8.6 ~ 9.2.2	10 MB 이상 (인스톨시)
	Mac OS X 10.1.2 ~ 10.4	100 MB 이상 (인스톨시)
		100 MB 이상 (동작시)
디스플레이의 해상도	640 x 480 화소이상 (권장 800 x 600 화소이상)	
디스플레이의 표시색	256 색이상 (권장 32,000 색 이상)	
CD-ROM 드라이브	상기 Macintosh 본체로 사용가능한 CD-ROM 드라이브	
USB 포트	상기 Macintosh 본체로 사용가능한 USB 포트	

주의사항

- OS 시스템환경의 변화 등의 릴리스에 따라 바르게 작동하지 않을 수가 있습니다 .
- 확장기능(PCI 버스 등)을 이용하여 첨부된 USB 포트에서의 접속은 서포트할 수 없습니다 .
- HUB 등 기타 USB 기기와의 조합으로 사용한 경우 바르게 작동하지 않을 수 있습니다 .

메모

- 동화상의 큰 파일을 취급할 경우는 보다 큰 메모리환경에서 이용할 것을 권장합니다 .
- Mac OS 8.6 ~ 9.2.2 의 경우 보다 큰 메모리환경에서 이용하는 것과 동시에 보다 많은 어플리케이션 메모리를 준비하십시오 .
- 디스플레이어의 색깔은 256 색이상이면 표시할 수 있지만 32,000 색 이상을 사용하는 것을 권장합니다 .

참조

SD 메모리카드를 사용하여 컴퓨터에 화상을 넣을 때에는→ [사용설명서 (소프트웨어 편)]

소프트를 컴퓨터에 넣는다 (Mac OS 8.6 ~ 9.2.2 의 경우)

1. Macintosh 의 전원을 넣고 CD-ROM 드라이브에 부착된 Caplio Software CD-ROM 을 넣는다

2. Mac OS 9 폴더를 선택한다

[Installer] 의 아이콘이 표시됩니다 .

3. [Installer] 를 두 번 클릭한다

[Installer] 윈도우가 열립니다 .



Installer

4. [소프트웨어의 인스톨] 을 클릭한다

5. [OK] 를 클릭한다

6. [Install] 를 클릭한다

인스톨 종료후 Macintosh 를 재가동할 필요가 있는지를 확인하는 메시지가 표시됩니다 .



7. [Continue] 를 클릭한다

인스톨이 실행되고 잠시 뒤 인스톨완료의 메시지가 표시됩니다 .

8. [재가동] 을 클릭한다

Macintosh 가 재가동됩니다 .



메모

소프트웨어를 컴퓨터에서 삭제하려면 (언인스톨)

시스템 폴더안의 아래의 파일을 삭제하십시오 .

파일명	인스톨장소 폴더
RICOH Gate La	제어판
RICOH Gate La Prefs	기능확장
Caplio Mounter	기능확장
Caplio Mounter Prefs	초기설정
Caplio USB Driver	기능확장
Caplio Lib	기능확장

소프트를 컴퓨터에 넣는다 (Mac OS X 10.1.2 ~ 10.4 의 경우)

1. Macintosh 의 전원을 넣고 CD-ROM 드라이브에 부착된 Caplio Software CD-ROM 을 넣는다

2. MacOS X 폴더를 연다

[Caplio Mounter.pkg] 의 아이콘이 표시됩니다 .

3. [Caplio Mounter.pkg]을 두번 클릭한다

인스톨러가 가동됩니다 . 관리자 패스워드를 요구하는 화면이 표시됩니다 .

4. 열쇠 아이콘을 클릭한다

인증 윈도우가 표시됩니다 .

5. 관리자의 이름과 패스워드를 입력하고 [OK]를 클릭한다

6. [Continue]을 클릭한다

인스톨위치를 선택하는 화면이 표시됩니다 .



7. **인스톨할 볼륨을 클릭하고 [Continue]을 클릭한다**



8. **[Install]을 클릭한다**

인스톨 종료후 Macintosh 를 재가동할 필요가 있는지 확인하는 메시지가 표시 됩니다 .



9. **[Continue Installation]를 클릭한다**

인스톨이 실행되고 잠시 뒤 인스톨 완료의 메시지가 표시됩니다 .

10. **[재가동]을 클릭한다**

Macintosh 가 재가동됩니다 .



메모

소프트웨어를 컴퓨터에서 삭제하려면 (언인스톨)

1. [Applications] 폴더안에 있는 [Caplio Mounter] 를 가동한다
2. [파일] 메뉴로부터 [Uninstall] 을 선택한다
삭제가 시작됩니다 .

Adobe® Photoshop® Elements(체험판) 를 설치한다

부속된 Adobe® Photoshop® Elements(체험판)는 디지털 화상편집 소프트웨어입니다. RAW 모드 (→P.69)로 촬영한 파일을 읽고 현상 처리할 수 있습니다.

Adobe® Photoshop® Elements(체험판)를 설치하려면 다음과 같이 조작합니다.

대응 OS	Windows 2000 Professional 일본어판 (Service Pack 4 이후)
	Windows XP Home Edition 일본어판 /Professional 일본어판 (Service Pack 1 이후)
	Mac OS X 10.2.8
	Mac OS X 10.3

Windows 의 경우

1. 컴퓨터의 전원을 켜고 CD-ROM 드라이브에 부속된 Adobe® Photoshop® Elements (체험판) CD-ROM 을 넣는다
2. 내 컴퓨터를 열고 CD-ROM 드라이브를 더블 클릭한다
3. Setup.exe를 더블 클릭한다
4. 표시되는 메시지에 따라 설치한다

Macintosh 의 경우

1. 컴퓨터의 전원을 켜고 CD-ROM 드라이브에 부착된 Adobe® Photoshop® Elements (체험판) CD-ROM 을 넣는다
2. 표시된 CD-ROM 드라이브를 더블 클릭한다
3. pse3_mac_ue.dmg을 더블 클릭한다
Adobe® Photoshop® Elements 의 볼륨이 작성됩니다 .
4. Adobe Photoshop Elements.pkg를 더블 클릭한다
5. 표시되는 메시지에 따라 설치한다



참조

- Adobe® Photoshop® Elements 를 사용하는 방법에 관해서는 Adobe® Photoshop® Elements 의 온라인 도움말을 참조하여 주십시오 .
- Adobe® Photoshop® 나 DNG 포맷에 관한 상세한 정보는 어도비시스템즈사의 홈페이지를 참조하여 주십시오 .
<http://www.adobe.com/digitalimag/main.html>
- 체험판은 평가만을 목적으로 하는 것이며 , 모든 기능을 첫번째 기동일부터 30 일간 무상으로 시도할 수 있습니다 .
- 체험판은 고객지원 대상외의 제품입니다 . 양해하여 주시기 바랍니다 .

5 장

곤란할 때

곤란할 때는.....	180
부록.....	187

주의사항

지정된 전지 이외의 전지는 절대로 사용 하지 마십시오 .

주의사항

사용할 수 있는 전지 → P. 19

카메라 본체의 트러블에 관하여

전원에 관하여

증상	원인	처치	참조
전원이 안 들어온다	배터리가 세트되어 있지 않다 . 또는 다 소모되었다 .	충전배터리를 올바르게 세트한다 . 또는 충전한다 . 필요에 따라 AC 어댑터를 사용한다 .	P.25 P.26
	사용할 수 없는 전지를 사용하고 있다 .	사용할 수 있는 전지로 교환한다 .	P.19
	AC 어댑터를 바르게 접속하지 않았다 .	바르게 다시 접속한다 .	P.26
	오토 파워 오프로 인해 전원이 꺼져 있다 .	일단 전원스위치를 슬라이드하여 렌즈 커버를 열고 전원을 온으로 한다 .	P.29
	전지의 방향이 옳지 않다	올바른 방향으로 세트한다 .	P.28
전원이 도중에 꺼진다	아무 조작도 않고 방치했기 때문에 오토 파워 오프가 작동하였다 .	전원을 재공급한다 .	P.29
	배터리가 다 소모되었다 .	알칼리성 건전지를 사용하시면 새 건전지로 바꾸고 충전 배터리를 사용하시면 충전하든지 AC 어댑터를 사용한다 .	P.25 P.26 P.28
	사용할 수 없는 전지를 사용하고 있다 .	사용할 수 있는 전지로 교환한다 .	P.19
전원이 꺼지지 않는다	카메라의 오작동 .	건전지를 다시 세트한다 . AC 어댑터 사용시에는 다시 접속한다 .	P.26 P.28
새로운 전지인데도 불구하고 전지잔량이 적은 것을 나타내는 전지 마크가 표시된다 . 새로운 전지인데도 셔터를 누르면 렌즈가 들어가거나 전원이 꺼진다	사용할 수 없는 전지 (망간전지 등) 을 사용하고 있다 .	사용할 수 있는 전지로 교환한다 .	P.20
배터리의 소모가 빠르다	배터리의 수명 .	새 배터리로 교환한다 .	P.28
배터리의 소모가 빠르다	온도가 극단적으로 낮은 곳이나 높은 곳에서 사용하고 있다 .	-	-
	어두운 실내에서의 촬영시 플래시 발광회수가 많다 .	-	-

촬영에 관하여

증상	원인	처치	참조
셔터를 눌러도 촬영이 되지 않는다	배터리가 세트되어 있지 않다 . 또는 다 소모되었다 .	알칼리성 건전지를 사용하시면 새 건전지로 바꾸고 충전 배터리를 사용하시면 충전하든지 AC 어댑터를 사용한다 .	P.25 P.26 P.28
	전원이 들어와 있지 않다 . 또는 촬영모드로 되어 있지 않다 .	전원을 넣고 모드다이얼을 촬영 모드에 맞춘다 .	P.29
	재생모드로 되어 있지 않는다 .	모드다이얼을 촬영하고 싶은 모드 (정지화상모드 / 동화상모드 / 음성모드) 에 맞추어 재생버튼을 열어준다 .	P.36 P.37
	셔터를 제대로 누르지 않았다 .	셔터를 꼭 누른다 .	P.124
	SD 메모리카드에 남은 용량이 없다 .	불필요한 파일을 삭제하든가 새 카드를 세트한다 .	P.25 P.56
	SD 메모리 카드의 수명 .	새 카드를 세트한다 .	P.25
	플래쉬가 충전중 .	플래쉬 램프의 점멸이 종료될 때까지 기다린다 .	P.44
	SD메모리 카드가 [LOCK]되어 있다 .	[LOCK(추가입력금지)] 를 해제한다 .	P.22
	SD 메모리카드의 접촉면이 더러워져 있다 .	마른 부드러운 천으로 닦아낸다 .	-
촬영화상을 확인할 수 없다	화상확인시간이 짧다 .	화상확인시간을 길게 한다 .	P.131
액정모니터에 뜨지 않는다	전원이 들어와 있지 않다 . 또는 액정모니터가 어둡다 .	전원을 넣는다 . 또는 액정모니터의 밝기를 조정한다 .	P.29 P.126
	비디오케이블을 꽂은 상태로 되어 있다 .	비디오케이블을 뽑는다 .	P.54
	화면표시가 [싱크로 모니터 모드] 로 되어 있다 .	DISP. 버튼을 눌러 표시를 전환한다 .	P.32
오토포커스인데 핀트가 맞지 않는다 .	렌즈가 더러워져 있다 .	마른 부드러운 천으로 깨끗이 닦아낸다 .	P.14
	피사체가 촬영범위내의 중앙에 있지 않다 .	포커스룩으로 촬영한다 .	P.40
	핀트를 맞추기 어려운 피사체이다 .	포커스룩 또는 메뉴얼포커스로 촬영한다 .	P.40 P.74
손이 떨린다	셔터버튼을 누를 때 카메라가 움직인다	두 팔을 양측에 꼭 붙이거나 삼각대를 이용한다 손떨림 보정 기능을 사용한다	P.34
	어두운 곳 (실내 등) 에서 촬영할 때에는 셔터 스피드가 늦어지거나 손이 떨리기 쉬워진다	플래쉬를 사용하거나 ISO 감도를 높인다 손떨림 보정 기능을 사용한다	P.44 P.91

증상	원인	처치	참조
플래쉬가 터지지 않는다 . 또는 플래쉬의 충전이 되지 않는다	다음 상태에서는 플래쉬가 발광금지 로 되어 있다 . · 화이트밸런스 브래킷을 사용하는 설정 · 연속모드 · 동화상모드 또한 SCENE 모드에서는 초기설정이 발광금지 로 되어 있는 모드가 있다 (→ P. 184).	플래쉬를 발광해서 촬영하고 싶을 때는 설정이나 모드를 변경한다 .	P.81 P.101 P.105
	플래쉬가 발광금지 로 되어 있다 .	⚡ 버튼으로 발광금지를 해제한다 .	P.44
	배터리가 다 소모되었다 .	알칼리성 건전지를 사용하시면 새 건전지로 바꾸고 충전 배터리를 사용하시면 충전하든지 AC 어댑터를 사용한다 .	P.19
	플래쉬의 팝업부나 발광부를 손으로 누르고 있다 .	손으로 누르거나 덮지 않도록 주의한다 .	P.14
	플래쉬의 팝업부가 완전히 열리지 않았다 .	팝업할 수 없는 상태를 개선한다 (외부 플래쉬의 조정 등)	P.45
플래쉬가 터졌는데도 화상이 어둡다	피사체까지의 거리가 망원시에 약 2.9m 이상 .	피사체에 다가가서 촬영한다 .	P.44
	컴컴한 피사체이다 .	노출보정을 진행한다	P.87
화상이 너무 밝다 .	플래쉬의 광량이 적절하지 않다 .	피사체에서 좀 떨어진 곳에서 촬영하든지 피사체에 조명등을 빛추어 플래쉬가 발광하지 않도록 해준다 .	P.44
	노출이 오버되어 있다 .	노출보정을 한다 . 장시간 노출을 해제한다 .	P.87
	액정모니터의 밝기가 이상하다 .	액정모니터의 밝기를 조정한다 .	P.126
화상이 지나치게 어둡다 .	어두운 곳을 (발광금지) 로 촬영하고 있다 .	⚡ 버튼으로 발광금지를 해제한다 .	P.44
	노출이 부족하다 .	노출보정을 한다 . 장시간노출을 설정한다 .	P.87
	액정모니터의 밝기가 이상하다 .	액정모니터의 밝기를 조정한다 .	P.126
화상의 색조가 자연스럽지 않다 .	화면표시 기능에서 표시없음이 되어 있다 .	피사체에 흰색계통의 것을 넣어 촬영한다 . 또는 플래쉬촬영이나 오토모드 이외의 화이트밸런스를 사용한다 .	P.88
날짜 등의 기록정보가 표시되지 않는다	오토 포커스 범위와 주위의 밝기가 다를 때 또는 어두운 곳에서 사용하고 있다 .	DISP. 버튼을 눌러 표시를 바꾼다 .	P.32
AF 작동중 액정모니터의 밝기가 변한다	밝은 피사체를 찍을 때 일어나는 현상 . 스미어 현상이라고 한다 .	고장이 아닙니다 .	-

증상	원인	처치	참조
화상에 세로로 꼬리가 생긴다	밝은 피사체를 찍을 때 일어나는 현상 . 스미어 현상이라고 한다 .	고장이 아닙니다 .	-

재생 / 삭제에 관하여

증상	원인	처치	참조
재생이 안된다 . 또는 재생화면이 안 나온다	재생모드가 되어 있지 않다 .	▶(재생) 버튼을 누른다 .	P.48
	비디오케이블이 바르게 접속되어 있지 않다 .	바르게 재접속한다 .	P.54
	비디오 포맷 설정이 잘못됨	포맷 설정을 맞춘다	P.136
메모리 카드의 내용이 재생이 안되거나 화면에 나타나지 않는다	SD 메모리카드가 세트되어 있지 않다 . 또는 화상이 기록되어 있지 않은 SD 메모리카드를 세트했다 .	기록이 완료된 카드를 세트한다 .	P.25
	본 기기로 포맷하지 않은 SD 메모리카드를 재생했다 .	본 기기로 포맷하고 기록한 카드를 세트한다 .	P.25 P.124
	정상적으로 기록되지 않은 SD 메모리카드를 재생했다 .	정상적으로 기록된 카드를 세트한다 .	-
	SD 메모리 카드의 접촉면이 더러워져 있다 .	마른 부드러운 천으로 닦아낸다 .	-
	사용중인 SD 메모리 카드에 이상이 있다 .	기록완료된 다른 카드를 재생하여 이상이 없으면 카메라는 정상입니다 . 카드의 이상이 의심되므로 그 카드를 사용하지 마십시오 .	-
화상이 사라졌다	배터리가 다 소모되었다 .	알칼라인 건전지를 사용하시면 새 건전지로 바꾸고 충전 배터리를 사용하시면 충전하든지 AC 어댑터를 사용한다 .	P.19
	아무 조작도 않고 방치해서 오토 파워 오프가 작동했다 .	전원을 재공급한다 .	P.29
파일을 삭제할 수 없다	프로텍트가 설정되어 있다 .	프로텍트를 해제한다 .	P.112
	SD 메모리카드가 「LOCK」되어 있다 .	[LOCK(추가입력금지)] 를 해제한다 .	P.22
SD 메모리카드를 포맷할 수 없다	SD 메모리카드가 「LOCK」되어 있다 .	[LOCK(추가입력금지)] 를 해제한다 .	P.22

소프트웨어에 관하여

소프트웨어에 관해서는 『사용설명서(소프트웨어편)』(PDF파일)을 참조하여 주십시오 .

기타

증상	원인	처치	참조
SD 메모리카드가 안 들어간다	삽입방향이 잘못되었다 .	바르게 세트한다 .	P.25
카메라의 버튼을 조작해도 작동하지 않는다	배터리가 다 소모되었다 .	알칼라인 건전지 사용시는 새 건전지로 교환한다 . 충전 배터리 사용시는 충전한다 . 또는 필요에 따라 AC 어댑터를 사용한다	P.19 P.25 P.26
	카메라의 오작동	전원 버튼을 눌러 일단 전원을 끈 후 , 다시 전원 버튼을 눌러서 전원을 온으로 한다 .	P.29
		건전지를 다시 세트한다 . AC 어댑터 사용시는 다시 접속한다 .	P.19 P.25 P.26
날짜가 틀린다	바른 날짜 / 시각이 설정되어 있지 않다 .	바른 날짜 / 시각을 설정한다 .	P.134
설정된 날짜가 사라져 버렸다	배터리를 빼버렸다 .	배터리를 꺼낸 상태가 약 1 주일 이상 계속되면 날짜가 리셋되므로 다시 설정해 주십시오 .	P.134
오토 파워 오프가 작동하지 않는다	오토 파워 오프가 오프로 되어 있다 .	오토 파워 오프의 시간을 설정한다 .	P.128
부저음이 울리지 않는다	음소거가 설정되어 있다 .	[음량설정] 에서 음량 없음이 설정되어 있다 .	P.130
텔레비전에 나오지 않는다	비디오방식의 설정이 잘못되어 있다 .	바른 방식을 설정한다 .	P.136
	케이블이 접속되어 있지 않다 .	케이블을 바르게 접속한다 .	P.54
	출력측의 비디오 입출력 스위치의 설정이 잘못되어 있다 .	출력측의 비디오 입출력 스위치가 바른지 확인한다 .	-

Windows XP Service Pack2 에서의 경고메시지에 관하여

Windows XP Service Pack2가 인스톨된 컴퓨터에서 당사 디지털 카메라용 소프트웨어를 사용할 때 (소프트웨어 실행시, USB 접속시 등) 아래의 경고메시지가 표시될 경우가 있습니다. 그것을 이해하시고 다음 내용을 참고하여 주십시오.

경고메시지가 표시되면

1. 이름, 게시자를 확인하고 『차단 해제 (U)』 버튼을 클릭한다

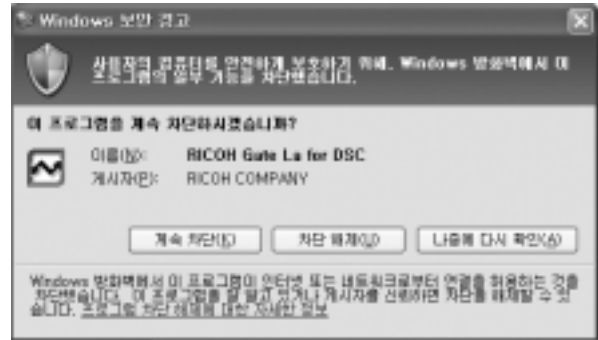

! 주의사항

프로그램의 이름이나 게시자가 확실하지 않을 경우 바이러스 프로그램일 가능성이 있으므로 [계속 차단] 을 클릭하십시오 .

차단하면 그 프로그램에 의한 외부에서의 접속이 금지됩니다 .

『계속 차단』 버튼을 잘못 클릭했을 경우

Windows 방화벽의 설정을 확인합니다.

1. [시작] → [제어판] 의 순서대로 클릭한다

2. [Windows 방화벽] 을 더블 클릭한다

[Windows 방화벽] 이 없을 경우에는 제어판 왼쪽 위의 [클래식 보기로 전환] 을 클릭하십시오 .



Windows 방화벽

3. [예외] 탭을 클릭한다

4. [프로그램 및 서비스] 내에 설정한 소프트웨어가 있는 것을 확인한다

5. [프로그램 추가] 버튼을 클릭하고 네트워크를 사용하는 소프트웨어를 추가한다



『나중에 다시 확인』 버튼을 잘못 클릭했을 경우

프로그램을 시작할 때마다 [Windows 보안 경고] 창이 표시되므로 그 때 [차단 해제]를 선택할 수 있습니다.

A. 주요사양

카메라 본체

비디오 신호방식	NTSC 방식 ,PAL 방식
전원전압	단 4 알칼리 건전지 (1.5V)x2 충전배터리 (3.7V)x1 외부 (AC 어댑터) ; 3.8V
외형치수	107.0mm(폭)x58.0mm(높이)x25.0mm(깊이)(돌기부 미포함)
질량	본체 약 170g (전지 / SD 메모리카드 / 스트랩을 제외한다)
삼각 나사구멍의 형상	1/4-20UNC
사용온도범위	0 °C ~ 40 °C
사용습도범위	85% 이하
보존온도범위	-20 °C ~ 60 °C

카메라부

사용화소소자	총 화소수 830 만 화소 (유효화소수 813 만 화소) 1/1.8 형 원색 CCD
렌즈	
렌즈	F2.4
초점거리	f:5.9mm (35mm 환산시 28mm)
촬영거리	렌즈 앞 부분에서 약 0.3m~ ∞
매크로촬영거리	렌즈 앞 부분에서 약 0.015m~ ∞
디지털 줌	4.0 배
모니터표시부	
화면사이즈	2.5 형 (인치)
종류	콜드 폴리실리콘 TFT LCD
화소수	약 21.0 만 화소
화이트밸런스	AUTO/ 고정 (옥외 , 흐림 , 백열등 , 형광등 , 수동조정 , Detail)
노출조정	
측광감도분배	멀티측광 (256 분할) , 중앙초정측광 , 스포츠측광
노출보정	메뉴얼 노출보정 ± 2.0EV(1/3EV 스텝)
측광방식	TTL-CCD 측광방식
플래쉬 AE	있음 (주간 싱크로 있음)
셔터	정지화상 : 180, 120, 60, 30, 15, 8, 4, 2, 1 ~ 1/2000 초 동화상값 1/30 ~ 1/2000 초
• ISO 감도	AUTO, ISO64, ISO100, ISO200, ISO400, ISO800, ISO1600

조리개 F 값	📷: F2.4, F3.5, F7.1, F10, F11 (F7.1~F11은 ND 필터 병용) P, A, M: F2.4, F2.8, F3.2, F3.5, F4.0, F4.5, F5.0, F5.6, F6.3, F7.1, F8.0, F9.0
거리조절	
AF 방식	통상촬영영역 : 외부패시부 · CCD 방식, 매크로영역 : CCD 방식
AF 거리측정범위	통상촬영영역 : 약 0.3m ~ ∞, 매크로영역 : 약 0.015m ~ ∞
내장 플래쉬	
방식	플래쉬매틱
촬영거리	약 0.2 ~ 3.0m(ISO:AUTO)
작동모드	발광금지 / 오토 / 빨간눈 / 강제발광 / 플래쉬 싱크로
데이터보존기간	약 1 주간

화상데이터 등록부

화소수 (픽셀)

정지화상	3264 X 2448, 3264 X 2176, 2592 X 1944, 2048 X 1536, 1280 X 960, 640 X 480
문자	3264 X 2448, 2048 X 1536
동화상	320 X 240, 160 X 120

파일 포맷

정지화상	JPEG(Exif Ver.2.21), RAW(DNG)
문자	TIFF(MMR 방식 ITU-T.6)
동화상	AVI(Open DML Motion JPEG 포맷 준기)
음성	WAV (Exif Ver.2.21 law)

카메라파일 시스템 규격 DCF ※ DCF는 JEITA 에세 표준화된 『Design rule for Camera File System』 규격의 약칭입니다 .

압축방식 JPEG 베이스라인 방식 준기 (정지화상, 동화상)

화상사이즈

3264 X 2448	N; 약 1665KB/ 화상 , F; 약 2894KB/ 화상 , RAW; 약 11.52MB/ 화상
3264 X 2176	F; 약 2576KB/ 화상 , RAW; 약 10.25MB/ 화상
2592 X 1944	N; 약 1063KB/ 화상
2048 X 1536	N; 약 673KB/ 화상
1280 X 960	N; 약 356KB/ 화상
640 X 480	N; 약 83KB/ 화상

입출력단자

전원입력	3.8 V(AC 어댑터)
비디오출력	1.0 Vp-p(75 옴)

기록 재생가능한 메모리카드의 종류

메모리종류 SD 메모리카드 , 멀티미디어카드

B. 권장품에 대해서

외부 플래쉬에는 아래와 같은 권장품이 있습니다.

발매원	상품명	모델명
시그마	EF-500 DG SUPER	SA-STTL
시그마	EF-500 DG ST	SA-STTL

위의 권장품을 사용할 때는 다음과 같이 조작합니다.

1. 내장 플래쉬의 발광 모드를 [발행 금지] 로 한다 (→ P.44)
2. 카메라와 외부 플래쉬의 전원을 끈다
3. 외부 플래쉬를 카메라 핫슈에 단다
4. 외부 플래쉬의 전원을 켜다
5. 카메라 전원을 켜다
6. 액정모니터에 외부 플래쉬를 나타내는 아이콘이 표시되어 있는 것을 확인한다



! 주의사항

내장 플래쉬의 발광 모드가 ‘발광 금지’ 이외로 설정되어 있을 경우, 외부 플래쉬를 장착해도 내장 플래쉬 커버가 올라갈 수 있습니다.

메모

- 액정모니터에 외부 플래쉬를 나타내는 아이콘이 표시되어 있는 동안에는 내장 플래쉬는 발광하지 않습니다.
- 외부 플래쉬가 인식되지 않을 때는 한번 외부 플래쉬와 카메라의 전원을 끈 후에 다시 달아 주십시오.

C. 각 모드의 메뉴항목에 관하여

※아래 표의 선택항목안에 [] 로 되어있는 치는 구입시의 초기치입니다 .

동화상모드시

설정항목	선택항목	참조
동화상사이즈	[320], 160	P.69
포커스	[멀티 AF], 스폿 AF, MF, SNAP,	P.74
화이트밸런스	[AUTO],  (옥외),  (흐림),  (백열등),  (형광등),  (원푸쉬),  (상세설정)	P.88

문자모드시

설정항목	선택항목	참조
문자농도	진하다 , [보통], 연하다	P.93
사이즈	3264, [2048]	P.69
음성지원 촬영	ON, [OFF]	P.85
날짜출력촬영	[OFF], 날짜 , 시간	P.86

D. 전원을 오프로 하면 설정값이 초기치로 되돌아가는 기능 일람

전원을 오프로 하면 기능에 따라 설정값이 리셋되어 초기치로 돌아가는 기능이 있습니다. 다음의 표는 전원을 오프로 하여도 설정값이 유지/리셋에 관해 표기하고 있습니다..

모드	기능	설정값의 유지 : ○ 초기치로 되돌아간다 : ×
Setup	LCD 밝기조절	○
	ADJ. 버튼설정 1 ADJ. 버튼설정 2	○
	오토 파워 오프	○
	신호음	○
	음량설정	○
	이미지 확인시간	○
	카드연속번호	○
	날짜설정	○
	LANGUAGE/ 言語	○
	비디오 출력모드	○
	촬영설정경고	○

모드	기능	설정값의 유지 : ○ 초기치로 되돌아간다 : ×
	USB 연결	○
	촬영 아이콘 확대	○
	색공간설정	○
	디지털 줌	○
촬영	AF 보조광	○
	화질 / 사이즈	○
	동영상 사이즈	○
	사이즈	○
	문자농도	○
	포커스	○
	측광방식	○
	연속	×
	화상설정	○
	오토 브래킷	×
	인터벌촬영	×
	음성지원 촬영	×
	날짜 출력	○
	노출보정	○
	화이트 밸런스	○
	ISO 감도설정	○
	셀프타이머	×
	플래쉬	○
	매크로	×
	최대밝	○
	SCENE	○
	ADJ.	○
재생	최대밝	○
	음량	○

E. 내장메모리 /SD 메모리카드에 기록가능한 매수

내장메모리 /SD메모리카드의 용량과 화질 / 화상사이즈에 따라 기록 가능한 매수는 다음과 같습니다 .

모드	화질	화상사이즈	내장	32MB	64MB	128MB	256MB	512MB	1GB
정지화상	RAW	326X2448	1	2	4	8	16	33	64
	RAW	3264X2176	1	2	4	9	18	37	72
	F	3264X2448	8	9	19	39	78	158	305
	F	3264X2176	9	10	21	44	88	177	341
	N	3264X2448	14	16	33	68	136	275	530
	N	2592X1944	22	25	53	107	213	430	828
	N	2048X1536	36	41	84	170	339	683	1314
	N	1280X960	63	72	148	301	600	1209	2324
	N	640X480	277	315	645	1304	2599	5237	10072
문자	2592X1944		67	75	154	313	624	1257	2417
	2048X536		88	99	203	412	821	1654	3181
동화상	320 X 240		39 초	44 초	1 분 31 초	3 분 4 초	6 분 7 초	12 분 19 초	23 분 42 초
	160 X 120		2 분 26 초	2 분 46 초	5 분 40 초	11 분 27 초	22 분 50 초	46 분 1 초	88 분 431 초
음성			56 분 45 초	64 분 38 초	132 분 11 초	267 분 15 초	532 분 36 초	1073 분	2063 분 25 초



메모

- 액정모니터에 표시되는 나머지 기록 매수는 촬영하는 피사체에 따라 파일 용량이 증감되므로 실제로 촬영할 수 있는 매수와 다를 수 있습니다 .
- 같은 용량의 카드라도 메이커나 종류 , 촬영 조건이 틀리면 촬영 매수 등의 값이 다를 수 있습니다 .
- 연속 촬영 (녹음) 시간은 카드 종류 , 용량 , 성능 등에 따라 다릅니다 .

F. 업다운 다이얼 /ADJ. 다이얼로 가능한 조작

업다운 다이얼과 ADJ. 다이얼에는 다이얼을 돌리거나 버튼처럼 누름으로써 사용할 수 있는 다양한 기능이 있습니다.

업다운 다이얼 /ADJ. 다이얼로 가능한 조작은 다음과 같습니다.

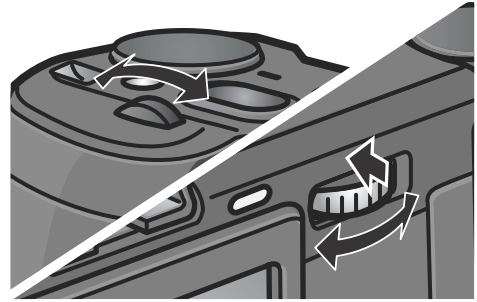

모드 / 화면	참조	기능	
		업다운 다이얼	ADJ. 다이얼
재생 모드 (보통 재생 화면)	P.49	◀▶ 버튼과 같음	◀▶ 버튼과 같음
재생 모드 (확대 재생 화면)	P.53	정지화상 재생에서 확대된 표시 화면의 확대를 변경하는 방법에 .	화상 / 다음 ※확대 재생 화면에서 이전 화상 / 다음 화상으로 이동하면 표시는 보통 표시 (100%) 가 됩니다 .
재생 모드 (3 프레임 표시 화면)	P.50	◀▶ 버튼과 같음	◀▶ 버튼과 같음
재생 모드 (섬네일 표시 화면)	P.52	▲▼ 버튼과 같음	◀▶ 버튼과 같음
SCENE 모드 (SCENE 선택 화면)	P.47	▲▼ 버튼과 같음	-
촬영 / 재생 / 셋업메뉴	P.67 P.110 P.122	▲▼ 버튼과 같음	◀▶ 버튼과 같음
ADJ. 모드로의 이동	P.65	-	누르는 조작 : ADJ. 모드로 이동
ADJ. 모드	P.65	▲▼ 버튼과 같음	◀▶ 버튼과 같음
조리개 우선 모드	P.96	조리개 (F 값) 의 변경	-
수동 노광 모드	P.97	조리개 (F 값) 의 변경	셔터스피드의 변경
프로그램 시프트 모드	P.99	조리개 (F 값) 와 셔터스피드 조합의 변경	-

G. 해외에서 사용하실 때는

AC 어댑터 (형명 :AC-4c) 에 관하여

교 100V 류의 100V,50Hz/60Hz 지역에서 사용하실 수 있습니다 .
전원 콘센트의 모양이 다른 나라에서는 사용지역 국가의 전원 콘센트에 맞는 변환 어
댑터를 미리 여행대리점에 문의하신 후 준비하십시오 .

보증서에 관하여

본 제품은 국내사양입니다 . 부속되어 있는 보증서는 국내에서만 유효합니다 .
외국에서 만일 고장 , 이상이 발생한 경우 현지에서의 애프터서비스 및 비용에 관해서
는 양해바랍니다 .

현지의 텔레비전으로 재생을 할 경우

영상입력단자부착 텔레비전 (또는 모니터) 로 재생할 수 있습니다 . 부속 비디오케이
블을 사용하십시오 .
본 기기에서는 , 텔레비전방식은 NTSC 와 PAL 에 대응하고 있습니다 . 현지의 텔레비전
환경에 맞춰 카메라의 비디오방식을 전환하여 사용하십시오 .
해외에 나가실 때는 비디오방식을 확인하신 후 사용하십시오 .

H. 사용상의 주의

- 카메라를 떨어뜨리거나 충격을 주지 않도록 주의하여 주십시오.
- 플래시를 계속 사용하면 발광부가 뜨거워질 수 있기 때문에 필요한 이상 쓰지 마십시오.
- 눈 가까이 플래시를 사용하지 말고 태양이나 강한 광원을 뷰파인더로 바로 보지 않아주십시오. 시각에 손상이 갈 수 있습니다.(특히 유아)
- 사고의 원인으로 될 수 있기 때문에 운전수를 향하여 플래시를 발광시키지 마십시오.
- 시력장애의 원인이 될 수 있으므로 눈 가까이에서 플래시를 발광시키지 마십시오. (특히 어린이 주의)
- AC 어댑터 연결전 카메라가 꺼져 있어야 합니다.
- LCD 모니터나 패널이 태양에 노출되면 이미지를 보기 어렵습니다.
- LCD 모니터 특성상 제품 불량이 아니면서도 계속적으로 모니터의 일부 또는 전체가 어둡거나 밝기가 일정하지 않을 수 있습니다.
- 카메라 휴대시 다른 물체에 부딪치지 않도록 주의하십시오.
- 갑작스러운 기온 변화는 카메라 고장의 원인이 되니 그러한 환경에서는 가방안에 보관하여 온도 변화를 최소로 해주십시오.
- 고장의 원인으로 될 수 있기 때문에 마이크나 스피커의 구멍을 바늘같은 것으로 찌르지 마십시오.



메모

물방울이 생기기 쉬운 상태

- 카메라를 온도차가 아주 큰 곳으로 이동할 경우
- 습기가 많은 경우
- 난방을 금방 한 방이나 에어컨의 찬 바람이 직접 닿을수 있는 곳의 경우

I. 손질과 보관

손질에 관하여

- 렌즈에 지문이나 먼지가 붙으면 화질이 나빠질 수 있으므로 주의해 주십시오 .
- 렌즈에 먼지나 때가 끼었을 때는 직접 손을 대지말고 시판하는 브로어로 털어내거나 부드러운 천으로 가볍게 닦아내십시오 .
- 해변이나 약품을 사용하는 장소에서 사용한 후에는 특히 신경써서 닦아 주십시오 .
- 만일 카메라의 상태가 나쁠 때는 리코수리접수센터에 상담해 주십시오 .
이 카메라에는 고전압회로가 있습니다 . 위험하므로 절대로 함부로 분해하지 마십시오 .
- 신나 , 벤젠 및 살충제 등 휘발성 물질이 닿지 않도록 하십시오 . 변질되거나 도료가 벗겨지는 등의 원인이 됩니다 .
- 액정모니터 표면은 흠집이 생기기 쉬우므로 딱딱한 것으로 문지르지 마십시오 .
- 액정모니터의 표면은 액정디스플레이의 표면 청소용으로 시판되고 있는 용제를 부드러운 천에 소량 적셔서 가볍게 닦아내십시오 .

보관에 관하여

- 다음과 같은 장소에서의 보관은 카메라의 고장의 원인이 되므로 피해 주십시오 .
고온다습 , 또는 습도 , 온도변화가 심한 장소
모래 , 먼지 , 티끌이 많은 장소
진동이 심한 곳
방충제등의 약품이나 고무 , 비닐제품등에 장시간 접촉되는 곳
강한 자기장이 발생하는 곳 (모니터 트랜스 자석 옆등)
- 오래동안 카메라를 사용하지 않으려면 카메라에서 배터리를 빼서 보관합니다 .

손질시의 주의

1. 반드시 전원을 꺼 주십시오 .
2. 배터리나 AC어댑터를 빼고 손질해 주십시오 .

J. 오류 메시지가 표시되면

액정모니터에 오류 메시지가 표시될 때는 다음의 방법으로 처리하십시오.

오류 메시지	대처법	참조
카드를 넣어주십시오	카드가 세트되어 있지 않습니다. 카드를 넣어 주십시오.	P.25
날짜를 설정하십시오	날짜가 설정되어 있지 않습니다. 날짜를 설정해 주십시오.	P.134
파일번호가 초과되었습니다	파일번호의 제한을 넘었습니다. 불필요한 파일을 삭제하든가 다른 카드를 사용하십시오.	P.132
표시할수 없는 파일입니다	카메라에서는 표시할 수 없는 파일입니다. 컴퓨터 등에서 파일을 확인하고 파일을 삭제하십시오.	-
메모리가 부족합니다. 복제하시겠습니까?	카드 용량이 부족하므로 모든 파일을 복사할 수 없습니다. 다른 카드를 사용하십시오.	P.22
보호상태에 처해있습니다	프로텍트된 파일을 삭제하려고 하고 있습니다.	P.112
피보호상태에 처해있습니다	카드가 [LOCK(추가입력금지)] 로 되어 있습니다. LOCK 을 해제하십시오.	P.22
인쇄설정할수 없는 파일입니다	인쇄설정을 할 수 없는 파일 (동화상 등) 입니다.	-
메모리가 부족합니다	파일을 등록할 수 없습니다. 파일을 삭제하든가 나머지 용량을 확보해 주십시오.	P.56 P.124 P.125
	화상의 인쇄지정 매수가 제한을 넘었습니다. 어느 한쪽의 화상을 선택하여 매수를 0으로 해주십시오.	-
내장메모리를 포맷해주십시오	내장메모리를 포맷할 필요가 있습니다.	P.125
카드를 포맷해주십시오	카드가 포맷되어 있지 않습니다. 카드를 포맷해 주십시오.	P.124
사용할수 없는 카드입니다	다시 포맷해 주십시오. 그래도 오류 메시지가 표시될 때는 카드에 이상이 의심됩니다. 그 카드를 사용하지 마십시오.	P.124
저장중	파일을 메모리에 넣고 있습니다. 끝날 때까지 기다리십시오.	-
파일이 없습니다	재생할 수 있는 파일이 없습니다.	-
기록할수 없습니다	촬영가능 매수가 0이 되었습니다. 다른 카드나 내장메모리로 교환해 주십시오.	-

K. 애프터서비스에 관하여

1. 본 제품이 만일 고장일 경우는 보증서에 기재된 보증기간내에 무료로 수리해드리므로 서비스센터나 구입점으로 신청하십시오. 또한 서비스센터까지 운반시의 제비용은 고객의 부담입니다.
2. 다음과 같은 경우는 상기 보증기간내라도 무료수리 대상이 되지 않습니다.
사용설명서에 기재된 사용방법과 다른 사용으로 인한 고장
사용설명서에 기재되어 있는 당사지정 수리취급점 이외에서 이루어진 수리, 개조, 분해 청소등에 의한 고장
화재, 천재지변에 의한 고장
보관상의 불비(고온다습이나 방충제가 든 장소에서의 보관, 건전지등의 누수, 곰팡이 발생등)에 의한 고장
침수, 음료수(주스, 주류 등)가 쏟아졌거나 모래등의 유입, 쇼크, 낙하 등에 의한 고장
3. 보증서에 기재된 보증기간이 경과한 후는 본 제품에 관한 수리는 유상수리로 됩니다. 또한 그 때의 운임전반에 관해서는 고객의 부담이 됩니다.
4. 보증서의 첨부가 없는 경우나 판매점명, 구입년월일 기입이 없는 경우 및 기재사항을 정정한 경우에는 보증기간내라도 유상수리로 됩니다.
5. 보증기간내라도 본 제품에 대해 각 부분 점검, 정밀검사 등을 특별히 의뢰하신 경우에는 별도실비를 부담하셔야 합니다.
6. 보증 대상이 되는 부분은 본체만이며 케이스, 스트라프등의 부속품류 및 본 제품의 부대 소모품류(전지류)는 보증대상으로 되지 않습니다.
7. 무상수리기간중의 유무에 관계없이 본 제품의 고장에 기인하는 부수적 장애(촬영에 필요한 제비용 및 얻게 될 이익의 손실)등에 대해서는 보상하지 않습니다.
8. 이상의 보증규정은 무료수리를 약속하는 것으로 고객의 법률상의 권리를 제한하는 것은 아닙니다.
9. 본 제품의 수리용 성능부품(기능, 성능을 유지하기 위해 불가결한 부품)은 5년을 기준으로 보유하고 있습니다.
10. 침수, 모래유입, 강한 충격, 낙하 등으로 손상이 심하여 고장전의 성능으로 복원할 수 없다고 생각되는 것 등은 수리가 불가능한 경우도 있습니다. 양해해 주시기 바랍니다.



메모

- 수리를 보내기 전에 배터리의 소모체크와 사용설명서의 확인(사용방법의 재확인)을 부탁드립니다.
- 수리부위에 따라서는 수리에 시간이 걸리는 경우가 있으므로 수리시는 여유를 갖고 맡겨 주십시오.
- 수리를 보낼 때는 고장내용과 고장부위를 가능한한 상세하게 기재해 주십시오.
- 수리를 보낼 때는 수리에 직접관계없는 부속품류는 제거해 주십시오.
- 중요한 기록(결혼식이나 해외여행등)을 촬영하실 때는 미리 테스트촬영을 하여 카메라의 상태를 확인함과 동시에 사용설명서나 예비 배터리의 휴대등을 권해 드립니다.
- 수리를 보내신 경우 SD 메모리카드 및 내장메모리내의 데이터에 대해서는 보증해 드리지 않습니다.

INFORMATION TO THE USER

USA FCC Part15 Class B

The equipment has been tested and found to comply with the limits for a Class B digital device, pursuant to part 15 of the FCC Rules. These limits are designed to provide reasonable protection against harmful interference in a residential installation. This equipment generates, uses, and can radiate radio frequency energy and if not installed and used in accordance with the instructions, may cause harmful interference to radio communications. However, there is no guarantee that interference will not occur in a particular installation. If this equipment does cause harmful interference to radio or television reception, which can be determined by turning the equipment off and on, then user is encouraged to try to correct the interference by one or more of the following measures:

- Reorient or relocate the receiving antenna.
- Increase the separation between the equipment and receiver.
- Connect the equipment to an outlet on a circuit different from that to which the receiver is connected.
- Consult the dealer or an experienced radio/TV technician for help. (FCC 15.105B)

Changes or modifications not expressly approved by the party responsible for compliance could void the user's authority to operate the equipment. (FCC 15.21) Properly shielded and grounded cables and connectors must be used for connection to a host computer in order to comply with FCC emission limits. (FCC 15.27) An AC adapter with a ferrite core must be used for RF interference suppression.

COMPLIANCE INFORMATION STATEMENT

Product Name: DIGITAL CAMERA

Model Number: GR DIGITAL

This device complies with Part 15 of the FCC Rules.

Operation is subject to the following two conditions:

- (1) This device may cause harmful interference, and
- (2) This device must accept any interference received, including interference that may cause undesired operation.

RICOH CORPORATION

5 Dedrick Place, West Caldwell NJ, 07006 Tel.: 1-800-225-1899

Note to Users in Canada

Note: This Class B digital apparatus complies with Canadian ICES-003

Remarque Concernant les Utilisateurs au Canada

Avertissement: Cet appareil numérique de la classe Best conforme a la norme NMB-003 du Canada

IMPORTANT SAFETY INSTRUCTIONS-SAVE THESE INSTRUCTIONS

DANGER-TO REDUCE THE RISK OF FIRE OR ELECTRIC SHOCK, CAREFULLY FOLLOW THESE INSTRUCTIONS.



Declaration of Conformity

"The Product complies with the requirements of the EMC Directive 89/336/EEC."

색인

A	
Acrobat Reader	155
C	
Caplio Software CD-ROM	11
D	
DirectX	155
DPOF	115
I	
ISO 감도	91
L	
LANGUAGE	135
LCD 밝기조절	126
M	
Mounter	171
M 연속	101
P	
PictBridge	60
R	
RICOH Gate La	153, 171
S	
SD 메모리카드	22
S 연속	101
U	
USB Driver	153, 154
USB 케이블	10
W	
WAV 파일	108
WIA Driver	153, 154
ㄱ	
그리드가이드 표시	32
근접촬영	43
ㄴ	
내장메모리 /SD 메모리카드에 기록가능한 매수	192
날짜 출력	86
날짜설정	134
날짜시각	31
노출보정	87
ㄷ	
다이렉트 프린트	60
ㄹ	
매크로 촬영	43
문자농도	93
ㅁ	
반누름	37
보호	112
비디오출력모드	136
비디오케이블	10, 54

ㅅ

사용설명서 (소프트웨어편) 을 본다	155
삭제	56
섬네일표시	52
셀프타이머	95
슬라이드쇼	111
신호음	129
싱크로모니터 모드	32
ㅇ	
애프터서비스	198
언인스톨	169, 170
역광촬영	87
오토 파워 오프	29, 128
오토브래킷	80
완전누름	36
연속	101
에러메세지	197
음성지원 촬영	85
이미지 확인시간	131
인터벌촬영	83
ㅈ	
재생	48
전원	29
전지	19
주요사양	187
줌	42
찍을 수 있는 이미지의 숫자	20
ㅊ	
초기화	125
초기치 재설정	92
촬영설정경고	137
충전배터리	10
측광방식	77
초기화	124
ㅋ	
카드연속번호	132
카드에 복제	119
카메라 잡는 법	34
퀵리뷰	48
ㅌ	
트러블	180
ㅍ	
포장내용물	10
포커스	74
포커스록	40
플래쉬	44
ㅎ	
핸드스트라프	10
화상사이즈변경	118
화이트밸런스	88
화이트밸런스 브래킷	81
화질 / 사이즈	69
확대표시	53

Telephone Support Numbers in Europe

UK	(from within the UK)	02073 656 580
	(from outside of the UK)	+44 2073 656 580
Deutschland	(innerhalb Deutschlands)	06331 268 438
	(außerhalb Deutschlands)	+49 6331 268 438
France	(à partir de la France)	0800 91 4897
	(en dehors de la France)	+33 6331 268 409
Italia	(dall'Italia)	02 696 33 451
	(dall'estero)	+39 02 696 33 451
España	(desde España)	91 406 9148
	(desde fuera de España)	+34 91 406 9148
Nederland	(binnen Nederland)	0800 022 9494
	(vanuit het buitenland)	+49 6331 268 443

<http://www.service.ricohpmmc.com/>

환경 친화에서 환경 보호 , 그리고 환경 경영까지

Ricoh는 활발한 환경친화 활동과 환경보호 활동으로 돌도없는 지구 시민의 일원으로서 경영의 큰 과제를 해결하고자 추진하고 있습니다 .



T 디지털 카메라의 환경 부담을 줄이기 위해서, Ricoh는 또한 "전력 소모 경감으로 인한 에너지 절약" 과 " 제품에 포함된 환경에 영향을 주는 화학물질의 경감" .

곤란할 때는

[사용설명서 (완벽사용가이드)] 의 [곤란할 때는] 를 보십시오 .

그래도 문제가 해결되지 않을 때는 [고객상담실] 로 연락해 주십시오 .

Ricoh Offices	
Ricoh Company, Ltd.	3-2-3, Shin-Yokohama Kohoku-ku, Yokohama-shi 222-8530, Japan http://www.ricoh.co.jp/r_dc
Ricoh Corporation	5 Dedrick Place West Caldwell, NJ 07006, USA 1-800-22RICOH http://www.ricoh-usa.com
RICOH EUROPE B.V. (EPMMC)	Oberrather Straße 6, D-40472, Düsseldorf, Germany http://www.ricohpmmc.com
RICOH UK LTD. (PMMC UK)	Ricoh House, 1 Plane Tree Crescent, Feltham, Middlesex, TW13 7HG, England
RICOH FRANCE S.A. (PMMC FRANCE)	383, Avenue du Général de Gaulle – BP 307-931-13 Clamart Cédex, France
RICOH ESPANA, S.A. (PMMC SPAIN)	Av. Litoral Mar, 12-14, 08005 Barcelona, Spain
RICOH EUROPE B.V. (PMMC BENELUX)	Koolhovenlaan 35, 1119 NB Schiphol-Rijk, The Netherlands
Ricoh Italia S.p.A. (PMMC ITALY)	via Ponchielli,3 20063 Cernusco S/N Milano Italy
RICOH HONG KONG LIMITED Personal Multimedia Products Center	21/F., Tai Yau Building, 181 Johnston Road, Wan Chai, Hong Kong
Ricoh Australia Pty. Ltd.	8 Rodborough Road Frenchs Forrest, N.S.W.2086 Australia http://www.ricoh.com.au
About ImageMixer	North America (Los Angeles): TEL: +1-213-341-0163 Europe (U.K.): TEL: +44-1489-564-764 Asia (Philippines): TEL: +63-2-438-0090 China: TEL: +86-21-5450-0391 Registration time: 9:00 - 17:00

Ricoh Company, Ltd.
Minato-ku, Tokyo 107-8544, Japan
2005 September



Printed in China



* L 7 2 6 4 9 7 1 *