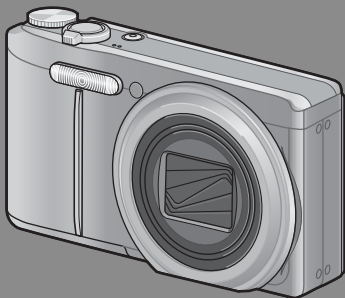

## CX4

**Kamera-Benutzerhandbuch**

Die Seriennummer dieses Produktes finden Sie auf der Unterseite der Kamera.

***Grundlegende Funktionen***

Falls Sie die Kamera zum ersten Mal verwenden, lesen Sie dieses Kapitel.

Dieses Kapitel gibt einen Überblick darüber wie Sie die Kamera einschalten, Bilder aufnehmen und wiedergeben können.

***Erweiterte Funktionen***

Lesen Sie dieses Kapitel, wenn Sie mehr über die verschiedenen Kamerafunktionen erfahren möchten.

Dieses Kapitel gibt detaillierte Informationen über die verschiedenen Funktionen zum Aufnehmen, Wiedergeben und Drucken von Bildern, sowie Informationen darüber, wie Sie diese Kamera mit einem Computer verwenden und persönliche Kameraeinstellungen vornehmen können.

Der Akku muss vor dem Gebrauch aufgeladen werden. Beim Kauf ist der Akku nicht aufgeladen.

# Vorwort

Dieses Benutzerhandbuch zeigt, wie Sie die Foto- und Wiedergabefunktionen dieses Produkts verwenden und enthält zudem Warnhinweise bezüglich der Benutzung.

Um die Funktionen dieses Produkts optimal zu nutzen, sollten Sie dieses Handbuch vor Inbetriebnahme ganz durchlesen. Bewahren Sie dieses Handbuch nach dem Durchlesen gut zugänglich auf, so dass Sie leicht darauf zugreifen können, wenn Sie Informationen benötigen.

Ricoh Co., Ltd.

<b>Sicherheitshinweise</b>	Damit Sie Ihre Kamera sicher benutzen können, lesen Sie bitte die Sicherheitshinweise sorgfältig vor dem Gebrauch durch.
<b>Testaufnahmen</b>	Sie sollten einige Testaufnahmen machen, um sicherzustellen, dass das Produkt funktioniert, bevor Sie es richtig einsetzen.
<b>Urheberrecht</b>	Es ist nicht erlaubt, ohne Genehmigung des Autors Duplikate von oder Änderungen an urheberrechtlich geschützten Materialien wie Büchern, Zeitschriften oder Musik herzustellen, mit Ausnahme eines begrenzten Nutzungsbereichs, wie der persönlichen Nutzung für den Hausgebrauch oder ähnlichem.
<b>Benutzungsbedingungen</b>	Sollte es dazu kommen, dass aufgrund eines Produktversagens etc. Ihre Kamera nicht aufnehmen oder wiedergeben kann, kann Ricoh Co. Ltd. leider für die aufgenommenen Inhalte keinen Schadensersatz leisten.
<b>Garantie</b>	Dieses Produkt unterliegt den im Land des Kaufes geltenden Anforderungen und Garantiebedingungen. Sollte beim Aufenthalt im Ausland ein Fehler oder ein Versagen auftreten, steht Ihnen leider weder Kundendienst noch eine Vergütung der Reparaturkosten zur Verfügung.
<b>Elektrische Interferenz</b>	Wenn sich die Kamera direkt neben einem anderen elektronischen Gerät befindet, kann dies zu gegenseitigen Störungen führen. Vor allem kann bei der Platzierung in der Nähe eines Fernsehers oder Radiogeräts Interferenz auftreten. Wenn dies der Fall ist, sollten Sie untenstehenden Schritten folgen. <ul style="list-style-type: none"><li>• Platzieren Sie die Kamera möglichst weit entfernt vom Fernseher oder Radio.</li><li>• Ändern Sie die Ausrichtung der Fernseh- oder Radioantenne.</li><li>• Verwenden Sie eine andere Steckdose.</li></ul>

© 2010 RICOH CO., LTD. Alle Rechte vorbehalten. Diese Herausgabe darf nicht, vollständig oder teilweise, ohne ausdrückliche schriftliche Genehmigung von Ricoh vervielfältigt werden. Ricoh behält sich das Recht vor, den Inhalt dieses Dokuments jederzeit und ohne vorherige Ankündigung zu verändern.



Es wurde höchste Sorgfalt auf die Genauigkeit der Informationen in diesem Dokument gelegt. Sollten Sie dennoch Fehler oder Auslassungen feststellen, wären wir Ihnen sehr dankbar, wenn Sie uns unter der Adresse auf der Rückseite dieses Buchs benachrichtigen würden.

Microsoft, Windows, Windows Vista, Windows7™, und Internet Explorer sind eingetragene Warenzeichen von Microsoft Corporation in den USA und anderen Ländern. Macintosh und Mac OS sind eingetragene Warenzeichen von Apple Inc. in den USA und anderen Ländern. Adobe, das Adobe-Logo und Adobe Reader sind Warenzeichen von Adobe Systems Incorporated. MediaBrowser ist ein Warenzeichen der Pixela Corporation. Alle anderen in diesem Dokument aufgeführten Handelsnamen sind Eigentum der jeweiligen Inhaber.



# Sicherheitshinweise



## Warnsymbole



Verschiedene Symbole werden in dieser Bedienungsanleitung und auf dem Produkt verwendet, die Sie auf die Gefahr von Verletzungen des Benutzers und anderer Personen und die Gefahr von Sachbeschädigung hinweisen sollen. Die Symbole und ihre Bedeutung werden im Folgenden beschrieben.

 <b>Gefahr</b>	Dieses Symbol kennzeichnet Punkte, die bei Missachtung oder falscher Handhabung unmittelbar zu schweren Verletzungen oder Tod führen können.
 <b>Warnung</b>	Dieses Symbol kennzeichnet Punkte, die bei Missachtung oder falscher Handhabung zu schweren Verletzungen oder Tod führen können.
 <b>Vorsicht</b>	Dieses Symbol kennzeichnet Punkte, die bei Missachtung oder falscher Handhabung zu Verletzungen oder Sachbeschädigung führen können.

## Warnhinweise

 Das Symbol  kennzeichnet Aktionen, die unbedingt ausgeführt werden müssen.

Das Symbol  kennzeichnet verbotene Aktionen.  
Das Symbol  kann mit anderen Symbolen kombiniert werden, um darauf hinzuweisen, dass bestimmte Handlungen verboten sind.

- Beispiele
-  Nicht berühren  Nicht zerlegen

Beachten Sie die folgenden Vorsichtsmaßnahmen, um einen sicheren Gebrauch dieses Gerätes zu gewährleisten.

## Gefahr

 ● Versuchen Sie nicht, das Gerät selbst zu zerlegen, zu reparieren oder zu verändern.  
Die Hochspannungs-Schaltkreise im Inneren des Gerätes können einen elektrischen Schlag verursachen.

 ● Versuchen Sie nicht, den Akku zu zerlegen, zu verändern oder direkt zu löten.

 ● Der Akku darf weder ins Feuer geworfen, noch erhitzt oder bei hohen Temperaturen verwendet oder gelagert werden, wie z. B. in der Nähe eines Feuers oder im Auto.  
Tauchen Sie den Akku nicht in Süß- oder Salzwasser, und schützen Sie ihn vor Nässe.

 ● Der Akku darf nicht aufgebohrt und zusammengedrückt werden und sollte nicht fallen gelassen oder anderen Kräften ausgesetzt werden.

 ● Verwenden Sie keinen Akku, der stark beschädigt oder verformt ist.

## **Warnung**

- Schalten Sie umgehend das Gerät aus, falls fehlerhafte Zustände, wie z. B. Rauch oder ungewöhnliche Gerüche auftreten. Nehmen Sie den Akku unverzüglich heraus, und lassen Sie dabei Vorsicht walten, um elektrische Schläge oder Verbrennungen zu vermeiden. Wenn die Kamera mit Netzstrom versorgt wird, ziehen Sie das Netzkabel von der Steckdose ab, um Brand oder elektrische Schläge zu vermeiden. Brechen Sie im Falle einer Störung unverzüglich den Betrieb der Kamera ab. Wenden Sie sich möglichst bald an die nächste Kundendienststelle.

- Schalten Sie sofort die Stromversorgung aus, falls ein Metallgegenstand, Wasser, Flüssigkeit oder ein sonstiger Fremdkörper in die Kamera gelangt. Nehmen Sie Akku und Speicherkarte so schnell wie möglich heraus. Gehen Sie dabei vorsichtig vor, um elektrische Schläge oder Brände zu vermeiden. Wenn die Kamera mit Netzstrom versorgt wird, ziehen Sie das Netzkabel von der Steckdose ab, um Brand oder elektrische Schläge zu vermeiden. Brechen Sie im Falle einer Störung unverzüglich den Betrieb der Kamera ab. Wenden Sie sich möglichst bald an die nächste Kundendienststelle.

- Vermeiden Sie im Falle einer Beschädigung der Bildanzeige jeden Kontakt mit auslaufender Kristallflüssigkeit. Ergreifen Sie die nachstehend beschriebenen Erste-Hilfe-Maßnahmen in den folgenden Situationen.
- HAUT: Falls Kristallflüssigkeit auf die Haut gelangt, die Flüssigkeit abwischen und die betroffene Stelle gründlich mit Wasser abspülen, dann mit Seife gründlich waschen.
- AUGEN: Falls Kristallflüssigkeit in die Augen gelangt, die Augen mindestens 15 Minuten lang mit sauberem Wasser auswaschen und sofort ärztlichen Rat einholen.
- VERSCHLUCKEN: Falls Kristallflüssigkeit verschluckt wird, den Mund gründlich mit Wasser ausspülen. Große Mengen Wasser trinken und Erbrechen herbeiführen. Sofort ärztlichen Rat einholen.

- Befolgen Sie diese Vorsichtsmaßnahmen, um Auslaufen, Überhitzen, Entzünden oder Explodieren des Akkus zu vermeiden.
- Verwenden Sie nur einen Akku der ausdrücklich für dieses Gerät empfohlen wird.
- Nicht zusammen mit Metallgegenständen, wie Kugelschreiber, Halsketten, Münzen, Haarnadeln usw., tragen oder aufbewahren.
- Legen Sie den Akku nicht in einen Mikrowellenofen oder einen Hochdruckbehälter.
- Wenn Sie ein Auslaufen der Batterieflüssigkeit oder einen seltsamen Geruch, Farbveränderungen usw. beim Gebrauch oder beim Laden bemerken, nehmen Sie sofort den Akku aus der Kamera oder dem Akku-Ladegerät, und halten Sie ihn von offenem Feuer fern.

- Bitte beachten Sie die folgenden Punkte, um einen Brand, elektrischen Schlag oder Rissbildung durch das Laden zu verhindern.
- Verwenden Sie nur die angegebene Versorgungsspannung. Vermeiden Sie die Verwendung von Verteilersteckdosen und Verlängerungskabeln.
- Das Netzkabel darf nicht beschädigt, gebündelt oder verändert werden. Zudem sollte das Netzkabel nicht mit schweren Gegenständen belastet, gezogen oder geknickt werden.
- Fassen Sie den Netzstecker zum Anschließen oder Abziehen nicht mit nassen Händen an. Fassen Sie stets den Stecker beim Abziehen eines Netzkabels.
- Das Gerät sollte während des Aufladens nicht abgedeckt werden.

- Bewahren Sie den in diesem Gerät verwendeten Akku und die SD-Speicherkarte außer Reichweite von Kindern auf, um versehentliches Verschlucken zu verhindern. Verschlucken von Akkufflüssigkeit ist äußerst gesundheitsschädlich. Sollte Akkufflüssigkeit verschluckt worden sein, ist unverzüglich ein Arzt aufzusuchen.



- Bewahren Sie das Gerät außer Reichweite von Kindern auf.



- Berühren Sie keine Innenteile des Gerätes, falls sie durch Fallenlassen oder Beschädigung freigelegt werden. Die Hochspannungs-Schaltkreise im Inneren des Gerätes können einen elektrischen Schlag verursachen. Nehmen Sie den Akku unverzüglich heraus, und lassen Sie dabei Vorsicht walten, um elektrische Schläge oder Verbrennungen zu vermeiden. Bringen Sie das Gerät im Falle einer Beschädigung zu Ihrem Fachhändler oder zur nächsten Kundendienststelle.



- Benutzen Sie das Gerät nicht in einer feuchten Umgebung, weil dies zu einem Brand oder elektrischen Schlag führen könnte.



- Benutzen Sie das Gerät nicht in der Nähe von brennbaren Gasen, Benzin, Benzol, Verdüner oder ähnlichen Substanzen, weil sonst die Gefahr von Explosionen, Brand oder Verbrennungen besteht.
- Benutzen Sie das Gerät nicht an Orten, wo der Gebrauch eingeschränkt oder verboten ist, weil dies zu Katastrophen oder Unfällen führen kann.



- Wischen Sie auf dem Netzstecker angesammelten Staub ab, um Brandgefahr zu verhüten.
- Verwenden Sie nur das für diese Kamera vorgeschriebene Netzgerät an Haushalts-Steckdosen. Bei Verwendung anderer Netzgeräte besteht Brand-, Stromschlag- oder Verletzungsgefahr.



- Um Brände, elektrische Schläge oder Verletzungen zu vermeiden, verwenden Sie das Akku-Ladegerät oder den Netzadapter bei Reisen im Ausland nicht zusammen mit handelsüblichen Stromwandlern.

**Beachten Sie die folgenden Vorsichtsmaßnahmen, um einen sicheren Gebrauch dieses Gerätes zu gewährleisten.**

### **Vorsicht**



- Berührung mit auslaufender Akkufflüssigkeit kann zu Verätzungen führen. Falls ein Körperteil mit einem beschädigten Akku in Berührung kommt, waschen Sie die Stelle unverzüglich mit Wasser ab. (Keine Seife verwenden.)  
Falls der Akku auszulaufen beginnt, nehmen Sie ihn sofort aus dem Gerät, und wischen Sie das Akkufach gründlich aus, bevor Sie einen neuen Akku einlegen.



- Schließen Sie das Netzkabel einwandfrei an die Steckdose an. Lose Kabel stellen eine Brandgefahr dar.



- Lassen Sie die Kamera nicht nass werden. Bedienen Sie sie auch nicht mit nassen Händen. In beiden Fällen besteht Stromschlaggefahr.





- Lösen Sie den Blitz nicht auf fahrende Fahrzeuge aus, da der Fahrer dadurch die Kontrolle über das Fahrzeug verlieren und einen Unfall verursachen kann.

**Sicherheitswarnungen  
für Sonderzubehör**

Bevor Sie ein optionales Zubehör verwenden, lesen Sie sich die mitgelieferte Dokumentation durch.

## Verwenden der Handbücher

Die folgenden beiden Handbücher sind im Lieferumfang der CX4 enthalten.

	<p>„Kamera-Benutzerhandbuch“ (diese Anleitung)</p> <p>In dieser Anleitung finden Sie Erklärungen zu der Verwendung und den Funktionen der Kamera. Sie enthält außerdem eine Beschreibung, wie Sie die mitgelieferte Software auf Ihrem Computer installieren.</p>
	<p>„Software-Benutzerhandbuch“ (PDF-Datei)</p> <p>Das „Software-Benutzerhandbuch“ befindet sich auf der mitgelieferten CD-ROM in den nachfolgend abgebildeten Ordnern. In dieser Anleitung finden Sie Erklärungen, wie Sie Bilder von der Kamera auf Ihren Computer herunterladen.</p> <ul style="list-style-type: none"><li>☐ RICOH (D:)</li><li>☐ DC Manual<ul style="list-style-type: none"><li>☐ Chinese_Traditional</li><li>☐ English</li><li>☐ French</li><li>☐ German</li><li>☐ Italian</li><li>☐ Japanese</li><li>☐ Korean</li><li>☐ Spanish</li></ul></li></ul> <p>Für jede Sprache gibt es ein eigenes „Software-Benutzerhandbuch“ in dem entsprechenden Ordner.</p> <p>Um das Benutzerhandbuch auf Ihre Festplatte zu kopieren, kopieren Sie die PDF-Datei aus dem entsprechenden Ordner direkt auf Ihre Festplatte.</p>

Die Software „MediaBrowser“ zur Bildwiedergabe und -bearbeitung (nur für Windows) wird ebenfalls mit der Kamera mitgeliefert. Informationen zur Verwendung von MediaBrowser finden Sie in der angezeigten „Hilfe“.

Um weitere Informationen zu MediaBrowser zu erhalten, wenden Sie sich an eine der nachfolgend aufgeführten Kundendienststellen.

Nordamerika(U.S.) TEL: (Gebührenfrei) +1-800-458-4029

Europa

GB, Deutschland, Frankreich und Spanien:

TEL: (Gebührenfrei) +800-1532-4865

Andere Länder:

TEL: +44-1489-564-764

Asien

TEL: +63-2-438-0090

China

TEL: +86-21-5385-3786

Geschäftszeiten: 9:00 Uhr bis 17:00 Uhr

# Schnellindex Fragen & Antworten

: Siehe diese Seiten für Informationen über die Kameraeinstellungen

: Siehe diese Seiten für Erklärungen zu den Kamerafunktionen

## Erste Schritte

*Wie stelle ich die Uhr ein?*

Einstellen der Uhr  S.26, 98;  S.102

*Wie lade ich den Akku auf?*

Aufladen des Akkus  S.23

*Wie formatiere ich den internen Speicher oder eine Speicherkarte?*

Formatieren  S.22, 98;  S.99

## Fotos aufnehmen

### Fotografieren per „Draufhalten und Abdrücken“

*Kann die Kamera automatisch Einstellungen auswählen?*

Automatik-Aufnahmemodus   S.27

*Kann die Kamera die Einstellungen an das Motiv anpassen?*

Motivprogramm  S.54;  S.52

*Kann die Kamera das Motiv automatisch identifizieren?*

Automatisches Motivprogramm   S.33

### Vermeiden von Unschärfe

*Kann der Fokus einem sich bewegenden Motiv folgen?*

Motiv folgender AF  S.71;  S.73, 78

*Kann der Fokus auf die Bewegungen des Motivs reagieren?*

Vor-AF  S.71;  S.73

*Wie vermeide ich Unschärfe durch Kameraverwacklungen?*

Verwacklungskorrektur  S.71;  S.76

*Wie vermeide ich Unschärfe bei langen Verschlusszeiten?*

Einst. ISO-Empfindlichkeit  S.71;  S.77, 84

### Kreative Fotografie

*Wie nehme ich Nahaufnahmen auf?*

Makro-Modus   S.30



*Wie nehme ich Motive mit hohem Kontrast auf?*

Doppelaufnahme mit dynamischem Bereich  S.62;  S.61, 63

*Wie erziele ich einen Weichzeichner-Effekt?*

Weichzeichner  S.62;  S.61

*Kann ich Bilder aufnehmen, die wie mit einer Spass-Effekt-Kamera aufgenommen aussehen?*

Spass-Effekt-Kamera  S.62;  S.61

*Kann ich Bilder aufnehmen, die wie Bilder von Miniaturen aussehen?*

Miniaturisieren  S.62;  S.61, 64

*Kann ich Fotos mit hohem Kontrast in Schwarzweiß aufnehmen?*

S/W mit hohem Kontrast  S.62;  S.61

*Wie nutze ich Farben auf kreative Weise?*

CROSS Entwicklung  S.62;  S.61

## Erweiterte Einstellungen

*Wie nehme ich Fotos in verschiedenen Größen auf?*

Bildqualität/Größe  S.71;  S.72

*Wie nehme ich monochrome Fotos auf?*

Bildeinstellungen  S.71;  S.74

*Wie reduziere ich Bildrauschen?*

Rauschreduzierung  S.71;  S.74

*Wie stemple ich das Datum auf Fotos?*

Datumsaufdruck  S.71;  S.77

*Wie korrigiere ich die Belichtung?*

Belichtungs-Korrektur  S.71;  S.77, 82

*Wie gleiche ich farbige Lichtquellen aus?*

Weißabgleich  S.71;  S.77, 83

*Kann ich mehrere Fotos nacheinander aufnehmen?*

Serien-Modus  S.58;  S.57

## Filme

*Wie nehme ich Filme auf?*

Film-Modus   S.66

*Wie gebe ich Filme wieder?*

Wiedergabe von Filmen   S.67

## Wiedergabe

*Kann ich Kopien von Fotos in einer anderen Größe erstellen?*

Skalieren  S.85;  S.86

*Wie lösche ich ungewünschte Fotos?*

Dateien löschen  S.37

*Wie gebe ich Diaschauen wieder?*

Diaschau  S.85;  S.87

*Kann ich Bilder vor versehentlichem Löschen schützen?*



Schutz  S.85, 95;  S.86

*Kann ich meine Bilder auf einem Fernseher wiedergeben?*



Wiedergabe von Bildern auf einem Fernseher  S.97

## Sonstiges

*Wie verhindere ich das Auslösen des Blitzes?*

Verwenden des Blitzes   S.31

*Wie verhindere ich die Ausgabe von Signaltönen?*

Lautstärke-Einstellung  S.98;  S.100

*Kann ich meine Bilder auf einen Computer kopieren?*

Herunterladen von Bildern  S.109

*Kann ich Bilder ohne einen Computer ausdrucken?*

Sofortdruck  S.105





# Inhalt

Sicherheitshinweise .....	2
Verwenden der Handbücher .....	5
Schnellindex Fragen & Antworten .....	6
Inhalt .....	8

## Grundlegende Funktionen

**13**

<b>Packungsinhalt .....</b>	<b>14</b>
Separates Zubehör .....	14
<b>Verwenden des Moduswahlschalters.....</b>	<b>15</b>
<b>Bezeichnungen der Kamerateile .....</b>	<b>16</b>
<b>Bildanzeige.....</b>	<b>18</b>
<b>Erste Schritte.....</b>	<b>21</b>
Hinweise zum Akku.....	21
Informationen zur SD-Speicherkarte (im Handel erhältlich).....	22
Aufladen des Akkus .....	23
Einlegen des Akkus und einer SD-Speicherkarte .....	24
Ein- und Ausschalten der Kamera.....	25
Einstellung von Sprache, Datum und Uhrzeit.....	25
<b>Fotografieren.....</b>	<b>27</b>
Aufnahmen im Automatik-Aufnahmemodus (Scharfstellen und Fotografieren).....	27
Verwenden der Zoom-Funktion .....	29
Nahaufnahmen (Makroaufnahmen) .....	30
Verwenden des Blitzes .....	31
Verwenden des Selbstauslösers.....	32
Aufnehmen im automatischen Motivprogramm .....	33
<b>Wiedergabe von Bildern.....</b>	<b>34</b>
Wiedergabe von Bildern .....	34
Miniaturansicht.....	34
Bilder vergrößern .....	36
<b>Dateien löschen.....</b>	<b>37</b>
Löschen einer Datei oder aller Dateien .....	37
Löschen mehrerer Dateien.....	38
<b>Ändern der Anzeige mit der DISP-Taste .....</b>	<b>40</b>
Hinweis zur elektronischen Ausrichthilfe .....	42
Hinweise zur Histogrammanzeige .....	44

<b>1 Funktionen der ADJ.-Taste</b>	<b>46</b>
Auswählen von Optionen im Aufnahme-Menü, die der ADJ./OK-Taste zugewiesen sind.....	46
Verschieben des AE- und AF-Messfelds .....	47
<b>2 Verwenden der Fn (Funktions)-Taste</b>	<b>48</b>
Zuweisen einer Funktion zur Fn-Taste .....	49
Verschieben des AF-Messfelds für Makroaufnahmen .....	49
Belichtung fixieren.....	50
Auswahl einer Fokuseinstellung .....	51
<b>3 Aufnahmemodustypen</b>	<b>52</b>
<b>Motivprogramm (SCENE)</b> .....	<b>52</b>
Auswahl eines Motivprogramms.....	54
Verwenden des Schräg-Korrekturmodus.....	55
<b>Serien-Modus</b> (  ).....	<b>57</b>
Aufnehmen von Bildern im Serien-Modus.....	58
M-Serie Plus (10M) .....	59
M-Serie Plus (2M).....	60
Geschw.-Serie(Langs)/Geschw.-Serie(Schn.) .....	60
<b>Kreativer Aufnahmemodus</b> (  ) .....	<b>61</b>
Aufnehmen von Bildern im kreativen Aufnahmemodus.....	62
Doppelaufnahme mit dynamischem Bereich.....	63
Aufnahme im Miniaturisierungs-Modus.....	64
Plus Normalaufnahme.....	65
<b>Film-Modus</b> (  ).....	<b>66</b>
Aufnahme von Filmen.....	66
<b>4 Wiedergabefunktionen</b>	<b>67</b>
Wiedergabe von Filmen .....	67
Wiedergabe von MP-Dateien .....	67
Exportieren von MP-Dateien.....	69
<b>5 Aufnahme-Menü</b>	<b>71</b>
Verwenden des Menüs .....	71
<b>Aufnahme-Menüoptionen</b> .....	<b>72</b>
Dynamisch. Bereich erweitern: Effekte zum Erweitern des dynamischen Bereichs .....	72
Weichzeichner-Optionen: Anpassen der Weichzeichnung .....	72
Farbton: Anpassen der Farbtöne von CROSS-bearbeiteten Bildern .....	72
Vignettierung: Anpassen der Vignettierung.....	72
Spass-Effekt: Farbe: Anpassen der Farbsättigung.....	72
Plus Normalaufnahme: Aufnehmen von nicht erweiterten Kopien erweiterter Fotos .....	72

Bildqualität/Größe: Auswahl von Optionen zur Größe und Komprimierung für Fotos .....	72
Filmgröße: Auswahl einer Bildgröße für Filme .....	72
Zeichendichte: Einstellung des Kontrastes im Textmodus .....	72
Größe: Auswahl der Größe von im Textmodus aufgenommenen Fotos .....	72
Fokus: Festlegen, wie die Kamera scharfstellt .....	73
Vor-AF: Verbessern der Auslöseverzögerung .....	73
Lichtmessung: Festlegen, wie die Kamera die Belichtung einstellt .....	74
Bildeinstellungen: Anpassen von Kontrast, Schärfe, Farbe und Klarheit .....	74
Rauschreduzierung: Kontrollieren des „Bildrauschens“ .....	74
Blitzbelichtungs-Korrektur: Einstellung der Blitzstärke .....	75
Auto-Belichtungs-Reihe: Variieren von Einstellungen für eine bestimmte Bildfolge .....	75
Langzeitmodus: Erstellen von Lichtschweifern .....	75
Individueller Selbstauslöser: Aufnehmen einer Reihe von Bildern mit dem Selbstauslöser .....	75
Intervallaufnahme: Intervallaufnahmen .....	76
Verwacklungskorrektur: Vermeiden von unscharfen Aufnahmen durch Verwacklung .....	76
Langzeitbelichtungsgrenze: Festlegen der längsten verfügbaren Verschlusszeit .....	77
Datumsaufdruck: Drucken von Aufnahmezeit und -datum auf Fotos .....	77
Belichtungs-Korrektur: Anpassen der Belichtung .....	77
Weißabgleich: Anpassen von Farben entsprechend der Lichtquelle .....	77
Einst. ISO-Empfindlichkeit: Steuern der Lichtempfindlichkeit der Kamera .....	77
Max. ISO für Auto-ISO: Auswählen eines Höchstwertes für die Auto-ISO-Empfindlichkeit .....	77
Standardwerte wiederherstellen: Wiederherstellen der Standardwerte des Aufnahmemenüs .....	77
Fokus .....	78
Motiv folgender AF: Folgen eines ausgewählten Motivs .....	78
Multi-Messfeld-AF: Variieren der Fokusposition für eine bestimmte Bildfolge .....	78
Manueller Fokus (MF): Manuelles Fokussieren .....	79
Auto-Belichtungs-Reihe .....	80
Automatische Belichtungsreihe: Variieren der Belichtung für eine bestimmte Bildfolge .....	80
Weißabgleichreihe (WB-BKT): Erstellen von Fotos durch Variieren des Weißabgleichs .....	80
Farbreihe (CL-BKT): Erstellen von Fotos durch Variieren der Farbeinstellungen .....	81
Fokus-Reihe (FOKUS-REIHE): Variieren der Fokusentfernung für eine bestimmte Bildfolge .....	81
Belichtungs-Korrektur .....	82
Weißabgleich .....	83
Manuell: Messen des Weißabgleichs .....	84
Einst. ISO-Empfindlichkeit: ISO-Empfindlichkeit .....	84

## **6 Wiedergabe-Menü 85**

<b>Verwenden des Menüs .....</b>	<b>85</b>
<b>Wiedergabe-Menüoptionen .....</b>	<b>86</b>
Einstellung Markierungsfunktion: Markieren von Bildern .....	86
Anzeige markierter Bilder: Wiedergabe von markierten Bildern .....	86
Standbilder exportieren: Exportieren von in einer MP-Datei ausgewählten Bildern .....	86
Skalieren: Erstellen von kleinen Kopien von Fotos .....	86
Zuschneiden: Erstellen von zugeschnittenen Kopien .....	86

Helligkeits-/Kontrastkorrektur: Erstellen von Kopien mit veränderter Helligkeit und Kontrast .....	86
Weißabgleichskorrektur: Erstellen von Kopien mit verändertem Weißabgleich .....	86
Schräg-Korrektur: Reduzieren der Perspektiveneffekte .....	86
Schutz: Schützen von Bildern vor versehentlichem Löschen .....	86
Diaschau: Automatische Wiedergabe .....	87
Vom internen Speicher auf Karte kopieren: Kopieren von Bildern vom internen Speicher auf eine Speicherkarte .....	87
DPOF: Auswählen von Bildern zum Drucken .....	87
Datei wiederherstellen: Wiederherstellen von gelöschten Dateien .....	87
Einstellung Markierungsfunktion .....	88
Einstellen/Verwerfen jeweils einer Datei .....	88
Einstellen/Verwerfen mehrerer Dateien gleichzeitig .....	88
Zuschneiden .....	89
Helligkeits-/Kontrastkorrektur .....	91
Automatisches Korrigieren von Bildern .....	92
Manuelles Korrigieren von Bildern .....	92
Weißabgleichskorrektur .....	93
Schräg-Korrektur .....	94
Schutz .....	95
DPOF .....	96
<b>Wiedergabe von Bildern auf einem Fernseher .....</b>	<b>97</b>

## **7 Setup-Menü 98**

<b>Verwenden des Menüs .....</b>	<b>98</b>
----------------------------------	-----------

<b>Setup-Menüoptionen .....</b>	<b>99</b>
---------------------------------	-----------

Formatieren [Karte]: Formatieren von Speicherkarten .....	99
Formatieren [Interner Speicher]: Formatieren des internen Speichers .....	99
LCD-Helligkeit: Anpassen der Helligkeit der Bildanzeige .....	99
Meine Einst. Reg.: Speichern von Kameraeinstellungen .....	99
Stufenzoom: Einstellen des Zooms in Stufen .....	99
Fn-Taste einst.: Auswählen einer Funktion für die Fn-Taste .....	99
ADJ-Taste Einstellung 1–4: Festlegen von Funktionen für die ADJ. -Taste .....	99
AF Hilfslicht: Unterstützen des Autofokus .....	99
Betriebsstöne: Auswählen der Ausgabestöne der Kamera .....	100
Lautstärke-Einstellung: Einstellen der Lautstärke .....	100
LCD-Bestätigung: Anzeigen von Fotos nach der Aufnahme .....	100
Abschaltautomatik: Sparen des Kamerastroms .....	100
LCD automatisch dimmen: Sparen des Bildanzeigestroms .....	100
Digitalzoombild: Aufzeichnen von mit Digitalzoom aufgenommenen Fotos in ihrer tatsächlichen Größe .....	100
Ausrichthilfe: Anpassen der Einstellungen der Ausrichtanzeige .....	101
Optionen Rasteranzeige: Auswählen eines Bildschirmrasters .....	101
Funktionsführung: Aufrufen der Hilfe .....	101
Aufnahmeinfo-Anzeigerahmen: Anzeigen von Einstellungen auf einen Blick .....	101

Mindestentfernung: Anzeigen der Mindest-Fokusentfernung.....	101
Automatisch drehen: Drehen von Bildern für die Wiedergabe.....	101
Weißsättigungs-Anzeige: Anzeigen der Glanzlichter von Bildern .....	101
Dateinummer der Karte: Optionen zur Dateinummerierung.....	102
USB-Anschlusstyp: Auswählen eines USB-Anschlusstyps .....	102
Datums-Einstellungen: Einstellen der Kamera-Uhr .....	102
Language/言語: Auswählen einer Sprache .....	102
Video-Ausgang: Auswählen eines Videoformats.....	102
Meine Einst. Reg.....	103
Digitalzoombild.....	104
<b>8 Sofortdruck</b> .....	<b>105</b>
Sofortdruck-Funktion .....	105
Kamera und Drucker verbinden .....	105
Drucken von Standbildern .....	106
Ein Bild oder alle Bilder drucken.....	106
Mehrere Bilder ausdrucken .....	108
<b>9 Übertragen von Bildern auf Ihren Computer</b> .....	<b>109</b>
Für Windows .....	109
Systemanforderungen für den Einsatz der mitgelieferten CD-ROM.....	109
Einlegen der CD-ROM .....	110
Kopieren von Bildern auf Ihren Computer .....	113
Für Macintosh.....	115
Kopieren von Bildern auf Ihren Computer .....	115
Verwendung des MP-Dateibetrachters .....	116
<b>10 Anhang</b> .....	<b>118</b>
Fehlerbehandlung.....	118
Fehlermeldungen.....	118
Fehlerbehandlung bei der Kamera.....	119
Verfügbare Einstellungen .....	124
Technische Daten.....	128
Anzahl der speicherbaren Bilder .....	131
Standardeinstellungen/Funktionen, deren Standardeinstellungen beim Ausschalten der Kamera wiederhergestellt werden.....	133
Verwendung Ihrer Kamera im Ausland.....	135
Vorsichtsmaßnahmen .....	136
Wartung und Lagerung .....	137
Garantie und Kundendienst.....	138
<b>Index</b> .....	140

# ***Grundlegende Funktionen***

**Falls Sie die Kamera zum ersten Mal verwenden, lesen Sie dieses Kapitel durch.**

Packungsinhalt .....	14
Verwenden des Moduswahlschalters .....	15
Bezeichnungen der Kamerateile .....	16
Bildanzeige .....	18
Erste Schritte.....	21
Fotografieren .....	27
Wiedergabe von Bildern .....	34
Dateien löschen .....	37
Ändern der Anzeige mit der DISP- Taste .....	40

# Packungsinhalt

Öffnen Sie die Packung und stellen Sie sicher, dass alle Teile mitgeliefert wurden.

\* Das tatsächliche Aussehen der mitgelieferten Teile kann abweichen.

## • CX4

Die Seriennummer des Geräts finden Sie auf der Unterseite der Kamera.

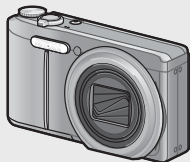

- USB-Kabel (Typ Mini-B)
- AV-Kabel
- Trageriemen

## • Akku



## • Akku-Ladegerät

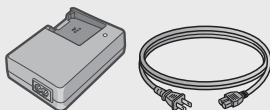

- Garantie
- Kamera-Benutzerhandbuch
- CD-ROM (siehe S.109)

## Separates Zubehör

### • Tasche (SC-90)

Dient zur Aufbewahrung Ihrer Kamera.

### • Akku (DB-100)

### • Akku-Ladegerät (BJ-10)

### • Fernauslöser (CA-1)

Dieser Fernauslöser wird mit dem USB-Anschluss der Kamera verbunden und kann anstelle des Auslösers verwendet werden.

### • Schulter-Trageriemen (ST-2)

Trageriemen zum Umhängen mit Doppelschleufe und eingesticktem RICOH-Logo.



## Hinweis

### Befestigung des Trageriemens/Schulter-Trageriemens an der Kamera

Führen Sie das schmale Trageriemenende durch die Trageriemenöse der Kamera und befestigen Sie ihn. Trennen Sie das Ende des Schulter-Trageriemens aus der Schlaufe und befestigen Sie es wie auf der Abbildung dargestellt.

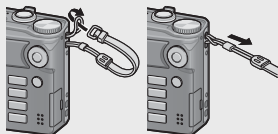



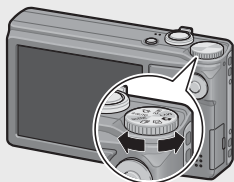

- Aktuelle Informationen zu optionalem Zubehör finden Sie auf der Ricoh-Website ([http://ricoh.com/r\\_dc/de](http://ricoh.com/r_dc/de)).

## Verwenden des Moduswahlschalters

Stellen Sie den Moduswahlschalter auf den gewünschten Modus, bevor Sie Fotos oder Filme aufnehmen.



### Moduswahlschalter-Symbole und Beschreibungen

Symbol	Funktion	Beschreibung	Referenz
	Automatik-Aufnahmemodus	Stellt je nach Motiv automatisch die optimalen Werte für Blende und Verschlusszeit ein.	S.27
<b>MY1, MY2</b>	„Meine Einstellungen“-Modus	Sie können die Aufnahme auch mit den Einstellungen erstellen, die Sie unter [Meine Einst. Reg.] gespeichert haben.	S.103
	Film-Modus	Dient zum Aufnehmen von Filmen.	S.66
<b>S-AUTO</b>	Automatisches Motivprogramm	Die Kamera wählt automatisch das optimale Motivprogramm zum Fotografieren per Draufhalten und Abdrücken.	S.33
<b>SCENE</b>	Motivprogramm	Ermöglicht Aufnahmen mit für das Motiv optimierten Einstellungen.	S.52
	Serien-Modus	Sie können mit verschiedenen Serien-Aufnahmefunktionen Bilder aufnehmen.	S.57
	Kreativer Aufnahme-modus	Aufnehmen mit einer Vielzahl von Effekten.	S.61

Falls Sie die Kamera zum ersten Mal verwenden, lesen Sie dieses Kapitel durch.



# Bezeichnungen der Kamerateile

## Kameragehäuse

### Vorderansicht

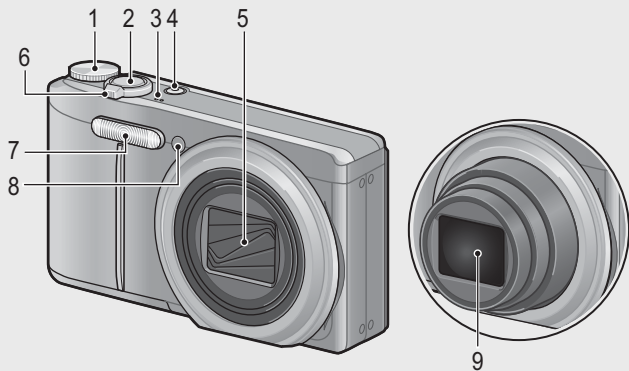

Falls Sie die Kamera zum ersten Mal verwenden, lesen Sie dieses Kapitel durch.

	Bezeichnung	Referenz
1	Moduswahlschalter	S.15, 27, 33, 54, 58, 61, 62, 66
2	Auslöser	S.27
3	Mikrofon	S.66
4	Ein/Aus-Taste	S.25
5	Objektivabdeckung	—
6	Zoom-Schalter [A] (Tele)/[W] (Weitwinkel) Q (vergrößerte Ansicht)/[M] (Miniaturansicht)	S.29, 34, 36
7	Blitz	S.31
8	AF-Hilfslicht/Selbstausröseranzeige	S.32, 99
9	Objektiv	—

## Rückansicht

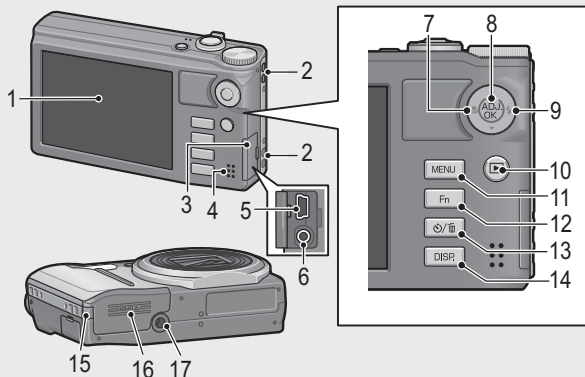

	Bezeichnung	Referenz
1	Bildanzeige	S.18
2	Trageriemenöse	S.14
3	Anschlussabdeckung	S.97, 105, 113, 115
4	Lautsprecher	S.67
5	USB-Anschluss	S.105, 113, 115
6	Videoausgang	S.97
7	📍 (Makro)	S.30
8	ADJ./OK-Taste (*)	S.46
9	⚡ (Blitz)	S.31
10	▶-Taste (Wiedergabe)	S.34
11	MENU-Taste	S.54, 58, 62, 71, 85, 98
12	Fn (Funktions)-Taste	S.48
13	⌚ (Selbstausslöser)/🗑️ (Löschen)-Taste	S.32, 37
14	DISP.-Taste	S.36, 40, 42
15	Abdeckung für den Netzkabelanschluss	—
16	Akku-/Kartenfachabdeckung	S.135
17	Stativgewinde	S.130

(\*) Die in diesem Handbuch aufgeführte Anweisung „Drücken Sie die ADJ./OK-Taste ▲▼📍⚡“ besagt, dass Sie die ADJ./OK-Taste nach oben, unten, links oder rechts drücken müssen. Die Anweisung „Drücken Sie die ADJ./OK-Taste“ bedeutet, dass Sie die Taste direkt (also in keine Richtung) drücken müssen.

# Bildanzeige

## Beispiel einer Bildanzeige beim Aufnehmen von Bildern

Standbild-Modus

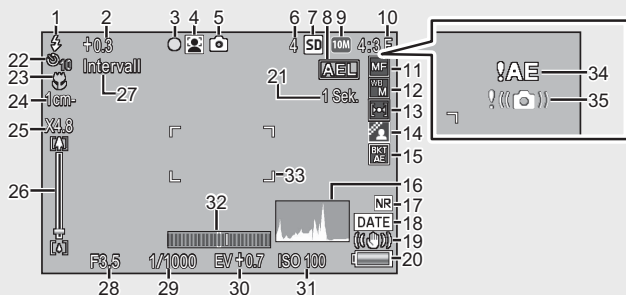

	Bezeichnung	Referenz		Bezeichnung	Referenz
1	Blitzmodus	S.31	19	Verwacklungskorrektur	S.76
2	Blitzbelichtungs-Korrektur	S.75	20	Akkusymbol	S.20
3	Plus Normalaufnahme/Multi-Messfeld-AF Fokussmarkierung	S.65, 78	21	Langzeitmodus	S.75
4	Motivprogramme/Serien-Modus/Kreativer Aufnahmemodus	S.52, 57, 61	22	Selbstausröser	S.32
5	Modustypen	S.15	23	Makroaufnahme	S.30
6	Verbleibende Anzahl von Aufnahmen	S.131	24	Mindestentfernung	S.101
7	Aufnahmeziel	S.22	25	Digital-Zoom-Vergrößerung/Zoom mit automatischer Skalierung	S.30, 104
8	AE-Sperre	S.50	26	Zoom-Leiste	S.29
9	Bildgröße	S.72	27	Intervallaufnahme	S.76
10	Bildqualität	S.72	28	Blendenwert	S.128
11	Fokus-Modus	S.73	29	Verschlusszeit	S.77
12	Weißabgleich	S.83	30	Belichtungs-Korrektur	S.82
13	Lichtmessung	S.74	31	Einst. ISO-Empfindlichkeit	S.84
14	Bildeinstellungen	S.74	32	Ausrichtanzeige	S.43
15	Belichtungsreihe	S.80	33	AF-Rahmen	S.27
16	Histogramm	S.44	34	Belichtungs-Warnanzeige	S.82
17	Rauschreduzierung	S.74	35	Verwacklungswarnung	S.29, 76
18	Datumsaufdruck	S.77			

Falls Sie die Kamera zum ersten Mal verwenden, lesen Sie dieses Kapitel durch.

## Film-Modus

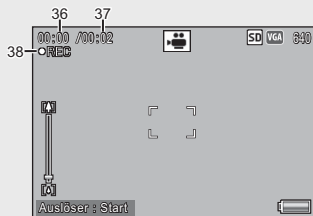

	Bezeichnung	Referenz		Bezeichnung	Referenz
36	Aufnahmezeit	S.131	38	Anzeige für Filmaufnahme	S.66
37	Verbleibende Aufnahmezeit	S.131			



### Hinweis

Wenn die Zahl der verbliebenen Aufnahmen 10.000 oder mehr beträgt, wird „9999“ angezeigt.

## Beispiel einer Bildanzeige bei der Wiedergabe von Bildern

### Standbild-Modus

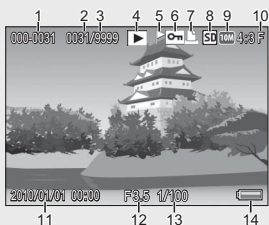

### Film-Modus

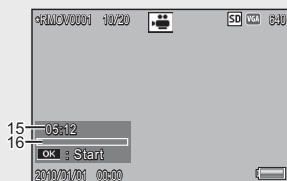

	Bezeichnung	Referenz		Bezeichnung	Referenz
1	Datei-Nr.	—	9	Bildgröße	S.72
2	Anzahl der Dateien für Wiedergabe	—	10	Bildqualität	S.72
3	Gesamtanzahl Dateien	—	11	Datum der Aufnahme	S.26
4	Modustypen	—	12	Blendenwert	S.128
5	Einstellung Markierungsfunktion	S.88	13	Verschlusszeit	S.77
6	Schutz	S.95	14	Akkusymbol	S.20
7	DPOF	S.96	15	Aufnahmezeit oder abgelaufene Zeit	—
8	Datenquelle für Wiedergabe	S.22	16	Anzeiger	—



## Hinweis

- Die Bildanzeige kann während des Gebrauchs Meldungen anzeigen, um Sie über Betriebsanweisungen oder den Kamerastatus zu informieren.
- Weitere Informationen können durch Drücken der DISP.-Taste angezeigt werden. (👉 S.40)

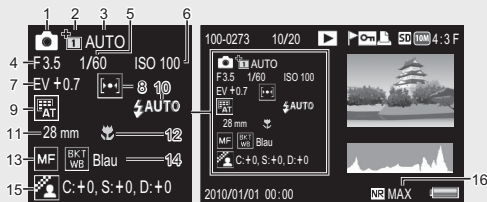

	Bezeichnung	Referenz		Bezeichnung	Referenz
1	Aufnahmemodus	—	9	Weißabgleich	S.83
2	Plus Normalaufnahme	S.65	10	Blitzmodus	S.31
3	Dynamisch. Bereich erweitern/ Weichzeichner-Optionen/ Farbton/Vignettierung/Spass- Effekt: Farbe	S.63, 72	11	Brennweite des Zooms	S.29
4	Blendenwert	S.128	12	Makroaufnahme	S.30
5	Verschlusszeit	S.77	13	Fokus-Modus	S.73
6	Einst. ISO-Empfindlichkeit	S.84	14	Auto-Belichtungs-Reihe	S.80
7	Belichtungs-Korrektur	S.82	15	Bildeinstellungen	S.74
8	Lichtmessung	S.74	16	Rauschreduzierung	S.74

## Akkustandanzeige

Zur Anzeige des Akkustands erscheint ein Akkusymbol unten rechts in der Bildanzeige. Laden Sie den Akku auf, bevor er erschöpft ist.

Akkusymbol	Beschreibung
Grün	Ausreichende Akkukapazität.
	Akku teilweise entladen. Erneutes Aufladen wird empfohlen.
	Der Akkupegel ist niedrig. Der Akku muss aufgeladen werden.

# Erste Schritte

## Schalten Sie die Kamera ein und bereiten Sie die Aufnahme vor.



### Hinweis

- Stellen Sie sicher, dass die Kamera ausgeschaltet ist, bevor Sie den Akku herausnehmen.
- Wie die Kamera ein- und ausgeschaltet wird, können Sie auf S.25 nachlesen.



## Hinweise zum Akku

Diese Kamera verwendet den Akku DB-100, ein spezieller Lithium-Ionen-Akku, der im Lieferumfang der Kamera enthalten ist. Der Akku muss vor dem Gebrauch aufgeladen werden. Beim Kauf ist der Akku nicht aufgeladen.



### Anzahl der möglichen Aufnahmen

#### Anzahl der möglichen Aufnahmen pro abgeschlossenem Ladevorgang: ca. 330

- \* Wenn [LCD automatisch dimmen] ( S.100) auf [Ein] gestellt wurde.
- Angaben basierend auf dem CIPA-Standard (Temperatur: 23°C, Bildanzeige eingeschaltet, Aufnahmen im Intervall von 30 Sekunden, Wechsel der Zoomeinstellung zwischen Weitwinkel und Tele für jede Aufnahme, 50% der Aufnahmen mit Blitz, Ausschalten der Stromversorgung nach je 10 Aufnahmen).
- Sie können ungefähr 310 Aufnahmen erstellen, wenn [LCD automatisch dimmen] auf [Aus] gesetzt wurde.
- Wenn Sie die Kamera in den Synchro-Monitormodus schalten, können Sie mehr Bilder aufnehmen. ( S.40)
- Die Aufnahmenanzahl dient lediglich Referenzzwecken. Wenn längere Zeit Einstellungen an der Kamera vorgenommen oder Bilder wiedergegeben werden, so verringert sich die Aufnahmezeit (die Anzahl der Aufnahmen). Wenn Sie vorhaben, die Kamera für längere Zeit zu benutzen, sollten Sie einen Ersatzakku mitnehmen.



### Wichtig

- Kurz nach dem Betrieb kann sich der Akku stark erwärmt haben. Schalten Sie die Kamera aus und lassen Sie sie ausreichend abkühlen, ehe Sie den Akku entnehmen.
- Wenn Sie die Kamera längere Zeit nicht benutzen, sollten Sie zum Lagern der Kamera den Akku entfernen.
- Wenn Sie einen Lithium-Ionen-Akku nutzen, verwenden Sie nur den genannten Lithium-Ionen-Akku (DB-100). Verwenden Sie keine anderen Lithium-Ionen-Akkus.

## Informationen zur SD-Speicherkarte (im Handel erhältlich)

Bilder können im 86 MB großen internen Speicher oder auf SD- oder SDHC-Speicherkarten (im Folgenden als „Speicherkarten“ bezeichnet) gespeichert werden, die separat von Drittanbietern angeboten werden.



### Hinweise zur Formatierung

Formatieren Sie die Speicherkarte unbedingt in dieser Kamera, bevor Sie sie das erste Mal verwenden oder nachdem Sie sie in anderen Geräten verwendet haben. Speicherkarten können mit dem Punkt [Formatieren [Karte]] (☞ S.99) im Setup-Menü (☞ S.98) formatiert werden.



### Wo werden die Daten gespeichert

Ist keine SD-Karte eingelegt, zeichnet die Kamera Bilder in den internen Speicher (IN) auf; ist eine SD-Karte eingelegt, zeichnet sie Bilder auf die SD-Speicherkarte (SD) auf.



### Ort, von dem die Bilder wiedergegeben werden

Wenn keine SD-Speicherkarte eingelegt ist, gibt die Kamera die Bilder aus ihrem internen Speicher wieder (IN). Wenn eine SD-Speicherkarte eingelegt ist, werden die Bilder von der SD-Speicherkarte wiedergegeben (SD).



### SDXC-Speicherkarten

SDXC-Speicherkarten können nicht verwendet werden.



### Wichtig

- Wenn eine SD-Speicherkarte in die Kamera eingelegt wurde, speichert die Kamera keine Daten in ihren internen Speicher, selbst wenn die SD-Speicherkarte voll ist.
- Achten Sie darauf, dass die Kontakte der Karte nicht verschmutzen.



### Schützen Sie Ihre Bilder gegen das Löschen

Schieben Sie den Schalter für den Schreibschutz auf der SD-Speicherkarte auf LOCK, um zu verhindern, dass Standbilder versehentlich von der Karte gelöscht werden oder die Karte formatiert wird.

Beachten Sie bitte, dass Sie keine Bilder auf einer Karte mit Schreibschutz aufnehmen können, da in diesem Fall keine Daten auf die Karte gespeichert werden können. Heben Sie den Schreibschutz vor dem Aufnehmen auf.

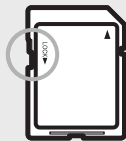



### Hinweis

- Der Punkt [Vom internen Speicher auf Karte kopieren] (☞ S.87) im Wiedergabe-Menü (☞ S.85) kann zum Kopieren der Bilder im internen Speicher auf eine Speicherkarte verwendet werden.
- Für die Aufnahme von Filmen, bei denen [HD 1280] als [Filmgröße] ausgewählt wurde, wird eine Speicherkarte mit Geschwindigkeitsklasse 6 oder höher empfohlen.

## Aufladen des Akkus

Der Akku muss vor dem Gebrauch aufgeladen werden.

- Legen Sie den Akku in das Akku-Ladegerät ein. Stellen Sie sicher, dass die Markierungen ⊕ und ⊖ auf dem Akku an den entsprechenden Markierungen auf dem Ladegerät ausgerichtet sind.**
  - Legen Sie ihn so ein, dass das Typenschild des Akkus nach oben weist.



### Wichtig

Achten Sie darauf, dass Sie die ⊕ und ⊖ Polung nicht verwechseln.

- Stecken Sie das Netzkabel in eine Steckdose.**
  - Verwenden Sie das Ladegerät (BJ-10) zum Aufladen des Akkus.
  - Beginn des Ladevorgangs. Der Ladestatus wird von der Lampe am Ladegerät angezeigt wie auf unterer Tabelle dargestellt. Wenn der Akku vollständig aufgeladen ist, ziehen Sie das Netzkabel aus der Steckdose.

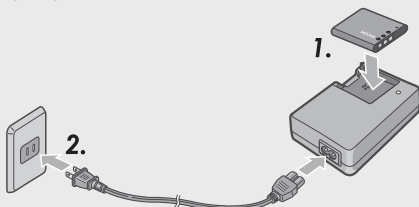

Lampe am Ladegerät	Beschreibung
Leuchtet	Aufladen
Aus	Ende des Ladevorgangs
Blinkt	Entweder könnte der Anschluss des Akku-Ladegeräts verschmutzt sein oder das Akku-Ladegerät bzw. der Akku könnten defekt sein. Entfernen Sie das Akku-Ladegerät vom Netz und entfernen Sie dann den Akku.

- Die ungefähre Akkuladezeit ist nachfolgend aufgeführt. Die zum Wiederaufladen des Akkus erforderliche Zeit hängt jeweils vom Entladungszustand des Akkus ab.

Akkuladezeit	
DB-100	ca. 180 min. (25°C)



## Einlegen des Akkus und einer SD-Speicherkarte

Nachdem Sie den Akku aufgeladen haben, legen Sie den Akku und die SD-Speicherkarte in die Kamera ein. Stellen Sie sicher, dass die Kamera ausgeschaltet ist, bevor Sie den Akku oder die Speicherkarte herausnehmen.

### 1 Öffnen Sie die Akku-/Kartenfachabdeckung.



### 2 Legen Sie den Akku und eine SD-Speicherkarte ein.

- Achten Sie darauf, dass die SD-Speicherkarte in der richtigen Richtung eingelegt ist, und drücken Sie sie ganz hinein, bis sie hörbar einrastet.
- Nachdem der Akku eingelegt worden ist, wird er mithilfe der in der Abbildung gezeigten Arretierung verriegelt.

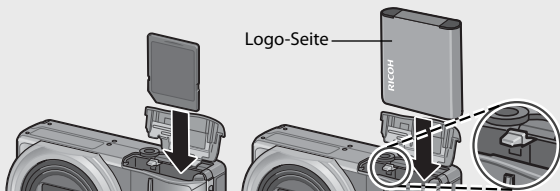

- Falls der Akku nicht in der richtigen Richtung eingelegt wird, schaltet sich die Kamera nicht ein. Legen Sie den Akku richtig herum ein.

### 3 Schließen Sie die Akku-/Kartenfachabdeckung.



## Entfernen des Akkus

Öffnen Sie die Akku-/Kartenfachabdeckung. Lösen Sie die Arretierung, die den Akku verriegelt. Der Akku wird ausgeworfen. Ziehen Sie den Akku aus der Kamera. Seien Sie vorsichtig, den Akku dabei nicht fallen zu lassen.

## Entfernen der SD-Speicherkarte

Öffnen Sie die Akku-/Kartenfachabdeckung. Drücken Sie vorsichtig auf die SD-Speicherkarte, um diese auswerfen zu lassen. Ziehen Sie die Karte aus der Kamera.

## Ein- und Ausschalten der Kamera

Drücken Sie die Ein/Aus-Taste, um die Kamera ein- oder auszuschalten.

Wenn die Kamera eingeschaltet wird, ertönt ein Startton und die Bildanzeige schaltet sich ein.

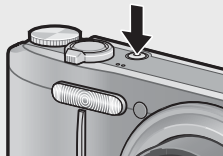

Wenn die Ein/Aus-Taste bei eingeschalteter Kamera gedrückt wird, wird die Anzahl der an diesem Tag aufgenommenen Dateien angezeigt und danach schaltet sich die Kamera aus.

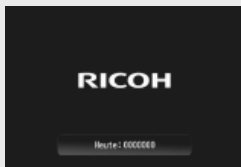



### Hinweis

- Wenn Sie die Uhr einstellen, bevor Sie die Kamera abschalten, zeigt die Kamera die Anzahl der Aufnahmen an, die seit dem Einstellen der Uhr gemacht wurden.
- Ist die Uhr nicht eingestellt, wird Null angezeigt.

## Gebrauch der Kamera im Wiedergabemodus

Wenn Sie die -Taste (Wiedergabe) drücken und gedrückt halten, wechselt die Kamera in den Wiedergabemodus, sodass Sie unverzüglich mit der Wiedergabe beginnen können.

Wenn die Kamera mit der -Taste eingeschaltet worden ist, wird sie durch erneutes Drücken der -Taste vom Wiedergabemodus in den Aufnahmemodus geschaltet.

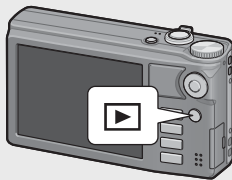

### Informationen zur Abschaltautomatik

- Um Strom zu sparen, schaltet sich die Kamera aus, wenn innerhalb eines voreinstellbaren Zeitraums kein Bedienschritt erfolgt. (Abschaltautomatik)
- Die Einstellung für die Abschaltautomatik kann geändert werden. (🔧 S.100)

## Einstellung von Sprache, Datum und Uhrzeit

Wenn die Kamera zum ersten Mal eingeschaltet wird, erscheint der Spracheinstellungsbildschirm (für die Anzeigesprache der Bildanzeige). Nachdem Sie die Sprache eingestellt haben, fahren Sie mit den Datum/Uhrzeit-Einstellungen (um Ihre Bilder mit Aufnahmedatum und -uhrzeit zu versehen) fort.

## Einstellen der Sprache

**1** Drücken Sie die ADJ./OK-Taste , um eine Sprache auszuwählen.

- Wenn Sie die DISP-Taste drücken, wird die Spracheinstellung abgebrochen und der Datum/Uhrzeit-Einstellungsbildschirm angezeigt.





**2** Drücken Sie die ADJ./OK-Taste.

- Die Anzeigesprache wird festgelegt, der Datum/Uhrzeit-Einstellungsbildschirm erscheint.

## Datum und Uhrzeit einstellen

**1** Stellen Sie Jahr, Monat, Tag, Uhrzeit und Datumsformat durch Drücken der ADJ./OK-Taste  ein.

- Ändern Sie die Einstellung mit  und bewegen Sie die Markierung mit .
- Sie können die Einstellung verwerfen, indem Sie die DISP-Taste drücken.

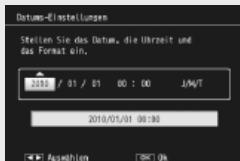

**2** Überprüfen Sie die auf der Anzeige angegebenen Daten und drücken Sie zur Bestätigung die ADJ./OK-Taste.





- Der Bestätigungsbildschirm wird angezeigt.

**3** Drücken Sie die ADJ./OK-Taste.

- Die Einstellungen von Datum und Uhrzeit sind damit abgeschlossen.



### Hinweis

- Sprache, Datum und Zeit können jederzeit mit den Punkten [Language/言語] und [Datums-Einstellungen] ( S.102) im Setup-Menü ( S.98) geändert werden.
- Mit dem Punkt [Datumsaufdruck] ( S.77) im Aufnahme-Menü ( S.71) können bei Fotos das Datum und die Zeit der Aufnahme eingefügt werden.
- Wird die Kamera für mehr als eine Woche ohne Akku gelagert, werden die Datums- und Zeiteinstellungen zurückgesetzt. Stellen Sie dann die Werte erneut ein.
- Um die Datums- und Zeiteinstellungen beizubehalten, lassen Sie einen genügend aufgeladenen Akku mindestens zwei Stunden lang eingelegt.

# Fotografieren

Jetzt ist die Kamera bereit für die ersten Aufnahmen.

## Aufnahmen im Automatik-Aufnahmemodus (Scharfstellen und Fotografieren)

Drehen Sie den Moduswahlschalter auf , um im Automatik-Aufnahmemodus aufzunehmen.



Der Auslöser funktioniert in zwei Stufen. Wenn Sie den Auslöser halb nach unten drücken, wird die Autofokussfunktion aktiviert, um den Objektabstand zu messen. Drücken Sie daraufhin den Auslöser vollständig nach unten, um das Bild aufzunehmen.

Wenn sich Ihr Motiv nicht in der Mitte des Bildausschnitts befindet, legen Sie den Ausschnitt nach dem Fokussieren fest. (Fokussperre)

**1** Halten Sie die Kamera mit beiden Händen und drücken Sie beide Ellbogen leicht gegen Ihren Körper.



**2** Legen Sie Ihren Finger auf den Auslöser.

**3** Bringen Sie das Aufnahmemotiv in den AF-Rahmen in der Mitte der Anzeige und drücken Sie den Auslöser halb herunter.

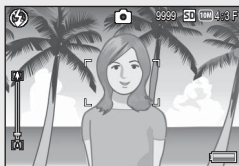

- Die Kamera stellt das Motiv scharf und legt Belichtung und Weißabgleich fest.
- Die Motiventfernung wird an maximal neun Punkten gemessen. Grüne Rahmen zeigen den scharf gestellten Bereich an.

#### 4 Wenn Sie eine Aufnahme erstellen möchten, bei der das Motiv im Vordergrund vor einem Hintergrund scharf gestellt ist, drücken Sie den Auslöser halb nach unten, um das Motiv scharf zu stellen, und wählen Sie dann den Bildausschnitt.

Motiv, auf das scharf gestellt wird

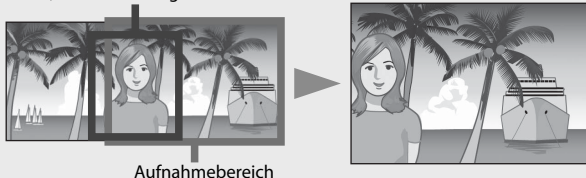

#### 5 Drücken Sie den Auslöser vorsichtig ganz nach unten.

- Das aufgenommene Standbild erscheint kurz auf der Bildanzeige und wird im internen Speicher oder auf der SD-Speicherkarte gespeichert.



#### Wichtig

- Achten Sie beim Fotografieren darauf, dass Sie das Objektiv oder den Blitz nicht mit Ihren Fingern, Haaren oder dem Trageriemen verdecken.
- Halten Sie das Objektiv nicht fest, da dadurch die Zoom-Funktion und das Fokussieren beeinträchtigt werden können.



#### Hinweise zur Fokussierung

Die Farbe der Markierung in der Mitte der Bildanzeige zeigt an, ob das Motiv scharf gestellt ist oder nicht.

Anzeige der Scharfstellung	Rahmenfarbe
Vor dem Fokussieren	Weiß
Erfolgreiche Fokussierung	Grün
Fehlgeschlagene Fokussierung	Rot (Blinkt)

Es ist unter Umständen nicht möglich die folgenden Motive scharf zu stellen selbst dann nicht, wenn der grüne Rahmen angezeigt wird:

- Motive mit wenig Kontrast, wie etwa der Himmel, eine einfarbige Wand oder die Motorhaube eines Autos
- Flache, zweidimensionale Objekte nur mit horizontalen Linien und ohne wesentliche Hervorhebungen
- Motive, die sich schnell bewegen
- Schlecht beleuchtete Gegenstände
- Bereiche mit starkem Hintergrundlicht oder reflektierendem Licht
- Flimmernde Motive, wie fluoreszierendes Licht
- Punktlichtquellen wie etwa Glühbirnen, Scheinwerfer oder LEDs.

Wenn Sie derartige Motive fotografieren möchten, stellen Sie zunächst auf ein Objekt in der gleichen Entfernung wie Ihr Motiv scharf, und drücken Sie dann den Auslöser.



## Verhindern von Verwacklungen

- Um beim Drücken des Auslösers ein Verwackeln zu vermeiden, drücken Sie diesen nur sanft.
- Wenn die Kamera beim Drücken des Auslösers bewegt wird, verwackelt ggf. das Standbild durch die Erschütterung der Kamera.  
Verwacklungen treten besonders in den folgenden Fällen auf:
  - Wenn man im Dunkeln ohne Blitzlicht fotografiert
  - Wenn das optische Zoom auf eine hohe Brennweite eingestellt ist
  - Wenn im Aufnahme-Menü (☞ S.75) [Langzeitmodus] (☞ S.71) ausgewählt ist
- Das -Symbol in der Bildanzeige zeigt an, dass die Aufnahme ggf. verwackelt wird. Um Verwacklungen zu vermeiden, versuchen Sie eine der nachfolgend aufgeführten Methoden:
  - Wählen Sie im Aufnahme-Menü (☞ S.76) für [Verwacklungskorrektur] (☞ S.71) [Ein]
  - Stellen Sie den Blitz auf [Auto] oder [Blitz ein] (☞ S.31)
  - Stellen Sie die ISO-Empfindlichkeit auf einen höheren Wert ein (☞ S.84)
  - Verwenden Sie den Selbstauslöser (☞ S.32)

## Verwenden der Zoom-Funktion

Durch Drücken des Zoom-Schalters in Richtung (Tele) wird das Motiv herangezoomt. Weitwinkelaufnahmen werden durch Drücken des Zoom-Schalters in Richtung (Weitwinkel) ermöglicht. Das Zoomverhältnis erscheint auf der Zoomleiste der Bildanzeige.

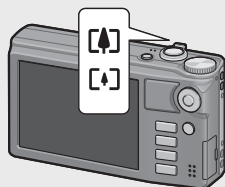

Weitwinkel



Tele

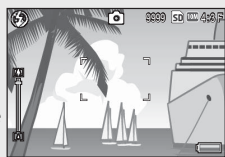

Zoomleiste



## Hinweis

Die Option [Stufenzoom] (☞ S.99) im Setup-Menü (☞ S.98) ermöglicht die Einstellung des optischen Zooms in acht kleinen Stufen.



## Verwenden des Digital-Zooms

Mit dem normalen Zoom können Sie das Motiv bis auf das 10,7-fache vergrößern. Das Digital-Zoom ermöglicht Ihnen eine weitere Vergrößerung des Motivs (bis zu 4,8x mehr bei Standbildern, 2,8x bei Filmen mit einer Bildgröße von 1280 oder 4,0x bei Filmen mit einer Bildgröße von 640 oder 320).

Um das Digital-Zoom zu verwenden, halten Sie den Zoom-Schalter in Richtung **[A]** gedrückt, bis die maximale Vergrößerung auf der Zoom-Leiste erreicht wird, lassen Sie den Zoom-Schalter kurz los und drücken Sie ihn dann erneut in Richtung **[A]**.

Falls [Bildqualität/Größe] auf **10M 4 : 3 F** oder **10M 4 : 3 N** eingestellt wurde, kann für [Digitalzoombild] auch [Autoskalieren] ausgewählt werden. (☞ S.104)

Je nach Aufnahmemodus oder den Einstellungen im Aufnahme-Menü kann das Digitalzoom nicht verwendet werden. (☞ S.124)

## Nahaufnahmen (Makroaufnahmen)

Mit der Makroaufnahmefunktion kann man Motive aufnehmen, die der Kamera sehr nah sind. Drücken Sie für Nahaufnahmen die ADJ./OK-Taste zu **🌸** (Makro) hin. Wenn man die ADJ./OK-Taste erneut zu **🌸** (Makro) hin drückt, verlässt man den Makromodus.

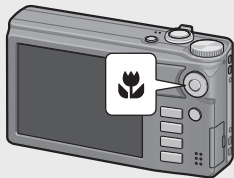

## Hinweis

- Bei Makro-Aufnahmen hängt der Mindestaufnahmearabstand von der jeweiligen Zoom-Position ab. Um den Mindestaufnahmearabstand auf dem Bildschirm anzuzeigen, setzen Sie [Mindestentfernung] auf [Anzeigen]. (☞ S.101)
- [Fokus] (☞ S.73) steht auf [Spot AF].
- In einigen Aufnahmemodi ist der Makromodus nicht verfügbar. (☞ S.124)
- Um im Makro-Aufnahmemodus ganz nahe an das Motiv zu gelangen, verwenden Sie das Motivprogramm [Zoom-Makro] (☞ S.53).
- Der Mindestaufnahmearabstand und der Aufnahmebereich bei Verwendung des Zooms werden unten angezeigt.

Zoom-Position	Brennweite (*)	Mindestentfernung (von der Vorderkante des Objektivs)	Aufnahmebereich
Weitwinkel	31 mm	ca. 1 cm	ca. 28 mm × 21 mm
Tele	300 mm	ca. 28 cm	ca. 45 mm × 34 mm (wenn das Digital-Zoom nicht verwendet wird)
	1440 mm	ca. 28 cm	ca. 9,4 mm × 7,0 mm (wenn das 4,8-fache Digital-Zoom verwendet wird)

(\*) Entspricht 35-mm-Kleinbildformat

## Verwenden des Blitzes

Sie können den Blitzmodus auswählen, der am besten für Ihre Aufnahme geeignet ist. Die Kamera ist werkseitig auf [Auto] eingestellt.

### 1 Drücken Sie die ADJ./OK-Taste in Richtung ⚡ (Blitz).

- Die Liste mit Symbolen für die Blitzmodi wird auf der Bildanzeige angezeigt.

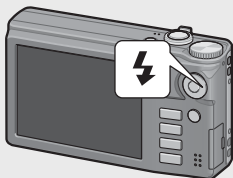

	Blitz aus	Der Blitz kann nicht verwendet werden.
	Auto	Wenn Ihr Motiv schlecht beleuchtet oder von hinten beleuchtet ist, wird der Blitz automatisch ausgelöst.
	Roteaugen-reduz	Reduziert den Rote-Augen-Effekt, bei dem die Augen der aufgenommenen Personen rot erscheinen.
	Blitz ein	Der Blitz wird unabhängig von den Lichtbedingungen ausgelöst.
	Blitzsynchron.	Der Blitz wird ausgelöst, die Verschlusszeit verlängert sich. Diese Funktion eignet sich zum Aufnehmen von Porträtbildern bei Nacht. Hierbei kann es zu Verwacklungen kommen. Wir empfehlen deshalb die Verwendung eines Stativs.

### 2 Drücken Sie die ADJ./OK-Taste ▲▼, um den Blitzmodus auszuwählen.

- Das Blitzmodussymbol am oberen linken Rand in der Bildanzeige wird angezeigt.
- Das Blitzmodussymbol am oberen linken Rand in der Bildanzeige blinkt, während der Blitz aufgeladen wird. Sobald der Blitz aufgeladen wurde, hört das Symbol auf zu blinken und wechselt in eine konstante Anzeige. Sie können jetzt eine Aufnahme erstellen.

#### **Wichtig**-----

- Sie können keine Aufnahme machen, solange der Blitz geladen wird. (ca. 5 Sekunden)
- Werden Aufnahmen mit Blitz erstellt, dauert es nach dem Einschalten der Kamera länger, bis sie betriebsbereit ist.





## Hinweis

- Die Blitz-Modus-Einstellung wird gespeichert, bis Sie die ADJ./OK-Taste erneut in Richtung ⚡ (Blitz) drücken.
- Bei Filmaufnahmen, im Serien-Modus, beim Multi-Messfeld-AF, im Doppelaufnahmemodus mit dynamischem Bereich sowie bei der Belichtungsreihe löst der Blitz nicht aus.
- Die Blitzstärke kann mit dem Punkt [Blitzbelichtungs-Korrektur] (☞ S.75) im Aufnahme-Menü (☞ S.71) eingestellt werden.
- Der Hilfsblitz löst aus, um die AE-Genauigkeit zu erhöhen.
- In einigen Aufnahmemodi oder bei einigen Aufnahme-Menüoptionen ist der Blitz nicht verfügbar. (☞ S.124)

## Verwenden des Selbstauslösers

Sie können den Selbstauslöser auf eine Aufnahmeverzögerung von zwei oder zehn Sekunden einstellen. Darüber hinaus können Sie [Individueller Selbstauslöser] (☞ S.75) wählen, um die Einstellung des Selbstauslösers benutzerdefiniert anzupassen.

### 1 Wenn die Kamera aufnahmebereit ist, drücken Sie die -Taste (Selbstauslöser).

- Auf der Bildanzeige wird eine Liste mit Einstellungen des Selbstauslöser-Modus angezeigt.

### 2 Drücken Sie die ADJ./OK-Taste ▲▼, um einen Modus auszuwählen.

- Das Selbstauslöser-Symbol und die Sekundenanzahl erscheinen oben links auf der Bildanzeige.

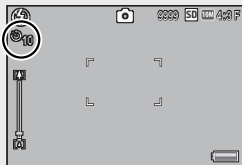

### 3 Drücken Sie den Auslöser.

- Bei der Einstellung [10] leuchtet das Selbstauslöserlämpchen nach dem Start des Selbstauslösers 8 Sekunden lang und blinkt dann weitere 2 Sekunden, bevor das Bild aufgenommen wird.
- Bei der Einstellung [Individueller Selbstauslöser] blinkt das Selbstauslöserlämpchen vor jeder Bildaufnahme 2 Sekunden lang, bevor die Bilder mit dem eingestellten Aufnahmeintervall aufgenommen werden. Die Fokusposition wird für die erste Aufnahme eingestellt.
- Drücken Sie bei der Einstellung [Individueller Selbstauslöser] die MENU-Taste, um während der Aufnahme den Selbstauslöser abubrechen.

### **Hinweis**





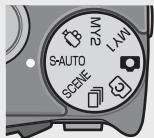

- Die Kamera bleibt im Selbstausslöser-Modus, auch nachdem die Aufnahme erstellt wurde. Um den Selbstausslöser zu deaktivieren, drücken Sie die -Taste und ändern die Selbstausslöser-Einstellung auf [Selbstaussl. aus].
- Die Selbstausslöseranzeige leuchtet nicht auf bzw. blinkt nicht, wenn die Selbstausslöseranzeige auf 2 Sekunden eingestellt ist.
- Wenn der Selbstausslöser eingestellt wurde, ist die Einstellung [Intervallaufnahme] deaktiviert.

## Aufnahmen im automatischen Motivprogramm

Im automatischen Motivprogramm wählt die Kamera automatisch das optimale Motivprogramm ( S.52).



Die folgenden Motivprogramme können ausgewählt werden.

Motivprogramm	Referenz	Motivprogramm	Referenz
 Porträt	S.52	 Landschaft	S.53
 Nachtporträt	S.52	 Nachtmodus	—
 Sport	S.53	 Makro-Modus	S.30

Das Symbol des gewählten Motivprogramms wird auf dem Bildschirm angezeigt. Bei gewähltem Makromodus wird oben links in der Bildanzeige ein Symbol angezeigt.

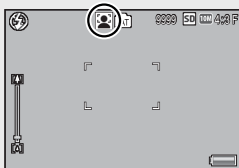

### **Nachtmodus**

Dieses Motiv steht nur im automatischen Motivprogramm zur Verfügung. Der Blitz wird nur ausgelöst, wenn die folgenden Bedingungen erfüllt sind:

- Der Blitz ist auf [Auto] eingestellt.
- Die Kamera erkennt die unzureichende Umgebungsbeleuchtung.
- Im Nahbereich der Kamera kann ein Motiv erkannt werden.

### **Hinweis**

- Für weitere Informationen zu den Optionen im Aufnahme-Menü bei gewähltem automatischen Motivprogramm siehe S.124.
- Wenn die Kamera keine Szene auswählen kann, werden Fokus, Belichtung und Weißabgleich jeweils auf Multi AF, Multi AE und Multi-Bild Auto gestellt.

# Wiedergabe von Bildern

## Wiedergabe von Bildern

Drücken Sie zur Wahl des Wiedergabemodus die -Taste (Wiedergabe). Drücken Sie bei ausgeschalteter Kamera die -Taste (Wiedergabe) länger als eine Sekunde, um die Kamera im Wiedergabemodus einzuschalten. Drücken Sie die ADJ./OK-Taste , um die vorherige oder nächste Datei anzuzeigen. Drücken Sie die ADJ./OK-Taste , um in der Datei 10 Bilder vorwärts bzw. rückwärts zu gehen. Um die Kamera vom Wiedergabemodus in den Aufnahmemodus zu schalten, drücken Sie noch einmal die -Taste.

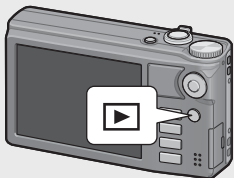

### **Im Wiedergabemodus wiedergegebene Bilder**

Informationen zur Wiedergabe von Dateien mit dem Symbol  finden Sie auf S.67.





## Miniaturansicht

### 20 Bilder

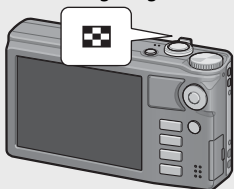
Wenn der Zoom-Schalter zu  (Miniaturansicht) hin gedreht wird, wird der Bildschirm in 20 Felder aufgeteilt und die Miniaturansichten werden angezeigt.







Drücken Sie die DISP.-Taste, um zwischen der Miniaturansichts-Liste und der Seitenliste zu wechseln. Drücken Sie auf der Seitenliste die ADJ./OK-Taste , um die Seite zu wählen.

Wählen Sie zum Ansehen eines Bildes in voller Bildgröße das Bild in der Miniaturansichts-Liste und drücken Sie die ADJ./OK-Taste oder drehen Sie den Zoom-Schalter einmal zu  (Vergrößerte Ansicht) hin.

## 81 Bilder

Wenn der Zoom-Schalter zu  (Miniaturansicht) hin gedreht wird, während 20 Bilder angezeigt werden, wird der Bildschirm in 81 Felder aufgeteilt und Miniaturansichten werden angezeigt.

Drücken Sie die DISP.-Taste, um zwischen der Miniaturansichts-Liste und der Seitenliste zu wechseln. Drücken Sie auf der Seitenliste die ADJ./OK-Taste , , , um die Seite zu wählen.

Wählen Sie zum Umschalten zur Einzelbildansicht die Datei in der Miniaturansichts-Liste und drücken Sie die ADJ./OK-Taste oder drehen Sie den Zoom-Schalter zweimal zu  (Vergrößerte Ansicht) hin.

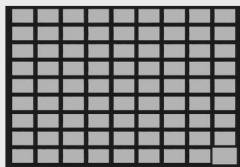



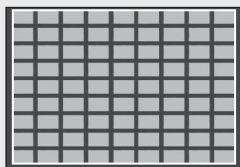

Miniaturansichts-Liste



Seitenliste

## Aufnahmedatum

Wenn der Zoom-Schalter erneut zu  (Miniaturansicht) hin gedreht wird, während 81 Bilder angezeigt werden, werden die Miniaturansichten nach Aufnahmedatum sortiert angezeigt.

Drücken Sie die DISP.-Taste, um zwischen der Miniaturansichts-Liste und der Datumsliste zu wechseln. Drücken Sie in der Datumsliste die ADJ./OK-Taste , um das Datum zu wählen oder drücken Sie die ADJ./OK-Taste , , um die Seite zu wählen.

Wählen Sie zum Umschalten zur Einzelbildansicht die Datei in der Miniaturansichts-Liste und drücken Sie die ADJ./OK-Taste oder drehen Sie den Zoom-Schalter dreimal zu  (Vergrößerte Ansicht) hin.

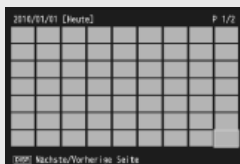

Miniaturansichts-Liste

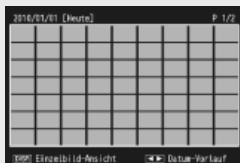

Datumsliste

## Bilder vergrößern

Drehen Sie den Zoom-Schalter auf  (Vergrößerte Ansicht), um das gewählte Standbild vergrößert anzuzeigen. Die Vergrößerung hängt von der Größe des Bildes ab.





Bildgröße	Vergrößerte Ansicht (maximale Vergrößerung)
VGA 4 : 3 F	3,4x
1M 4 : 3 F	6,7x
Andere Bildgrößen als die oben aufgeführten	16x



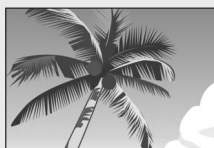

Durch Drücken der DISP.-Taste zu diesem Zeitpunkt wird die Anzeige wie folgt umgeschaltet:



DISP.-Taste



Durch Drücken der ADJ./OK-Taste     zu diesem Zeitpunkt wird der angezeigte Bereich verschoben.



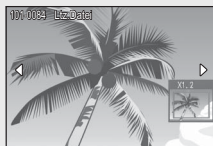

Durch Drücken der ADJ./OK-Taste     zu diesem Zeitpunkt wird der angezeigte Bereich verschoben.

Gedrücktthalten  
der DISP.-Taste



Gedrücktthalten  
der DISP.-Taste



Durch Drücken der ADJ./OK-Taste     zu diesem Zeitpunkt wird das vorherige oder nächste Bild vergrößert angezeigt. Wenn eine MP-Datei oder ein Film angezeigt wird, kehrt die Anzeige zur normalen Größe zurück.

Drehen Sie den Zoom-Schalter in Richtung  (Miniaturansicht), um zur Originalgröße zurückzukehren.





### Hinweis

- Filme können nicht vergrößert werden.
- Informationen zum Vergrößern von MP-Dateien finden Sie auf S.67–68.
- Zugeschnittene Kopien ( S.89) können nicht mit den obengenannten Faktoren vergrößert werden.

# Dateien löschen

Dateien können von der SD-Speicherkarte oder aus dem internen Speicher gelöscht werden.

## **Hinweis**

Mit dem Punkt [Datei wiederherstellen] ( S.87) im Wiedergabe-Menü ( S.85) können versehentlich gelöschte Dateien wiederhergestellt werden. Beachten Sie jedoch, dass Dateien nicht wiederhergestellt werden können, wenn beispielsweise die Kamera abgeschaltet wurde oder nach Löschen der Dateien der Aufnahme-Modus ausgewählt wurde.

### **1 Drücken Sie die -Taste (Wiedergabe).**

- Die zuletzt aufgenommene Datei wird angezeigt.

### **2 Drücken Sie die ADJ./OK-Taste , um die Datei anzuzeigen, die Sie löschen möchten.**

- Um mehrere Dateien zu löschen, können Sie auch den Zoom-Schalter in Richtung  (Miniaturansicht) drehen, um die Miniaturansicht anzuzeigen, und anschließend mit Schritt 3 fortfahren.

### **3 Drücken Sie die -Taste (Löschen).**

## Löschen einer Datei oder aller Dateien

### **4 Drücken Sie die ADJ./OK-Taste , um [1Datei Löschen] oder [Alle löschen] auszuwählen.**

- Sie können das zu löschende Bild mit der ADJ./OK-Taste  ändern.



### **5 Drücken Sie die ADJ./OK-Taste.**

- Drücken Sie bei Wahl von [Alle löschen] die ADJ./OK-Taste , um [Ja] zu wählen und drücken Sie anschließend die ADJ./OK-Taste.

Falls Sie die Kamera zum ersten Mal verwenden, lesen Sie dieses Kapitel durch.

## Löschen mehrerer Dateien



Sie können mehrere Dateien zur gleichzeitigen Löschung auswählen; markieren Sie die Bilder entweder einzeln oder wählen Sie einen oder mehrere Bereiche, die aus zwei Bildern bestehen, um alle Fotos zwischen diesen zu löschen. Um mehrere Dateien zu löschen, drücken Sie die Taste  (Löschen) im Wiedergabemodus und folgen Sie den unten stehenden Schritten (zum Verlassen, ohne Bilder zu löschen, drücken Sie DISP).

### Separates Festlegen mehrerer Dateien

**1** Separates Festlegen mehrerer Dateien , um [Mlt. Löschen] auszuwählen, und drücken Sie anschließend die ADJ./OK-Taste.

- Lassen Sie diesen Schritt weg, wenn sich die Kamera bereits in der Mehrbildansicht befindet.

**2** Drücken Sie zum Auswählen von [Indiv. Wahl] die Taste  und danach die ADJ./OK-Taste.

**3** Drücken Sie die ADJ./OK-Taste   , um das zu löschende Bild zu wählen, und drücken Sie dann die ADJ./OK-Taste.

- Das Papierkorbsymbol erscheint am oberen linken Rand der Datei.
- Drücken Sie die MENU-Taste, um zum Display für das Festlegen einer Reihe von Dateien zu wechseln. Siehe Schritt 3 ff. auf S.39.
- Drücken Sie DISP, um abzubrechen und zu Schritt 2 zurückzukehren.



**4** Wiederholen Sie Schritt 3, um alle Dateien auszuwählen, die Sie löschen möchten.

- Wenn Sie ein Bild fälschlicherweise wählen, können Sie es durch erneutes Drücken der ADJ./OK-Taste wieder abwählen.

**5** Drücken Sie die -Taste (Löschen).

**6** Drücken Sie die ADJ./OK-Taste  , um [Ja] zu wählen, und drücken Sie dann die ADJ./OK-Taste.

## Einen aus mehreren Dateien bestehenden Bereich festlegen

**1** Drücken Sie die ADJ./OK-Taste **▲▼**, um [Mlt. löschen] auszuwählen, und drücken Sie anschließend die ADJ./OK-Taste.

- Lassen Sie diesen Schritt weg, wenn sich die Kamera bereits in der Mehrbildansicht befindet.

**2** Drücken Sie die ADJ./OK-Taste **▲▼**, um [Bereichsw.] auszuwählen, und drücken Sie anschließend die ADJ./OK-Taste.

**3** Drücken Sie die ADJ./OK-Taste **▲▼⚡**, um die erste der zu löschenden Dateien zu wählen, und drücken Sie dann die ADJ./OK-Taste.



- Sollte Ihnen beim Auswählen der ersten zu löschenden Datei ein Fehler unterlaufen sein, drücken Sie die DISP-Taste, um zum Bildschirm für die Auswahl zurückzukehren.
- Drücken Sie die MENU-Taste, um zum Display für das separate Festlegen von Dateien zu wechseln. Siehe Schritt 3 ff. auf S.38.

**4** Drücken Sie die ADJ./OK-Taste **▲▼⚡**, um die letzte der zu löschenden Dateien zu wählen, und drücken Sie dann die ADJ./OK-Taste.



- Das Papierkorbsymbol erscheint am oberen linken Rand der ausgewählten Dateien.
- Drücken Sie DISP, um abzubrechen und zu Schritt 2 zurückzukehren.

**5** Wiederholen Sie die Schritte 3 und 4, um alle zu löschenden Dateien auszuwählen, die Sie löschen möchten.

**6** Drücken Sie die **🗑️**-Taste (Löschen).

**7** Drücken Sie die ADJ./OK-Taste **⚡**, um [Ja] zu wählen. Drücken Sie anschließend die ADJ./OK-Taste.



# Ändern der Anzeige mit der DISP.-Taste

Durch Drücken der DISP.-Taste können Sie den Anzeigemodus des Bildschirms ändern und zwischen den Informationen, die auf dem Bildschirm angezeigt werden, wechseln.

## Während des Aufnahmemodus

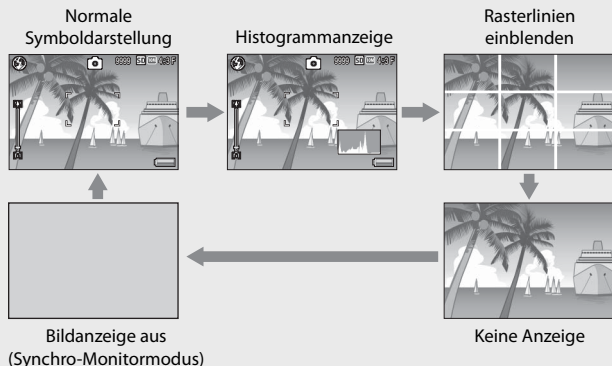

### **Rasterlinien einblenden**

- Zeigt Hilfslinien in der Bildanzeige an, die bei der Wahl des Bildausschnitts helfen. Diese Linien erscheinen nicht in der fertigen Aufnahme.
- Wählen Sie das Raster mit [Optionen Rasteranzeige] im Setup-Menü. (☞ S.101)

### **Synchro-Monitormodus**

Schaltet die Bildanzeige aus, wenn die Kamera gerade nicht bedient wird. Dieser Modus senkt den Stromverbrauch. In diesem Modus können Sie die Bildanzeige einschalten, indem Sie den Auslöser halb nach unten drücken. Wenn Sie danach den Auslöser vollständig nach unten drücken, wird das aufgenommene Bild in der Bildanzeige angezeigt, danach schaltet sich die Bildanzeige ab. (Diese Option unterscheidet sich von der Funktion [LCD automatisch dimmen] im Setup-Menü.)

Falls Sie die Kamera zum ersten Mal verwenden, lesen Sie dieses Kapitel durch.



## Hinweis

- Wenn [Aufnahmeinfo-Anzeigerahmen] im Setup-Menü auf [Ein] gesetzt wurde, kann der Anzeigerahmen mit Aufnahmeinformationen für die normale Symboldarstellung und die Histogrammanzeige eingeblendet werden. (☞ S.101)
- Histogramme werden nicht im Film-Modus angezeigt. Ein blinkendes [●REC]-Symbol, die Aufnahmezeit und die verfügbare Zeit werden während der Aufnahme angezeigt, selbst wenn Anzeigen versteckt sind oder die Rasterlinien angezeigt werden.
- Wenn [Ausrichthilfe] auf [Anzeige] oder [Anzeige + Ton] (G) eingestellt wird (☞ S.42), wird die Ausrichtanzeige während der normalen Symboldarstellung und der Anzeige des Histogramms angezeigt. (☞ S.43)
- Wenn einer der folgenden Bedienschritte ausgeführt wird, schaltet sich die Bildanzeige ein, auch wenn sie ausgeschaltet wurde.
  - Wenn die ADJ./OK-Taste, die MENU-Taste, DISP.-Taste oder [▶]-Taste (Wiedergabe) gedrückt wird.
  - Wenn der Zoom-Schalter bedient wird.
  - Wenn die ADJ./OK-Taste während des manuellen Fokus nach ▲▼ gedrückt wird. (☞ S.79)

## Im Wiedergabemodus

### Normale Symboldarstellung



Keine Anzeige

### Histogramm und Detailanzeige

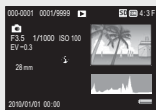

Anzeige der Weißsättigungsbereiche (nur, wenn [Weißsättigungs-Anzeige] auf [Ein] steht)



## Anzeige der Weißsättigungsbereiche

- Wenn [Weißsättigungs-Anzeige] im Setup-Menü auf [Ein] steht (☞ S.101), wird durch Drücken der DISP.-Taste während angezeigten Histogramm- und Detail-Informationen zur Weißsättigungsanzeige umgeschaltet.
- Die Bildbereiche mit Weißsättigung blinken in schwarz. Die Weißsättigung kennzeichnet den Graustufenverlust (Farbverlauf) eines Bildes. Graustufenverlust bedeutet, dass sehr helle Bereiche eines Motivs ausschließlich in weiß dargestellt werden. Ein Bild mit Graustufenverlust kann später nicht bearbeitet werden. Sie sollten ein anderes Bild aufnehmen und dabei direktes Sonnenlicht vermeiden und die Belichtung niedriger einstellen (-). (☞ S.82)
- Die Anzeige der Weißsättigungsbereiche wird nur als Hilfestellung angezeigt.

## Hinweis zur elektronischen Ausrichthilfe

Wenn die [Ausrichthilfe] im Setup-Menü eingeschaltet wird oder die DISP.-Taste gedrückt gehalten wird, verwendet die Kamera die Ausrichthilfe und das Ausrichtsensor-Tonsignal, um Ihnen anzuzeigen, wann sich das Bild während der Aufnahme in einer geraden Linie befindet. Die Ausrichtanzeige wird während der normalen Symboldarstellung und der Histogramm-Anzeige angezeigt.

Diese Funktion ist nützlich, um das Bild während der Aufnahme von Landschaften oder Gebäuden in einer geraden Linie zu halten. Sie ist auch nützlich für Aufnahmen, bei denen der Horizont zu sehen ist.

Verfügbare Einstellungen	Beschreibung
Aus	Die Ausrichthilfe wird nicht angezeigt. Es wird kein Ausrichtton ausgegeben.
Anzeige	Die Ausrichthilfe wird angezeigt. Es wird kein Ausrichtton ausgegeben.
Anzeige + Ton	Die Ausrichthilfe wird auf dem Bildschirm angezeigt und ein Ausricht-Ton wird ausgegeben, wenn das Bild gerade ausgerichtet ist.
Signalton	Die Ausrichthilfe wird nicht angezeigt. Ein Ausricht-Ton wird ausgegeben, wenn das Bild gerade ausgerichtet ist.

### 1 Wählen Sie [Ausrichthilfe] im Setup-Menü (☞ S.98) und drücken Sie die ADJ./OK-Taste ⚡.

- Sie können auch die DISP.-Taste im Aufnahmemodus gedrückt halten, um das Einstellmenü anzuzeigen.

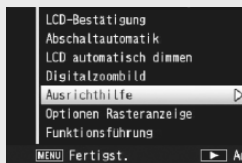

### 2 Drücken Sie die ADJ./OK-Taste ▲▼, um die Einstellung auszuwählen und drücken Sie anschließend die ADJ./OK-Taste.

## Ausrichtanzeige

### Ausrichtung in einer geraden Linie:

Die Ausrichtanzeige wird grün und zeigt damit an, dass sich die Skala in der Mitte befindet.

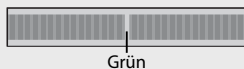

### Nach rechts oder links geneigt:

Die Markierung auf der Ausrichtanzeige wird orange und zeigt damit die gegenüberliegende Seite der Richtung an, in der die Kamera geneigt wurde.

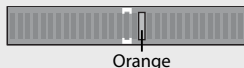

### Kamera zu sehr nach rechts oder links geneigt:

Die Hälfte der Ausrichtanzeige auf der gegenüberliegenden Seite der Richtung, in der die Kamera geneigt wurde, wird rot. Die Markierung auf der Ausrichtanzeige wird nicht angezeigt.



### Wenn die Kamera zu stark nach vorne oder hinten geneigt wurde, oder die Ausrichtung nicht bestimmt werden kann:

Die obere und untere Hälfte der Ausrichtanzeige wird rot. Die Markierung auf der Ausrichtanzeige wird nicht angezeigt.

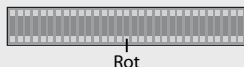

### Die Kamera wird senkrecht gehalten:

Wenn Sie eine Aufnahme bei senkrecht gehaltener Kamera erstellen, können Sie mit der Ausrichtfunktion feststellen, ob sich das Bild in einer geraden Linie in der Senkrechten befindet. (die Ausrichtanzeige erscheint an einer anderen Stelle).

### ! Wichtig

- Wenn die Anzeige der Rasterlinien oder die Bildanzeige deaktiviert ist (☞ S.40), wird das Ausrichtsensor-Tonsignal ausgegeben, die Ausrichtanzeige wird jedoch nicht angezeigt. Wenn [Ausrichthilfe] auf [Anzeige + Ton] eingestellt ist, wird nur das Ausrichtsensor-Tonsignal ausgegeben.
- Die Ausrichtfunktion ist nicht verfügbar, wenn die Kamera nach unten gehalten wird, bei der Aufnahme von Filmen und bei der Intervallaufnahme.
- Die Ausrichtfunktion wird weniger genau, wenn die Kamera bewegt oder ein sich bewegendes Motiv, z. B. ein Karussell, fotografiert wird.
- Es wird kein Ausrichtton ausgegeben, wenn [Ausrichthilfe] auf [Anzeige + Ton] oder [Signalton] und [Lautstärke-Einstellung] auf [□□□] (Stumm) (☞ S.100) eingestellt wird.
- Sie können diese Funktion als Hilfe benutzen, um festzustellen, ob sich die Bilder beim Fotografieren in einer geraden Linie befinden. Die Ausrichtgenauigkeit für das Halten in einer geraden Linie kann nicht garantiert werden.

## Hinweise zur Histogrammanzeige

Wenn die Histogramm-Funktion eingeschaltet ist, erscheint ein Histogramm auf der unteren rechten Seite in der Bildanzeige. Ein Histogramm ist ein Diagramm, in welchem die Anzahl der Bildpunkte (Pixel) auf der vertikalen und die entsprechenden Helligkeitswerte auf der horizontalen Achse (von links nach rechts: Schatten (dunkle Bereiche), Halbtöne und Glanzlichter (helle Bereiche)) angezeigt werden.



Indem Sie das Histogramm benutzen, können Sie die Helligkeit eines Bildes einschätzen, ohne dabei von der Umgebungshelligkeit der Bildanzeige beeinflusst zu werden. Diese Funktion hilft Ihnen auch, übermäßig helle oder dunkle Bereiche zu korrigieren.

Wenn das Histogramm lediglich Spitzenwerte im rechten Bereich anzeigt, so ist das Bild überbelichtet, zu viele Pixel werden zur Darstellung von Glanzlichtern (maximal helle Bildpunkte) verwendet.



Wenn das Histogramm lediglich Spitzenwerte im linken Bereich anzeigt, so ist das Bild unterbelichtet, zu viele Pixel werden zur Darstellung von Schatten (minimal helle Bildpunkte) verwendet. Nehmen Sie dieses Histogramm zu Hilfe, wenn Sie die Belichtung korrigieren.



### Hinweis

- Das in der Bildanzeige angezeigte Histogramm dient lediglich zur Veranschaulichung.
- Nachdem Sie ein Bild aufgenommen haben, können Sie dessen Helligkeit und Kontrast korrigieren, indem Sie das Histogramm anpassen. (☞ S.92)
- Je nach Aufnahmebedingungen (Blitzeinsatz, schwache Umgebungsbeleuchtung usw.) kann es vorkommen, dass die im Histogramm angezeigte Belichtung nicht mit der Helligkeit des aufgenommenen Bildes übereinstimmt.
- Der Belichtungskorrektur sind Grenzen gesetzt. Sie erreicht nicht zwingend die bestmöglichen Ergebnisse.
- Wenn sich Spitzenwerte in der Mitte eines Histogramms befinden, so bedeutet dies nicht zwingend, dass damit die besten Ergebnisse für Ihre persönlichen Anforderungen erreicht werden. Zum Beispiel ist eine Anpassung nötig, wenn Sie ein unter- oder überbelichtetes Bild aufnehmen möchten.
- Nähere Informationen zur Belichtungskorrektur finden Sie auf S.82.

# Erweiterte Funktionen

Lesen Sie sich dieses Kapitel durch, wenn Sie mehr über die verschiedenen Kamerafunktionen erfahren möchten.

1	Funktionen der ADJ.-Taste .....	46
2	Verwenden der Fn (Funktions)-Taste .....	48
3	Aufnahmemodustypen .....	52
4	Wiedergabefunktionen.....	67
5	Aufnahme-Menü .....	71
6	Wiedergabe-Menü .....	85
7	Setup-Menü.....	98
8	Sofortdruck .....	105
9	Übertragen von Bildern auf Ihren Computer .....	109
10	Anhang .....	118

Die in diesem Handbuch aufgeführte Anweisung „Drücken Sie die ADJ./OK-Taste ▲▼⬇️⚡“ besagt, dass Sie die ADJ./OK-Taste nach oben, unten, links oder rechts drücken müssen. Die Anweisung „Drücken Sie die ADJ./OK-Taste“ bedeutet, dass Sie die Taste direkt (also in keine Richtung) drücken müssen.

1

2

3

4

5

6

7

8

9

10

# 1 Funktionen der ADJ.-Taste

Die ADJ./OK-Taste verfügt über folgende Funktionen. Informationen zur Bedienung der einzelnen Funktionen finden Sie auf der entsprechenden Referenz-Seite.

- ① Zuweisen von vier Funktionen aus dem Aufnahme-Menü
- ② Verschieben der AE- und AF-Motive

## Auswählen von Optionen im Aufnahme-Menü, die der ADJ./OK-Taste zugewiesen sind.

Sie können vier Funktionen aus dem Aufnahme-Menü der ADJ./OK-Taste zuweisen. Die fünfte Funktion steht fest auf AE/AF Motivwechsel (☞ S.47) und kann nicht geändert werden.

Durch Verwenden der ADJ./OK-Taste können Sie Einstellungen durch Drücken weniger Tasten und ohne Anzeige des Aufnahme-Menüs vornehmen. Diese Taste ist besonders hilfreich bei häufig benutzten Funktionen.

### 1 Legen Sie die Funktionen, die Sie der ADJ./OK-Taste zuweisen möchten, mit der im Setup-Menü befindlichen Option [ADJ-Taste Einstellung 1/2/3/4] fest.

- Bei Auslieferung vom Werk sind der Taste vier Funktionen zugewiesen. Sie können die zugewiesenen Funktionen ändern.

### 2 Im Aufnahmemodus drücken Sie die ADJ./OK-Taste.

- Der ADJ.-Modus-Bildschirm wird angezeigt.



### 3 Drücken Sie die ADJ./OK-Taste , um den gewünschten Menüpunkt zu wählen.

### 4 Drücken Sie die ADJ./OK-Taste , um die Einstellung auszuwählen und drücken Sie anschließend die ADJ./OK-Taste, um die Einstellung zu bestätigen.



#### Hinweis



- Einzelheiten zu Funktionen, die der ADJ./OK-Taste zugewiesen werden können, finden Sie auf S.124.
- Drücken Sie die MENU-Taste im ADJ.-Modus, um das Aufnahme-Menü anzuzeigen.



## Verschieben des AE- und AF-Messfelds



Sie können das Referenzziel der Belichtungsautomatik (AE) und/oder des Autofokus (AF) verschieben.

Verfügbare Einstellung	Beschreibung
AE/AF	Lichtmessung (AE) und Autofokus (AF) werden auf „Spot AE“ bzw. „Spot AF“ gesetzt, und das Motiv kann verschoben werden. (Die Zielwerte für „Spot AE“ und „Spot AF“ befinden sich auf derselben Position.)
AF	Der Autofokus (AF) wird auf „Spot AF“ gesetzt, und das Motiv kann verschoben werden. Die Belichtungsmessung wird auf den im Aufnahme-Menü unter [Lichtmessung] gewählten Modus gesetzt. (☞ S.74)
AE	Die Lichtmessung (AE) wird auf „Spot AE“ gesetzt, und das Motiv kann verschoben werden. Der Fokus wird auf den im Aufnahme-Menü unter [Fokus] gewählten Modus gesetzt. (☞ S.73)

**1** Drehen Sie den Moduswahlschalter auf / /  und drücken Sie dann die ADJ./OK-Taste.

**2** Drücken Sie die ADJ./OK-Taste , um  zu wählen.



**3** Drücken Sie zum Auswählen der Einstellung die ADJ./OK-Taste   und danach die ADJ./OK-Taste.  
• Der Motivwechselbildschirm wird angezeigt.

**4** Drücken Sie die ADJ./OK-Taste   , um das Ziel auf das Motiv zu verschieben, das zur Einstellung des Fokus oder der Belichtung verwendet werden soll.  
• Durch Drücken der DISP.-Taste kehrt die Anzeige zum in Schritt 2 gezeigten Bildschirm zurück.

**5** Drücken Sie die ADJ./OK-Taste.

**6** Drücken Sie den Auslöser halb herunter und drücken Sie ihn dann behutsam ganz herunter.

### Hinweis

- Im Film-Modus und in allen Motivprogrammen außer [Diskreter Modus] wird das Zielsymbol () zu .
- Wenn die Makrozielwechselfunktion mit der Fn-Taste aktiviert (☞ S.48) und nicht abgebrochen wird, wird  nicht angezeigt.
- Diese Funktion ist verfügbar, wenn [Fokus] (☞ S.73) auf [Multi AF] oder [Spot AF] steht.

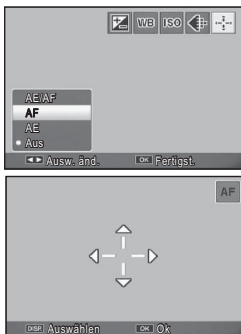



## 2 Verwenden der Fn (Funktions)-Taste

Drücken Sie einfach auf die Fn-Taste zum schnellen Zugriff auf die Funktion, die ihr unter Verwendung der Option [Fn-Taste einst.] im Setup-Menü (☞ S.49) zugewiesen wurde.

Die der Fn-Taste zugewiesene Funktion kann unter den folgenden Funktionen ausgewählt werden.

Verfügbare Einstellung	Beschreibung	Referenz
Makroziel	Verschiebt bei Nahaufnahmen das AF-Motiv, ohne dass dabei die Kamera bewegt werden muss.	S.49
AE-Sperre	Speichert die Belichtung.	S.50
AF/Gesichtserk	Wechselt zwischen Autofokus (*1) und Gesichtsprioritäts-Multi-AF.	S.51
AF/Motiv folg.	Wechseln zwischen Autofokus (*2) und Motiv folgendem AF.	S.51
AF/mehr. Ziele	Schaltet zwischen Autofokus (*3) und Multi-Messfeld-AF um.	S.51
AF/MF	Schaltet zwischen Autofokus (*3) und manuellem Fokus um.	S.51
AF/Fixfokus	Schaltet zwischen Autofokus (*3) und Fixfokus-Modus um.	S.51
Stufenzoom, AT-BKT, WB-BKT, CL-BKT, FOKUS-REIHE	Aktiviert bzw. deaktiviert jede Funktion.	—

(\*1) [Multi AF], [Spot AF] oder [Motiv folgen]

(\*2) [Multi AF], [Spot AF] oder [Mehr. Ges.erk.]

(\*3) [Multi AF], [Spot AF] oder [Mehr. Ges.erk.] oder [Motiv folgen]



### Hinweis

- Hinweise zu den Funktionen, die in den jeweiligen Aufnahmemodi zugewiesen werden können, finden Sie auf S.124.
- Die Fn-Taste kann nicht für den Zugriff auf die aufgelistete Funktion verwendet werden, wenn im kreativen Aufnahmemodus [Miniaturisieren] (☞ S.64) ausgewählt ist.
- Wird die Fn-Taste im Wiedergabemodus gedrückt, wird das mithilfe der [Einstellung Markierungsfunktion] zugewiesene Bild angezeigt. Näheres über die Bedienungsschritte erfahren Sie auf S.88.
- Wird die Fn-Taste bei Auswahl von [Zuschneiden], [Helligkeits-/Kontrastkorrektur] (wenn [Manuell] eingestellt ist) oder [Weißabgleichskorrektur] im Wiedergabe-Menü betätigt, erscheint ein Bildschirm mit Erläuterungen der Bedienungsschritte. (☞ S.89, 92, 93)

## Zuweisen einer Funktion zur Fn-Taste

Um der Fn-Taste Funktionen zuzuweisen, führen Sie folgende Schritte aus.

- 1 Wählen Sie [Fn-Taste einst.] im Setup-Menü (☰ S.98) und drücken Sie die ADJ./OK-Taste ↵.
- 2 Wählen Sie die Einstellung und drücken Sie dann die ADJ./OK-Taste.

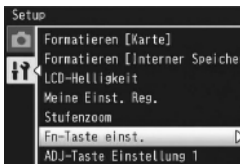

## Verschieben des AF-Messfelds für Makroaufnahmen

Sie können das Fokusziel bei Nahaufnahmen wählen.

- 1 Stellen Sie im Setup-Menü [Fn-Taste einst.] auf [Makroziel].

- 2 Drücken Sie bei aufnahmebereiter Kamera die Fn-Taste.

- Der Makrozielwechsel-Bildschirm wird angezeigt.



- 3 Drücken Sie die ADJ./OK-Taste ▲▼☘⚡, um das Fadenkreuz auf den gewünschten Zielpunkt zu bewegen.

- 4 Drücken Sie die ADJ./OK-Taste.

- Durch Drücken der DISP-Taste wird die Makrozielwechsel-Funktion beendet.

- 5 Drücken Sie den Auslöser halb herunter und drücken Sie ihn dann behutsam ganz herunter.

- Die Kamera stellt den Bereich, auf den das Kreuz zeigt, scharf.
- Durch Drücken der ADJ./OK-Taste in Richtung ☘ (Makro) wird die Makrozielwechsel-Funktion beendet.



### Hinweis

Wenn die AE/AF-Motivwechselfunktion mit der ADJ./OK-Taste (☰ S.47) aktiviert und nicht abgebrochen wird, kann die Makrozielwechselfunktion nicht durch Drücken der Fn-Taste verwendet werden.

## Belichtung fixieren

Wenn Sie die Option [AE-Sperre] der Fn (Funktions)-Taste (☞ S.49) zuweisen und dann während des Fotografierens die Fn-Taste drücken, können Sie die Belichtung fixieren bzw. wieder aufheben.

### 1 Stellen Sie im Setup-Menü [Fn-Taste einst.] auf [AE-Sperre].

- Näheres über die Bedienungsschritte erfahren Sie auf S.49.

### 2 Rücken Sie bei aufnahmebereiter Kamera das Motiv in die Mitte der Bildanzeige und drücken Sie die Fn-Taste.

- Die Belichtung wird fixiert, und auf dem Bildschirm werden AEL-Symbol (für Sperre der automatischen Belichtung), Blendenwert und Verschlusszeit angezeigt.
- Wenn Sie die Fn-Taste erneut drücken, wird die Sperre wieder aufgehoben.



#### Hinweis

- Die AE-Fixierfunktion kann nicht im Filmmodus verwendet werden.
- Die AE-Sperre kann nur verwendet werden, wenn [Langzeitmodus] auf [Aus] gestellt wurde.

## Auswahl einer Fokuseinstellung

Falls der Fn-Taste (☞ S.49) eine der folgenden Funktionen zugewiesen wurde, können Sie die Fokuseinstellung während der Aufnahme durch Drücken der Fn-Taste ändern.

Verfügbare Einstellungen	Beschreibung
AF/Gesichtserk	Zwischen Multi-, Spot- oder Motiv folgendem AF und Gesichtsprioritäts-Multi-AF wechseln (☞ S.73).
AF/Motiv folg.	Zwischen Multi-, Spot- oder Gesichtsprioritäts-Multi-AF und Motiv folgendem AF wechseln.
AF/mehr. Ziele	Zwischen Multi-, Spot-, Gesichtsprioritäts-Multi- oder Motiv folgendem AF und Mehrziel-AF wechseln.
AF/MF	Zwischen Multi-, Spot-, Gesichtsprioritäts-Multi- oder Motiv folgendem AF und manuellem Fokus wechseln.
AF/Fixfokus	Zwischen Multi-, Spot-, Gesichtsprioritäts-Multi- oder Motiv folgendem AF und Fix-AF wechseln.



### Wichtig

Die Fn-Taste kann nur zum Umschalten zwischen den aufgelisteten Modi verwendet werden. Wenn ein anderer Fokus-Modus gewählt ist, hat das Drücken der Fn-Taste keine Wirkung.

## 3 Aufnahmemodustypen

### Motivprogramm (SCENE)

Im Motivprogramm kann unter den folgenden 11 Motivarten ausgewählt werden. Die Kameraeinstellungen werden der ausgewählten Motivart automatisch optimal angepasst.

#### Motivprogramme



Porträt

Für Porträts verwenden. Die Kamera erkennt automatisch bis zu acht Gesichter und stellt Fokus, Belichtung und Weißabgleich entsprechend ein. Die von der Kamera erkannten Gesichter werden quadratisch umrahmt.

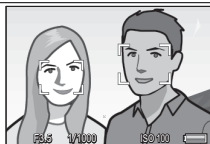



In den folgenden Fällen kann die Kamera unter Umständen keine Gesichter erkennen:

- Wenn das Gesicht von der Seite oder schräg aufgenommen oder dabei bewegt wird
- Wenn die Kamera schräg oder verkehrt herum gehalten wird (der Auslöser nach unten zeigt)
- Wenn das Gesicht teilweise verdeckt ist oder sich am Bildrand befindet
- Wenn das Gesicht aufgrund der dunklen Umgebung schlecht zu sehen ist
- Wenn das Motiv zu weit weg ist (Stellen Sie anhand der Rasterlinien sicher, dass das Gesicht in der Bildanzeige vertikal länger als 1 Block ist.  S.40)



Diskreter Modus

An Orten verwenden, an denen Lichter und Töne von der Kamera unerwünscht sein könnten. Der Blitz ( S.31), das AF-Hilfslicht ( S.99), und der Lautsprecher ( S.100) gehen aus und der Blitz, das AF Hilfslicht und die Toneinstellungen können nicht verändert werden.











Nachtporträt

Verwenden Sie diese Funktion, wenn Sie Porträtbilder bei Nacht aufnehmen. Der Blitz wird automatisch ausgelöst. Da sich die Verschlusszeit verlängert, kann es leichter zu Verwacklungen kommen.



NachtLandschafts  
Mehrbild

Für Nachtaufnahmen verwenden. Unschärfen aufgrund von Kameraverwacklungen werden selbst bei Aufnahmen aus der Hand reduziert. Es werden nacheinander vier Aufnahmen gemacht und zu einem Bild kombiniert, wodurch die für die Aufnahme von Fotos benötigte Zeit im Vergleich zu anderen Modi verlängert wird. Das -Symbol wird immer angezeigt, wenn der Auslöser bis zur Hälfte gedrückt wird.

 Sport	<p>Verwenden Sie diesen Modus, um sich bewegende Objekte zu fotografieren.</p>
 Landschaft	<p>Verwenden Sie diesen Modus, wenn Sie Landschaften mit viel Grün oder blauem Himmel fotografieren.</p>
 Zoom-Makro	<p>Die Kamera vergrößert automatisch zur optimalen Zoomposition, um eine höhere Vergrößerung aufzunehmen als bei der normalen Makroaufnahme. Das optische Zoom kann nicht verwendet werden. Es wird automatisch Makromodus eingestellt.</p>
 Tiere	<p>Zum Fotografieren von Katzen und anderen Tieren verwenden. Der Blitz (☞ S.31), das AF-Hilfslicht (☞ S.99), und der Lautsprecher (☞ S.100) gehen aus und der Blitz, das AF Hilfslicht und die Toneinstellungen können nicht verändert werden.</p>
 Schräg-Korrektur	<p>Reduziert Perspektiveffekte beim Fotografieren von rechteckigen Motiven wie Informationstafeln oder Visitenkarten. Einzelheiten zur Bedienung finden Sie auf S.55.</p> <div data-bbox="391 601 793 736" style="text-align: center;">  </div> <p>Die Bildgröße kann mit der Option [Bildqualität/Größe] (☞ S.72) im Aufnahme-Menü (☞ S.71) auf <b>[1M 4:3 F]</b> oder <b>[VGA 4:3 F]</b> eingestellt werden.</p>
 Hohe Empf.	<p>Verwenden Sie diesen Modus für Aufnahmen in schlecht beleuchteter Umgebung. In diesem Modus wird die Helligkeit der Bildanzeige ebenfalls erhöht.</p>
 Textmodus	<p>Dies verwenden Sie zum Aufnehmen von Textfotos, beispielsweise von Notizen, die während eines Meetings auf eine Tafel geschrieben wurden. Die Bilder werden in schwarz-weiß aufgenommen. Die Bildgröße kann mit der Option [Größe] (☞ S.72) im Aufnahme-Menü (☞ S.71) auf <b>[10M 4:3]</b> oder <b>[3M 4:3]</b> eingestellt werden.</p>

## Wichtig

- In [Diskreter Modus] oder [Tiere]:
  - Es ist kein Signalton zu hören.
  - Durch Drücken der ADJ./OK-Taste zu ⚡ (Blitz) wird der Blitzmodus nicht geändert. (📖 S.31)
  - Die Anzeige des Selbstausers blinkt nicht und im Selbstausermodus ist kein Signalton zu hören. (📖 S.32)
- Wenn Sie das [Zoom-Makro] verwenden, können Sie Nahaufnahmen innerhalb der folgenden Abstandsbereiche fotografieren:

Brennweite (*)	Mindestentfernung (von der Vorderkante des Objektivs)	Aufnahmebereich
70 mm	ca. 1 cm	ca. 19 mm × 14 mm (wenn das Digital-Zoom nicht verwendet wird)
335 mm	ca. 1 cm	ca. 4,0 mm × 3,0 mm (wenn das 4,8× Digital-Zoom verwendet wird)

(\*) Entspricht 35-mm-Kleinbildformat

## Auswahl eines Motivprogramms

### 1 Stellen Sie den Moduswahlschalter auf SCENE.

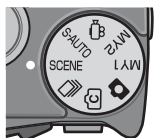

- Die Kamera ist aufnahmenbereit und das gewählte Motivprogramm wird oben in der Bildanzeige eingeblendet.

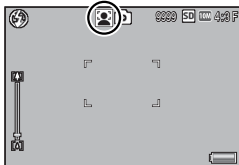

### 2 Durch Drücken der MENU-Taste ändert sich das Motivprogramm.

- Das Auswahlmenü für Motivprogramme wird angezeigt.



### 3 Wählen Sie ein Motivprogramm.

#### 4 Drücken Sie die ADJ./OK- oder die Fn-Taste.

- Durch Drücken der ADJ./OK-Taste kehrt die Kamera zum Aufnahmemodus zurück, wobei die ausgewählte Option am oberen Rand des Bildschirms angezeigt wird. Durch Drücken der Fn-Taste wird die markierte Option ausgewählt und das Aufnahmemenü (👉 S.71) wird angezeigt.

#### 5 Drücken Sie den Auslöser, um die Aufnahme zu erstellen.



#### Ändern des Aufnahme-Menüs oder Festlegen der Menüeinstellung im Motivprogramm -----

Nachdem Sie im Aufnahmemodus zum Anzeigen der Menüs die MENU-Taste gedrückt haben, drücken Sie die ADJ./OK-Taste 🍷 zur Auswahl der Registerkarte [MODE]. Sie können dann ▼ einmal zum Anzeigen des Aufnahmemenüs oder zweimal zum Anzeigen des Setup-Menüs drücken.

### Verwenden des Schräg-Korrekturmodus

#### 1 Wählen Sie [Schräg-Korrektur] im Motivprogramm-Menü und drücken Sie die ADJ./OK-Taste.

#### 2 Drücken Sie den Auslöser, um die Aufnahme zu erstellen.

- Die Anzeige meldet, dass das Bild bearbeitet wird. Anschließend wird der zu korrigierende Bereich mit einem orangefarbenen Rahmen umzeichnet. Bis zu fünf Bereiche können erkannt werden.
- Wenn der Zielbereich nicht erkannt werden kann, erscheint eine Fehlermeldung. Das Originalbild bleibt unverändert.
- Um einen anderen Korrekturbereich zu wählen, verschieben Sie den orangefarbenen Rahmen auf den Zielbereich, indem Sie die ADJ./OK-Taste ⚡ drücken.
- Zum Aufheben der Schräg-Korrektur drücken Sie die ADJ./OK-Taste ▲. Auch wenn die Schräg-Korrektur aufgehoben wird, bleibt das Originalbild unverändert.

#### 3 Drücken Sie die ADJ./OK-Taste.

- Die Anzeige signalisiert, dass das Bild korrigiert wird. Anschließend wird das korrigierte Bild gespeichert. Das Originalbild bleibt unverändert.



#### Hinweis -----

Auch die Schrägkorrektur von bereits aufgenommenen Standbildern ist möglich. (👉 S.94)





## Wichtig

---











Beachten Sie Folgendes, wenn Sie das Motivprogramm [Schräg-Korrektur] gewählt haben:

- Um das Motiv möglichst groß aufzunehmen, positionieren Sie es so, dass es vollständig auf der Bildanzeige zu sehen ist.
- In den folgenden Fällen kann die Kamera das Motiv unter Umständen nicht erkennen:
  - Wenn das Bild nicht fokussiert ist
  - Wenn die vier Motivkanten nicht klar zu erkennen sind
  - Wenn sich Motiv und Hintergrund nicht gut unterscheiden lassen
  - Wenn der Hintergrund vielgestaltig ist
- Zwei Bilder werden aufgezeichnet, eines vor und eines nach der Korrektur. Wenn die Anzahl der verbliebenen Aufnahmen weniger als 2 beträgt, kann die Aufnahme nicht erstellt werden.
- Der Korrekturbereich wird evtl. nicht richtig erkannt, wenn die Funktion [Datumsaufdruck] aktiviert ist.

## Serien-Modus ( )

Stellen Sie den Moduswahlschalter auf , um die verschiedenen Serien-Aufnahmefunktionen zu verwenden. Der Serienmodus kann im Dialog zur Auswahl des Serienmodus ausgewählt werden, der angezeigt wird, wenn die MENU-Taste gedrückt wird.

### Serien-Modi

 Serien-Modus	Dies ist der normale Serien-Modus. Solange Sie den Auslöser gedrückt halten, werden Aufnahmen erstellt. Die Bilder werden wie beim normalen Fotografieren einzeln gespeichert. Die Bildanzahl, die Sie im Serien-Modus erstellen können, hängt von den Bildgrößeneinstellungen ab. (  S.72).
 M-Serie Plus (10M)	Die Kamera macht die Aufnahme, während der Auslöser gedrückt wird, aber nur die letzten 15 Bilder (etwa die letzten drei Sekunden der Aufnahme) werden gespeichert und zu einer einzelnen Multibild (MP)-Datei zusammengestellt (  S.59).
 M-Serie Plus (2M)	Die Kamera macht die Aufnahme, während der Auslöser gedrückt wird, aber nur die letzten 26 Bilder (etwa die letzten 0,9 Sekunden der Aufnahme) werden gespeichert und zu einer einzelnen Multibild (MP)-Datei zusammengestellt (  S.60).
 Geschw.-Serie (Langs)	Während der Auslöser gedrückt wird, nimmt die Kamera bis zu 120 Bilder auf (etwa 60 Bilder pro Sekunde), und stellt sie zu einer einzigen MP-Datei zusammen. Es werden etwa 2 s gebraucht, um die gesamte Bildfolge aufzunehmen (  S.60).
 Geschw.-Serie (Schn.)	Während der Auslöser gedrückt wird, nimmt die Kamera bis zu 120 Bilder auf (etwa 120 Bilder pro Sekunde), und stellt sie zu einer einzigen MP-Datei zusammen. Es wird etwa 1 s gebraucht, um die gesamte Bildfolge aufzunehmen (  S.60).

### **Wichtig** -----

Die Aufnahmezeit könnte länger werden, wenn der interne Speicher verwendet wird.

## Aufnahmen von Bildern im Serien-Modus

**1** Stellen Sie den Moduswahlschalter auf .

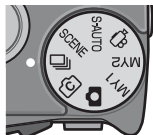

- Die Kamera geht in den Aufnahmemodus über und der aktuelle Serien-Modus wird oben in der Bildanzeige angezeigt.

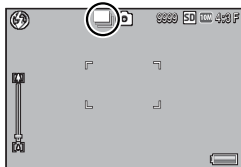

**2** Drücken Sie die MENU-Taste.

- Zum Auswählen eines anderen Serien-Modus drücken Sie die MENU-Taste zur Anzeige der Optionen für den Serien-Modus.

**3** Wählen Sie die gewünschte Option.



**4** Drücken Sie die ADJ./OK- oder die Fn-Taste.

- Durch Drücken der ADJ./OK-Taste kehrt die Kamera zum Aufnahmemodus zurück, wobei die ausgewählte Option am oberen Rand des Bildschirms angezeigt wird. Durch Drücken der Fn-Taste wird die markierte Option ausgewählt und das Aufnahmemenü (☞ S.71) wird angezeigt.

**5** Drücken Sie den Auslöser, um die Aufnahme zu erstellen.



**Zugreifen auf das Aufnahme- und das Setup-Menü**-----

Nachdem Sie im Aufnahmemodus zum Anzeigen der Menüs die MENU-Taste gedrückt haben, drücken Sie die ADJ./OK-Taste  zur Auswahl der Registerkarte [MODE]. Sie können dann ▼ einmal zum Anzeigen des Aufnahmemenüs oder zweimal zum Anzeigen des Setup-Menüs drücken.



### Hinweis

- Fokus, Belichtungswert und Weißabgleich sind fixiert.
- Die ISO-Empfindlichkeit wird erhöht.
- Bei der Aufnahme von Bildern mit Neonlicht wird evtl. Flimmern in Form waagrechtter Streifen aufgezeichnet.
- Wenn [Dateinummer der Karte] auf [Ein] gesetzt wurde (☞ S.102) und die letzten vier Ziffern der Dateinummer während der Serienaufnahme höher als die Zahl „9999“ sind, wird ein separater Ordner auf der SD-Speicherkarte erstellt, und die nachfolgenden Bilder, die während der Serienaufnahme aufgenommen werden, werden in diesem Ordner gespeichert.



### MP-Datei

MP ist ein Dateiformat zur Aufnahme einer Reihe von Standbildern.

## M-Serie Plus (10M)

Die Kamera macht die Aufnahme, während der Auslöser vollständig nach unten gedrückt wird, aber nur die letzten 15 Bilder (etwa die letzten drei Sekunden der Aufnahme) werden gespeichert und zu einer einzelnen Multibild (MP)-Datei zusammengestellt.



...speichert die Kamera die in den letzten 3 s aufgenommenen 15 Bilder.



### Wichtig

Die zum Speichern von 15 Bildern benötigte Zeit erhöht sich möglicherweise bei schlechter Beleuchtung.



### Hinweis

- Die Bildgröße steht fest auf **10M** 4 : 3 N.
- Die Zeit wird für jede Aufnahme in der Bildfolge separat aufgenommen.

## M-Serie Plus (2M)

Die Kamera macht die Aufnahme, während der Auslöser vollständig nach unten gedrückt wird, aber nur die letzten 26 Bilder (etwa die letzten 0,9 Sekunden der Aufnahme) werden gespeichert und zu einer einzelnen Multibild (MP)-Datei zusammengestellt.

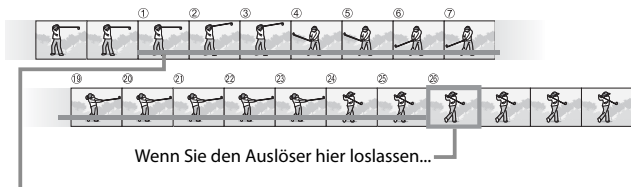

3

Aufnahmemodustypen

...speichert die Kamera die in den letzten 0,9 Sekunden aufgenommenen 26 Bilder.

### ! Wichtig

Wenn Sie ein sich schnell bewegendes Motiv fotografieren, kann das Motiv auf dem aufgenommenen Bild verzerrt erscheinen.

### 👉 Hinweis

- Die Bildgröße steht fest auf **2M** 4 : 3 N.
- Die Zeit, in der Sie den Finger vom Auslöser nehmen, wird als Aufnahmezeit für alle Fotos in der Bildfolge aufgenommen.

## Geschw.-Serie(Langs)/Geschw.-Serie(Schn.)

In einer Sekunde (Geschw.-Serie (Schn.)) oder zwei Sekunden (Geschw.-Serie (Langs)) werden 120 Bilder in Folge gespeichert.

### ! Wichtig

Wenn Sie ein sich schnell bewegendes Motiv fotografieren, kann das Motiv auf dem aufgenommenen Bild verzerrt erscheinen.

### 👉 Hinweis

- Die Bildgröße steht fest auf **VGA** 4 : 3 N.
- Die Zeit, in der Sie den Finger vom Auslöser nehmen, wird als Aufnahmezeit für alle Fotos in der Bildfolge aufgenommen.

## Kreativer Aufnahmemodus (C)

Wählen Sie unter sechs kreativen fotografischen Effekten aus.

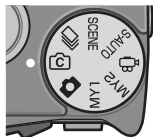

### Optionen des kreativen Aufnahmemodus

 Dynamikbereich	Erstellen Sie Bilder mit natürlichem Kontrast und weniger Detailverlust bei Glanzlichtern und Schatten zusammen. Einzelheiten zur Bedienung finden Sie auf S.63.
 Miniaturisieren	Zum Erstellen von Bildern, die wie Fotos von Dioramen aussehen. Einzelheiten zur Bedienung finden Sie auf S.64.
 S/W mit hohem Kontrast	Zum Erstellen von Schwarzweißbildern mit einem höheren Kontrast als bei Bildern, die normal in Schwarzweiß erstellt werden. (☞ S.74). Erstellt grobkörnige Bilder, ähnlich wie bei Aufnahmen mit hochempfindlichem Film oder bei Hochleistungs-Filmbearbeitung.
 Weichzeichner	Wählen Sie Weichzeichner-Effekte, die ähnlich wie die von Weichzeichnungs-Objektiven sind. Der Grad der Weichzeichnung kann unter Verwendung des Menüpunkts [Weichzeichner-Optionen] im Aufnahmemenü (☞ S.72) gewählt werden.
 CROSS Entwicklung	Nehmen Sie Bilder mit Farben auf, die sich deutlich von denen des tatsächlichen Motivs unterscheiden. Die Farben können unter Verwendung der Option [Farbton] im Aufnahmemenü (☞ S.72) gewählt werden.
 Spass-Effekt- Kamera	Nehmen Sie Bilder mit dem hohen Kontrast, den gesättigten Farben, der Verzerrung und der Vignettierung von Spass-Effekt-Kameras auf. Verwenden Sie die Option [Vignettierung] im Aufnahmemenü (☞ S.72) zur Wahl des Grads der Vignettierung und die Option [Spass-Effekt: Farbe] (☞ S.72) zur Wahl des Grads der Sättigung.

## Aufnahmen von Bildern im kreativen Aufnahmemodus

### 1 Stellen Sie den Moduswahlschalter auf .



- Die Kamera geht in den Aufnahmemodus über und die Option des aktuellen kreativen Aufnahmemodus wird oben in der Bildanzeige angezeigt.

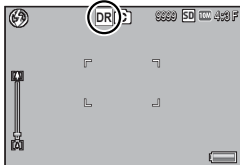

### 2 Drücken Sie die MENU-Taste.

- Zum Auswählen eines anderen kreativen Aufnahmemodus drücken Sie die MENU-Taste zur Anzeige der Optionen für den kreativen Aufnahmemodus.

### 3 Wählen Sie den gewünschten Modus.





### 4 Drücken Sie die ADJ./OK- oder die Fn-Taste.

- Durch Drücken der ADJ./OK-Taste kehrt die Kamera zum Aufnahmemodus zurück, wobei die ausgewählte Option am oberen Rand des Bildschirms angezeigt wird. Durch Drücken der Fn-Taste wird die markierte Option ausgewählt und das Aufnahmemenü ( S.71) wird angezeigt.

### 5 Drücken Sie den Auslöser, um die Aufnahme zu erstellen.



#### **Zugreifen auf das Aufnahme- und das Setup-Menü**-----

Nachdem Sie im Aufnahmemodus zum Anzeigen der Menüs die MENU-Taste gedrückt haben, drücken Sie die ADJ./OK-Taste  zur Auswahl der Registerkarte [MODE]. Sie können dann  einmal zum Anzeigen des Aufnahmemenüs oder zweimal zum Anzeigen des Setup-Menüs drücken.

## Doppelaufnahme mit dynamischem Bereich

„Dynamischer Bereich“ bezieht sich auf den Bereich von Helligkeitsstufen (Farbtonpegeln), die durch die Kamera dargestellt werden können. Die Doppelaufnahme mit dynamischem Bereich erzeugt einen fließenden Übergang von Glanzlichtern zu Schatten, um einen natürlichen Kontrast zu erreichen.



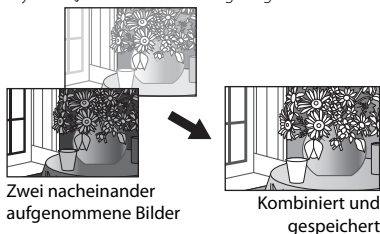

### Hinweis

Bei der Doppelaufnahme mit dynamischem Bereich werden zwei Bilder nacheinander mit unterschiedlicher Belichtung aufgenommen. Anschließend werden die Bereiche mit den passenden Belichtungen miteinander kombiniert. Da bei diesem Modus eine längere Aufnahmezeit als bei anderen Modi verwendet wird, sollten Sie beim Aufnehmen von Bildern Verwacklungen vermeiden. Das Symbol  wird immer angezeigt.



### Wichtig

- Die Doppelaufnahme mit dynamischem Bereich ist evtl. nicht wirksam, wenn die Aufnahmeumgebung zu hell oder zu dunkel ist.
- Wir empfehlen Ihnen, bei der Verwendung der Dynamikbereich Doppelaufnahme im Aufnahme-Menü ( S.74) für [Lichtmessung] ( S.71) [Multi] auszuwählen.
- Wenn Sie ein sich schnell bewegendes Motiv fotografieren, kann das Motiv auf dem aufgenommenen Bild verzerrt erscheinen.
- Flimmern von Neonlicht kann als horizontale Streifen erscheinen. Neonlicht kann außerdem Farben und Helligkeit beeinträchtigen.

## Dynamisch. Bereich erweitern

Von der Option [Dynamisch. Bereich erweitern] im Aufnahme-Menü werden fünf Stufen zum Erweitern des dynamischen Bereichs angeboten: [Auto], [Sehr schw], [Schwach], [Mittel] und [Stark]. Je höher der Erweiterungseffekt, desto größer ist die Auswahl an Helligkeitsstufen, die mit der Kamera bearbeitet werden können.

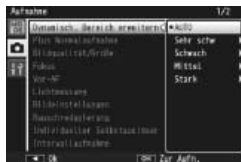



Der Effekt kann unter Verwendung der Option [Dynamisch. Bereich erweitern] gewählt werden, wenn im kreativen Aufnahmebereich [Dynamikbereich] gewählt ist.

Wenn eine andere Option als [Auto] markiert ist, drücken Sie die ADJ./OK-Taste ⚡ und das rechts gezeigte Menü wird angezeigt. Wählen Sie unter [Lichter], [Schatten] und [Aus] den Tonwert, der für den erweiterten dynamischen Bereich bevorzugt wird.



## Aufnahme im Miniaturisierungs-Modus

In diesem Modus werden Bilder erstellt, die wie Fotos von Dioramen aussehen. Dabei ist es am effektivsten, wenn die Bilder von einem hohen Blickwinkel aus aufgenommen werden.

**1 Wählen Sie [Miniaturisieren] im kreativen Aufnahmemodus-Menü und drücken Sie die ADJ./OK-Taste.**

**2 Drücken Sie die Fn-Taste.**

- Der Bildschirm zur Einstellung der Miniaturisierung erscheint.
- Die Bereiche, die auf dem endgültigen Foto nicht scharf sind, werden grau dargestellt.
- Drücken Sie die DISP-Taste zum Beenden, ohne ein Bild aufzunehmen.

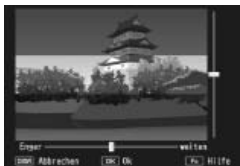

### Hinweis



Wenn Sie Bilder in Längsrichtung aufnehmen, drücken Sie die -Taste, um den Bereich, der scharf gestellt werden soll, neu einzustellen.



**3 Drücken Sie die ADJ./OK-Taste ▲ oder ▼, um den Bereich, der scharfgestellt werden soll, neu zu setzen.**

- Drücken Sie die Fn-Taste für Hilfe. Drücken Sie die Fn-Taste erneut, um die Hilfe vom Bildschirm zu entfernen.



**4** Drücken Sie die ADJ./OK-Taste  oder , um die Breite des Bereichs, der scharfgestellt werden soll, auszuwählen.



**5** Drücken Sie die ADJ./OK-Taste.

**6** Richten Sie ein Bild ein und drücken Sie den Auslöser bis zur Hälfte, um scharfzustellen. Drücken Sie den Auslöser dann behutsam ganz herunter, um das Bild aufzunehmen.



### **Wichtig**

Der Fokus des endgültigen Bildes unterscheidet sich geringfügig von dem Fokus des Bildes, das direkt nach der Aufnahme angezeigt wird.

3

## **Plus Normalaufnahme**

Wenn im Aufnahme-Menü [EIN] für [Plus Normalaufnahme] ausgewählt ist, nimmt die Kamera zwei Kopien von jedem Foto auf, das im kreativen Aufnahmemodus aufgenommen wird: eines, das entsprechend der für den kreativen Aufnahmemodus gewählten Option bearbeitet wird, und eine zweite, unbearbeitete Kopie. Die beiden Kopien werden nach der Aufnahme auf der Bildanzeige angezeigt. Dabei erscheint das unbearbeitete Bild rechts und die veränderte Kopie links.

Drehen Sie das Wahlrad zum Ein- oder Ausschalten dieser Option auf  und wählen Sie dann eine Option für [Plus Normalaufnahme] im Aufnahme-Menü.



### **Hinweis**

Bei Fotos, die mit Doppelaufnahme mit dynamischem Bereich aufgenommen wurden, enthält die Anzeige nach der Aufnahme für beide Bilder Histogramme. Wenn [LCD-Bestätigung] auf [Halten] ( S.100) eingestellt ist, bleibt der Bildschirm zur Bestätigung angezeigt, so dass Sie die Histogramme prüfen und die Bilder bequem vergleichen können.

### Aufnahme von Filmen

Für die Aufnahme von Filmen mit Ton drehen Sie das Wahlrad auf 📽. Die Bildgröße kann mit dem Punkt [Filmgröße] (📷 S.72) im Aufnahme-Menü ausgewählt werden. Jede Filmaufnahme, die Sie machen, wird als einzelne AVI-Datei aufgezeichnet.

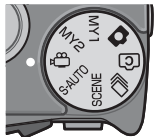

Drücken Sie den Auslöser bis zur Hälfte, um scharf zu stellen und drücken Sie ihn dann ganz hinein, um mit der Aufnahme zu beginnen. Das [●REC]-Symbol blinkt während der Aufnahme und die Aufnahmezeit und die zur Verfügung stehende Zeit werden in der Bildanzeige angezeigt. Drücken Sie den Auslöser bis zur Hälfte oder ganz hinein, um die Aufnahme zu beenden.

3

Aufnahmemodustypen

#### ! Wichtig

- Bei der Aufnahme von Filmen werden ggf. Funktionsgeräusche mit aufgezeichnet.
- Filme können eine Größe von bis zu 4GB haben. Die maximale Länge beträgt 12 Minuten bei Filmen, die mit einer [Filmgröße] von [HD 1280] aufgenommen werden und 29 Minuten bei Filmen, die mit [VGA 640] oder [QVGA 320] aufgenommen werden. Je nach Art der Speicherkarte kann es sein, dass die Aufnahme endet, bevor diese Länge erreicht ist. Die maximale Gesamtlänge aller Filmdateien, die gespeichert werden können, hängt von der Kapazität der Speicherkarte ab (📷 S.131).
- Wenn Sie ein sich schnell bewegendes Motiv fotografieren, kann das Motiv auf dem aufgenommenen Bild verzerrt erscheinen.
- Bei Aufnahmen im Neonlicht kann es zum Flackern kommen, das als horizontaler Streifen aufgezeichnet wird.

#### 👉 Hinweis

- Während der Aufnahme kann der Zoom-Schalter für das digitale Zoom verwendet werden.
- Der Motiv folgende AF kann nicht verwendet werden.
- Die Kamera nimmt Filme von 30 Bildern pro Sekunde auf.
- Die verbleibende Aufnahmezeit wird laufend während der Speicherung von Filmen basierend auf der Restspeicherkapazität berechnet. Daraus kann sich eine ungleichmäßige Anzeige der verbleibenden Aufnahmezeit ergeben.
- Je nachdem, über wie viel Energie der Akku noch verfügt, kann sich der Akku während der Filmaufnahme erschöpfen. Es wird empfohlen, einen Akku mit ausreichender Leistung zu verwenden.
- Für die Aufnahme von Filmen, bei denen [HD 1280] als [Filmgröße] ausgewählt wurde, wird eine Speicherkarte mit Geschwindigkeitsklasse 6 oder höher empfohlen.

## 4 Wiedergabefunktionen

### Wiedergabe von Filmen

Befolgen Sie die nachstehenden Anleitungen zum Abspielen von Filmaufnahmen.

**1 Wählen Sie den Film, den Sie im Wiedergabemodus abspielen möchten.**

**2 Drücken Sie die ADJ./OK-Taste.**

- Die Wiedergabe beginnt. Auf dem Bildschirm wird die Anzeige für die verstrichene Wiedergabe oder die verstrichene Zeit angezeigt.



Schnelles Vorspringen	Drücken Sie den Zoom-Schalter in Richtung [L] während der Wiedergabe.
Zurückspringen	Drücken Sie den Zoom-Schalter in Richtung [R] während der Wiedergabe.
Pause/Wiedergabe	Drücken Sie die ADJ./OK-Taste.
Langsame Wiedergabe	Drücken Sie den Zoom-Schalter in Richtung [L] während der Pause.
Langsames Zurückspringen	Halten Sie den Zoom-Schalter in Richtung [R] während der Pause gedrückt.
Nächstes Einzelbild	Drücken Sie den Zoom-Schalter in Richtung [L] während der Pause.
Vorheriges Einzelbild	Drücken Sie den Zoom-Schalter in Richtung [R] während der Pause.
Lautstärkeregelung	Drücken Sie die ADJ./OK-Taste ▲▼ während der Wiedergabe.

### Wiedergabe von MP-Dateien

Wenn Sie ein Standbild mit M-Serie Plus, Geschw.-Serie oder Mt-Messfeld AF aufnehmen, wird das Bild als eine MP-Datei gespeichert. Gehen Sie zum Wiedergeben von MP-Dateien wie folgt vor.

#### **Hinweis**

- Im normalen Serien-Modus aufgenommene Bilder können genau wie normale Standbilder wiedergegeben werden.
- Die Fokusposition wird für Multi-Messfeld-AF-Aufnahmen angezeigt.

**1 Zeigen Sie die MP-Datei an, die Sie im Wiedergabemodus abspielen möchten.**

- Die MP-Datei wird mit dem Symbol  versehen.



## 2 Die Anzeige ändert sich wie folgt.

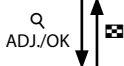

### Anzeige für Schritt 1

- Drücken Sie die DISP.-Taste, um zwischen der normalen Anzeige („Normal“) und der deaktivierten Anzeige („Keine Anzeige“) umzuschalten.
- Die Bilder können nicht vergrößert werden, auch wenn der Zoom-Schalter in Richtung **Q** (vergrößerte Ansicht) gedreht wird. Die Bilder werden in der Miniaturansicht angezeigt.
- Die anderen Schritte gleichen denen für normale Standbilder.

### Miniaturansicht

- Die MP-Bilder werden in der Miniaturansicht angezeigt.
- Drücken Sie die ADJ./OK-Taste **▲▼⏏⚡**, um ein Bild auszuwählen.
- Die DISP.-Taste ist deaktiviert.

### Einzelbildanzeige

- Zeigt das in der Miniaturansicht gewählte Bild an.
- Drücken Sie den Zoom-Schalter in Richtung **Q** (vergrößerte Ansicht), um die vergrößerte Ansicht einzublenden.

### Bildvorführung

- Bilder werden automatisch in der Reihenfolge, in der sie aufgenommen wurden, beginnend mit dem derzeit eingeblendeten Bild angezeigt.

- Der Ablauf während der Diaschau wird nachfolgend gezeigt.

Pause/Wiedergabe	Drücken Sie die ADJ./OK-Taste.
Schnelles Vorspringen	Halten Sie den Zoom-Schalter in Richtung <b>[Q]</b> während der Wiedergabe gedrückt.
Zurückspringen	Halten Sie den Zoom-Schalter in Richtung <b>[Q]</b> während der Wiedergabe gedrückt.
Langsame Wiedergabe	Halten Sie den Zoom-Schalter in Richtung <b>[Q]</b> während der Pause gedrückt.
Langsames Zurückspringen	Halten Sie den Zoom-Schalter in Richtung <b>[Q]</b> während der Pause gedrückt.
Nächstes Einzelbild	Drücken Sie den Zoom-Schalter in Richtung <b>[Q]</b> während der Pause.
Vorheriges Einzelbild	Drücken Sie den Zoom-Schalter in Richtung <b>[Q]</b> während der Pause.
Erstes Bild	Drücken Sie die ADJ./OK-Taste <b>⏏</b> .
Letztes Bild	Drücken Sie die ADJ./OK-Taste <b>⚡</b> .

## 3 Um andere Dateien als MP-Dateien wiederzugeben, kehren Sie zu Schritt 1 zurück und drücken die ADJ./OK-Taste **▲▼⏏⚡**.



## Wichtig

- Die Funktionen [DPOF], [Zuschneiden], [Skalieren], [Schräg-Korrektur] (Wiedergabemodus), [Helligkeits-/Kontrastkorr.] und [Weißabgleichskorrektur] sind für MP-Dateien nicht verfügbar.
- Die Optionen [Einstellung Markierungsfunktion] und [Schutz] können nicht auf einzelne Bilder einer MP-Datei angewandt werden. Wurde die Option [Einstellung Markierungsfunktion] oder [Schutz] bei Anzeige der Miniaturansicht oder Einzelbildansicht verwendet, wird die Einstellung auf die gesamte MP-Datei und nicht auf individuelle Bilder angewandt.
- Die einzelnen Bilder in einer MP-Datei können nicht separat gelöscht werden.



## MP-Datei

MP ist ein Dateiformat zur Aufnahme einer Reihe von Standbildern.

## Exportieren von MP-Dateien

Sie können ausgewählte Bilder aus einer MP-Datei extrahieren und jedes Bild als einzelnes Standbild speichern.



## Hinweis

- Die MP-Datei wird mit dem Symbol  versehen.
- Die Bilder werden in der für die Aufnahme verwendeten Größe gespeichert.
- Die Originaldateien bleiben nach der Extraktion erhalten.
- Die Fokuspositionen für mit Multi-Messfeld-AF aufgenommene Bilder werden nicht auf extrahierten Bildern angezeigt.

Zeigen Sie zum Exportieren von MP-Dateien die MP-Datei, die Sie exportieren möchten, im Wiedergabemodus an, und drücken Sie dann die MENU-Taste, um das Wiedergabe-Menü anzuzeigen und wählen Sie [Standbilder exportieren].

Bei Wahl von [1 Bild] können Sie das zu exportierende Bild per Drücken der ADJ./OK-Taste  auswählen.

Wählen Sie [Alle Bilder], um alle Bilder der ausgewählten MP-Datei zu exportieren.

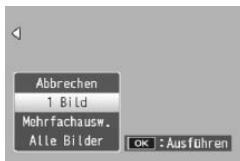

## Wahl mehrerer Bilder

Bei Wahl von [Mehrfachausw.] wählen Sie mehrere Einzelbilder oder eine Bildfolge.

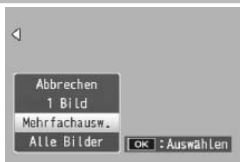

## Wahl mehrerer Einzelbilder:

- 1 Wählen Sie [Indiv. Wahl] und drücken Sie dann die ADJ./OK-Taste.
- 2 Wählen Sie ein Bild und drücken Sie die ADJ./OK-Taste.
  - Drücken Sie die MENU-Taste, um zum Display für das Festlegen einer Reihe von Bildern zu wechseln.
  - Wenn Sie ein Bild fälschlicherweise gewählt haben, können Sie es durch erneutes Drücken der ADJ./OK-Taste wieder abwählen.
  - Wählen Sie alle Bilder, die Sie exportieren möchten.
- 3 Drücken Sie die Fn-Taste, um [Ja] zu wählen, und drücken Sie die ADJ./OK-Taste.

## Wahl von zwei Bildern und aller dazwischenliegenden Bilder:

- 1 Wählen Sie [Bereichsw.] und drücken Sie dann die ADJ./OK-Taste.
- 2 Wählen Sie das erste Bild und drücken Sie die ADJ./OK-Taste.
  - Drücken Sie die MENU-Taste, um zum Display für das separate Festlegen von Bildern zu wechseln.
  - Sollte Ihnen beim Auswählen des ersten zu löschenden Bildes ein Fehler unterlaufen sein, drücken Sie die ADJ./OK-Taste, um zum Bildschirm für die Auswahl zurückzukehren.
- 3 Wählen Sie das letzte Bild und drücken Sie die ADJ./OK-Taste.
  - Wiederholen Sie Schritt 2 und 3, um mehrere Bildfolgen zu wählen.



- 4 Drücken Sie die Fn-Taste, um [Ja] zu wählen, und drücken Sie die ADJ./OK-Taste.



### Hinweis



[Indiv. Wahl] und [Bereichsw.] können direkt gewählt werden, wenn in der Miniaturansicht [Standbilder exportieren] eingestellt ist.

## 5 Aufnahme-Menü

Das Aufnahme-Menü wird für die Kameraeinstellung zur Aufnahme von Bildern verwendet. Drücken Sie zur Anzeige des Aufnahme-Menüs die MENU-Taste, während sich die Kamera im Aufnahmemodus befindet.

### Verwenden des Menüs

#### 1 Drücken Sie die MENU-Taste im Aufnahmemodus.

- Das Aufnahme-Menü wird angezeigt.
- Um das Aufnahmemenü im Motivprogramm, im Serien-Modus oder im kreativen Aufnahmemodus anzuzeigen, drücken Sie die ADJ./OK-Taste  zur Auswahl der Registerkarte [MODE] und drücken Sie dann einmal die Taste .

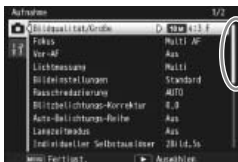

Gibt den Bereich der angezeigten Bildschirme an.

#### 2 Drücken Sie die ADJ./OK-Taste , um den gewünschten Menüpunkt zu wählen.

- Wenn zu diesem Zeitpunkt die DISP-Taste gedrückt wird, wechselt die Anzeige zur Registerkarte des Aufnahme-Menüs.
- Drücken Sie die ADJ./OK-Taste  am unteren Rand des letzten Menüpunkts, um zum nächsten Bildschirm zu gelangen.

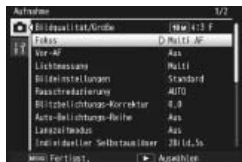

#### 3 Drücken Sie die ADJ./OK-Taste .

- Die Optionen für den Menüpunkt werden angezeigt.

#### 4 Drücken Sie die ADJ./OK-Taste , und wählen Sie die gewünschte Option.

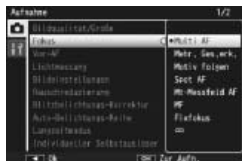

#### 5 Drücken Sie die ADJ./OK-Taste.

- Die Einstellung wird bestätigt, das Aufnahme-Menü wird ausgeblendet, und die Kamera ist wieder aufnahmebereit.
- Drücken Sie zur Wahl der markierten Option und Rückkehr zum in Schritt 2 angezeigten Menü die ADJ./OK-Taste .



# Aufnahme-Menüoptionen

## Dynamisch. Bereich erweitern

 S.63

Wahl der Effekte zur Erweiterung des dynamischen Bereichs.

## Weichzeichner-Optionen

 S.61

Wählen Sie den Grad der Weichzeichnung, der durch die Option [Weichzeichner] im kreativen Aufnahmemodus erzielt wird. Wählen Sie zwischen [Schwach] und [Stark].

## Farbton

 S.61

Wählen Sie den Farbton von Fotos, die unter Verwendung der Option [CROSS Entwicklung] im kreativen Aufnahmemodus erstellt wurden. Wählen Sie zwischen [Grundton], [Magenta] und [Gelb].



### Wichtig

Je nach Belichtung und der für den Weißabgleich gewählten Option liefern [Magenta] und [Gelb] eventuell nicht das gewünschte Ergebnis.

## Vignettierung

 S.61

Wählen Sie den Grad der Vignettierung, der durch die Option [Spass-Effekt-Kamera] im kreativen Aufnahmemodus erzielt wird. Wählen Sie zwischen [Schwach], [Stark] und [Aus].

## Spass-Effekt: Farbe

 S.61

Wählen Sie [Ein], um die Sättigung von Fotos zu erhöhen, die mit der Option [Spass-Effekt-Kamera] im kreativen Aufnahmemodus aufgenommen wurden.

## Plus Normalaufnahme

 S.65

Nehmen Sie unbearbeitete Kopien von Fotos auf, die im kreativen Aufnahmemodus aufgenommen wurden.

## Bildqualität/Größe

 S.131

Einstellung der Bildqualität und -größe bei der Aufnahme von Bildern.

## Filmgröße

 S.131

Wahl der Filmbildgröße.

## Zeichendichte

Einstellung des Kontrasts bei Verwendung der Option [Textmodus] im Motivprogramm.

## Größe

 S.131

Einstellung der Größe der mit der Option [Textmodus] im Motivprogramm aufgenommenen Bilder.



### Aufnahme-Menüoptionen

Die Optionen im Aufnahme-Menü sind je nach gewähltem Aufnahmemodus unterschiedlich. Im Motivprogramm und dem kreativen Aufnahmemodus sind die Optionen je nach dem Motiv und der gewählten Option für den kreativen Aufnahmemodus unterschiedlich. Siehe Seite 124 für weitere Informationen.

Wahl eines Fokus-Modus.

- Multi AF**  
 Misst die Abstände zu neun Autofokus-Bereichen (AF) und fokussiert auf den AF-Bereich in kürzester Entfernung. Wählen Sie dies, um unscharfe Bilder zu vermeiden.
- 😊
**Mehr. Ges.erk.**  
 Die Kamera erkennt automatisch Gesichter und stellt darauf scharf. Falls keine Gesichter erkannt werden, stellt die Kamera unter Verwendung des Multi AF scharf.
- 
**Motiv folgen**  
 Die Kamera stellt scharf, wenn der Auslöser bis zur Hälfte gedrückt wird und folgt dem ausgewählten Motiv, bis ein Bild aufgenommen wird oder Sie den Finger von dem Auslöser nehmen ( S.78).
- Spot AF**  
 Wählt nur einen AF-Bereich in der Mitte der Bildanzeige, damit die Kamera automatisch auf diesen Bereich scharf stellen kann.
- MT  
AF
**Mt-Messfeld AF**  
 Erstellt fünf aufeinander folgende Bilder und verschiebt dabei den Fokus auf unterschiedliche Positionen. ( S.78)
- MF
**MF**  
 Ermöglicht manuelle Scharfstellung. ( S.79)
- S
**Fixfokus**  
 Legt den Aufnahmeabstand auf kurze Entfernung (ca. 2,5 m) fest.
- ∞
**∞ (Unendlich)**  
 Legt den Aufnahmeabstand auf „Unendlich“ fest. Die Einstellung auf „Unendlich“ eignet sich für Aufnahmen von sehr weit entfernten Objekten.

#### Vor-AF

Wenn [Ein] ausgewählt wird und gleichzeitig [Multi AF], [Mehr. Ges.erk.], [Motiv folgen], [Spot AF] oder [Mt-Messfeld AF] für [Fokus] ausgewählt ist, stellt die Kamera weiterhin scharf, auch wenn der Auslöser nicht zur Hälfte gedrückt wird. Dadurch wird möglicherweise die zum Scharfstellen benötigte Zeit beim Aufnehmen eines Bildes verringert, so dass die Auslöseverzögerung verbessert werden kann.

## Lichtmessung

Sie können die Messmethode (welcher Bereich gemessen wird) für die Bestimmung des Belichtungswerts ändern.



### Multi

Der gesamte Aufnahmebereich ist in 256 Teilbereiche unterteilt, die alle zur Ermittlung des Messwertes ausgewertet werden.



### Mitte

Die Belichtungsmessung wird durch eine Messung des Gesamtbereichs bestimmt, wobei der Mitte mehr Gewicht zukommt. Verwenden Sie dies, wenn sich die Helligkeit des mittleren Bereichs von der Umgebung unterscheidet.



### Spot

Die Belichtungsmessung wird ausschließlich durch die Messung des mittleren Bereichs bestimmt. Verwenden Sie diese Einstellung, wenn Sie die Helligkeit der Mitte benutzen möchten. Dies ist nützlich, wenn es deutliche Unterschiede bei Kontrast oder Umgebungslicht gibt.

## Bildeinstellungen

Sie können die Qualität eines Bildes, einschließlich Kontrast, Schärfe, Farbe und Klarheit, ändern.



### Klar

Nehmen Sie ausdrucksstarke, klare Fotos mit erhöhtem Kontrast und Schärfe und maximaler Klarheit auf.



### Standard

Erstellt ein Bild mit normaler Bildqualität.



### Indiv. Einst.

Sie können zwischen fünf Stufen für [Kontrast], [Schärfe] und [Klarheit] wählen.

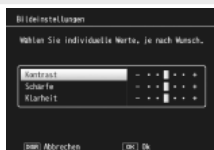

### Schwarz-Weiß

Erstellt ein Schwarz-Weiß-Bild.



### Sepia

Erstellt ein sepiagetöntes Bild.

## Rauschreduzierung

Aufnahme von Bildern unter Einsatz der Rauschreduzierung. Wählen Sie unter [Aus], [Auto], [Schwach], [Stark] und [MAX]. Die Aufnahmezeit der Bilder ist je nach gewählter Option unterschiedlich.

## Blitzbelichtungs-Korrektur

Sie können die Lichtintensität des internen Blitzes anpassen. Sie können die Lichtintensität von -2.0 EV bis +2.0 EV in Schritten von 1/3 EV einstellen.



### Wichtig

Die Blitz-Belichtungskorrektur funktioniert unter Umständen nicht außerhalb der Blitzreichweite (☞ S.128).

## Auto-Belichtungs-Reihe



Ändern Sie Belichtung, Weißabgleich, Farbe oder Fokus für eine bestimmte Bildfolge.

## Langzeitmodus

Verwenden Sie längere Belichtungszeiten zur Aufnahme von Feuerwerkskörpern, wie sie in die Luft geschossen werden und explodieren, zur Erzielung von Lichtschweifern hinter Autos und sonstigen, sich bewegenden Motiven oder für Nachtaufnahmen. Wählen Sie die Belichtungszeit zwischen [Aus], [1 Sekunde], [2 Sekunden], [4 Sekunden] und [8 Sekunden].



### Hinweis

- Die Verschlusszeit verlängert sich und die Bilder könnten unscharf werden. Fixieren Sie die Kamera beim Fotografieren mithilfe eines Stativs.
- Während der Langzeitbelichtung wird die Bildanzeige ausgeschaltet.
- Hohe Langzeitbelichtungen werden zur Rauschreduzierung bearbeitet. Die zur Bearbeitung benötigte Zeit entspricht in etwa der Belichtungszeit.
- Die ISO-Empfindlichkeit ist auf Werte zwischen ISO 100 und ISO 400 eingeschränkt. Falls der aktuell vom Benutzer gewählte Wert zwischen ISO 800 und ISO 3200 liegt, stellt die Kamera die ISO-Empfindlichkeit automatisch auf ISO 400 ein (☞ S.84).

## Individueller Selbstauslöser

Stellen Sie das Aufnahmeintervall und die Anzahl der Bilder wie unten gezeigt ein, wenn Sie mehrere Bilder mit dem Selbstauslöser (☞ S.32) aufnehmen möchten.

Verfügbare Einstellung	Beschreibung
Bildzahl	Setzen Sie diese Funktion auf eine Zahl zwischen 1 und 10 Bildern. Die Standardeinstellung ist [2 Bild].
Interv.	Setzen Sie diese Funktion auf eine Zahl zwischen 5 und 10 Sekunden. Die Standardeinstellung ist [5 s].



### Hinweis

- Die Kamera nimmt während der festgelegten Zeitspanne Bilder auf; die Anzeige des Selbstauslösers blinkt zwei Sekunden vor jeder Aufnahme. Der Fokus wird bei der Einstellung der ersten Aufnahme der Folge fixiert.
- Drücken Sie die MENU-Taste, um die Selbstauslöseraufnahme aufzuheben.

## Intervallaufnahme

Sie können einstellen, dass die Kamera in festgelegten Intervallen automatisch Aufnahmen macht. Sie können das Aufnahmeintervall in jeder Länge zwischen 5 Sekunden und 1 Stunde, in 5-Sekunden-Schritten einstellen.



### ! Wichtig

- Die Intervalleinstellungen werden aufgehoben, wenn die Kamera ausgeschaltet wird.
- Durch Einstellungen im Aufnahme-Menü kann der Zeitabstand bis zur nächsten Aufnahme länger sein als der eingestellte Aufnahmeabstand für die Intervallaufnahme (z. B. durch eine Belichtungszeit, die länger ist als das eingestellte Aufnahmeintervall). In diesem Fall verlängert sich das Aufnahmeintervall über die eingestellte Zeit hinaus.

### 🔍 Hinweis

- Je nachdem, über wie viel Energie der Akku noch verfügt, kann sich der Akku während einer Intervallaufnahme erschöpfen. Es wird empfohlen, einen Akku mit ausreichender Leistung zu verwenden.
- Wenn Sie den Auslöser drücken, fotografiert die Kamera selbst während einer Intervallaufnahme normal.
- Eine Hochgeschwindigkeits- oder SD-Speicherkarte mit ausreichend Speicherkapazität wird empfohlen.

5

Aufnahme-Menü

## Verwacklungskorrektur

Wählen Sie [Ein], um Verwacklungen vorzubeugen.

### ! Wichtig

- Für Bewegungen des Motivs (z.B. bei Wind) kann die Verwacklungskorrekturfunktion keinen Ausgleich schaffen.
- Die Ergebnisse hängen von den Aufnahmebedingungen ab.

### 🔍 Hinweis

Das -Symbol weist darauf hin, dass Verwacklungen auftreten könnten. (📖 S.18)

## Langzeitbelichtungsgrenze

Die längstmögliche Verschlusszeit kann auf folgende Werte begrenzt werden:

1/8 Sekunde, 1/4 Sekunde und 1/2 Sekunde.

Wird die Funktion auf [Aus] gestellt, so ändert sich die maximale Verschlusszeit abhängig von der ISO-Einstellung.



### Hinweis

- Wenn Sie die Langzeitbelichtung eingestellt haben, so gilt die Langzeitbelichtung vorrangig.
- Wenn das Motivprogramm [Nachtporträt] oder [NachtLandschafts Mehrbild] gewählt wurde, gilt die längstmögliche Verschlusszeit des [Nachtporträt] bzw. des Modus [NachtLandschafts Mehrbild].
- Wenn Ihr Blitz auf [Blitzsynchron.] eingestellt ist, wird die längstmögliche Verschlusszeit 1 Sekunde sein.
- Bei Einsatz von Langzeitbelichtungsbegrenzung könnte die Lichtmenge je nach Helligkeit des Motivs für eine korrekte Belichtung nicht ausreichen, sodass die Aufnahme zu dunkel wird. In diesem Fall können Sie wie folgt vorgehen:
  - Wählen Sie eine höhere Langzeitbelichtungsgrenze.
  - Stellen Sie die ISO-Empfindlichkeit auf einen höheren Wert ein. (☞ S.84)
  - Verwenden Sie den Blitz. (☞ S.31)

## Datumsaufdruck

Sie können das Datum (JJ/MM/TT) oder Datum und Uhrzeit (JJ/MM/TT hh:mm) in der unteren rechten Ecke eines Fotos einfügen. Wählen Sie [AUS], um den Datumsaufdruck auszuschalten.



### Hinweis

- Stellen Sie das Datum und die Zeit im Voraus ein. (☞ S.26)
- [Datumsaufdruck] kann nicht bei Filmen verwendet werden.
- Der Datum-Eindruck auf einem Bild kann nicht gelöscht werden.

## Belichtungs-Korrektur

☞ S.82

Wahl der Belichtungs-Korrektur.

## Weißabgleich

☞ S.83

Einstellung des Weißabgleichs.

## Einst. ISO-Empfindlichkeit

☞ S.84

Einstellung der ISO-Empfindlichkeit.

## Max. ISO für Auto-ISO

Wählen Sie den maximalen von der Kamera gewählten Wert, wenn [Auto] für [Einst. ISO-Empfindlichkeit] gewählt wurde. Verwenden Sie diese Funktion, um zu vermeiden, dass die ISO-Empfindlichkeit zu hoch eingestellt wird.

## Standardwerte wiederherstellen

Wählen Sie [Ja] und drücken Sie die ADJ./OK-Taste, um die Aufnahme-Menüeinstellungen auf ihre Standardwerte zurückzusetzen.

## Motiv folgender AF

Wenn Sie den Auslöser halb nach unten drücken, stellt die Kamera auf das Motiv im Fokussierrahmen in der Mitte des Monitors scharf und ein grünes Zielsymbol wird angezeigt (das Zielsymbol wird rot angezeigt, wenn die Kamera kein Motiv zum Folgen finden kann). Die Kamera folgt dem Motiv, solange der Auslöser halb nach unten gedrückt wird (falls das Motiv den Rahmen verlässt, blinkt das Zielsymbol rot und die Verfolgung endet). Die Verfolgung endet automatisch, wenn Sie den Finger vom Auslöser nehmen oder wenn ein Bild aufgenommen wird.

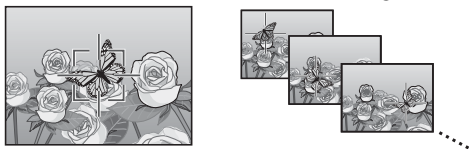

### Wichtig

Die Kamera kann eventuell keinem Motiv folgen, das sich schnell bewegt oder schlecht beleuchtet ist.

5

Aufnahme-Menü

## Multi-Messfeld-AF

Wenn Sie den Auslöser halb nach unten drücken, bestimmt die Kamera automatisch mehrere Fokuspositionen. Wenn Sie den Auslöser dann ganz nach unten drücken, wechselt die Kamera zwischen den verschiedenen Fokuspositionen und nimmt fünf aufeinanderfolgende Bilder auf. Die fünf Standbilder werden dabei als Bildgruppe zusammengefasst und als MP-Datei gespeichert. Diese Funktion ist insbesondere nützlich für Teelaufnahmen und für Aufnahmen mit dem Makromodus.



Es erscheint ein -Symbol, wenn die Kamera scharfstellen kann. Wenn die Kamera nicht scharfstellen kann, blinkt das -Symbol. Die von der Kamera gewählten Fokuspositionen werden nur während der Wiedergabe angezeigt. (👉 S.67)

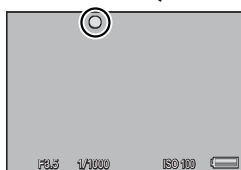



## MP-Datei

MP ist ein Dateiformat zur Aufnahme einer Reihe von Standbildern.



## Wichtig

- Der Blitz kann nicht verwendet werden.
- Die Einstellung [Langzeitmodus] ist deaktiviert. (☞ S.75)
- Die Verwacklungskorrekturfunktion kann nicht verwendet werden. Wenn [Mitt-Messfeld AF] bei eingeschalteter Verwacklungskorrekturfunktion eingestellt wird, wechselt (☞) auf (☞).



## Hinweis

- Wenn diese Funktion bei Verwendung des Digital-Zooms eingeschaltet wird, wird das Digital-Zoom deaktiviert und die Aufnahme bei maximaler Vergrößerung des optischen Zooms (10,7-fach) durchgeführt.
- Für den [Weißabgleich] gilt die Einstellung [Auto] auch dann, wenn [Mitt-WA AUTO] gewählt wurde.

## Manueller Fokus (MF)

Der manuelle Fokus (MF) kann verwendet werden, um auf einen gewählten Abstand scharfzustellen, wenn die Kamera nicht in der Lage ist, mit dem Autofokus scharfzustellen. Es erscheint eine Fokus-Leiste auf der Bildanzeige.



5

Aufnahme-Menü

### 1 Halten Sie je nach Bedarf die ADJ./OK-Taste gedrückt.

- Durch Gedrückthalten der ADJ./OK-Taste wird das Motiv in der Mitte des Bildschirms vergrößert angezeigt.
- Durch erneutes Gedrückthalten der ADJ./OK-Taste kehren Sie von der vergrößerten Ansicht wieder in die Normalansicht zurück.

### 2 Passen Sie die Zoomposition nach Bedarf mit dem Zoom-Schalter an.

### 3 Drücken Sie die ADJ./OK-Taste ▲▼, um den Fokus anzupassen.

- Durch Drücken der ADJ./OK-Taste ▲ werden entfernte Motive scharf dargestellt und durch Drücken der ADJ./OK-Taste ▼ werden Objekte im Nahbereich scharf dargestellt.

### 4 Drücken Sie den Auslöser, um die Aufnahme zu erstellen.



## Hinweis

Mithilfe des manuellen Fokus können Sie Motive scharf stellen, die sich innerhalb des Makro-Aufnahmebereichs befinden.



## Automatische Belichtungsreihe

Wahl der Art der auszuführenden Belichtungsreihe.



### Hinweis

Wenn Sie der Fn (Funktions)-Taste mithilfe von [Fn-Taste einst.] eine der Optionen [AT-BKT], [WB-BKT], [CL-BKT] oder [FOKUS-REIHE] zuweisen, können Sie die betreffende Option durch Drücken der Fn-Taste aktivieren bzw. deaktivieren. (☞ S.48)

## Auto-Belichtungs-Reihe

Bei Wahl von [Ein] werden mit jedem Drücken des Auslösers drei Fotos aufgenommen: ein um 0,5 EV unterbelichtetes, ein zweites mit den aktuellen Belichtungseinstellungen und ein drittes um 0,5 EV überbelichtetes Bild.

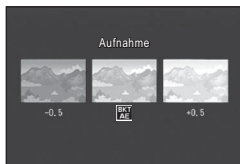

Bei Wahl von [Ein] erscheint ein Symbol.



### Hinweis

- Die Belichtungskorrektur kann über das Aufnahme-Menü geändert werden. (☞ S.82)
- Für den [Weißabgleich] gilt die Einstellung [Auto] auch dann, wenn [Mlt-WA AUTO] gewählt wurde.

5

Aufnahme-Menü

## Weißabgleichreihe (WB-BKT)

Bei der automatischen Weißabgleichreihe werden drei Bilder automatisch aufgenommen, ein rötliches Bild, ein Bild mit dem momentan eingestellten Weißabgleich und ein bläuliches Bild.

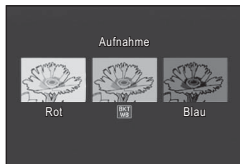

Bei Wahl von [WB-BKT] erscheint ein Symbol.



### Hinweis

- Der Weißabgleich kann über das Aufnahme-Menü geändert werden. (☞ S.83)
- Falls Sie [Bildeinstellungen] auf [Schwarz-Weiß] oder [Sepia] eingestellt haben, können Sie zwar die automatische Weißabgleichreihe einstellen, sie kann aber nicht verwendet werden.

## Farbreihe (CL-BKT)

Bei der Farbreihe werden drei Bilder – ein Schwarzweiß-, ein Farb- und ein Sepiabild aufgenommen.

Bei Wahl von [CL-BKT] erscheint ein Symbol.

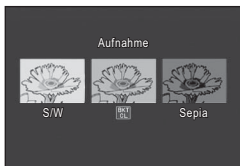

### **Kontrast, Schärfe und Klarheit während der automatischen Farbreihe**

Während der automatischen Farbreihe werden die in [Bildeinstellungen] festgelegten Werte für Kontrast, Schärfe und Klarheit übernommen. Die Werte für [Standard] in [Bildeinstellungen] werden jedoch angewandt, wenn [Bildeinstellungen] auf [Schwarz-Weiß] oder [Sepia] eingestellt ist.

## Fokus-Reihe (FOKUS-REIHE)

Wählen Sie diese Option, um den Fokus automatisch über eine Serie von fünf Fotos um eine bestimmte Anzahl zu verändern.

- 1 Wählen Sie [FOKUS-REIHE] und drücken Sie die ADJ./OK-Taste ↵.**
- 2 Drücken Sie die ADJ./OK-Taste ⚡, um das Fokus-Intervall auszuwählen und drücken Sie dann zweimal die ADJ./OK-Taste.**
  - Das Symbol wird auf dem Bildschirm angezeigt.
- 3 Drücken Sie den Auslöser halb nach unten.**
  - Die Kamera stellt anhand der Einstellung für den [Fokus] scharf.
- 4 Drücken Sie den Auslöser ganz nach unten.**
  - Die Kamera nimmt anhand der Fokusposition in Schritt 3 fünf aufeinanderfolgende Bilder auf.

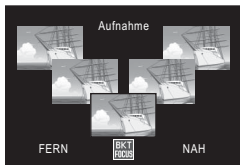



## Hinweis

- Wenn [Fokus] auf [MF] eingestellt ist, wird das erste Bild ohne Messung mit der eingestellten Fokusposition aufgenommen.
- Für den [Weißabgleich] gilt die Einstellung [Auto] auch dann, wenn [Mlt-WA AUTO] gewählt wurde.
- Fotos werden in der folgenden Reihenfolge aufgenommen und gespeichert:

Fokusposition	Vorne	←	Mitte (*)	→	Hinten
Aufnahmereihenfolge	5	4	1	3	2
Speicherreihenfolge	5	4	3	2	1

(\*) Mit der aktuell für [Fokus] ausgewählten Option wird der Fokus eingestellt.  
(☞ S.73)

## Belichtungs-Korrektur

Verwenden Sie die Belichtungs-Korrektur, um einen von der Kamera unterschiedlichen Belichtungswert zu benutzen. Wählen Sie einen Wert zwischen -2 und +2; mit negativen Werten werden dunklere, mit positiven Werte hellere Bilder erzielt. Eine Belichtungs-Korrektur kann in folgenden Situationen notwendig werden:

5

Aufnahme-Menü

### Bei Gegenlicht

Wenn der Hintergrund besonders hell ist, erscheint das Motiv dunkel (Unterbelichtung). In diesem Fall stellen Sie die Belichtung höher (+) ein.

### Wenn das Motiv einen hohen Weißanteil hat

Das gesamte Bild erscheint zu dunkel (Unterbelichtung). Stellen Sie die Belichtung auf einen höheren Wert (+) ein.

### Wenn das Bildmotiv dunkel ist

Das gesamte Bild erscheint zu hell (Überbelichtung). Stellen Sie die Belichtung auf einen niedrigeren Wert (-) ein. Das passiert auch, wenn Sie Bilder von Personen, die im Scheinwerferlicht stehen, aufnehmen.

Drücken Sie die ADJ./OK-Taste ▲▼, um den Belichtungswert auszuwählen und drücken Sie die ADJ./OK-Taste. Der gewählte Wert erscheint auf der Bildanzeige.



## Hinweis

[! AE] wird angezeigt, wenn das Motiv zu hell oder zu dunkel für die Belichtungs-Korrektur ist.

## Weißabgleich

Stellen Sie den Weißabgleich so ein, dass weiße Objekte auch weiß wiedergegeben werden. Werkseitig ist der Weißabgleich-Modus auf [Mit-WA AUTO] eingestellt. Ändern Sie die Einstellung in Situationen, wenn der Weißabgleich schwierig durchzuführen ist, wie z. B. bei der Aufnahme von einfarbigen Objekten oder bei der Aufnahme mit verschiedenen Lichtquellen.

AUTO

Auto

Der Weißabgleich wird automatisch eingestellt.



Mit-WA AUTO

Die Kamera wählt automatisch den optimalen Weißabgleich im Einklang mit den Sonnen- und Schattenbedingungen bzw. der Blitzreichweite.



Im Freien

Weißabgleicheinstellung für Außenaufnahmen bei sonnigem Wetter.



Wolkig

Weißabgleicheinstellung für Außenaufnahmen bei bewölktem Himmel oder im Schatten.



Glühlampe 1

Weißabgleicheinstellung bei Glühlampenlicht.



Glühlampe 2

Weißabgleicheinstellung bei Glühlampenlicht (jedoch röter als bei der Einstellung [Glühlampe 1]).



Neonlicht

Weißabgleicheinstellung bei Neonlicht.



Manuell

Der Weißabgleich wird manuell eingestellt.

5

Aufnahme-Menü



### Hinweis

- Der Weißabgleich kann für ein größtenteils dunkles Motiv unter Umständen nicht richtig eingestellt werden. In einem solchen Fall nehmen Sie etwas Weißes mit in das Motiv auf.
- Wenn Sie mit Blitz aufnehmen, kann es vorkommen, dass der Weißabgleich nicht richtig eingestellt ist, wenn nicht [Auto] gewählt wurde. Schalten Sie in diesem Fall auf [Auto] um, damit Sie mit Blitz aufnehmen können.

## Manuell

- 1 Wählen Sie [Manuell] und drücken Sie die ADJ./OK-Taste.
- 2 Richten Sie die Kamera unter der Beleuchtung, die für das endgültige Foto verwendet werden soll, auf ein Blatt Papier oder ein anderes weißes Motiv und drücken Sie DISP.
  - Der Weißabgleich ist damit eingestellt.
- 3 Drücken Sie die ADJ./OK-Taste.
  - Das Symbol wird auf dem Bildschirm angezeigt.
  - Das Ergebnis der Einstellung des Weißabgleichs kann vorab auf der Bildanzeige betrachtet werden. Wiederholen Sie obige Schritte, bis das gewünschte Ergebnis erzielt wird.



### Hinweis

Um [Manuell] abzubrechen, wählen Sie eine andere Einstellung als [Manuell].

## Einst. ISO-Empfindlichkeit

Die ISO-Empfindlichkeit gibt die Lichtempfindlichkeit des Films an. Je größer der Wert, desto größer die Lichtempfindlichkeit. Eine hohe Lichtempfindlichkeit eignet sich für Aufnahmen unter schlechten Lichtverhältnissen oder für sich schnell bewegende Objekte, um ein Verwischen zu reduzieren. Wenn die ISO-Empfindlichkeit auf [Auto] eingestellt ist, passt die Kamera die Empfindlichkeit automatisch an Entfernung, Helligkeit, Zoom- und Makro Einstellungen sowie Bildqualität und Bildgröße an. Wählen Sie andere Einstellungen als [Auto], um die ISO-Empfindlichkeit auf den gewählten Wert festzulegen.

Der Höchstwert für die Auto-ISO-Empfindlichkeit kann unter Verwendung der Option [Max. ISO für Auto-ISO] im Aufnahmemenü (☞ S.77) ausgewählt werden. Falls die ISO-Empfindlichkeit der ADJ./OK-Taste (☞ S.46) zugewiesen ist, kann der Höchstwert für die Auto-ISO-Empfindlichkeit durch Drücken der DISP-Taste ausgewählt werden, wenn [Auto] eingestellt ist.



### Hinweis

- Wenn als ISO-Empfindlichkeit [Auto] gewählt ist, wählt die Kamera eine ISO-Empfindlichkeit zwischen 100 und dem Wert, der für [Max. ISO für Auto-ISO] gewählt ist.
- Falls der Blitz auf [Auto] gestellt ist, wird der Blitz ausgelöst, wenn die optimale Belichtung bei der für [Max. ISO für Auto-ISO] gewählten Empfindlichkeit nicht erreicht werden kann.
- Bilder, die mit einer höheren Empfindlichkeit aufgenommen werden, werden ggf. grobkörnig dargestellt.
- Wenn als ISO-Empfindlichkeit [Auto] gewählt ist, könnte der ISO-Wert, der angezeigt wird, wenn der Auslöser bis zur Hälfte gedrückt wird, in einigen Momenten (zum Beispiel wenn der Blitz benutzt wird) von dem Wert abweichen, der gewählt wird, wenn der Auslöser gedrückt wird.

## 6 Wiedergabe-Menü

Die Optionen im Wiedergabe-Menü können zur Ausführung vieler unterschiedlicher Funktionen bezüglich der vorhandenen Bilder verwendet werden. Wählen Sie zur Anzeige des Wiedergabe-Menüs den Wiedergabemodus und drücken Sie die MENU-Taste.

### Verwenden des Menüs

- 1 Drücken Sie die -Taste (Wiedergabe), um die Kamera auf den Wiedergabemodus einzustellen.
- 2 Drücken Sie die ADJ./OK-Taste , um die gewünschte Datei zu wählen.
  - Überspringen Sie diesen Schritt für [Anzeige markierter Bilder] (S.86), [Diaschau] (S.87), [Vom internen Speicher auf Karte kopieren] (S.87) oder [Datei wiederherstellen] (S.87).

- 3 Drücken Sie die MENU-Taste.

- Das Wiedergabe-Menü wird angezeigt.

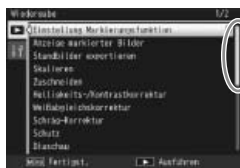

Gibt den Bereich der angezeigten Bildschirme an.

- 4 Drücken Sie entsprechend die ADJ./OK-Taste , um den gewünschten Menüpunkt zu wählen.

- Wenn zu diesem Zeitpunkt die DISP.-Taste gedrückt wird, wechselt die Anzeige zur Registerkarte des Wiedergabe-Menüs.
- Drücken Sie die ADJ./OK-Taste am unteren Rand des letzten Menüpunkts, um zum nächsten Bildschirm zu gelangen.

- 5 Drücken Sie die ADJ./OK-Taste .

- Der Bildschirm zur Auswahl des Menüpunkts wird angezeigt.

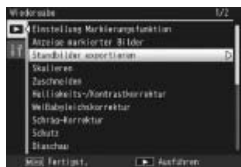

## Wiedergabe-Menüoptionen

### Einstellung Markierungsfunktion

 S.88

Markieren Sie bis zu 20 Dateien zum schnellen Zugriff.

### Anzeige markierter Bilder

Lassen Sie die unter [Einstellung Markierungsfunktion] markierten Bilder anzeigen. Hierzu kann auch die Fn-Taste verwendet werden.



#### Hinweis

Die auf [Einstellung Markierungsfunktion] gesetzte Datei mit der kleinsten Dateinummer wird angezeigt.

### Standbilder exportieren

 S.69

Exportieren Sie die in einer MP-Datei ausgewählten Bilder.

### Skalieren

Erstellen Sie Kopien von Fotos oder anderen mit der Kamera erstellten Standbildern in anderer Größe.

Original	Neue Größe
<b>10M</b> 4:3F/ <b>10M</b> 4:3N/ <b>9M</b> 3:2F/ <b>7M</b> 1:1F/ <b>7M</b> 16:9F/ <b>5M</b> 4:3F/ <b>3M</b> 4:3F/ <b>2M</b> 4:3F/ <b>2M</b> 4:3N	<b>1M</b> 4:3F/ <b>VGA</b> 4:3F
<b>1M</b> 4:3F	<b>VGA</b> 4:3F



#### Wichtig

Die Größe von Filmen oder MP-Dateien kann nicht verändert werden.

### Zuschneiden

 S.89

Mit dieser Funktion können Sie ein bereits aufgenommenes Bild zuschneiden und dann als separate Datei speichern.

### Helligkeits-/Kontrastkorr.

 S.91

Erstellen Sie Kopien von Fotos mit geänderten Helligkeits- und Kontrastwerten.

### Weißabgleichskorrektur

 S.93

Erstellen Sie Kopien von Fotos mit geändertem Weißabgleich.

### Schräg-Korrektur

 S.94

Erstellen Sie Kopien, die mit der Reduzierungsfunktion der Perspektiveffekte bei rechteckigen Motiven bearbeitet wurden.

### Schutz

 S.95

Schützen Sie Ihre Bilder vor versehentlichem Löschen.

## Diaschau

Sie können die aufgenommenen Standbilder und Filme der Reihe nach auf dem Bildschirm wiedergeben.



### Hinweis

- Jedes Standbild wird für drei Sekunden angezeigt.
- Was Filme und MP-Dateien betrifft, werden alle aufgenommenen Bilder wiedergegeben.

## Vom internen Speicher auf Karte kopieren

Kopieren Sie in nur einem Schritt alle Daten vom internen Speicher auf die Speicherkarte.



### Hinweis

- Falls auf der Ziel-Speicherkarte nicht genügend freier Platz vorhanden ist, erscheint eine Warnmeldung. Wählen Sie [Ja], um nur die Dateien zu kopieren, für die Platz vorhanden ist.
- Es ist nicht möglich, den Inhalt von der SD-Speicherkarte in den internen Speicher zu kopieren.
- Wenn der Inhalt des internen Speichers auf eine SD-Speicherkarte kopiert wird, werden die im internen Speicher unter [Einstellung Markierungsfunktion] gespeicherten Dateien verworfen.

## DPOF



Wählen Sie Bilder zum Drucken aus.

## Datei wiederherstellen

Stellen Sie gelöschte Dateien wieder her.



### Wichtig

Gelöschte Dateien können jedoch nach folgenden Aktionen nicht mehr wiederhergestellt werden:

- Abschalten der Kamera
- Wechseln vom Wiedergabemodus in den Aufnahmemodus
- Verwendung von DPOF, Skalieren, Vom internen Speicher auf Karte kopieren, Schräg-Korrektur, Helligkeits-/Kontrastkorr., Weißabgleichskorrektur oder Zuschneiden
- Dateien mit DPOF-Einstellungen können nach dem Löschen generell nicht wiederhergestellt werden
- Nach dem Zurücksetzen des internen Speichers oder der SD-Speicherkarte
- Nach dem Markieren oder Aufheben der Markierung über die [Einstellung Markierungsfunktion]
- Nach dem Ändern des Vergrößerungsverhältnisses oder des vergrößerten Bereichs einer mit der [Einstellung Markierungsfunktion] markierten Datei
- MP-Dateien mit [Standbilder exportieren] exportieren



## Einstellung Markierungsfunktion

Markieren Sie während der Wiedergabe Bilder zum schnellen Zugriff. Die markierten Bilder können durch Drücken der Fn-Taste angezeigt werden.

### Einstellen/Verwerfen jeweils einer Datei

Wählen Sie zum Markieren oder Löschen der Markierung vom aktuellen Bild in der Einzelansicht [Einstellung Markierungsfunktion]. Markierte Dateien werden mit einem Symbol angezeigt.



#### Hinweis

Wenn ein vergrößertes Standbild eingestellt wurde, werden das Vergrößerungsverhältnis und der vergrößerte Bereich gespeichert, sodass das vergrößerte Bild wie gewünscht angezeigt werden kann.

### Einstellen/Verwerfen mehrerer Dateien gleichzeitig

Wählen Sie zum Markieren oder Löschen der Markierung mehrerer ausgewählter Bilder in der Miniaturansicht [Einstellung Markierungsfunktion], markieren Sie die Bilder und drücken Sie ADJ./OK-Taste, um die Markierung anzufügen oder zu löschen. Drücken Sie nach der Beendigung des Vorgangs DISP.

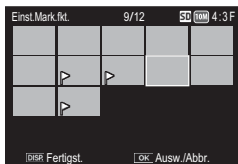



#### Wichtig

- Wird der Name der unter [Einstellung Markierungsfunktion] abgelegten Datei mithilfe eines Computers geändert, wird diese Datei von der Option [Einstellung Markierungsfunktion] entfernt.
- Beim Kopieren von Bildern vom internen Speicher auf eine Speicherkarte werden die Markierungen der Bilder im internen Speicher gelöscht.
- Wenn eine Datei auf einer SD-Speicherkarte auf [Einstellung Markierungsfunktion] gesetzt wird, werden der Ordner [CLIPINFO] und die Datei CLIP.CLI auf der SD-Speicherkarte erstellt. Werden diese gelöscht, wird die entsprechende Datei von der Option [Einstellung Markierungsfunktion] entfernt.
- Wenn der Name einer Bilddatei mithilfe eines Computers geändert wird, kann die Datei evtl. nicht auf [Einstellung Markierungsfunktion] gesetzt werden.
- Lediglich mit dieser Kamera aufgenommene Bilder können auf [Einstellung Markierungsfunktion] gesetzt werden.

## Zuschneiden

Erstellen Sie eine Kopie von einem Ausschnitt eines aktuellen Fotos.

Drehen Sie den Zoom-Schalter zu  oder  hin, um die Ausschnittgröße festzulegen und drücken Sie die ADJ./OK-Taste , um den Ausschnitt zu verschieben.





Drücken Sie die ADJ./OK-Taste, um das Ausschnittsbild als separate Datei zu speichern.

### **Wichtig**-----

- Sie können nur mit dieser Kamera aufgenommene Standbilder zuschneiden.
- Sie können weder Filme noch MP-Dateien zuschneiden.
- Sie können ein Bild zwar mehrfach zuschneiden, jedoch wird das Bild jedes Mal neu komprimiert, was zu einer geringen Verschlechterung der Bildqualität führt.

### **Hinweis**-----

- Drücken Sie zum Abbrechen die Taste DISP.
- Drücken Sie zum Aufrufen der Hilfe die Fn-Taste, während der Ausschnitt auf der Bildanzeige angezeigt wird. Drücken Sie erneut die Fn-Taste, um die Hilfe zu verlassen.
- Drücken Sie zur Auswahl des Seitenverhältnisses die -Taste in der Ausschnittsanzeige. Wählen Sie unter den Seitenverhältnissen 4 : 3 und 1 : 1. Seitenverhältnisse von 3 : 2 und 16 : 9 werden nicht unterstützt.
- Wird ein Bild zugeschnitten, ändert sich das Komprimierungsverhältnis zu Fein.
- Die verfügbaren Einstellungen für die Größe des Zuschnittsrahmens hängen von der jeweiligen Größe des Originalbilds ab.

- Die Bildgröße nach dem Zuschneiden hängt von der Größe des Originals und der Größe des Ausschnitts ab (der erste in der Schnittanzeige dargestellte Ausschnitt ist der zweitgrößte Ausschnitt; um den größten Ausschnitt anzuzeigen, wählen Sie  mit dem Zoom-Schalter).

### Seitenverhältnis 4 : 3

Größe des Originalbildes	Ausmaß des Zuschnitts	Größe des zugeschnittenen Bildes
<b>10M</b> 4 : 3 F / <b>10M</b> 4 : 3 N (3648 × 2736)	1	3072 × 2304
	2, 3	2592 × 1944
	4 bis 6	2048 × 1536
	7 bis 9	1280 × 960
	10 bis 13	640 × 480
<b>9M</b> 3 : 2 F (3648 × 2432)	1	3072 × 2304
	2, 3	2592 × 1944
	4 bis 6	2048 × 1536
	7 bis 9	1280 × 960
	10 bis 13	640 × 480
<b>7M</b> 1 : 1 F (2736 × 2736)	1, 2	2592 × 1944
	3 bis 5	2048 × 1536
	6 bis 8	1280 × 960
	9 bis 12	640 × 480
<b>7M</b> 16 : 9 F (3648 × 2048)	1, 2	2592 × 1944
	3 bis 5	2048 × 1536
	6 bis 8	1280 × 960
	9 bis 12	640 × 480
<b>5M</b> 4 : 3 F (2592 × 1944)	1	2592 × 1944
	2, 3	2048 × 1536
	4 bis 7	1280 × 960
	8 bis 12	640 × 480
<b>3M</b> 4 : 3 F (2048 × 1536)	1, 2	2048 × 1536
	3 bis 6	1280 × 960
	7 bis 10	640 × 480
<b>2M</b> 4 : 3 F / <b>2M</b> 4 : 3 N (1728 × 1296)	1	1728 × 1296
	2 bis 5	1280 × 960
	6 bis 9	640 × 480
<b>1M</b> 4 : 3 F (1280 × 960)	1 bis 3	1280 × 960
	4 bis 8	640 × 480
<b>VGA</b> 4 : 3 F / <b>VGA</b> 4 : 3 N (640 × 480)	1 bis 4	640 × 480

## Seitenverhältnis 1:1

Größe des Originalbildes	Ausmaß des Zuschnitts	Größe des zugeschnittenen Bildes
<b>10M</b> 4 : 3 F / <b>10M</b> 4 : 3 N (3648 × 2736)	1 bis 3	2304 × 2304
	4 bis 6	1536 × 1536
	7 bis 9	960 × 960
	10 bis 13	480 × 480
<b>9M</b> 3 : 2 F (3648 × 2432)	1, 2	2304 × 2304
	3 bis 5	1536 × 1536
	6 bis 9	960 × 960
	10 bis 13	480 × 480
<b>7M</b> 1 : 1 F (2736 × 2736)	1 bis 3	2304 × 2304
	4 bis 6	1536 × 1536
	7 bis 9	960 × 960
	10 bis 13	480 × 480
<b>7M</b> 16 : 9 F (3648 × 2048)	1 bis 3	1536 × 1536
	4 bis 7	960 × 960
	8 bis 11	480 × 480
<b>5M</b> 4 : 3 F (2592 × 1944)	1 bis 3	1536 × 1536
	4 bis 7	960 × 960
	8 bis 11	480 × 480
<b>3M</b> 4 : 3 F (2048 × 1536)	1, 2	1536 × 1536
	3 bis 6	960 × 960
	7 bis 10	480 × 480
<b>2M</b> 4 : 3 F / <b>2M</b> 4 : 3 N (1728 × 1296)	1 bis 4	960 × 960
	5 bis 8	480 × 480
<b>1M</b> 4 : 3 F (1280 × 960)	1 bis 3	960 × 960
	4 bis 8	480 × 480
<b>VGA</b> 4 : 3 F / <b>VGA</b> 4 : 3 N (640 × 480)	1 bis 4	480 × 480

## Helligkeits-/Kontrastkorr.

Erstellen Sie bearbeitete Kopien, um Helligkeit und Kontrast anzupassen.

## Automatisches Korrigieren von Bildern

Wählen Sie [Auto] und drücken Sie die ADJ./OK-Taste . Es erscheint eine Vorschau, bei der oben links das Original und auf der rechten Seite die korrigierte Kopie angezeigt wird.

Drücken Sie die ADJ./OK-Taste, um das Bild zu kopieren.





## Manuelles Korrigieren von Bildern

Wählen Sie [Manuell] und drücken Sie die ADJ./OK-Taste . Es erscheint eine Vorschau, bei der oben links das Original, unten links ein Histogramm und die Schwarz-, Mittel- und Weißsteuerpunkte, und auf der rechten Seite die korrigierte Kopie angezeigt wird.



Steuerpunkte

Drücken Sie MENU, um die Steuerpunkte zu durchlaufen und drücken Sie die ADJ./OK-Taste  , um die Helligkeit und den Kontrast des ausgewählten Punkts wie im Folgenden beschrieben einzustellen.

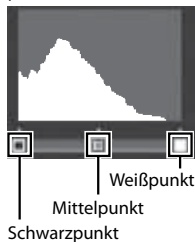

Punkt	Effekt
Schwarzpunkt	Wenn das Bild überbelichtet ist, schieben Sie den Schwarzpunkt nach rechts, bis er sich auf einer Linie mit dem dunkelsten Pixel im Histogramm befindet.
Mittelpunkt	Schieben Sie den Mittelpunkt nach rechts, um das Bild heller zu machen. Wenn Sie den Mittelpunkt nach links schieben, wird das Bild dunkler.
Weißpunkt	Wenn das Bild unterbelichtet ist, schieben Sie den Weißpunkt nach links, bis er sich auf einer Linie mit dem hellsten Pixel befindet.

- Bringen Sie zur Erhöhung des Kontrasts den Schwarzpunkt und den Weißpunkt auf eine Linie mit dem dunkelsten und hellsten Pixel.
- Drücken Sie die Fn-Taste für Hilfe; drücken Sie die Taste erneut, um zur Vorschauanzeige zurückzukehren.

Drücken Sie die ADJ./OK-Taste, um die korrigierte Kopie zu erstellen.

## Wichtig

- Wenn die Kamera keine korrigierte Kopie erstellen kann, erscheint eine Fehlermeldung und die Kamera kehrt zum Wiedergabe-Menü zurück.
- Zum Abwählen der Korrektoreinstellungen drücken Sie die DISP-Taste.
- Sie können die Helligkeits-/Kontrastkorrektur nur für mit dieser Kamera aufgenommene Standbilder verwenden.
- Die Helligkeits-/Kontrastkorrektur steht nicht für Filme oder MP-Dateien zur Verfügung.
- Diese Funktion ist evtl. nicht wirksam für Bilder, die unter Verwendung des [Textmodus] im Motivprogramm aufgenommen wurden, oder wenn es sich um Bilder handelt, bei denen [Bildeinstellungen] auf [Schwarz-Weiß] oder [Sepia] gesetzt wurde.
- Sie können die Helligkeits-/Kontrastkorrektur zwar mehrfach verwenden, jedoch wird das Bild jedes Mal neu komprimiert, was zu einer geringen Verschlechterung der Bildqualität führt.

## Weißabgleichskorrektur

Erstellen Sie Kopien mit verändertem Weißabgleich.

Es erscheint eine Vorschau, bei der oben links das Original, unten links die Weißabgleichpunkte und auf der rechten Seite die korrigierte Kopie angezeigt wird. Drücken Sie die ADJ./OK-Taste , um den Weißabgleich auf der **Grün-Magenta-Achse** und **Blau-Amber-Achse** einzustellen.

Drücken Sie die ADJ./OK-Taste, um die geänderte Kopie zu speichern.

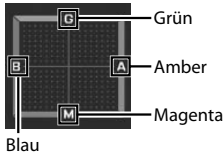

## Wichtig

- Sie können die Weißabgleichskorrektur nur für mit dieser Kamera aufgenommene Standbilder verwenden.
- Die Weißabgleichskorrektur steht für Filme und MP-Dateien nicht zur Verfügung.
- Diese Funktion ist evtl. nicht wirksam für Bilder, die unter Verwendung des [Textmodus] im Motivprogramm aufgenommen wurden, oder wenn es sich um Bilder handelt, bei denen [Bildeinstellungen] auf [Schwarz-Weiß] oder [Sepia] gesetzt wurde.
- Sie können die Weißabgleichskorrektur zwar mehrfach verwenden, jedoch wird das Bild jedes Mal neu komprimiert, was zu einer geringen Verschlechterung der Bildqualität führt.



### Hinweis

- Drücken Sie zum Abbrechen die Taste DISP.
- Drücken Sie die -Taste, um den Weißabgleich zurückzusetzen.
- Drücken Sie die Fn-Taste für Hilfe; drücken Sie die Taste erneut, um zur Vorschauanzeige zurückzukehren.

## Schräg-Korrektur

Erstellt bearbeitete Kopien, um Perspektiveffekte bei rechteckigen Motiven wie Informationstafeln oder Visitenkarten zu reduzieren.



### Wichtig

- Schräg-Korrektur ist nur für Standbilder verfügbar, die mit dieser Kamera aufgenommen wurden.
- Die Schräg-Korrektur steht für Filme und MP-Dateien nicht zur Verfügung.



### Hinweis

- Wenn die Kamera ein Motiv erkennt, das zur Korrektur der Perspektive dienen könnte, wird eine Meldung angezeigt und das Motiv durch einen orangefarbenen Rahmen dargestellt. Die Kamera kann bis zu fünf Motive erkennen.
- Wenn der Zielbereich nicht erkannt werden kann, erscheint eine Fehlermeldung. Das Originalbild bleibt unverändert.
- Um einen anderen Korrekturbereich zu wählen, verschieben Sie den orangefarbenen Rahmen auf den Zielbereich, indem Sie die ADJ./OK-Taste drücken.
- Zum Aufheben der Schräg-Korrektur drücken Sie die ADJ./OK-Taste . Auch wenn die Schräg-Korrektur aufgehoben wird, bleibt das Originalbild unverändert.
- Die Bildgröße von korrigierten schrägen Bildern ändert sich nicht.
- Die Zeit für die Schräg-Korrektur nimmt mit der Bildgröße zu. Um die benötigte Zeit zu reduzieren, wenden Sie die Schräg-Korrektur auf kleine Kopien an, die mit der Option [Skalieren] ( S.86) erstellt wurden.
- In der nachfolgend abgebildeten Tabelle können Sie sehen, wie viel Zeit die Schräg-Korrektur ungefähr in Anspruch nehmen wird.

Bildgröße	Korrekturzeit	Bildgröße	Korrekturzeit
4 : 3 F	ca. 23 Sekunden	4 : 3 F	ca. 12 Sekunden
4 : 3 N	ca. 22 Sekunden	4 : 3 F	ca. 8 Sekunden
3 : 2 F	ca. 17 Sekunden	4 : 3 F	ca. 3 Sekunden
1 : 1 F	ca. 13 Sekunden	4 : 3 F	ca. 1 Sekunde
16 : 9 F	ca. 13 Sekunden		

- Wenn das Motivprogramm [Schräg-Korrektur] verwendet wird, können Sie ein Bild aufnehmen und das schräge Bild sofort danach korrigieren. ( S.55)

## Schutz

Sie können Ihre Bilder und Filme mit [Schutz] vor einem versehentlichen Löschen schützen.

Bei der Wahl von [1 Datei] können Sie die gewählte Datei schützen oder den Schreibschutz für sie aufheben, indem Sie die ADJ./OK-Taste  drücken.

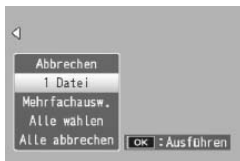

Falls [Alle wählen] oder [Alle abbrechen] gewählt ist, können Sie alle Dateien schützen oder den Schreibschutz für sie aufheben.

## Wahl mehrerer Dateien

Ändern Sie unter [Mehrfachausw.] den Schutz-Status mehrerer einzelner Dateien oder aller Dateien einer gewählten Folge.

### Wahl mehrerer Einzelbilder:

- 1 Wählen Sie [Indiv. Wahl] und drücken Sie dann die ADJ./OK-Taste.**
- 2 Wählen Sie ein Bild und drücken Sie die ADJ./OK-Taste.**
  - Drücken Sie die MENU-Taste, um zum Display für das Festlegen einer Reihe von Dateien zu wechseln.
  - Wenn Sie eine Datei fälschlicherweise gewählt haben, können Sie sie durch erneutes Drücken der ADJ./OK-Taste wieder abwählen.
  - Wählen Sie alle Dateien, die Sie schützen möchten.
- 3 Drücken Sie die Fn-Taste.**

### Wahl von zwei Bildern und aller dazwischenliegenden Bilder:

- 1 Wählen Sie [Bereichsw.] und drücken Sie dann die ADJ./OK-Taste.**
- 2 Wählen Sie das erste Bild und drücken Sie die ADJ./OK-Taste.**
  - Drücken Sie die MENU-Taste, um zum Display für das separate Festlegen von Dateien zu wechseln.
  - Sollte Ihnen beim Auswählen der ersten zu löschenden Datei ein Fehler unterlaufen sein, drücken Sie die DISP-Taste, um zum Bildschirm für die Auswahl zurückzukehren.



### 3 Wählen Sie das letzte Bild und drücken Sie die ADJ./OK-Taste.

- Wiederholen Sie Schritt 2 und 3, um mehrere Bildfolgen zu wählen.

### 4 Drücken Sie die Fn-Taste.

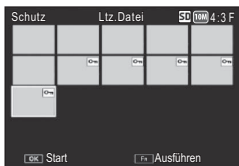

#### Hinweis

[Indiv. Wahl] und [Bereichsw.] können direkt gewählt werden, wenn in der Miniaturansicht [Schutz] eingestellt ist.





#### Wichtig

Beachten Sie, dass beim Formatieren alle Dateien einschließlich der geschützten Dateien gelöscht werden.

## DPOF

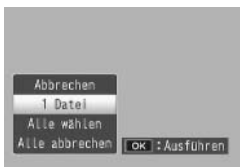
Um professionelle Ausdrucke der Fotos auf einer Speicherkarte zu bestellen, verwenden Sie zuerst diese Option, um einen digitalen „Druckauftrag“ zu erstellen mit allen Fotos, die Sie drucken möchten, und der Anzahl der Ausdrucke. Bringen Sie dann die Speicherkarte in ein Digitaldruck-Center, das den DPOF-Standard unterstützt.





Um ein Foto dem Druckauftrag hinzuzufügen oder daraus zu entfernen, wählen Sie [1 Datei] und drücken Sie die ADJ./OK-Taste , um die gewünschte Datei anzuzeigen.

Wählen Sie [Alle wählen], um alle Fotos dem Druckauftrag hinzuzufügen, oder [Alle abbrechen], um alle Dateien aus dem Druckauftrag zu entfernen.

## Wahl mehrerer Dateien

Zum Ändern des Druckstatus mehrerer einzelner Dateien wählen Sie [DPOF] in der Miniaturansicht.

Wählen Sie Fotos und drücken Sie die ADJ./OK-Taste , um die Anzahl der Ausdrucke zu wählen; drücken Sie die ADJ./OK-Taste , um die Anzahl der Ausdrucke zu erhöhen oder drücken Sie die ADJ./OK-Taste , um die Anzahl der Ausdrucke herabzusetzen.

Drücken Sie die ADJ./OK-Taste, wenn die Einstellungen beendet sind.



### Hinweis

Um die DPOF-Einstellungen für mehrere Standbilder aufzuheben, folgen Sie den oben beschriebenen Schritten, um die Anzahl der zu druckenden Kopien auf [0] zu setzen, und drücken Sie dann die ADJ./OK-Taste.

## Wiedergabe von Bildern auf einem Fernseher

Um Bilder auf einem Fernseher wiederzugeben, schließen Sie die Kamera mit Hilfe des mitgelieferten AV-Kabels an.

### 1 Schließen Sie das AV-Kabel am Video-Eingang des Fernsehgerätes an.

- Verbinden Sie den weißen Stecker des AV-Kabels mit dem Audioeingang (weiß) des TV-Gerätes und den gelben Stecker mit dem Videoeingang (gelb).

Videoeingang (gelb)

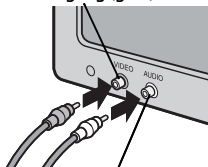

Audioeingang (weiß)

### 2 Schalten Sie die Kamera aus und stecken Sie das Kabel fest in den Videoausgang der Kamera (AV).

### 3 Stellen Sie das Fernsehgerät auf den Video-Modus ein. (Stellen Sie den Eingang auf „Video“ ein.)

- Details finden Sie in der mit dem Fernsehgerät gelieferten Dokumentation.

### 4 Drücken Sie zum Einschalten der Kamera die Ein/Aus-Taste oder halten Sie die -Taste (Wiedergabe) gedrückt.



### Wichtig

- Wenn das AV-Kabel an die Kamera angeschlossen wird, wird die Bildanzeige und der Lautsprecher abgeschaltet.
- Wenden Sie keine übermäßige Kraft beim Anschließen des AV-Kabels auf.
- Üben Sie keinen unverhältnismäßigen Druck auf das angeschlossene AV-Kabel aus.
- Bewegen Sie bei angeschlossenem AV-Kabel die Kamera nicht zu heftig.



### Hinweis

- Sie können das AV-Kabel mit dem Videoeingang Ihres Videorekorders verbinden und Ihre Aufnahmen auf einem Videorekorder aufzeichnen.
- Die Kamera unterstützt folgende Videostandards: NTSC und PAL. Wenn möglich wird die Kamera vor Versand auf den in Ihrem Land oder Ihrer Region verwendeten Standard eingestellt; bevor Sie die Kamera an ein Gerät anschließen, das einen anderen Videostandard gebraucht, wählen Sie den passenden Videomodus aus. (🔧 S.102)

## 7 Setup-Menü

Sie können die Einstellwerte Ihrer Kamera ändern. Rufen Sie hierfür das Setup-Menü über das Aufnahme-Menü (☞ S.71) oder Wiedergabe-Menü (☞ S.85) auf.

### Verwenden des Menüs

#### 1 Drücken Sie die MENU-Taste.

- Das Aufnahme-Menü bzw. Wiedergabe-Menü wird angezeigt.

#### 2 Drücken Sie die ADJ./OK-Taste ☞.

#### 3 Drücken Sie die ADJ./OK-Taste ▼.

- Das Setup-Menü wird angezeigt.
- Drücken Sie im Motivprogramm, Serien-Modus und kreativen Aufnahmemodus zweimal die Taste ▼.

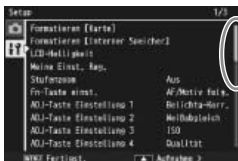

#### 4 Drücken Sie die ADJ./OK-Taste ↶.

Gibt den Bereich der angezeigten Bildschirme an.

#### 5 Drücken Sie entsprechend die ADJ./OK-Taste ▲▼, um den gewünschten Menüpunkt zu wählen.

- Wenn zu diesem Zeitpunkt die DISP-Taste gedrückt wird, kehrt die Anzeige zum in Schritt 3 gezeigten Bildschirm zurück.
- Drücken Sie die ADJ./OK-Taste ▼ am unteren Rand des letzten Menüpunkts, um zum nächsten Bildschirm zu gelangen.

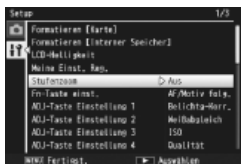

#### 6 Drücken Sie die ADJ./OK-Taste ↶.

- Die Optionen für den Menüpunkt werden angezeigt.

#### 7 Drücken Sie die ADJ./OK-Taste ▲▼ und wählen Sie die gewünschte Option.

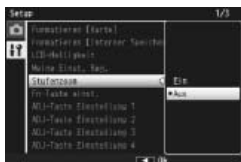

## 8 Drücken Sie die ADJ./OK-Taste.

- Das Setup-Menü wird geschlossen und die Kamera ist wieder aufnahme- oder wiedergabebereit.
- Je nach Einstellung wird das Setup-Menü ggf. weiterhin angezeigt. Drücken Sie in diesem Fall die MENU-Taste oder ADJ./OK-Taste, um zum Aufnahme- oder Wiedergabebildschirm zurückzukehren.
- Wenn Sie die ADJ./OK-Taste  in Schritt 8 drücken, wird die Einstellung bestätigt, und die Anzeige kehrt zum in Schritt 5 angezeigten Bildschirm zurück.



### Hinweis

Für gewisse Funktionen gelten andere Methoden der Werteeinstellungen als die hier beschriebenen. Näheres wird jeweils in den Erklärungen der betreffenden Funktionen erläutert.

## Setup-Menüoptionen



### Formatieren [Karte]

Wählen Sie [Ja] und drücken Sie die Fn-Taste, um die Speicherkarte zu formatieren.

### Formatieren [Interner Speicher]

Wählen Sie [Ja] und drücken Sie die Fn-Taste, um den internen Speicher zu formatieren. Kopieren Sie Bilder, die Sie nicht aus dem Speicher löschen möchten, auf die SD-Speicherkarte, bevor Sie den internen Speicher formatieren. ( S.87)

### LCD-Helligkeit

Drücken Sie die ADJ./OK-Taste  , um die Helligkeit der Bildanzeige einzustellen.

### Meine Einst. Reg.

 S.103

Speichern der aktuellen Kameraeinstellungen.

### Stufenzoom

Wählen Sie [Ein] für die Einstellung des Zooms in kleinen Stufen, die den Brennweiten 28 mm, 35 mm, 50 mm, 85 mm, 105 mm, 135 mm, 200 mm und 300 mm einer 35-mm-Kamera entsprechen. Im Makro-Modus entsprechen die Brennweiten des Stufenzooms ungefähr 31, 35, 50, 85, 105, 135, 200 und 300 mm gemäß dem 35-mm-Kleinbild-Format.

### Fn-Taste einst.

 S.49

Festlegung der Funktion der Fn-Taste.

### ADJ-Taste Einstellung 1–4

 S.46

Festlegung der Funktion der ADJ./OK-Taste.

### AF Hilfslicht

Wenn [Ein] ausgewählt ist, leuchtet das AF Hilfslicht, um den Autofokus zu unterstützen.

## Betriebstöne

Festlegung der Ausgabestöne der Kamera.

Verfügbare Einstellungen	Beschreibung
Alle	Alle Betriebstöne sind aktiviert
Ausrichtton	Nur der Ausrichtton wird abgegeben.
Auslöser-Ton	Lediglich Auslöser-Ton und Ausrichtton werden abgegeben.



### Hinweis

- Wenn Sie versuchen, einen Bedienschritt auszuführen, der nicht ausführbar ist, wird unabhängig von der Einstellung [Betriebstöne] der Signalton ausgegeben.
- Unabhängig von der gewählten Option wird kein Ton ausgegeben, wenn [Diskreter Modus] oder [Tiere] im Motivprogramm ausgewählt ist.

## Lautstärke-Einstellung

Sie können die Lautstärke der Betriebstöne ändern.



### Hinweis

- Es wird kein Ausrichtton ausgegeben, wenn [Ausrichthilfe] auf [Anzeige + Ton] oder [Signalton] und [Lautstärke-Einstellung] auf [□□□] (Stumm) eingestellt wird.
- Unabhängig von der gewählten Option wird kein Ton ausgegeben, wenn [Diskreter Modus] oder [Tiere] im Motivprogramm ausgewählt ist.

## LCD-Bestätigung

Festlegung, wie lange die Fotos nach der Aufnahme angezeigt werden sollen. Stellen Sie [Halten] ein, um die Fotos anzeigen zu lassen, bis der Auslöser halb herunter gedrückt wird. Nach der Aufnahme angezeigte Fotos können mit dem Zoom ( S.36) angeschaut oder gelöscht ( S.37) werden. Je nach Option, die für [Rauschreduzierung] ( S.74) ausgewählt wurde, können die Bilder für eine längere Zeit als ausgewählt angezeigt werden.

## Abschaltautomatik

Festlegung, wie lange die Kamera eingeschaltet bleiben soll, wenn keine Bedienschritte ausgeführt werden. Die Kamera schaltet sich während der Intervallaufnahme ( S.76) oder wenn sie an einen Computer oder Drucker angeschlossen ist, nicht automatisch aus, wenn [Aus] gewählt ist.

## LCD automatisch dimmen

Wenn [Ein] gewählt ist, wird die Bildanzeige automatisch heruntergefahren, um Strom zu sparen, wenn fünf Sekunden lang keine Bedienschritte ausgeführt werden. Diese Funktion ist im synchronisierten Monitormodus ( S.40) nicht verfügbar.

## Digitalzoombild

S.104

Wählen Sie [Autoskalieren], um mit digitalem Zoom aufgenommene Bilder in ihrer tatsächlichen Größe zu speichern und [Normal], um die Bilddaten von der Bildmitte aus zu vergrößern.

## Ausrichthilfe

 S.42

Einstellung der Ausrichtanzeige und des Ausricht-Tons.



## Optionen Rasteranzeige

 S.40

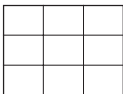
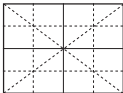
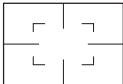
Wählen Sie die Art des im Aufnahmemodus verfügbaren Bildschirmrasters aus.

Verfügbare Einstellungen	Beschreibung
	Ein drei-mal-drei Raster für die Anordnung nach der „Drittel-Regel“.
	Ein vier-mal-vier Raster mit diagonalen Linien von einer Ecke zur anderen zum einfacheren Ausmachen der Motivmitte. Zur Verwendung in der Architektur- oder Produktfotografie.
	Ein zwei-mal-zwei Raster mit freigelassener Bildmitte, so dass das Motiv einfacher gesehen wird. Zur Verwendung, wenn Ihr Motiv in Bewegung ist.

## Funktionsführung

Wenn [Ein] gewählt ist, wird die Hilfe angezeigt, wenn Sie das Wahlrad drehen oder Tasten wie  (Blitz),  (Makro) und  (Selbstauslöser) verwenden.

## Aufnahmeinfo-Anzeigerahmen

Wählen Sie [Ein], um die Aufnahmesymbole außen um die Objektivanzeige herum gruppiert anzeigen zu lassen ( S.40). Der Anzeigerahmen mit Aufnahmeinformationen kann nicht im Film-Modus verwendet werden.



## Mindestentfernung

Wählen Sie [Anzeigen], um die Mindest-Fokusentfernung für den aktuellen Zoom anzuzeigen. Im automatischen Motivprogramm wird die Mindest-Fokusentfernung nicht angezeigt.

## Automatisch drehen

Wählen Sie [Ein], um Bilder während der Wiedergabe automatisch in der richtigen Ausrichtung anzuzeigen.

## Weißsättigungs-Anzeige

 S.41

Bei Wahl von [Ein] können die Glanzlichter im Wiedergabemodus angezeigt werden, indem man die DISP.-Taste drückt.

## Dateinummer der Karte

Wenn Sie die SD-Speicherkarte wechseln, können Sie die Kamera so einstellen, dass die fortlaufende Nummerierung von der vorherigen SD-Speicherkarte beibehalten wird.

Verfügbare Einstellungen	Beschreibung
Ein (Nummerierung fortführen)	Dateinamen bestehen aus „R“ gefolgt von einer siebenstelligen Nummer (z. B. „R0010001.jpg“), die in aufsteigender Reihenfolge von 0010001 bis 9999999 zugewiesen wird. Wenn eine neue Speicherkarte eingelegt wird, beginnt die Dateinummerierung ab der zuletzt verwendeten Nummer.
Aus (Keine fortlaufende Nummerierung)	Die Dateinummerierung wird für jede SD-Speicherkarte von RIMG0001.jpg bis RIMG9999.jpg zugewiesen. Wenn die Nummerierung den Dateinamen RIMG9999 erreicht hat, können keine Daten mehr auf die Karte gespeichert werden.



### Hinweis

- Diese Option gilt nur für Speicherkarten. Die Namen von Fotos im internen Speicher bestehen aus „RIMG“ und einer vierstelligen Nummer.
- Bei der Übertragung von Bildern auf einen Computer mit DL-10 (☞ S.113) wird der Name der zu übertragenden Datei geändert und die Datei wird gespeichert.



### Wichtig

Bei Erreichen der Nummerierung RIMG9999 oder R9999999 können keine weiteren Dateien mehr gespeichert werden. In diesem Fall verschieben Sie die Bilddaten von der SD-Speicherkarte zum Speicher des Computers oder zu einem Speichermedium, und formatieren Sie dann die SD-Speicherkarte neu.

## USB-Anschlussstyp

Wählen Sie einen Anschlussstyp ([Speicher] oder [PTP]) aus, bevor Sie die Kamera über USB an andere Geräte anschließen.

## Datums-Einstellungen

☞ S.26

Stellen Sie die Kamera-Uhr.



### Hinweis

- Wird die Kamera für mehr als eine Woche ohne Akku gelagert, werden die Datums- und Zeiteinstellungen zurückgesetzt. Stellen Sie dann die Werte erneut ein.
- Um die Datums- und Zeiteinstellungen beizubehalten, lassen Sie einen genügend aufgeladenen Akku mindestens zwei Stunden lang eingelegt.

## Language/言語 (\*)

☞ S.26

Sie können die auf der Bildanzeige angezeigte Sprache ändern.

## Video-Ausgang (\*)

Sie können Ihre Fotos und Filme auf einem Fernsehbildschirm anschauen, indem Sie Ihre Kamera über das mitgelieferte AV-Kabel an ein Fernsehgerät anschließen. Wählen Sie zwischen NTSC (verwendet in Nordamerika, der Karibik, Teilen Lateinamerikas und einigen ostasiatischen Ländern) und PAL (verwendet in GB und einem großen Teil Europas, Australien, Neuseeland und Teilen von Asien und Afrika). SECAM wird nicht unterstützt.

(\*) Die Standardeinstellung variiert je nachdem, in welchem Land die Kamera gekauft wurde.

## Meine Einst. Reg.

Speichern Sie die aktuellen Kameraeinstellungen in [MY1] oder [MY2]. In [MY1] gespeicherte Einstellungen werden aufgerufen, wenn das Wahlrad auf **MY1** gedreht wird, und diejenigen, die in [MY2] gespeichert sind, wenn das Wahlrad auf **MY2** gedreht wird.

- 1 Stellen Sie die Kamera auf die gewünschten Einstellungen.**
- 2 Wählen Sie [Meine Einst. Reg.] im Setup-Menü (👉 S.98) und drücken Sie die ADJ./OK-Taste ⚡.**
  - Eine Bestätigungsmeldung wird angezeigt.
- 3 Wählen Sie [MY1] oder [MY2] und drücken Sie die ADJ./OK-Taste.**
  - Die aktuellen Kameraeinstellungen werden gespeichert und die Anzeige kehrt wieder zum Setup-Menü zurück.
  - Wenn Sie die Einstellungen nicht speichern möchten, drücken Sie die DISP.-Taste.

### Einstellungen, die in [Meine Einst. Reg.] gespeichert werden

Aufnahmemodus (ohne automatisches Motivprogramm)	Individueller Selbstauslöser
Fokusposition für manuellen Fokus	Verwacklungskorrektur
Dynamisch. Bereich erweitern	Langzeitbelichtungsgrenze
Weichzeichner-Optionen	Datumsaufdruck
Farbton	Belichtungs-Korrektur
Vignettierung	Weißabgleich
Spas-Effekt: Farbe	Einst. ISO-Empfindlichkeit
Plus Normalaufnahme	Stufenzoom
Bildqualität/Größe	Digitalzoombild
Zeichendichte	Fn-Taste einst.
Vor-AF	Ausrichthilfe
Fokus	Optionen Rasteranzeige
Lichtmessung	Funktionsführung
Bildeinstellungen	Aufnahmeinfo-Anzeigerahmen
Rauschreduzierung	Mindestentfernung
Blitzbelichtungs-Korrektur	USB-Anschlusstyp
Auto-Belichtungs-Reihe	Zoom-Position
WB-BKT	Makro
CL-BKT	Blitzmodus
FOKUS-REIHE	Selbstauslöser
Langzeitmodus	DISP. Modus



## Digitalzoombild

Wenn [Digitalzoombild] auf [Normal] (die Standardoption) eingestellt ist, vergrößert das Digitalzoom Bilddaten aus der Bildmitte, um ein Bild mit der aktuellen Bildgröße zu erstellen, das dann etwas körnig wirkt. Um Bilder zu speichern, die mit dem Digitalzoom bei tatsächlicher Größe aufgenommen wurden, wählen Sie [Autoskalieren]. Die Größe, unter der das Bild gespeichert wird, hängt vom Zoomfaktor ab.

Halten Sie zur Verwendung des Zooms mit automatischer Skalierung den Zoom-Schalter zu [4] (Telebereich) hin gedreht, bis die Kamera das Bild vollkommen herangezoomt hat, lassen Sie den Zoom-Schalter dann kurz los und drehen Sie ihn wieder zu [4] hin.

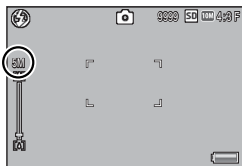

Die Bildgröße ändert sich jedes Mal, wenn der Zoom-Schalter zu [4] hin gedreht wird. Die aktuelle Größe erscheint über der Zoomleiste.

Das Zoom mit automatischer Skalierung wird aktiviert, wenn **10M** 4 : 3 F oder **10M** 4 : 3 N als [Bildqualität/Größe] gewählt ist (S.72), und in den anderen Fällen wird das Digitalzoom aktiviert.

### Zoom-Vergrößerung und aufgenommene Bildgröße

Bildqualität/Größe	Zoom-Vergrößerung	Brennweite (*)
<b>10M</b> 4 : 3 F / <b>10M</b> 4 : 3 N	1.0x	300 mm
<b>5M</b> 4 : 3 F	1.4x	420 mm
<b>3M</b> 4 : 3 F	1.8x	530 mm
<b>1M</b> 4 : 3 F	2.9x	850 mm
<b>VGA</b> 4 : 3 F	5.7x	1710 mm

(\*) Entspricht 35-mm-Kleinbildformat



#### Wichtig

- [Autoskalieren] funktioniert nicht, wenn [Schräg-Korrektur] im Motivprogramm oder [Spas-Effekt-Kamera] im kreativen Aufnahmemodus gewählt wurde.
- Die feine Bildqualität wird für alle Fotos verwendet, die mit [Autoskalieren] aufgenommen werden, unabhängig von der aktuell für [Bildqualität/Größe] gewählten Option.

### Sofortdruck-Funktion

Der Sofortdruck-Standard ermöglicht direktes Drucken von einer Kamera auf einem Drucker, indem die beiden Geräte mit einem USB-Kabel verbunden werden. Sie können Fotos schnell und einfach aus Ihrer Digitalkamera ausdrucken, ohne einen Computer verwenden zu müssen.



#### **Wichtig**

Mit dieser Funktion können Sie keine AVI-Dateien (Filme) und MP-Dateien ausdrucken.



#### **Hinweis**

- Diese Kamera verwendet PictBridge, einen Industriestandard für den Sofortdruck.
- Ihr Drucker muss PictBridge-kompatibel sein, um die Sofortdruck-Funktion ausführen zu können. Ob Ihr Drucker diese Funktion unterstützt, entnehmen Sie bitte der mit dem Drucker gelieferten Dokumentation.

### Kamera und Drucker verbinden

Schließen Sie die Kamera mit dem mitgelieferten USB-Kabel an einen Drucker an.

**1** Vergewissern Sie sich, dass die Kamera ausgeschaltet ist.

**2** Schließen Sie die Kamera mit dem mitgelieferten USB-Kabel an einen Drucker an.

- Schalten Sie den Drucker ein, wenn er nicht bereits eingeschaltet wurde.
- Die Kamera schaltet sich automatisch ein.

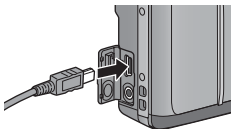

#### **Hinweis**

Um die Kamera vom Drucker zu trennen, überprüfen Sie, ob die Kamera nach Abschluss des Druckvorgangs abgeschaltet ist, und trennen Sie dann das USB-Kabel.



#### **Wichtig**

- Wenden Sie keine übermäßige Kraft beim Anschließen des USB-Kabels auf.
- Üben Sie keinen unverhältnismäßigen Druck auf das angeschlossene USB-Kabel aus.
- Bewegen Sie bei angeschlossenem USB-Kabel die Kamera nicht zu heftig.

## Drucken von Standbildern

Sie können Standbilder von der Kamera mit einem PictBridgekompatiblen Drucker ausdrucken. Wenn eine Speicherkarte eingelegt wird, werden die Bilder von der Speicherkarte gedruckt; andernfalls werden Bilder vom internen Speicher gedruckt.



### Wichtig

Ziehen Sie das USB-Kabel während des Druckens nicht ab.



### Hinweis

- Falls während der Übertragung der Bilder die Meldung [Druckerfehler.] angezeigt werden sollte, prüfen Sie den Zustand des Druckers und reagieren Sie entsprechend darauf.
- Wenn eine Computerverbindungsmeldung angezeigt wird, obwohl die Kamera an den Drucker angeschlossen ist, trennen und schließen Sie die Kamera erneut an und drücken Sie innerhalb von 2 Sekunden die ADJ./OK-Taste.
- Vor dem Anschließen an bestimmte Drucker müssen Sie eventuell [PTP] für [USB-Anschlusstyp] (☞ S.102) im Setup-Menü wählen (☞ S.98).

Schließen Sie die Kamera vor dem Drucken an den Drucker an. Die rechts gezeigte Meldung [Verbinden...] erscheint, falls der Drucker bereit ist. Drücken Sie dann die ADJ./OK-Taste, um die Wiedergabeanzeige für den Sofortdruck anzuzeigen.



## Ein Bild oder alle Bilder drucken

- 1** Wählen Sie ein zu druckendes Bild und drücken Sie die ADJ./OK-Taste.
- 2** Wählen Sie [1 Datei] oder [Alle Dat.] und drücken Sie die ADJ./OK-Taste.
  - Das Sofortdruck-Menü erscheint.
- 3** Wählen Sie einen Punkt und drücken Sie die ADJ./OK-Taste **⚡**, um die verfügbaren Optionen anzuzeigen.
  - Solange [Verbinden...] angezeigt wird, ist die Verbindung zum Drucker noch nicht vollständig hergestellt. Wenn die Verbindung zum Drucker erfolgreich hergestellt worden ist, wird die Meldung [Verbinden...] von der Meldung [Sofortdruck] abgelöst. Befolgen Sie diesen Schritt, nachdem die Verbindung hergestellt wurde.

- Die folgenden Menüpunkte können gewählt werden. Die einzelnen Menüpunkte sind nur verfügbar, wenn sie von dem an die Kamera angeschlossenen Drucker unterstützt werden.

Bezeichnung	Beschreibung
Papierformat	Zum Festlegen des Papierformats.
Papiertyp	Zum Festlegen des Papiertyps.
Drucktyp	Zum Festlegen der Anzahl von Bildern auf einem Papierbogen. Die Anzahl der Bilder, die auf einem Blatt Papier angeordnet werden können, hängt vom Typ des angeschlossenen Druckers ab.
Datum drucken	Zum Auswählen, ob das Datum gedruckt werden soll. Das Datumsformat können Sie mit der Datum/Uhrzeit-Option im Setup-Menü festlegen. Wenn das Bild mit [Datumsaufdruck] aufgenommen wurde (☞ S.77), wird nur das aufgedruckte Datum gedruckt.
Dateinamen drucken	Zum Auswählen, ob der Dateiname gedruckt werden soll.
Bilddoptimierung	Zum Auswählen, ob die Bilddaten vor dem Ausdruck optimiert werden sollen.
Druckgröße	Zum Einstellen der Größe des Druckbildes.
Druckqualität	Zum Einstellen der Druckqualität.
Ber. drucken (*)	Drucken auf Formularen.
Anzahl d. Exemplare	Zum Einstellen der Druckmenge.
Tintensparmodus (*)	Zur Auswahl, ob Toner durch den Einsatz von weniger Tinte beim Druck gespart werden soll.
Ein-/Zweiseitig (*)	Zur Auswahl, ob auf beiden Seiten des Papiers gedruckt werden soll. Im Duplex-Druck wird ein Exemplar für jedes Standbild gedruckt. Es wird nur ein Exemplar gedruckt, auch wenn Sie in Schritt 3 auf S.108 ausgewählt haben, dass mehr als ein Exemplar gedruckt werden soll.

(\*) Die einzelnen Menüpunkte sind nur verfügbar, wenn sie von dem an die Kamera angeschlossenen Ricoh-Drucker unterstützt werden.



### Hinweis

- Um die Einstellungen das nächste Mal, wenn die Kamera an den Drucker angeschlossen wird, als Standardeinstellungen festzulegen, drücken Sie die MENU-Taste, wenn der Bildschirm in Schritt 3 angezeigt wird. Wählen Sie auf der Anzeige rechts [Ja] und drücken Sie die ADJ./OK-Taste.
- Um die zuletzt vorgenommenen Einstellungen zu verwenden, wenn die Kamera das nächste Mal an den Drucker angeschlossen wird, wählen Sie [Nein].



## 4 Wählen Sie eine Option und drücken Sie die ADJ./OK-Taste.

- Das Sofortdruck-Menü wird wieder angezeigt.
- Wiederholen Sie die Schritte 3 und 4, um die Einstellungen wie gewünscht zu ändern.

## 5 Drücken Sie die ADJ./OK-Taste.



- Die gewählten Bilder werden an den Drucker gesendet, der [Senden...]-Bildschirm erscheint.
- Drücken Sie zum Abbrechen die DISP-Taste.
- Am Ende der Übertragung wird wieder der Sofortdruck-Wiedergabemodus-Bildschirm angezeigt, der Ausdruck beginnt.

## Mehrere Bilder ausdrucken

### 1 Drehen Sie den Zoom-Schalter zu (Miniaturansicht) hin, um die Miniaturansicht anzuzeigen.

### 2 Wählen Sie ein Bild und drücken Sie die ADJ./OK-Taste.

### 3 Drücken Sie die ADJ./OK-Taste , um die Anzahl der Ausdrücke festzulegen.

- Drücken Sie die Taste , um die Anzahl zu erhöhen, oder die Taste , um sie zu vermindern.
- Wiederholen Sie Schritt 2 und 3, um weitere Bilder zu wählen.

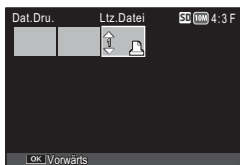

### 4 Drücken Sie die ADJ./OK-Taste.

- Das Sofortdruck-Menü erscheint.

### 5 Wählen Sie einen Punkt und drücken Sie die ADJ./OK-Taste , um die verfügbaren Optionen anzuzeigen.

- Zu Schritt 3 und den folgenden Schritten siehe S.106.



#### Hinweis

- Es werden nur Bilder ausgedruckt, die mit dem Druckersymbol () markiert sind. Wenn Sie den Ausdruck abbrechen und neu starten möchten, achten Sie darauf, dass sich das Druckersymbol auf den Bildern befindet, die Sie ausdrucken möchten.
- Man kann auch dasselbe Standbild mehrmals auf einer Einzelseite ausdrucken.
- Die verfügbaren Menüpunkte sind je nach der Funktionspalette des Druckers unterschiedlich.
- Um Bilder mit den Standardeinstellungen des Druckers zu drucken, wählen Sie die Option [Druckerauswahl] im entsprechenden Menüpunkt aus.

## 9 Übertragen von Bildern auf Ihren Computer

Die hier gezeigten Beispiele für Bildschirmanzeigen können sich von den Anzeigen Ihres Computers je nach verwendetem Betriebssystem unterscheiden.

### Für Windows

Sie können mit oder ohne DL-10-Software, die von der mitgelieferten CD installiert werden kann, Bilder auf Ihren Computer kopieren.

### Systemanforderungen für den Einsatz der mitgelieferten CD-ROM

Die folgende Umgebung ist für die Verwendung der mitgelieferten CD-ROM nötig. Bitte überprüfen Sie Ihren Computer oder dessen Benutzerhandbuch.

Unterstütztes Betriebssystem	Windows XP Home Edition Service Pack 3/Professional Service Pack 3 Windows Vista Service Pack 2 Windows 7 (32- und 64-Bit)
CPU	Pentium® IV: 1.6 GHz oder schneller Pentium® M: 1.4 GHz oder schneller Core™ 2 Duo: 1.5 GHz oder schneller
Speicher	Windows XP: 512 MB oder mehr Windows Vista/Windows 7: 1 GB oder mehr
Für die Installation benötigter Festplattenspeicher	300 MB oder mehr
Bildschirmauflösung	1024 × 768 Pixel oder höher
Farbanzeige	65.000 Farben oder höher
CD-ROM-Laufwerk	Ein mit oben erwähntem Computer kompatibles CD-ROM-Laufwerk
USB-Anschluss	Ein mit oben erwähntem PC kompatibler USB-Anschluss

## ! Wichtig

- Die CD-ROM unterstützt die folgenden Sprachen. Die Bedienung auf anderen Betriebssystemen als den unten angegebenen kann nicht garantiert werden. Japanisch, Englisch, Französisch, Deutsch, Spanisch, Italienisch, Chinesisch (Traditionell, Vereinfacht), Koreanisch
- Windows Vista 64-Bit wird nicht unterstützt.
- Wenn Ihr Computer ein Betriebssystem-Upgrade hatte, funktioniert die USB-Verbindung vielleicht nicht korrekt und kann deshalb nicht unterstützt werden.
- Änderungen am Betriebssystem, wie Patches oder Service Packs, könnten zu Fehlfunktionen der Software führen.
- Die Kamera kann nicht an einen USB-Anschluss, der als Erweiterung (PCI-Bus o.Ä.) eingebaut worden ist, angeschlossen werden.
- Die gleichzeitige Verwendung mit einem Hub oder anderen USB-Geräten könnte zu Fehlfunktionen der Software führen.
- Bei der Verwendung von Filmen und anderen großen Dateien wird mehr Speicher empfohlen.

## Einlegen der CD-ROM

Sobald Sie die mitgelieferte CD-ROM in das CD-ROM-Laufwerk einlegen, erscheint automatisch der Installationsbildschirm.

### Windows XP

- Auf Ihrem Monitor erscheint automatisch der Bildschirm für die Installation.

### Windows Vista/Windows 7

- Wenn ein Autorun-Dialog erscheint, wählen Sie [Run Autorun.exe]. Der Installator startet automatisch.

Installieren Sie mit dieser Taste die Software zum Stapel-Herunterladen und die Bildbearbeitungssoftware.

Klicken Sie hierauf, um das „Software-Benutzerhandbuch“ (PDF) anzuzeigen.

Klicken Sie hierauf, um die Dateiliste auf der CD-ROM anzuzeigen.



## Installation der Software

Klicken Sie auf [Installation der Software], um die folgende Software zu installieren.

Software	Beschreibung
DL-10	Zum gemeinsamen Herunterladen der Bilder auf Ihren Computer.
MediaBrowser	Anzeigen, Verwalten und Bearbeiten von vorhandenen Bildern.
USB-Treiber	Zum Anschluss eines Vorgängermodells der Ricoh-Kamera an einen Computer unter Windows 98/Windows 98 SE/Windows Me/Windows 2000. Für diese Kamera nicht verfügbar.
WIA-Treiber	Dient zum Anschluss eines Vorgängermodells der Ricoh-Kamera an einen Computer unter Windows XP/Windows Vista/Windows 7. Für diese Kamera nicht verfügbar.

### **Wichtig**

- Installieren Sie die Software nicht, wenn die Kamera über ein USB-Kabel mit Ihrem Computer verbunden ist.
- Die Namen der einzelnen DC Software-Komponenten unterscheiden sich von denen der Caplio Software früherer Modelle wie untenstehend aufgelistet:

Caplio Software	DC Software
RICOH Gate La	DL-10
Caplio Viewer	DU-10 (Diese Komponente wird nicht von dieser Kamera verwendet.)
Caplio Server	SR-10 (Diese Komponente wird nicht von dieser Kamera verwendet.)
Caplio Setting	ST-10 (Diese Komponente wird nicht von dieser Kamera verwendet.)

Wurde eine Version der Caplio Software, die auf CD-ROM mit einem früheren Modell geliefert wurde, schon auf Ihrem Computer installiert, erscheint eine Meldung, die Sie zum Deinstallieren der Caplio Software auffordert, wenn Sie versuchen die neue DC Software zu installieren.

- Administratorrechte sind für die Installation erforderlich.
- DL-10 ist nicht netzwerkcompatibel. Verwenden Sie die Software nur als eigenständige Anwendung.

## **1** Klicken Sie auf [Installation der Software].

### **Windows XP**

- Nach kurzer Zeit erscheint das Fenster [Wählen Sie eine Sprache aus].

### **Windows Vista/Windows 7**

- Wenn ein Dialog [Benutzerkontensteuerung] angezeigt wird, wählen Sie [Ja] (Windows 7) oder [Zulassen] (Windows Vista). Kurze Zeit darauf erscheint der Dialog [Wählen Sie eine Sprache aus].



## 2 Wählen Sie eine Sprache und folgen Sie den Anweisungen auf dem Bildschirm, um die Installation abzuschließen.

- Das Installationsprogramm des MediaBrowsers startet. Um den MediaBrowser zu installieren, akzeptieren Sie die Nutzervereinbarung und folgen Sie den Anweisungen auf dem Bildschirm.

## 3 Wenn eine Meldung angezeigt wird, in der Sie zum Neustart Ihres Computers aufgefordert werden, wählen Sie [Ja, Computer jetzt neu starten.] und klicken Sie auf [Fertigstellen].

- Ihr Computer wird automatisch neu gestartet.
- Nachdem Ihr Computer neu gestartet ist, wird eine Windows-Sicherheitswarnmeldung angezeigt.

## 4 Klicken Sie auf [Zulassen] für DL-10.



### Deinstallieren der Software

- DC Software und MediaBrowser können unter [Systemsteuerung] > [Programme und Funktionen] (Windows 7 und Windows Vista; wählen Sie in der Kategorie- oder Home-Ansicht [Systemsteuerung] > [Programme] > [Programm deinstallieren]), oder [Programme hinzufügen oder entfernen] (Windows XP) entfernt werden.
- Administratorrechte sind erforderlich.
- Schließen Sie sämtliche anderen Programme, bevor Sie die Software deinstallieren.

## Adobe Reader

Adobe Reader ist eine Software zum Anzeigen von PDF-Dateien, wie z.B. das Benutzerhandbuch. Wenn Acrobat Reader oder Adobe Reader bereits auf Ihrem Computer installiert ist, erübrigt sich eine Neuinstallation.



### Hinweis

- Details zum Adobe Reader finden Sie in der Hilfe des Adobe Readers.
- Um nur die Software MediaBrowser zu installieren, doppelklicken Sie im Ordner „MediaBrowser“ auf „setup.exe“.
- Zur Installation des Adobe Reader 9.3 ist entweder der Microsoft Internet Explorer 6.0 oder höher oder Firefox 2.0 oder höher erforderlich. Der Microsoft Internet Explorer ist per Microsoft Update erhältlich.
- Zur Installation des Adobe Reader 9.3 ist der MSI (Microsoft Windows Installer) Version 3.1 oder höher erforderlich. Der Microsoft Windows Installer ist per Microsoft Update erhältlich.



### Wichtig



- Installieren Sie die Software nicht, wenn die Kamera über ein USB-Kabel mit Ihrem Computer verbunden ist.
- Administratorrechte sind für die Installation erforderlich.

- 1 Klicken Sie auf [CD-ROM-Inhalt anzeigen].**
  - Die auf der CD-ROM enthaltenen Dateien werden aufgelistet.
- 2 Öffnen Sie im Ordner [Adobe Reader] den Ordner für Ihre Sprache und doppelklicken Sie auf das Installationsprogramm für Adobe Reader.**
  - Ein Bildschirm für die Bestätigung der Benutzerkontenverwaltung für Windows 7 und Windows Vista wird angezeigt. Wählen Sie [Fortsetzen].
- 3 Installieren Sie Adobe Reader, indem Sie den angezeigten Meldungen folgen.**

## Kopieren von Bildern auf Ihren Computer

Folgen Sie nachstehenden Anweisungen, um Bilder auf Ihren Computer zu kopieren.

### **Wichtig** -----

Vergewissern Sie sich vor dem Ausführen, dass für [USB-Anschlusstyp] ( S.102) im Setup-Menü [Speicher] ausgewählt ist ( S.98).

### **1 Schließen Sie die Kamera mit dem mitgelieferten USB-Kabel an den Computer an.**

- Schalten Sie die Kamera aus, bevor Sie das USB-Kabel anschließen.
- Die Kamera schaltet sich automatisch ein, sobald die Verbindung hergestellt wurde.

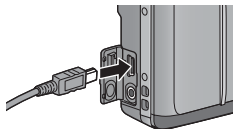

### **2 Kopieren der Fotos auf den Computer. Bei installierter DL-10:**

- DL-10 wird gestartet, und die Bildübertragung beginnt automatisch.
- Die Bilder werden in den Ordner [Digitalkamera] in [Eigene Dateien] kopiert, in dem sie dann in jeweils einem Ordner pro Aufnahmedatum abgelegt werden. Weitere Informationen hierzu finden Sie im Software-Benutzerhandbuch auf der mitgelieferten CD.

**Bei nicht installierter DL-10:**

- Kopieren Sie die Dateien von der Kamera zum gewünschten Ort.
- Wenn eine SD-Speicherkarte eingesetzt ist, werden deren Dateien angezeigt. Falls keine SD-Speicherkarte eingelegt sein sollte, werden die Dateien, die im internen Speicher der Kamera sind, angezeigt.

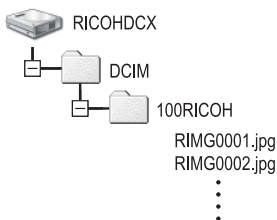

Beispiel für die Windows XP-Bildschirmanzeige

### 3 Ziehen Sie das USB-Kabel ab, wenn die Übertragung abgeschlossen ist.

- Klicken Sie auf das Symbol [Hardware sicher entfernen] oder [Hardware entfernen oder auswerfen] in der Taskleiste (die oben dargestellte Abbildung zeigt das Symbol für Windows XP) und wählen Sie [USB-Massenspeichergerät - entfernen] oder [USB-Massenspeicher - anhalten] aus dem angezeigten Menü. Sie können dann das USB-Kabel entfernen.
- Falls das Symbol zum Entfernen der Hardware in Windows 7 nicht angezeigt wird, klicken Sie auf die  Taste der Taskleiste.



#### **Wichtig**

- Schalten Sie die Kamera während der Übertragung nicht aus und trennen Sie das USB-Kabel nicht ab.
- Wenden Sie keine Gewalt an, wenn Sie das Kabel anschließen, oder wenn Sie die Kamera mit angeschlossenem Kabel bedienen. Versuchen Sie nicht, die Kamera zu bewegen, solange das USB-Kabel angeschlossen ist.

#### **Hinweis**

Mit der Kamera wird die Software MediaBrowser mitgeliefert, mit der Sie Bilder auf Ihrem Computer anzeigen und bearbeiten können. Informationen zur Verwendung von MediaBrowser finden Sie in der angezeigten „Hilfe“.

Aktuelle Informationen zu MediaBrowser erhalten Sie auf der Website der Firma Pixela Co., Ltd. (<http://www.pixela.co.jp/oem/mediabrowser/e/>).

## Für Macintosh

Diese Kamera unterstützt die folgenden Macintosh-Betriebssysteme:

- Mac OS X 10.1.2 bis 10.6.3

### **Wichtig**

Die VM-1-Software kann wie auf S.117 beschrieben auf Macintosh Computern installiert werden. Weitere Informationen finden Sie im „Software-Benutzerhandbuch“.

## Kopieren von Bildern auf Ihren Computer

Folgen Sie nachstehenden Anweisungen, um Bilder auf Ihren Computer zu kopieren.

### **1 Schließen Sie die Kamera mit dem mitgelieferten USB-Kabel an den Computer an.**

- Schalten Sie die Kamera aus, bevor Sie das USB-Kabel anschließen.
- Die Kamera schaltet sich automatisch ein, sobald die Verbindung hergestellt wurde.

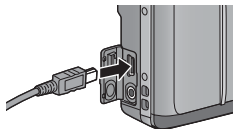

### **2 Kopieren der Fotos auf den Computer.**

- Kopieren Sie die Dateien von der Kamera zum gewünschten Ort.
- Wenn eine SD-Speicherkarte eingesetzt ist, werden deren Dateien angezeigt. Falls keine SD-Speicherkarte eingelegt sein sollte, werden die Dateien, die im internen Speicher der Kamera sind, angezeigt.

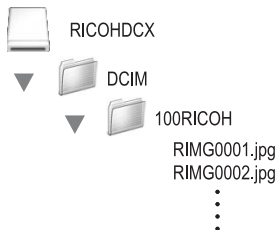

### **3 Ziehen Sie das USB-Kabel ab, wenn die Übertragung abgeschlossen ist.**

- Ziehen Sie das Kameramedium in den Papierkorb und ziehen Sie dann das USB-Kabel ab.

**Wichtig**

- Schalten Sie die Kamera während der Übertragung nicht aus und trennen Sie das USB-Kabel nicht ab.
- Wenden Sie keine Gewalt an, wenn Sie das Kabel anschließen, oder wenn Sie die Kamera mit angeschlossenem Kabel bedienen. Versuchen Sie nicht, die Kamera zu bewegen, solange das USB-Kabel angeschlossen ist.
- Sie können auch im Menü [Datei] auf [Auswerfen] klicken, um die Verbindung abubrechen.
- Falls das USB-Kabel entfernt wird ohne die Verbindung vorher zu trennen, erscheint möglicherweise die Anzeige für das unsichere Entfernen eines Geräts. Vergewissern Sie sich, dass die Verbindung getrennt wurde, bevor Sie das USB-Kabel entfernen.
- Wenn Sie Ihre Kamera an einen Macintosh-Computer anschließen, wird unter Umständen eine Datei mit dem Namen „FINDER.DAT“ oder „\_DS\_Store“ auf der SD-Speicherkarte erstellt, die als [Unbekanntes Dateiformat] auf Ihrer Kamera angezeigt wird. Sie können diese Datei von der SD-Speicherkarte löschen, wenn Sie möchten.

**Verwendung des MP-Dateibetrachters**

Wenn Sie ein Standbild mit M-Serie Plus, Geschw.-Serie oder Mt-Messfeld AF aufnehmen, wird das Bild als eine MP-Datei gespeichert.

Mithilfe des VM-1 MP-Dateibetrachters können Sie MP-Dateien auf einem Macintosh wiedergeben und einzelne Standbilder exportieren.

Dieser Abschnitt erläutert, wie die auf der CD-ROM mitgelieferte Software VM-1 installiert und deinstalliert wird. Details zur Wiedergabe von MP-Dateien auf Ihrem Computer und dem Extrahieren von Standbildern aus MP-Dateien mithilfe des MP-Dateibetrachters finden Sie im auf der CD-ROM mitgelieferten „Software-Benutzerhandbuch“.

## Systemvoraussetzungen für die Verwendung der beiliegenden CD-ROM

Um die beiliegende CD-ROM zu verwenden, muss Ihr System die folgenden Voraussetzungen erfüllen. Überprüfen Sie Ihren Computer oder schlagen Sie im Computer-Benutzerhandbuch nach.

Unterstützte Betriebssysteme	Mac OS X 10.4 bis 10.6.3
Macintosh Computer	Apple Inc. Macintosh-Serie
Arbeitsspeicher	Mac OS X 10.4 256 MB oder mehr Mac OS X 10.5 512 MB oder mehr Mac OS X 10.6 1 GB oder mehr
Verfügbarer Festplattenspeicher	5 MB oder mehr
CD-ROM-Laufwerk	Ein mit dem oben aufgelisteten Macintosh kompatibles CD-ROM-Laufwerk



### Hinweis

VM-1 unterstützt die folgenden Sprachen: Japanisch, Englisch, Französisch und vereinfachtes Chinesisch.

## Installieren des VM-1

- 1 Starten Sie Ihren Macintosh und legen Sie die mitgelieferte CD-ROM in das CD-ROM-Laufwerk ein.**
- 2 Doppelklicken Sie auf das Symbol [RICOH], den Ordner [VM-1] und das Symbol [VM-1 Installer.pkg].**
  - Das Fenster „VM-1“ installieren wird geöffnet.
- 3 Folgen Sie den Anweisungen auf dem Bildschirm, um die Installation abzuschließen.**



### Löschen (Deinstallieren) des VM-1

- Doppelklicken Sie auf [Programme], [Dienstprogramme], [VM-1 Utility] und [VM-1 Uninstaller] und folgen Sie den Anweisungen auf dem Bildschirm.
- Bevor Sie mit der Deinstallation des VM-1 beginnen, sollten Sie etwaige geöffnete Anwendungen schließen und Daten, die noch nicht gespeichert wurden, sichern.
- Wenn während des Deinstallationsvorgangs ein Fehler auftritt, sollten Sie Ihr Mac-Betriebssystem auf die neueste Version aktualisieren.

## Fehlerbehandlung

### Fehlermeldungen

Wenn eine Fehlermeldung auf der Bildanzeige erscheint, lesen Sie die Informationen auf der Referenz-Seite, und führen Sie die entsprechenden Maßnahmen durch.

Fehlermeldung	Ursache und Abhilfe	Referenz
Karte einsetzen	Es wurde keine Karte eingelegt. Legen Sie eine Karte ein.	S.24
Datum einstellen	Das Datum wurde nicht eingestellt. Stellen Sie das Datum ein.	S.102
Die maximale Dateianzahl wurde überschritten.	Der Dateinummer-Grenzwert wurde überschritten. Verwenden Sie eine andere Karte.	S.102
Unbekanntes Dateiformat	Diese Datei kann auf der Kamera nicht angezeigt werden. Prüfen Sie den Inhalt der Datei auf Ihrem Computer und löschen Sie anschließend die Datei.	—
Zu wenig Speicher. Kopieren fortsetzen?	Es können nicht alle Dateien kopiert werden, da es auf der Karte nicht genügend freien Speicherplatz gibt. Verwenden Sie eine andere Karte.	S.22
Geschützt	Die zum Löschen ausgewählte Datei ist geschützt.	S.95
Die Karte ist schreibgeschützt.	Die Karte ist gesperrt (schreibgeschützt). Heben Sie den Schreibschutz der Karte auf.	S.22
Druckeinstellung für diese Datei unmöglich.	Diese Datei (Filme oder andere Datei) kann nicht zum Drucken ausgewählt werden.	—
Nicht genug Speicherplatz vorhanden	Dateien können nicht gespeichert werden. Vergewissern Sie sich, dass es genügend freien Speicherplatz gibt oder löschen Sie unbenötigte Dateien.	S.37, S.99
	Die für eine Aufnahme festgelegte Anzahl von Druckexemplaren überschreitet den Grenzwert. Wählen Sie eine Aufnahme und stellen Sie die Anzahl auf 0 ein.	S.108
Internen Speicher formatieren	Der interne Speicher muss formatiert werden.	S.99
Karte formatieren	Die Karte ist nicht formatiert. Formatieren Sie die Karte mit dieser Kamera.	S.99
Kartenfehler	SDXC-Karten können nicht verwendet werden. Falls es sich bei der Karte nicht um eine SDXC-Karte handelt, formatieren Sie die Karte. Wenn die Meldung fortbesteht, ist die Karte eventuell fehlerhaft und sollte nicht mehr verwendet werden.	S.99
Schreibvorgang	Die Datei wird gespeichert. Warten Sie, bis der Vorgang beendet ist.	—
Keine Datei	Es gibt keine Dateien, die wiedergegeben werden können.	—
Speicher voll. Aufnahme nicht möglich.	Die Anzahl der verbleibenden Aufnahmen ist 0. Wechseln Sie zu einer anderen Karte oder zum internen Speicher.	S.22
Keine Datei zum Wiederherstellen vorhanden.	Es gibt keine Dateien, die wiederhergestellt werden können.	S.87
— kann nicht ausgeführt werden. *	Die gewählte Option kann nicht mehr als einmal auf das Bild angewendet werden, oder das Bild wurde mit einer anderen Kamera erstellt. Wenn das Bild mit einer anderen Kamera erstellt wurde, bearbeiten Sie das Bild mit der ursprünglich verwendeten Kamera.	—

\* „—“ bezeichnet den Namen des Vorgangs, der nicht ausgeführt werden kann.

# Fehlerbehandlung bei der Kamera

## Stromversorgung

Problem	Ursache	Lösung	Referenz
Die Kamera schaltet sich nicht ein.	Der Akku ist nicht eingelegt oder entladen.	Laden Sie den Akku ordnungsgemäß auf bzw. legen Sie einen neuen Akku ein, falls nötig.	S.24, S.23
	Der eingelegte Akku ist nicht verwendbar.	Benutzen Sie den vorgeschriebenen Akku. Verwenden Sie niemals andere Akkus.	S.21
	Die Kamera wurde von der Abschaltautomatik ausgeschaltet.	Schalten Sie die Kamera ein.	S.25
	Der Akku ist nicht richtig eingesetzt.	Legen Sie ihn korrekt ein.	S.24
	Da sich die Kamera überhitzt hatte, wurde sie automatisch ausgeschaltet.	Warten Sie, bis sich die Temperatur der Kamera wieder normalisiert. Versuchen Sie nicht, die Kamera zu plötzlich abzukühlen.	—
Die Kamera schaltet sich während des Betriebs aus.	Die Kamera wurde länger nicht benutzt, also wurde sie automatisch abgeschaltet.	Schalten Sie die Kamera ein.	S.25
	Der Akku ist fast erschöpft.	Laden Sie den Akku auf.	S.23
	Der eingelegte Akku ist nicht verwendbar.	Benutzen Sie den vorgeschriebenen Akku. Verwenden Sie niemals andere Akkus.	S.21
Die Kamera schaltet sich nicht aus.	Fehlfunktion der Kamera.	Entfernen Sie den Akku und laden Sie ihn neu auf.	S.24
Der Akku wurde vollständig aufgeladen, aber: • Das Akku-Symbol wird angezeigt und meldet einen niedrigen Akkustand. • Die Kamera schaltet sich aus.	Der eingelegte Akku (Mangan-Trockenzelle oder andere) ist nicht verwendbar.	Benutzen Sie den vorgeschriebenen Akku. Verwenden Sie niemals andere Akkus.	S.21
Der Akku ist nicht aufladbar.	Der Akku hat das Ende seiner Verwendbarkeit erreicht.	Ersetzen Sie den Akku durch einen Neuen.	S.24
Der Akku entlädt sich schnell.	Der Akku wird bei sehr hohen oder niedrigen Temperaturen eingesetzt.	—	—
	Es werden viele Aufnahmen im Dunkeln oder anderen Umgebungen erstellt, die einen Blitzinsatz benötigen.	—	—



## Aufnahme

Problem	Ursache	Lösung	Referenz
Bei Drücken des Auslösers kann keine Aufnahme gemacht werden.	Der Akku ist erschöpft.	Laden Sie den Akku auf.	S.23
	Die Kamera ist nicht eingeschaltet.	Drücken Sie die Ein/Aus-Taste, um die Kamera einzuschalten.	S.25
	Die Kamera befindet sich im Wiedergabemodus.	Drücken Sie die  -Taste (Wiedergabe), um den Aufnahmemodus zu wählen.	S.25
	Der Auslöser wurde nicht ganz durchgedrückt.	Drücken Sie den Auslöser ganz nach unten.	S.27
	Die SD-Speicherkarte ist nicht formatiert.	Bitte Karte formatieren.	S.99
	Die SD-Speicherkarte ist voll.	Legen Sie eine neue Karte ein oder löschen Sie nicht benötigte Dateien.	S.24, S.37
	Die SD-Speicherkarte hat das Ende ihrer Verwendbarkeit erreicht.	Legen Sie eine neue SD-Speicherkarte ein.	S.24
	Der Blitz lädt auf.	Warten Sie, bis das Symbol für den Blitzmodus aufhört zu blinken.	S.31
	Die SD-Speicherkarte ist gesperrt.	Schreibschutz der Karte aufheben.	S.22
	Die Oberfläche der Kontakte der SD-Speicherkarte ist schmutzig.	Reinigen Sie die Teile mit einem weichen, trockenen Tuch.	—
Aufgenommene Bilder können nicht überprüft werden.	Die Bildbestätigungszeit ist zu kurz.	Verlängern Sie die Bestätigungszeit.	S.100
In der Bildanzeige erscheinen keine Aufnahmen.	Die Kamera ist nicht eingeschaltet oder die Bildanzeige ist zu dunkel eingestellt.	Schalten Sie die Kamera ein bzw. erhöhen Sie die Helligkeit der Bildanzeige.	S.25, S.99
	Das VIDEO/AV-Kabel ist angeschlossen.	Ziehen Sie das VIDEO/AV-Kabel ab.	—
	Der Bildschirmanzeigestatus ist im Synchro-Monitormodus.	Drücken Sie die DISP.-Taste, um die Anzeige umzuschalten.	S.40
Obwohl Autofokus eingestellt ist, stellt die Kamera nicht scharf.	Das Objektiv ist verschmutzt.	Reinigen Sie die Linse mit einem weichen, trockenen Tuch.	—
	Das Motiv befindet sich nicht in der Mitte des Aufnahmebereichs.	Fotografieren Sie mit Fokussperre.	S.27
	Es handelt sich um ein Motiv, das nur schwer in Fokus kommt.	Fotografieren Sie mit Fokussperre oder manuellem Fokus.	S.27, S.79
Obwohl die Kamera nicht richtig scharf stellt, wird der grüne Rahmen in der Mitte der Bildanzeige angezeigt.	Die Kamera fokussiert nicht richtig, da das Motiv zu nah an der Kamera ist.	Erstellen Sie die Aufnahme im Makromodus oder bewegen Sie sich vom Motiv weg.	S.30
Das Bild ist verschwommen. (Das Symbol  wird angezeigt.)	Beim Drücken des Auslösers haben Sie die Kamera bewegt.	Halten Sie die Kamera mit beiden Händen mit leicht an den Oberkörper gedrückten Ellbogen. Verwenden Sie ein Stativ. Verwenden Sie die Kamera-Verwacklungskorrektur.	S.27  S.76
	Bei Aufnahmen an dunklen Orten (z.B. bei Innenaufnahmen) erhöht sich die Verschlusszeit und es kann leichter zu verwackelten Bildern kommen.	Erstellen Sie die Aufnahme mit Blitz. Stellen Sie die ISO-Empfindlichkeit auf einen höheren Wert ein. Verwenden Sie die Kamera-Verwacklungskorrektur.	S.31 S.84 S.76

Problem	Ursache	Lösung	Referenz
Der Blitz löst nicht aus oder der Blitz lädt nicht.	In den folgenden Fällen kann der Blitz nicht zugeschaltet werden: <ul style="list-style-type: none"> <li>• Bei der Belichtungsreihe</li> <li>• Im Serien-Modus</li> <li>• Im Film-Modus</li> <li>• Im Diskreter Modus</li> <li>• Im Tiere-Modus</li> </ul> In bestimmten Motivprogrammen ist der Blitz werkseitig deaktiviert.	Ändern Sie die Einstellwerte oder wählen Sie einen anderen Modus, damit Sie mit Blitz aufnehmen können.	S.52, S.128
	Der Blitz ist auf „Blitz aus“ eingestellt.	Beenden Sie die Funktion „Blitz aus“.	S.31
	Der Akku ist fast erschöpft.	Laden Sie den Akku auf.	S.23
Obwohl der Blitz ausgelöst wurde, ist das Bild dunkel.	Die Entfernung zum Motiv übersteigt die Blitzreichweite.	Gehen Sie zum Fotografieren näher heran. Ändern Sie den Blitzmodus oder die ISO-Empfindlichkeit	S.84, S.128
	Das Motiv erscheint zu dunkel.	Korrigieren Sie die Belichtung. (Die Belichtungskorrektur wirkt sich auch auf die Lichtintensität des Blitzes aus.)	S.82
	Die Lichtmenge des Blitzes eignet sich nicht für die Aufnahme.	Passen Sie die Lichtintensität des Blitzes an.	S.75
Die Aufnahme ist zu hell.	Die Lichtmenge des Blitzes eignet sich nicht für die Aufnahme.	Passen Sie die Lichtintensität des Blitzes an. Alternativ dazu können Sie etwas weiter vom Motiv weggehen oder Sie beleuchten das Motiv mit einer anderen Lichtquelle, damit Sie es ohne Blitz fotografieren können.	S.31, S.75
	Das Motiv ist überbelichtet. (Das Symbol [IAE] wird angezeigt.)	Korrigieren Sie die Belichtung. Langzeitbelichtung aufheben.	S.82 S.75
	Die Helligkeit der Bildanzeige stimmt nicht.	Stellen Sie die Helligkeit der Bildanzeige ein.	S.99
Die Aufnahme ist zu dunkel.	Die Aufnahme wurde in einer dunklen Umgebung erstellt und die Einstellung war auf „Blitz aus“ eingestellt.	Beenden Sie die Funktion „Blitz aus“.	S.31
	Das Motiv ist unterbelichtet. (Das Symbol [IAE] wird angezeigt.)	Korrigieren Sie die Belichtung. Stellen Sie die Langzeitbelichtung ein.	S.82 S.75
	Die Helligkeit der Bildanzeige stimmt nicht.	Stellen Sie die Helligkeit der Bildanzeige ein.	S.99
Die Farbe der Aufnahme ist unnatürlich.	Das Bild wurde unter Umständen gemacht, in denen der Weißabgleich schwierig war.	Erstellen Sie eine Aufnahme, die zusätzlich ein weißes Motiv enthält oder verwenden Sie eine andere Weißabgleichseinstellung als „Auto“.	S.83
Das Datum oder die Aufnahmeinformationen werden nicht auf dem Bildschirm angezeigt.	Die Bildschirmanzeigefunktion wurde auf „Keine Anzeige“ eingestellt.	Drücken Sie die DISP.-Taste, um die Anzeige umzuschalten.	S.40
Die Helligkeit der Bildanzeige ändert sich beim Autofokus.	Das Umgebungslicht ist schwach oder weicht von dem für Autofokus verwendeten ab.	Dies ist normal.	—

Problem	Ursache	Lösung	Referenz
Die Ausrichthilfe wird nicht angezeigt.	[Ausrichthilfe] ist auf [Aus] oder [Signalton] eingestellt.	Stellen Sie [Ausrichthilfe] auf [Anzeige] oder [Anzeige + Ton] ein.	S.42
	Die Anzeige ist auf eine andere Einstellung als die normale Symboldarstellung oder die Histogramm-Anzeige eingestellt.	Drücken Sie die DISP.-Taste, um die Anzeige auf die normale Symboldarstellung oder die Histogramm-Anzeige zu ändern.	S.40
	Die Kamera wurde nach unten gehalten (der Auslöser zeigt nach unten).	Halten Sie die Kamera richtig herum.	—
Das Bild wurde geneigt, obwohl es so aufgenommen wurde, dass sich die Ausrichthilfe in der Mitte befand bzw. der Ausrichtton ausgegeben wurde.	Sie haben ein bewegtes Bild, wie z.B. ein Karussell, aufgenommen.	Erstellen Sie die Aufnahme in einer Umgebung, die sich nicht bewegt.	—
	Das Motiv ist nicht gerade.	Überprüfen Sie das Motiv.	—
Die Selbstauslöseranzeige leuchtet nicht.	Im Motivprogramm ist [Diskreter Modus] oder [Tiere] ausgewählt.	Wählen Sie einen anderen Modus aus.	S.52, S.53

## Wiedergabe/Löschen

Problem	Ursache	Lösung	Referenz
Wiedergabe nicht möglich, oder der Wiedergabebildschirm erscheint nicht.	Die Kamera befindet sich nicht im Wiedergabemodus.	Drücken Sie die  -Taste (Wiedergabe).	S.25
	Das VIDEO/AV-Kabel ist nicht richtig angeschlossen.	Schließen Sie es korrekt an.	S.97
	Die Einstellung für [Video-Ausgang] ist nicht korrekt.	Stellen Sie das korrekte Format ein.	S.102
Wiedergabe von der SD-Speicherkarte nicht möglich oder Wiedergabebildschirm wird nicht angezeigt.	Die SD-Speicherkarte ist nicht eingelegt oder eine SD-Speicherkarte ohne gespeicherte Aufnahmen ist eingelegt.	Legen Sie eine SD-Speicherkarte mit gespeicherten Aufnahmen ein.	—
	Sie haben Daten einer SD-Speicherkarte wiedergegeben, die nicht mit diesem Gerät formatiert wurde.	Legen Sie eine Karte ein, deren Daten mit diesem Gerät formatiert und aufgenommen wurden.	S.24, S.99
	Sie haben Daten einer SD-Speicherkarte wiedergegeben, die nicht auf die übliche Weise gespeichert wurden.	Legen Sie eine normal gespeicherte Karte ein.	—
	Die Oberfläche der Kontakte der SD-Speicherkarte ist schmutzig.	Reinigen Sie die Teile mit einem weichen, trockenen Tuch.	—
	Die SD-Speicherkarte ist beschädigt.	Wenn die Wiedergabe normal funktioniert, kann eine Fehlfunktion der Kamera ausgeschlossen werden. Anscheinend stimmt etwas mit der Karte nicht, also verwenden Sie sie nicht weiter.	—

Problem	Ursache	Lösung	Referenz
Die Bildanzeige ist abgeschaltet.	Der Akku ist fast erschöpft.	Laden Sie den Akku auf.	S.23
	Die Kamera wurde länger nicht benutzt, also wurde sie automatisch abgeschaltet.	Schalten Sie die Kamera ein.	S.25
Ein Teil des Bildschirms blinkt schwarz.	Der Bildschirm ist aufgrund eines übermäßig hellen Bereichs hellleuchtend.	Sie sollten ein anderes Bild aufnehmen und dabei direktes Sonnenlicht vermeiden und die Belichtung niedriger einstellen (–).	S.41, S.82
Eine Datei kann nicht gelöscht werden.	Die Datei ist schreibgeschützt.	Heben Sie den Schreibschutz für die Datei auf.	S.95
	Die SD-Speicherkarte ist gesperrt.	Schreibschutz der Karte aufheben.	S.22
Die SD-Speicherkarte kann nicht formatiert werden.	Die SD-Speicherkarte ist gesperrt.	Schreibschutz der Karte aufheben.	S.22

## Andere Probleme

Problem	Ursache	Lösung	Referenz
Die SD-Speicherkarte kann nicht eingelegt werden.	Die Karte ist falsch ausgerichtet.	Legen Sie sie korrekt ein.	S.24
Selbst wenn die Tasten der Kamera gedrückt werden, funktioniert sie nicht.	Der Akku ist fast erschöpft.	Laden Sie den Akku auf.	S.23
	Fehlfunktion der Kamera.	Schalten Sie die Kamera mit der Ein/Aus-Taste zunächst aus und dann wieder ein.	S.25
		Entfernen Sie den Akku und laden Sie ihn neu auf.	S.24
Das Datum ist falsch.	Datum/Uhrzeit sind nicht korrekt eingestellt.	Stellen Sie Datum/Uhrzeit korrekt ein.	S.102
Das eingestellte Datum wird nicht mehr angezeigt.	Der Akku wurde herausgenommen.	Wird die Kamera für mehr als eine Woche ohne Akku gelagert, wird das Datum zurückgesetzt. Stellen Sie die Werte erneut ein.	S.102
Die Abschaltautomatik funktioniert nicht.	Die Abschaltautomatik ist auf [Aus] gestellt.	Legen Sie die Zeit für die Abschaltautomatik fest.	S.100
Die Betriebstöne werden nicht ausgegeben.	Im Motivprogramm ist [Diskreter Modus] oder [Tiere] ausgewählt.	Wählen Sie einen anderen Modus aus.	S.52, S.53
	Der Betriebston ist ausgeschaltet.	Wählen Sie im Menüpunkt [Lautstärke-Einstellung] eine andere Einstellung als „Stumm“.	S.100
Auf dem Fernsehgerät erscheinen keine Aufnahmen.	Die Einstellung für [Video-Ausgang] ist nicht korrekt.	Stellen Sie das korrekte Format ein.	S.102
	Das AV-Kabel ist nicht angeschlossen.	Stecken Sie das AV-Kabel richtig ein.	S.97
	Das TV-Gerät ist nicht korrekt auf VIDEO-EINGANG eingestellt.	Überprüfen Sie, ob das TV-Gerät korrekt auf VIDEO-EINGANG eingestellt ist.	—

## Verfügbare Einstellungen

In der folgenden Tabelle werden die im jeweiligen Aufnahmemodus verfügbaren Einstellungen aufgelistet.

				S-AUTO	SCENE					
	(Makro) *1	✓	✓	—	—	✓	—	—	—	
	(Blitz)	✓	—	✓*2	✓	—	✓*3	—	✓	
	(Selbstausröser) *4	✓	—	✓	✓	✓	✓	✓	✓	
Digital-Zoom		✓	✓*6	✓	✓	✓	✓	✓	✓	
Aufnahme-Menü										
Dynamisch. Bereich erweitern		—	—	—	—	—	—	—	—	
Weichzeichner-Optionen		—	—	—	—	—	—	—	—	
Vignettierung		—	—	—	—	—	—	—	—	
Spass-Effekt: Farbe		—	—	—	—	—	—	—	—	
Farbton		—	—	—	—	—	—	—	—	
Plus Normalaufnahme		—	—	—	—	—	—	—	—	
Bildqualität/Größe		✓	—	✓	✓	✓	✓	✓	✓	
Filmgröße		—	✓	—	—	—	—	—	—	
Zeichendichte		—	—	—	—	—	—	—	—	
Größe		—	—	—	—	—	—	—	—	
Fokus	Multi AF *7	✓	✓	✓*8	—	✓	✓	✓	✓	
	Mehr. Ges. erk. *9	✓	✓	—	—	✓	✓	—	✓	
	Motiv folgen	✓	—	—	—	✓	—	—	—	
	Spot AF	✓	✓	—	—	✓	✓	✓	✓	
	Mt-Messfeld AF *10	✓	—	—	—	✓	—	—	—	
	AF	—	—	—	—	—	—	—	—	
	MF	✓	—	—	—	✓	—	—	—	
	Fixfokus	✓	—	—	—	✓	✓	✓	✓	
	∞	✓	✓	—	—	✓	✓	✓	✓	
Vor-AF *11		✓	✓	—	—	✓	✓	✓	✓	
Lichtmessung		✓	—	—	—	✓	—	—	—	
Bildeinstellungen		✓	—	—	—	✓	—	—	—	
Rauschreduzierung		✓	—	—	—	✓	✓	✓*8	✓	
Blitzbelichtungs-Korrektur		✓	—	—	✓	✓	—	—	✓	
Auto-Belichtungs-Reihe *13		✓	—	—	—	✓	—	—	—	
Langzeitmodus *14		✓	—	—	—	✓	—	—	—	

\*1 [Fokus] steht auf [Spot AF]. Deaktiviert, wenn [Fokus] auf [MF] steht.

\*2 Es können nur [Blitz aus] oder [Auto] ausgewählt werden.

\*3 Es können nur [Roteaugenreduz] oder [Blitzsynchron.] ausgewählt werden.

\*4 Der Selbstausröser ist deaktiviert, wenn [Intervallaufnahme] aktiviert ist. [Individueller Selbstausröser] ist nicht verfügbar, wenn [Fokus] auf [Mt-Messfeld AF] oder [Motiv folgen] steht.

\*5 Es kann nur das Digitalzoom (1280: bis zu 2,8 x; 640 oder 320: bis zu 4,0 x) verwendet werden.

\*6 Nur [IM 4 : 3 F] oder [VGA 4 : 3 F] ist verfügbar.

\*7 [Spot AF] wird bei aktiviertem Digitalzoom verwendet.

\*8 Steht zur Verfügung, das Menü wird jedoch nicht angezeigt und die Einstellung kann nicht geändert werden.

SCENE															
										DR	mini	Hi BW	Soft		Toy
✓	—	✓	✓	✓	✓	✓	✓	✓	✓	✓	✓	✓	✓	✓	✓
✓	—	✓	✓	✓	—	—	—	—	—	—	✓	✓	✓	✓	✓
✓	✓	✓	✓	✓	—	—	—	—	—	✓	✓	✓	✓	✓	✓
✓	✓	✓	✓	✓	✓	✓	✓	✓	✓	—	✓	✓	✓	✓	✓
—	—	—	—	—	—	—	—	—	—	✓	—	—	—	—	—
—	—	—	—	—	—	—	—	—	—	—	—	—	✓	—	—
—	—	—	—	—	—	—	—	—	—	—	—	—	—	—	✓
—	—	—	—	—	—	—	—	—	—	—	—	—	—	✓	—
—	—	—	—	—	—	—	—	—	—	✓	✓	✓	✓	✓	✓
✓	✓	✓*7	✓	—	✓	—	—	—	—	✓	✓	✓	✓	✓	✓
—	—	—	—	—	—	—	—	—	—	—	—	—	—	—	—
—	—	—	—	✓	—	—	—	—	—	—	—	—	—	—	—
—	—	—	—	✓	—	—	—	—	—	—	—	—	—	—	—
—	—	✓	✓	—	✓	✓	✓	✓	✓	✓	✓	✓	✓	✓	✓
—	—	—	✓	—	✓	✓	✓	✓	✓	—	—	—	✓	—	—
—	—	—	—	—	—	—	—	—	—	—	—	—	—	—	—
—	—	✓	✓	—	✓	✓	✓	✓	✓	✓	✓	✓	✓	✓	✓
—	—	—	—	—	—	—	—	—	—	—	—	—	—	—	—
✓	—	—	—	—	—	—	—	—	—	—	—	—	—	—	—
✓	—	—	—	—	✓	✓	✓	✓	✓	✓	—	—	—	—	—
—	—	—	✓	—	✓	✓	✓	✓	✓	✓	✓	✓	✓	✓	✓
—	—	—	✓	—	✓	✓	✓	✓	✓	✓	✓	✓	✓	✓	✓
✓	—	✓	—	—	✓	✓	✓	✓	✓	✓	✓	✓	✓	✓	✓
✓	—	✓	—	—	✓	✓	✓	✓	✓	✓*12	✓*12	—	✓*12	—	✓*12
✓	—	—	✓	—	—	—	—	—	—	✓	—	—	—	—	—
✓	—	✓	✓	—	—	—	—	—	—	—	✓	✓	✓	✓	✓
✓	—	—	—	—	—	—	—	—	—	—	—	—	—	—	—
✓	—	—	—	—	—	—	—	—	—	—	—	—	—	—	—

- \*9 Die Kamera wählt den optimalen Weißabgleich; es wird kein Symbol angezeigt. Entspricht Multi-Pattern Auto, wenn kein Gesicht erkannt wird.
- \*10 Der Blitz kann nicht verwendet werden. Der individuell eingestellte Selbstausröser ist nicht verfügbar. Digitalzoom, [Langzeitmodus], [Individueller Selbstausröser], [Intervallaufnahme] und [Verwacklungskorrektur] sind deaktiviert. [Auto] wird für [Weißabgleich] verwendet.
- \*11 Nicht verfügbar, wenn [MF], [Fixfokus] oder [∞] für [Fokus] ausgewählt ist.
- \*12 Es können nur [Farbe], [Schwarz-Weiß] oder [Sepia] ausgewählt werden.
- \*13 Der Blitz schaltet sich automatisch aus und [Langzeitmodus] und [Motiv folgen] werden deaktiviert. Nicht verfügbar, wenn [Fokus] auf [Mt-Messfeld AF] steht.
- \*14 [Verwacklungskorrektur] ist deaktiviert.

				S-AUTO	SCENE						
Aufnahme-Menü	Individueller Selbstauslöser	✓	—	—	✓	✓	✓	✓	✓	✓	
	Intervallaufnahme *15	✓	—	—	—	✓	—	—	—	—	
	Verwacklungskorrektur *16	✓	—	✓*8	✓	✓	✓	✓*8	✓	✓	
	Langzeitbelichtungsgrenze	✓	—	—	✓	✓	✓	—	✓	✓	
	Datumsaufdruck	✓	—	✓	✓	✓	✓	✓	✓	✓	
	Belichtungs-Korrektur	✓	—	—	✓	✓	✓	✓	✓	✓	
	Weißabgleich *17	Mit-WA AUTO	✓	—	✓*8	—	✓	✓	✓	✓	✓
		Andere als oben angegeben	✓	✓	—	—	✓	✓	✓	✓	✓
	Einst. ISO-Empfindlichkeit		✓	—	—	✓	—	—	—	—	—
	Max. ISO für Auto-ISO		✓	—	—	✓	✓	—	—	—	—
Standardwerte wiederherstellen		✓	—	—	—	✓	—	—	—	—	
Setup-Menü	Stufenzoom		✓	✓	—	✓	✓	✓	✓	✓	
	Fn-Taste einst. *18	Makroziel *19	✓	✓	—	*20	*20	*20	*20	*20	*20
		Stufenzoom	✓	✓	—	✓	✓	✓	✓	✓	✓
		AE-Sperre	✓	*20	—	✓	✓	✓	✓	✓	✓
		AF/Gesichtserk	✓	✓	—	*20	✓	✓	*20	✓	*20
		AF/Motiv folg.	✓	*20	—	*20	✓	*20	*20	*20	*20
		AF/mehr. Ziele	✓	*20	—	*20	✓	*20	*20	*20	*20
		AF/MF	✓	*20	—	*20	✓	*20	*20	*20	*20
		AF/Fixfokus	✓	*20	—	*20	✓	✓	✓	✓	*20
		AF-BKT	✓	*20	—	*20	✓	*20	*20	*20	*20
		WB-BKT	✓	*20	—	*20	✓	*20	*20	*20	*20
		CL-BKT	✓	*20	—	*20	✓	*20	*20	*20	*20
		FOKUS-REIHE	✓	*20	—	*20	✓	*20	*20	*20	*20
	ADJ-Taste Einstellung 1–4	Aus	✓	*20	—	✓	✓	✓	✓	✓	✓
		Belichtg.-Korr.	✓	*20	—	✓	✓	✓	✓	✓	✓
		Weißabgleich	✓	✓	—	*20	✓	✓	✓	✓	✓
		ISO	✓	*20	—	✓	✓	*20	*20	*20	*20
		Qualität	✓	✓	✓	✓	✓	✓	✓	✓	✓
		Fokus	✓	✓	—	*20	✓	✓	✓	✓	*20
		Abb.Einst.	✓	*20	—	*20	✓	*20	*20	*20	*20
Lichtmessung		✓	*20	—	*20	✓	*20	*20	*20	*20	
Belicht.-Reihe		✓	*20	—	*20	✓	*20	*20	*20	*20	
Blitzkorrektur	✓	*20	—	✓	✓	*20	*20	✓	*20		
Zeichendichte	—	—	—	—	—	—	—	—	—		
Digitalzoombild		✓	✓	✓	✓	✓	✓	✓	✓	✓	
Optionen Rasteranzeige		✓	✓	—	✓	✓	✓	✓	✓	✓	
Mindestentfernung		✓	✓	—	✓	✓	✓	✓	✓	✓	
Weißsättigungs-Anzeige		✓	✓	—	✓	✓	✓	✓	✓	✓	
Aufnahmeinfo-Anzeigerahmen		✓	✓	✓	✓	✓	✓	✓	✓	✓	

\*15 Wenn der Selbstauslöser aktiviert ist, sind [Intervallaufnahme] und [Motiv folgen] deaktiviert.  
Nicht verfügbar, wenn [Fokus] auf [Mt-Messfeld AF] steht.

\*16 Nicht verfügbar, wenn [Fokus] auf [Mt-Messfeld AF] steht oder [Langzeitmodus] verwendet wird.

\*17 Nicht verfügbar, wenn [Bildeinstellungen] auf [Schwarz-Weiß] oder [Sepia] steht.





## Technische Daten

Anzahl der effektiven Pixel (Kamera)		Ca. 10,00 Millionen effektive Pixel
Bildsensor		1/2,3" CMOS (insgesamt ca. 10,60 Millionen Pixel)
Objektiv	Brennweite	4,9 bis 52,5 mm (entspricht 28 mm bis 300 mm bei einer 35-mm-Kleinbildkamera)
	F-Blende	F3,5 bis F5,6
	Aufnahmeabstand	Normaler Fotobereich: ca. 30 cm bis $\infty$ (Weitwinkel) oder 1,5 m bis $\infty$ (Tele) (von der Vorderkante des Objektivs)
		Makroaufnahme: ca. 1 cm bis $\infty$ (Weitwinkel), 28 cm bis $\infty$ (Tele) oder 1 cm bis $\infty$ (Zoom-Makro-Modus) (von der Vorderkante des Objektivs)
Objektivaufbau	10 Elemente in 7 Gruppen (4 sphärische Linsenelemente mit 5 Oberflächen)	
Zoom-Vergrößerung		Optisches Zoom bei 10,7 $\times$ , Digital-Zoom bei 4,8 $\times$ , ca. 5,7 $\times$ Zoom mit automatischer Skalierung (VGA)
Fokus-Modi		Multi AF (Kontrast AF-Methode)/Spot AF (Kontrast AF-Methode)/ Mehr. Ges.erk. AF/Motiv folgender AF/Mt-Messfeld AF/MF/Fixfokus/ $\infty$ (mit AF Hilfslicht)
Bildstabilisierung		Bildsensor-Shift-Methode
Verschlusszeit	Bild	8, 4, 2, 1 bis 1/2000 Sekunden (Die oberen und unteren Begrenzungswerte unterscheiden sich für jeden Aufnahme- und Blitzmodus.)
	Film	1/30 bis 1/2000 Sekunden
Belichtungssteuerung	Belichtungsmessmodus	Multi-Belichtungsmessung (256 Segmente)/ Mittenbetonte Belichtungsmessung/Spot-Belichtungsmessung
	Belichtungsmodus	Programm AE
	Belichtungs-Korrektur	Manuelle Belichtungskorrektur (+2,0 bis -2,0 EV in Schritten von 1/3 EV), automatische Belichtungsreihe (-0,5 EV, $\pm 0$ , +0,5 EV)
	Belichtungsbereich (Auto-Modus, mittenbetonte Messung)	Weitwinkel: 3,2 – 16,2 EV Tele: 4,6 – 18,4 EV (Der Belichtungsbereich für Auto-ISO wird mit den Werten für ISO 100 berechnet.)
		Hinweis: Bei weniger als 6,0 EV wird jeder Abfall von 1,0 EV mit einem Helligkeitsabfall von 0,5 EV assoziiert. Die Helligkeit fällt um nicht mehr als -1,0 EV.
ISO-Empfindlichkeit(Standard-Ausgabeempfindlichkeit)		Auto/ISO 100/ISO 200/ISO 400/ISO 800/ISO 1600/ISO 3200
Weißabgleichmodus		Auto/Mt-WA Auto/Im Freien/Wolkig/Glühlampe1/Glühlampe2/Neonlicht/Manuell. Einst., automatische Weißabgleichreihe
Blitzlicht	Blitzmodus	Automatischer Blitz (Wird automatisch ausgelöst bei schlechten Lichtverhältnissen und Beleuchtung des Motivs von hinten.)/Roteaugenreduz/ Blitz ein/Blitzsynchron./Blitz aus
	Reichweite des integrierten Blitzes	Ca. 20 cm – 4,0 m (Weitwinkel) oder 28 cm – 3,0 m (Telebereich) (Auto-ISO mit einem Höchstwert von ISO 1600, gemessen an der Vorderseite des Objektivs)
	Blitzkorrektur	$\pm 2,0$ EV (in Schritten von 1/3 EV)
	Ladezeit	ca. 5 Sekunden
Bildanzeige		3,0 Zoll Flüssigkristall LCD, ca. 920.000 Bildpunkte









Aufnahmemodus		Automatik-Aufnahmemodus/Film-Modus/Automatisches Motivprogramm/ Motivprogramme (Porträt/Diskreter Modus/Nachtporträt/Nachtlandschaft Mehrbild/Sport/Landschaft/Zoom-Makro/Tiere/Schräg-Korrektur/Hohe Empf./Textmodus)/„Meine Einstellungen“-Modus/Serien-Modus/Kreativer Aufnahmemodus (Dynamikbereich/Miniaturisieren/S/W mit hohem Kontrast/ Weichzeichner/CROSS Entwicklung/Spass-Effekt-Kamera)
Bildqualität *1		F (Fein), N (Normal)
Auflösung	Bild	3648 × 2736, 3648 × 2432, 2736 × 2736, 3648 × 2048, 2592 × 1944,
	Multibild	2048 × 1536, 1728 × 1296 (nur Multibild), 1280 × 960, 640 × 480
	Film	1280 × 720, 640 × 480, 320 × 240
	Text	3648 × 2736, 2048 × 1536
Aufnahmemedien		SD-Speicherkarte, SDHC-Speicherkarte (bis zu 32 GB), Interner Speicher (ca. 86 MB)
Kapazität der Aufnah- medaten	3648 × 2736	N: ca. 2173 KB/Bild, F: ca. 3708 KB/Bild
	3648 × 2432	F: ca. 3298 KB/Bild
	2736 × 2736	F: ca. 2788 KB/Bild
	3648 × 2048	F: ca. 2783 KB/Bild
	2592 × 1944	F: ca. 2291 KB/Bild
	2048 × 1536	F: ca. 1477 KB/Bild
	1728 × 1296	N: ca. 607 KB/Bild
	1280 × 960	F: ca. 816 KB/Bild
640 × 480	F: ca. 200 KB/Bild	
Aufnahme- Dateiformat	Bild	JPEG (Exif Ver. 2.21)*2
	Multibild	Konform mit dem CIPA DC-007-2009 Multibildformat
	Film	AVI (Open DML Motion JPEG-Format entsprechend)
	Komprimierungs- format	JPEG Baseline Format entsprechend (Foto, Film)
Andere wichtige Aufnahmefunktionen		Serien-Modus, Selbstauslöser (Auslösezeit: ca. 10 Sekunden, ca. 2 Sekunden, individuell), Intervallaufnahme (Aufnahmeintervall: 5 Sekunden bis 1 Stunde in Abständen von 5 Sekunden)*3, automatische Farbreihe, Fokus-Reihe, AE/ AF-Motivwechsel, Histogrammanzeige, Rasterlinien einblenden, Elektronische Ausrichthilfe
Andere wichtige Wiedergabefunktionen		Miniaturansicht, Vergrößerung (max. ×16), Skalieren, Helligkeits- /Kontrast- korr., Weißabgleichskorrektur, Schräg-Korrektur, Zuschneiden, Markierungsfunktion, Diaschau, DPOF
Anschlüsse		USB 2.0 (High-Speed USB) Mini-B, Massenspeicher-kompatibel*4, AV-Ausgang 1,0 Vp-p (75 Ω)
Videosignalformat		NTSC, PAL
Stromversorgung		Akku (DB-100): 3,7 V
Aufnahmekapazität Akku *5		Nutzungszeit des DB-100: ca. 330 Bilder (Wenn [LCD automatisch dimmen] auf [Ein] gestellt wurde*6)
Maße (B × H × T)		101,5 mm × 58,6 mm × 29,4 mm (ohne vorstehende Teile; gemessen nach CIPA-Standard)
Gewicht		Ca. 205 g (einschließlich Speicherkarte und mitgeliefertem Akku) Ca. 184 g (nur Kamera)
Form des Stativgewindes		1/4 Zoll

Datumspeicher	ca. 1 Woche
Temperatur bei Betrieb	0 °C bis 40 °C
Luftfeuchtigkeit bei Betrieb	90% oder weniger
Temperatur bei Lagerung	-20 °C bis 60 °C

- \*1 Je nach Bildgröße kann die zur Auswahl stehende Bildqualität variieren.
- \*2 Kompatibel mit DCF und DPOF. DCF ist eine Abkürzung für den JEITA-Standard „Design rule for Camera File system“. (Eine vollständige Kompatibilität mit anderen Geräten kann dennoch nicht garantiert werden.)
- \*3 Wenn der Blitz auf [Blitz aus] eingestellt ist.
- \*4 Der Massenspeicher-Modus wird von Windows XP, Windows Vista, Windows 7 und Mac OS X 10.1.2 – 10.6.3 unterstützt.
- \*5 Die Anzahl der noch verfügbaren Aufnahmen basiert auf dem CIPA-Standard und kann abhängig von den Aufnahmebedingungen variieren. Dies dient nur zu Referenzzwecken.
- \*6 Sie können ungefähr 310 Aufnahmen erstellen, wenn [LCD automatisch dimmen] auf [Aus] gesetzt wurde.

## Anzahl der speicherbaren Bilder

Die folgende Übersichtstabelle gibt die ungefähre Anzahl Bilder, die auf einer SD-Speicherkarte entsprechend den jeweiligen Einstellwerten für Bildgröße und Bildqualität gespeichert werden können, an.

Modus	Bildgröße	SD-Speicherkarte	1 GB	2 GB	4 GB	8 GB	16 GB	32 GB	
 <b>SCENE</b> (außer Textmodus) <b>S-AUTO</b>  (Serien- Modus) 	<b>10M</b> 4:3 F	22	242	491	965	1973	3953	7930	
	<b>10M</b> 4:3 N	37	414	842	1653	3379	6769	13579	
	<b>9M</b> 3:2 F	24	272	553	1087	2222	4452	8930	
	<b>7M</b> 1:1 F	29	321	653	1284	2624	5257	10546	
	<b>7M</b> 16:9 F	29	323	653	1284	2624	5257	10546	
	<b>5M</b> 4:3 F	34	373	758	1490	3045	6101	12238	
	<b>3M</b> 4:3 F	53	581	1182	2321	4744	9503	19063	
	<b>1M</b> 4:3 F	96	1059	2118	4160	8505	17039	34181	
<b>VGA</b> 4:3 F	394	4316	8778	17237	35231	70579	141581		
 Wenn [Fokus] auf [Mt- Messfeld AF] gesetzt ist.)	<b>10M</b> 4:3 F	22	240	487	957	1957	3922	7867	
	<b>10M</b> 4:3 N	37	408	830	1631	3333	6678	13396	
	<b>9M</b> 3:2 F	24	269	548	1077	2202	4412	8851	
	<b>7M</b> 1:1 F	29	318	647	1270	2596	5202	10435	
	<b>7M</b> 16:9 F	29	319	647	1270	2596	5202	10435	
	<b>5M</b> 4:3 F	33	368	749	1471	3008	6026	12089	
	<b>3M</b> 4:3 F	52	570	1159	2277	4654	9324	18704	
	<b>1M</b> 4:3 F	92	1023	2047	4022	8221	16471	33042	
<b>VGA</b> 4:3 F	345	3776	7681	15082	30828	61759	123888		
<b>SCENE</b> (Textmodus)	<b>10M</b> 4:3	37	414	842	1653	3379	6769	13579	
	<b>3M</b> 4:3	97	1078	2194	4309	8809	17647	35402	
	<b>HD</b> 1280		3 Min. 16 s	6 Min. 3 s	12 Min. 14 s	25 Min. 14 s	50 Min. 1 s	100 Min. 7 s	
	<b>VGA</b> 640		49 s	8 Min. 55 s	18 Min. 8 s	35 Min. 38 s	72 Min. 50 s	145 Min. 54 s	292 Min. 41 s
	<b>QVGA</b> 320		1 Min. 59 s	21 Min. 39 s	44 Min. 2 s	86 Min. 28 s	176 Min. 44 s	354 Min. 3 s	710 Min. 13 s
 (M-Serie Plus (10M))	<b>10M</b> 4:3 N	37	414	842	1653	3379	6769	13579	
 (M-Serie Plus (2M))	<b>2M</b> 4:3 N	127	1404	2792	5484	11211	22460	45056	
 (Geschw.- Serie)	<b>VGA</b> 4:3 N	691	7553	15359	30159	61643	123489	247716	



## Hinweis

- Die maximale Aufnahmezeit ist die ungefähre Gesamtaufnahmezeit. Filme können eine Größe von bis zu 4 GB haben. Die maximale Länge beträgt 12 Minuten bei Filmen, die mit einer [Filmgröße] von [ **HD** 1280] aufgenommen werden und 29 Minuten bei Filmen, die mit [ **VGA** 640] oder [ **QVGA** 320] aufgenommen werden.
- Für die Aufnahme von Filmen, bei denen [ **HD** 1280] als [Filmgröße] ausgewählt wurde, wird eine Speicherkarte mit Geschwindigkeitsklasse 6 oder höher empfohlen.
- Die maximale Anzahl von im Serien-Modus aufgenommenen aufeinander folgenden Bildern beträgt 999. Stehen mehr als 1000 verbleibende Bilder zur Verfügung, wird „999“ in der Bildanzeige eingeblendet.
- Die maximale Anzahl an Aufnahmen für M-Serie Plus (2 M)/M-Serie Plus (10 M) und Geschw.-Serie entspricht der geschätzten Gesamtanzahl von Aufnahmen, die gespeichert werden können. Die maximale Anzahl an Aufnahmen, die auf einmal in Folge gemacht werden können, beträgt 26 für M-Serie Plus (2 M) und 15 für M-Serie Plus (10 M) und 120 für Geschw.-Serie.
- Die maximale Anzahl von Aufnahmen für Multi-Messfeld AF entspricht der Gesamtanzahl speicherbarer Bilder. Die maximale Anzahl von Bildern, die zur selben Zeit gespeichert werden können, beträgt 5. Stehen mehr als 9999 verbleibende Bilder zur Verfügung, wird „9999“ in der Bildanzeige eingeblendet.
- Die Anzahl Bilder, die Sie noch aufnehmen können, kann je nach dem aufzunehmenden Motiv von der eigentlich noch verbleibenden Restanzahl Bilder verschieden sein.
- Die maximale zur Verfügung stehende Aufnahmezeit für Videos variiert je nach Kapazität des Speichermediums (interner Speicher oder Speicherkarte), Aufnahmebedingungen sowie Typ und Hersteller der SD-Speicherkarte.
- Wählen Sie die Bildgröße entsprechend der Verwendung des Bildes:

Verfügbare Einstellung	Beschreibung
<b>10M</b> 4 : 3 F/ <b>10M</b> 4 : 3 N/ <b>9M</b> 3 : 2 F/ <b>7M</b> 1 : 1 F/ <b>7M</b> 16 : 9 F	<ul style="list-style-type: none"> <li>• Für die Erstellung großer Ausdrücke.</li> <li>• Zum Herunterladen auf einen Computer, zum Zuschneiden und für andere Prozesse.</li> </ul>
<b>5M</b> 4 : 3 F/ <b>3M</b> 4 : 3 F	<ul style="list-style-type: none"> <li>• Für die Erstellung von Ausdrucken.</li> </ul>
<b>1M</b> 4 : 3 F	<ul style="list-style-type: none"> <li>• Für die Aufnahme einer großen Anzahl von Bildern.</li> </ul>
<b>VGA</b> 4 : 3 F	<ul style="list-style-type: none"> <li>• Für die Aufnahme einer großen Anzahl von Bildern.</li> <li>• Als E-Mail-Anhang.</li> <li>• Für die Anzeige auf einer Website.</li> </ul>

## Standardeinstellungen/Funktionen, deren Standardeinstellungen beim Ausschalten der Kamera wiederhergestellt werden

Beim Abschalten können einige Funktionseinstellungen auf ihre Standardeinstellungen zurückgesetzt werden. Die folgende Tabelle zeigt, ob die Funktion beim Abschalten auf ihre Standardwerte zurückgesetzt wird oder nicht.

○: Einstellung ist gespeichert    ×: Einstellung wird zurückgesetzt

	Funktion		Standardeinstellungen
Aufnahme	Dynamisch. Bereich erweitern	○	Auto
	Weichzeichner-Optionen	○	Stark
	Vignettierung	○	Schwach
	Spaß-Effekt: Farbe	○	Ein
	Farbton	○	Grundton
	Plus Normalaufnahme	○	Aus
	Bildqualität/Größe	○	<b>10M</b> 4 : 3 N
	Zeichendichte	○	Normal
	Größe (Textmodus)	○	<b>10M</b> 4 : 3
	Filmgröße	○	<b>HD</b> 1280
	Fokus	○	Multi AF
	Vor-AF	○	Aus
	Lichtmessung	○	Multi
	Bildeinstellungen	○	Standard
	Rauschreduzierung	○	Auto
	Blitzbelichtungs-Korrektur	○	0.0
	Auto-Belichtungs-Reihe	○	Aus
	Langzeitmodus	○	Aus
	Individueller Selbstauslöser	○	Bildzahl: 2 Bild, Interv.: 5 s
	Intervallaufnahme	×	0 s
	Verwacklungskorrektur	○	Ein
	Langzeitbelichtungsgrenze	○	Aus
	Datumsaufdruck	○	Aus
	Belichtungs-Korrektur	○	0.0
	Weißabgleich	○	Mit-WA AUTO
	Einst. ISO-Empfindlichkeit	○	Auto
Max. ISO für Auto-ISO	○	AUTO 1600	
Makro	○	Makro Aus	
Blitz	○	Auto	
Selbstauslöser	×	Selbstausl. aus	

○: Einstellung ist gespeichert ×: Einstellung wird zurückgesetzt

	Funktion		Standardeinstellungen
Wiedergabe	Lautstärkeregelung	○	—
Setup	LCD-Helligkeit	○	—
	Meine Einst. Reg.	○	—
	Stufenzoom	○	Aus
	Fn-Taste einst.	○	AF/Motiv folg.
	ADJ-Taste Einstellung 1	○	Belichtg-Korr.
	ADJ-Taste Einstellung 2	○	Weißabgleich
	ADJ-Taste Einstellung 3	○	ISO
	ADJ-Taste Einstellung 4	○	Qualität
	AF Hilfslicht	○	Ein
	Betriebstöne	○	Alle
	Lautstärke-Einstellung	○	■ ■ □ (Mittel)
	LCD-Bestätigung	○	0,5 Sekunden
	Abschaltautomatik	○	5 Minuten
	LCD automatisch dimmen	○	Ein
	Digitalzoombild	○	Normal
	Ausrichthilfe	○	Anzeige
	Optionen Rasteranzeige	○	
	Funktionsführung	○	Ein
	Aufnahmeinfo-Anzeigerahmen	○	Aus
	Mindestentfernung	○	Anzeigen
	Automatisch drehen	○	Ein
	Weißsättigungs-Anzeige	○	Aus
	Dateinummer der Karte	○	Aus
USB-Anschlusstyp	○	Speicher	
Datums-Einstellungen	○	—	
Language/言語	○	(*1)	
Video-Ausgang	○	(*1)	

(\*1) Die Standardeinstellung variiert je nachdem, in welchem Land die Kamera gekauft wurde.

## Verwendung Ihrer Kamera im Ausland

### Akku-Ladegerät (Modell BJ-10)

Das Akku-Ladegerät kann in Regionen mit einer Netzspannung von 100-240 V, 50 Hz/60 Hz verwendet werden.

Wenn Sie in ein Land reisen, das anders geformte Steckdosen/Stecker verwendet, kontaktieren Sie bitte Ihr Reisebüro, um einen Steckeradapter für Ihr Reiseziel zu bekommen.

Verwenden Sie keine Stromwandler. Die Kamera kann dadurch beschädigt werden.

### Die Garantie

Dieses Produkt ist für den Gebrauch in dem Land gedacht, in dem es erworben wurde. Die beiliegende Garantie gilt nur in dem Land, in dem das Produkt erworben wurde. Sollte beim Aufenthalt im Ausland ein Fehler oder ein Versagen auftreten, steht Ihnen weder Kundendienst noch eine Vergütung der Reparaturkosten zur Verfügung.

### Wiedergabe über ein örtliches Fernsehgerät

Die Wiedergabe funktioniert bei Fernsehgeräten (oder Monitoren) mit einem Videoeingang. Bitte verwenden Sie beiliegendes Videokabel.

Die Kamera ist sowohl mit dem NTSC- als auch mit dem PAL-Fernsehformat kompatibel. Stellen Sie das Videoformat an der Kamera so ein, dass es zu dem von Ihnen verwendeten Fernsehgerät passt.

Wenn Sie ins Ausland reisen, stellen Sie Ihre Kamera auf das örtliche Videoformat ein.



## Vorsichtsmaßregeln

- Dieses Produkt wurde für den Gebrauch in dem Land konzipiert, in dem es erworben wurde. Die Garantie ist auf dieses Land beschränkt.
- Sollte beim Aufenthalt im Ausland ein Fehler oder ein Versagen auftreten, steht Ihnen leider weder Kundendienst noch eine Vergütung der Reparaturkosten zur Verfügung.
- Achten Sie darauf, die Kamera nicht fallen zu lassen oder Druck auf sie auszuüben.
- Achten Sie beim Tragen der Kamera darauf, nicht gegen andere Gegenstände zu stoßen. Vermeiden Sie insbesondere Stöße gegen das Objektiv und die Bildanzeige.
- Wenn Sie den Blitz mehrmals hintereinander auslösen, kann sich die Blitzelektronik erwärmen. Lösen Sie den Blitz nicht unnötig mehrmals hintereinander aus.
- Berühren Sie den Blitz nicht, und halten Sie sonstige Gegenstände von der Blitzelektronik fern. Sonst kann es zu Bränden und Verbrennungen kommen.
- Zünden Sie das Blitzlicht nicht in Augennähe. Das könnte Sehschäden verursachen (besonders bei Kindern).
- Um Unfälle zu vermeiden, lösen Sie den Blitz nicht in der Nähe von Fahrzeugen aus.
- Nach intensivem Gebrauch kann sich der Akku erwärmen. Wenn Sie den Akku gleich nach dem Gebrauch berühren, können Sie sich die Finger verbrennen.
- Falls die Bildanzeige Sonnenlicht ausgesetzt wird, kann dies zum Ausbleichen und zu schlechter erkennbarer Bilddarstellung führen.
- Die Bildanzeige kann einige Bildpunkte aufweisen, die teilweise oder gänzlich ständig leuchten. Wegen LCD-typischer Charakteristika kann es zu einer ungleichmäßigen Helligkeitsverteilung kommen. Dies sind keine Fehler.
- Üben Sie keinen übermäßigen Druck auf die Oberfläche der Bildanzeige aus.
- In Umgebungen mit schnell wechselnden Temperaturen kann es zu Kondensation in der Kamera kommen, was zum Beschlagen von Glasoberflächen oder Funktionsstörungen der Kamera führen kann. Falls es dazu kommen sollte, geben Sie die Kamera in einen Beutel, um die Temperaturveränderung so gut wie möglich zu verlangsamen. Nehmen Sie die Kamera wieder aus dem Beutel, wenn die Temperaturdifferenz zur Umgebungsluft so gut wie ausgeglichen ist. Wenn es in der Kamera zur Kondensation kommt, nehmen Sie Akku und Speicherkarte heraus, und warten Sie erst, bis die Feuchtigkeit verfliegen ist, bevor Sie die Kamera wieder verwenden.
- Um Schäden an den Steckern zu vermeiden, stecken Sie keinerlei Objekte in die Mikrofon- oder Lautsprecheröffnungen der Kamera.
- Achten Sie darauf, dass die Kamera nicht nass wird. Bedienen Sie die Kamera nicht mit nassen Händen. Es kann sonst zu einer Funktionsstörung oder einem elektrischen Schlag kommen.
- Wenn Sie ein Bild oder einen Film aufnehmen, um wichtige Ereignisse (wie eine Hochzeit oder eine Urlaubsreise) festzuhalten, ist es zu empfehlen, den Zustand der Kamera vorher durch Testaufnahmen zu prüfen und das Benutzerhandbuch und Ersatzakkus mitzunehmen.



### **Situationen, in denen es leicht zu Kondensation kommen kann:-----**

- Wenn die Kamera in eine Umgebung mit großer Temperaturdifferenz gebracht wird.
- An feuchten Orten.
- In einem gerade beheizten Raum oder wenn die Kamera direkt gekühlter Luft aus einer Klimaanlage oder einem ähnlichen Gerät ausgesetzt wird.

## **Wartung und Lagerung**

### **Wartung**

- Wenn Fingerabdrücke, Schmutz etc. auf das Objektiv geraten, leidet darunter die Bildqualität.
- Wenn Staub oder Schmutz auf das Objektiv geraten, sollten Sie es nicht direkt mit den Fingern berühren, sondern mit einem im Fachhandel erhältlichen Objektivpinsel abblasen oder mit einem weichen Tuch vorsichtig reinigen.
- Nach dem Einsatz am Strand oder in der Nähe von Chemikalien ist die Kamera besonders sorgfältig zu reinigen.
- Falls es dazu kommen sollte, dass diese Kamera defekt ist, setzen Sie sich bitte mit Ihrem Ricoh-Reparaturzentrum in Verbindung.
- Die Kamera enthält Hochspannungsteile. Ein Auseinanderbau der Kamera ist gefährlich und darf unter keinen Umständen durchgeführt werden.
- Flüchtige Substanzen, wie Verdüner, Benzol oder Pestizide sind von der Kamera fernzuhalten. Dies könnte die Qualität beeinträchtigen, Farbe ablösen, etc.
- Da die Oberfläche der Bildanzeige leicht zerkratztbar ist, sollten Sie keine harten Gegenstände dagegen reiben.
- Reinigen Sie die Oberfläche der Bildanzeige, indem Sie sie vorsichtig mit einem weichen Tuch abreiben, welches mit etwas im Handel erhältlichem Bildschirmreinigungsmittel (ohne organische Lösungsmittel) befeuchtet wurde.

### **Benutzung und Lagerung**

- Lagern Sie bitte Ihre Kamera nicht an folgenden Orten, da dies zu einem Defekt der Kamera führen könnte.
  - Bei hoher Hitze und Luftfeuchtigkeit, oder an Orten, an denen Temperatur und Luftfeuchtigkeit stark schwanken,
  - an Orten mit viel Staub, Schmutz oder Sand,
  - an Orten mit starker Vibration,
  - an Orten mit längerem direkten Kontakt mit Vinyl- und Gummiprodukten sowie Chemikalien, einschließlich Mottenkugeln und Insektenschutzmitteln,
  - an Orten mit starken Magnetfeldern (in der Nähe eines Monitors, Transformators, Magneten usw.).
- Wenn Sie die Kamera längere Zeit nicht benutzen, sollten Sie zum Lagern der Kamera den Akku entfernen.

### **Warnungen bezüglich der Wartung**

1. Denken Sie daran, die Kamera auszuschalten.
2. Entfernen Sie vor der Wartung der Kamera den Akku.

# Garantie und Kundendienst

1. Dieses Produkt unterliegt einer begrenzten Garantie. Während der Garantiezeit, die auf der Ihrer Kamera beigelegten Garantiekarte angegeben ist, werden defekte Teile kostenlos repariert. Allerdings ist der Kunde für die Kosten des Transports zum Ricoh-Reparaturzentrum verantwortlich. In folgenden Umständen wird das Produkt nicht kostenlos repariert, selbst innerhalb der oben erwähnten Garantiezeit.
2. Diese Garantie deckt keine Schäden ab, die aus Folgendem resultieren:
  - ① Wenn der Defekt auf eine nicht im Benutzerhandbuch beschriebene Verwendung zurückzuführen ist.
  - ② Reparatur Veränderung oder Instandsetzung durch andere als in der Bedienungsanleitung aufgelistete Servicestellen;
  - ③ Feuer, Naturkatastrophen, höhere Gewalt, Blitzschlag, Spannungsschwankungen usw.;
  - ④ Unsachgemäße Lagerung (Informationen hierzu finden Sie im „Kamerabenutzerhandbuch“), Auslaufen des Akkus oder von anderen Flüssigkeiten, Schimmel oder andere unzureichende Pflege der Kamera.
  - ⑤ Eintauchen in Wasser (Überschwemmen), Kontakt mit Alkohol oder anderen Getränken, Eindringen von Sand oder Schmutz, Erschütterung oder Fallenlassen der Kamera, Ausüben von Druck auf die Kamera und andere unnatürliche Ursachen.
3. Nach Ablauf der Garantiezeit übernehmen Sie die Kosten für Reparaturen, einschließlich solcher, die von einer autorisierten Servicestelle durchgeführt wurden.
4. Falls die Garantieunterlagen fehlen, oder falls der Name des Geschäfts und das Kaufdatum nicht eingetragen wurden, oder falls einer der Einträge geändert wurde, ist die Reparatur kostenpflichtig, selbst wenn sie innerhalb der Garantieperiode erfolgt.
5. Wenn Sie während der Garantieperiode eine Teileinspektion oder gründliche Inspektion dieses Produkts durchführen lassen, wird dies separat in Rechnung gestellt.
6. Die Garantie gilt nur für die Kamera selbst; Zubehör wie die Kameratasche, der Tragegurt, etc. und Verbrauchsteile (Akkus) für das Hauptprodukt unterliegen nicht der Garantie.
7. Für Nebenwirkungen aufgrund des Produktausfalls (Fotografierkosten, Verlust potentieller Einkünfte etc.) können wir, auch während des Garantiezeitraums, nicht haftbar gemacht werden.
8. Die Garantie ist auf das Land beschränkt, in dem die Kamera erworben wurde.
  - Obenstehende Garantiebedingungen versprechen eine kostenlose Reparatur und schränken dadurch die Rechte des Kunden nicht ein.
  - Obenstehende Garantiebedingungen sind aus ähnlichem Zweck auf dem Garantieschein für dieses Produkt enthalten.
9. Teile, die für die Wartung der Kamera wichtig sind (das sind Komponenten, die zur Erhaltung der Kamerafunktionen und -qualität erforderlich sind), werden über einen Zeitraum von fünf Jahren nach der Produktionseinstellung der Kamera verfügbar sein.
10. Ist dieses Produkt durch Eindringen von Sand (Schmutz), starke Erschütterung des Produkts, ein Fallenlassen des Produkts etc. so stark beschädigt worden, dass die vor der Beschädigung vorhandene Leistung voraussichtlich nicht mehr herstellbar ist, wird eine Reparatur nicht durchgeführt. Bitte haben Sie dafür Verständnis.



## Hinweis

- Bevor Sie die Kamera zur Reparatur einschicken, überprüfen Sie zunächst den Akku und lesen noch einmal im Handbuch nach, um Bedienungsfehler auszuschließen.
- Einige Reparaturtätigkeiten brauchen einige Zeit zur Fertigstellung.
- Wenn Sie die Kamera zu einer Servicestelle schicken, legen Sie bitte auch eine so detailliert wie mögliche Beschreibung des defekten Teils und des Problems bei.
- Entfernen Sie sämtliches Zubehör, das nicht von dem Problem betroffen ist, bevor Sie die Kamera an eine Servicestelle schicken.
- Diese Garantie erstreckt sich nicht auf im internen Speicher oder auf der SD-Speicherkarte abgelegte Daten.

## INFORMATION TO THE USER

### USA FCC Part 15 Class B

The equipment has been tested and found to comply with the limits for a Class B digital device, pursuant to part 15 of the FCC Rules. These limits are designed to provide reasonable protection against harmful interference in a residential installation. This equipment generates, uses, and can radiate radio frequency energy and if not installed and used in accordance with the instructions, may cause harmful interference to radio communications. However, there is no guarantee that interference will not occur in a particular installation. If this equipment does cause harmful interference to radio or television reception, which can be determined by turning the equipment off and on, then user is encouraged to try to correct the interference by one or more of the following measures:

- Reorient or relocate the receiving antenna.
- Increase the separation between the equipment and receiver.
- Connect the equipment to an outlet on a circuit different from that to which the receiver is connected.
- Consult the dealer or an experienced radio/TV technician for help. (FCC 15.105B)

Changes or modifications not expressly approved by the party responsible for compliance could void the user's authority to operate the equipment. (FCC 15.21)

Properly shielded and grounded cables and connectors must be used for connection to a host computer in order to comply with FCC emission limits. (FCC 15.27)

An AC adapter with a ferrite core must be used for RF interference suppression.

### COMPLIANCE INFORMATION STATEMENT

Product Name: DIGITAL CAMERA

Model Number: CX4

This device complies with Part 15 of the FCC Rules.

Operation is subject to the following two conditions:

- (1) This device may cause harmful interference, and
- (2) This device must accept any interference received, including interference that may cause undesired operation.

RICOH AMERICAS CORPORATION

5 Dedrick Place, West Caldwell NJ, 07006 Tel.: 1-800-225-1899

### Note to Users in Canada

Note: This Class B digital apparatus complies with Canadian ICES-003

### Remarque Concernant les Utilisateurs au Canada

Avertissement : Cet appareil numérique de la classe B est conforme à la norme NMB-003 du Canada

IMPORTANT SAFETY INSTRUCTIONS-SAVE THESE INSTRUCTIONS

DANGER-TO REDUCE THE RISK OF FIRE OR ELECTRIC SHOCK, CAREFULLY FOLLOW THESE INSTRUCTIONS.

# Index

## A

Abschaltautomatik .....	25, 100
ADJ./OK-Taste .....	17, 46
ADJ-Taste Einstellung .....	46, 99
Adobe Reader .....	112
AE/AF-Motivwechselfunktion .....	47
AE-Sperre .....	50
AF Hilfslicht .....	16, 99
Akku .....	23, 24
Akku-/Kartenfachabdeckung .....	17, 24
Akku-Ladegerät .....	14, 23
Anzeige der Weißsättigungsbereiche ..	41
Anzeige markierter Bilder .....	86
Aufnahmeinfo-Anzeigerahmen .....	101
Aufnahme-Menü .....	71
Auslöser .....	16, 27
Ausrichtanzeige .....	42
Ausrichthilfe .....	42, 101
Auto-Belichtungs-Reihe .....	75, 80
Automatik-Aufnahmemodus .....	15, 27
Automatisch drehen .....	101
Automatische Farbreihe (CL-BKT) .....	81
Automatische Weißabgleichreihe (WB-BKT) .....	80
Automatisches Motivprogramm (S-AUTO) .....	15, 33
AV-Kabel .....	14, 97

## B

Belichtungs-Korrektur .....	77, 82
Betriebsstöne .....	100
Bildanzeige .....	17, 18
Bildeinstellungen .....	74
Bildqualität/Größe .....	72
Blitzbelichtungs-Korrektur .....	75
Blitzlicht .....	16, 17, 31

## C

CD-ROM .....	14, 109
CROSS Entwicklung .....	61

## D

Datei wiederherstellen .....	87
Dateinummer der Karte .....	102
Datumsaufdruck .....	77
Datums-Einstellungen .....	25, 102
Diaschau .....	87

Digital-Zoom .....	30, 104
Digitalzoombild .....	30, 100, 104
Diskreter Modus .....	52
DISP-Taste .....	17, 40
DL-10 .....	109, 111
Doppelaufnahme mit dynamischem Bereich .....	61, 63
DPOF .....	87, 96
Dynamisch. Bereich erweitern .....	63, 72

## E

Ein/Aus-Taste .....	16
Einst. ISO-Empfindlichkeit .....	77, 84
Einstellung Markierungsfunktion ..	86, 88

## F

Farbton .....	72
Fehlermeldungen .....	118
Filmgröße .....	72
Film-Modus .....	15, 66
Fn (Funktions)-Taste .....	17, 48
Fn-Taste einst .....	48, 99
Fokus .....	73, 78
Fokus-Reihe .....	81
Formatieren [Interner Speicher] .....	99
Formatieren [Karte] .....	99
Funktionsführung .....	101

## G

Geschw.-Serie(Langs) .....	57, 60
Geschw.-Serie(Schn.) .....	57, 60
Größe .....	72

## H

Helligkeits-/Kontrastkorr. ....	86, 91
Histogrammanzeige .....	44
Hohe Empf. ....	53

## I

Individueller Selbstauslöser .....	75
Interner Speicher .....	131
Intervallaufnahme .....	76

## K

Kreativer Aufnahmemodus .....	15, 61
-------------------------------	--------

<b>L</b>	
Landschaft .....	53
Language/言語 .....	102
Langzeitbelichtungsgrenze .....	77
Langzeitmodus .....	75
Lautsprecher.....	17
Lautstärke-Einstellung.....	100
LCD automatisch dimmen.....	100
LCD-Bestätigung.....	100
LCD-Helligkeit .....	99
Lichtmessung .....	74
Löschen .....	37
Löschen-Taste .....	17, 37

<b>M</b>	
Makro .....	17, 30
Makroziel.....	49
Manueller Fokus (MF).....	79
Max. ISO für Auto-ISO.....	77
MediaBrowser .....	111
Meine Einst. Reg.....	99, 103
„Meine Einstellungen“-Modus (MY) .....	15, 103
MENU-Taste.....	17, 71, 85, 98
Mikrofon .....	16
Mindestentfernung.....	101
Miniaturansicht.....	34
Miniaturisieren.....	61, 64
Moduswahlschalter.....	16
Motiv folgender AF.....	78
Motivprogramm (SCENE).....	15, 52
MP-Datei.....	67
M-Serie Plus (10M) .....	57, 59
M-Serie Plus (2M) .....	57, 60
Mt-Messfeld AF .....	78

<b>N</b>	
Nachtlandschaft Mehrbild .....	52
Nachtmodus.....	33
Nachtporträt.....	52

<b>O</b>	
Objektiv.....	16
Objektivabdeckung.....	16
Optionen Rasteranzeige .....	101

<b>P</b>	
PictBridge .....	105
Plus Normalaufnahme.....	65, 72
Porträt.....	52

<b>R</b>	
Rasterlinien einblenden.....	40
Rauschreduzierung .....	74

<b>S</b>	
S/W mit hohem Kontrast.....	61
Schräg-Korrektur .....	53, 55, 86, 94
Schutz .....	86, 95
SD-Speicherkarte.....	22, 24, 131
Selbstausröser .....	17, 32
Selbstausröseranzeige .....	16
Serien-Modus.....	15, 57
Setup-Menü.....	98
Skalieren .....	86
Sofortdruck.....	105
Spaß-Effekt: Farbe.....	72
Spaß-Effekt-Kamera .....	61
Sport.....	53
Standardwerte wiederherstellen .....	77
Standbilder exportieren .....	69, 86
Stativgewinde.....	17
Stufenzoom.....	99
Synchro-Monitormodus.....	40

<b>T</b>	
Textmodus .....	53
Tiere.....	53
Trageriemen.....	14

<b>U</b>	
USB-Anschluss.....	17
USB-Anschlusstyp .....	102
USB-Kabel.....	105, 113, 115

<b>V</b>	
Vergrößerte Ansicht .....	36
Verwacklung.....	29
Verwacklungskorrektur.....	76
Videoausgang.....	17, 97
Video-Ausgang .....	102
Vignettierung .....	72
VM-1 .....	116
Vom internen Speicher auf Karte kopieren .....	87
Vor-AF .....	73

## **W**

Weichzeichner.....	61
Weichzeichner-Optionen.....	72
Weißabgleich.....	77, 83
Weißabgleichskorrektur.....	86, 93
Weißsättigungs-Anzeige.....	41, 101
Wiedergabe-Menü.....	85
Wiedergabemodus.....	25, 34
Wiedergabe-Taste.....	17, 25, 34, 85

## **Z**

Zeichendichte.....	72
Zoom-Funktion.....	29
Zoom-Makro.....	53
Zoom-Schalter.....	16, 29
Zuschneiden.....	86, 89

## Nummern des Telefonservices in Europa

<b>UK</b>	(from within the UK) (from outside the UK)	0203 239 6327 +44 203 239 6327
<b>Deutschland</b>	(innerhalb Deutschlands) (außerhalb Deutschlands)	06331 268 438 +49 6331 268 438
<b>France</b>	(à partir de la France) (en dehors de la France)	0800 88 18 70 +33 1 60 60 19 94
<b>Italia</b>	(dall'Italia) (dall'estero)	02 4004 7319 +39 02 4004 7319
<b>España</b>	(desde España) (desde fuera de España)	900984912 +49 6331 268 440

<http://www.service.ricohpmmc.com/>



## Von Umweltfreundlichkeit über Umweltschutz bis hin zum Umweltmanagement

Ricoh setzt sich intensiv für umweltfreundliche Aktivitäten und auch für Aktivitäten zum Schutze der Umwelt ein, um die große Verantwortung dieser gewaltigen Aufgabe zum Schutze unserer unersetzlichen Erde mitzutragen.



Um die Umweltbelastungen in Verbindung mit Digitalkameras möglichst niedrig zu halten, nimmt sich Ricoh auch den großen Herausforderungen zu den Themen „Energiesparen durch geringeren Stromverbrauch“ und „verringertes Einsatz umweltbelastender Chemikalien in Produkten“ an.

### Bei Problemen

Schauen Sie erst einmal die Anleitungen für Fehlersuche in diesem Anleitungsheft nach. „Fehlerbehandlung“ (☞ S.118) Falls Sie auch dann das Problem nicht beseitigen können, fragen Sie bei der Ricoh-Niederlassung nach.

Ricoh-Niederlassungen	
RICOH COMPANY, LTD.	3-2-3, Shin-Yokohama Kouhoku-ku, Yokohama City, Kanagawa 222-8530, JAPAN <a href="http://www.ricoh.com/r_dc/">http://www.ricoh.com/r_dc/</a>
RICOH AMERICAS CORPORATION	5 Dedrick Place, West Caldwell, New Jersey 07006, U.S.A. 1-800-22RICOH <a href="http://www.ricoh-usa.com/">http://www.ricoh-usa.com/</a>
RICOH INTERNATIONAL B.V. (EPMMC)	Oberrather Straße 6, D-40472 Düsseldorf, GERMANY (innerhalb Deutschlands) 06331 268 438 (außerhalb Deutschlands) +49 6331 268 438 <a href="http://www.ricoh.com/r_dc/de">http://www.ricoh.com/r_dc/de</a>
RICOH ASIA PACIFIC OPERATIONS LIMITED	21/F, One Kowloon, 1 Wang Yuen Street, Kowloon Bay, Hong Kong
Informationen zu MediaBrowser	
Nordamerika (U.S.)	(Gebührenfrei) +1-800-458-4029
Europe	GB, Deutschland, Frankreich und Spanien: (Gebührenfrei) +800-1532-4865 Andere Länder: +44-1489-564-764
Asien	+63-2-438-0090
China	+86-21-5385-3786
Bürozeiten: 9.00 Uhr bis 17.00 Uhr	

Ricoh Company, Ltd.  
Ricoh Building, 8-13-1, Ginza, Chuo-ku, Tokyo  
104-8222, Japan  
September 2010

**De** GR (D)  
Gedruckt in China



\* L 7 5 9 3 9 7 1 B \*